

Федеральное государственное бюджетное образовательное учреждение высшего
профессионального образования
«Чувашский государственный университет имени И.Н.Ульянова»
Харьковский государственный педагогический университет
имени Г.С. Сковороды
Актюбинский региональный государственный университет
имени К. Жубанова
Центр научного сотрудничества «Интерактив плюс»

Приоритетные направления развития науки и образования

Сборник материалов
V Международной научно-практической конференции

УДК 08
ББК 72+74
П76

Рецензенты: **Бекназаров Рахым Агибаевич**, д-р ист. наук, профессор «АРГУ им. К. Жубанова», Казахстан
Иваницкий Александр Юрьевич, канд. физ.-мат. наук, профессор, декан факультета прикладной математики, физики и информационных технологий ФГБОУ ВПО «ЧГУ им. И.Н. Ульянова»
Рябинина Элина Николаевна, канд. экон. наук, профессор, декан экономического факультета ФГБОУ ВПО «ЧГУ им. И.Н. Ульянова»

Редакционная

коллегия: **Широков Олег Николаевич**, главный редактор, д-р ист. наук, профессор, декан историко-географического факультета ФГБОУ ВПО «ЧГУ им. И.Н. Ульянова», член общественной палаты Чувашской Республики 2-го созыва
Абрамова Людмила Алексеевна, д-р пед. наук, профессор ФГБОУ ВПО «ЧГУ им. И.Н. Ульянова»
Яковлева Татьяна Валериановна, ответственный редактор, генеральный директор ЦНС «Интерактив плюс»
Осипова Анна Александровна, помощник редактора

Дизайн

обложки: **Лаврентьева Анна Владимировна**, дизайнер

П76 **Приоритетные направления развития науки и образования** : материалы V Междунар. науч.-практ. конф. (Чебоксары, 12 июня 2015 г.) / редкол.: О. Н. Широков [и др.]. – Чебоксары: ЦНС «Интерактив плюс», 2015. – 504 с.

ISSN 2411-9652

В сборнике представлены статьи участников V Международной научно-практической конференции, посвященные приоритетным направлениям развития науки и образования. Приведены результаты теоретических и прикладных изысканий представителей научного и образовательного сообщества в данной области. Предназначен для широкого круга читателей.

ISSN 2411-9652

УДК 08
ББК 72+74
© Коллектив авторов, 2015
© Центр научного сотрудничества
«Интерактив плюс», 2015

Предисловие



Центр научного сотрудничества «Интерактив плюс» совместно с Федеральным государственным бюджетным образовательным учреждением высшего профессионального образования «Чувашский государственный университет имени И.Н. Ульянова», Актобинским региональным государственным университетом имени К. Жубанова и Харьковским национальным педагогическим университетом им. Г.С. Сковороды представляют сборник материалов по итогам V Международной научно-практической конференции «**Приоритетные направления развития науки и образования**».

В сборнике представлены статьи участников V Международной научно-практической конференции, посвященные актуальным вопросам науки и образования. В 230 публикациях нашли отражение результаты теоретических и прикладных изысканий представителей научного и образовательного сообщества в данной области.

По содержанию публикации разделены на основные направления:

1. Биологические науки.
2. Естественные науки.
3. История и политология.
4. Культурология и искусствоведение.
5. Медицинские науки.
6. Науки о Земле.
7. Педагогика.
8. Психология.
9. Сельскохозяйственные науки.
10. Социология.
11. Технические науки.
12. Философия.
13. Филология и лингвистика.
14. Экология.
15. Экономика.
16. Юриспруденция.

Авторский коллектив сборника представлен широкой географией: городами России (Москва, Санкт-Петербург, Архангельск, Астрахань, Белгород, Бийск, Благовещенск, Владивосток, Владикавказ, Владимир, Волгоград, Волгодонск, Воронеж, Горно-Алтайск, Губкин, Екатеринбург, Иваново, Ижевск, Иркутск, Ишим, Йошкар-Ола, Казань, Калининград, Калуга, Кемерово, Киров, Комсомольск-на-Амуре, Кострома, Краснодар, Красноярск, Курган, Курск, Магнитогорск, Махачкала, Михайловск, Муром, Нальчик, Невинномысск, Нефтекамск, Нижневартовск, Нижний Новгород, Новокузнецк, Новороссийск, Новосибирск, Одинцово, Омск, Оренбург, Орехово-Зуево, Павлодар, Пермь, Петрозаводск, Пятигорск, Ростов-на-Дону, Саранск, Симферополь, Ставрополь, Стерлитамак, Сургут, Таганрог, Тамбов, Тольятти, Томск, Тула, Тюмень, Улан-Удэ, Ульяновск, Уфа, Хабаровск, Чайковский, Челябинск, Шахты, Шуя, Южно-Сахалинск, Якутск), Украины (Мукачево, Черновцы), Республики Казахстан (Алматы, Астана), Азербайджанской Республики (Баку) и Кыргызской Республики (Бишкек).

Среди образовательных учреждений выделяются следующие группы: академические учреждения (Академия маркетинга и социально-информационных технологий – ИМСИТ, Академия МНЭПУ, Балтийская государственная академия рыбопромыслового флота, Волгоградская академия МВД РФ, Воронежская государственная медицинская академия им. Н.Н. Бурденко, Ивановская пожарно-спасательная академия ГПС МЧС России, Казанская государственная консерватория (академия) им. Н.Г. Жиганова, Московская государственная академия физической культуры,

Российская академия народного хозяйства и государственной службы при Президенте РФ, Пермская государственная сельскохозяйственная академия им. академика Д.Н. Прянишникова, Российская правовая академия Министерства юстиции РФ, Саратовская государственная юридическая академия, Хабаровская государственная академия экономики и права, Якутская государственная сельскохозяйственная академия), университеты и институты России (Алтайский государственный технический университет им. И.И. Ползунова, Амурский государственный университет, Астраханский государственный технический университет, Астраханский государственный университет, Башкирский государственный аграрный университет, Белгородский государственный национальный исследовательский университет, Бурятский государственный университет, Владивостокский государственный университет экономики и сервиса, Владимирский государственный университет им. А.Г. и Н.Г. Столетовых, Волгоградский государственный социально-педагогический университет, Вятский государственный университет, Горно-Алтайский государственный университет, Дагестанский государственный педагогический университет, Донской государственный аграрный университет, Забайкальский государственный университет, Ивановский государственный университет, Ижевский государственный технический университет им. М.Т. Калашникова, Иркутский национальный исследовательский технический университет, Казанский (Приволжский) федеральный университет, Казанский национальный исследовательский технологический университет, Кемеровский государственный университет, Кемеровский государственный университет культуры и искусств, Комсомольский-на-Амуре государственный технический университет, Костромской государственный университет им. Н.А. Некрасова, Краснодарский университет МВД РФ, Крымский инженерно-педагогический университет, Крымский федеральный университет им. В.И. Вернадского, Кубанский государственный университет, Курганский государственный университет, Магнитогорский государственный технический университет им. Г.И. Носова, Марийский государственный университет, Межрегиональный открытый социальный институт, Мордовский государственный педагогический институт им. М.Е. Евсевьева, Мордовский государственный университет им. Н.П. Огарева, Московский городской психолого-педагогический университет, Московский государственный лингвистический университет, Московский государственный технический университет радиотехники, электроники и автоматики, Московский государственный технологический университет «Станкин», Московский государственный университет им. М.В. Ломоносова, Московский гуманитарный университет, Московский институт государственного и корпоративного управления, Московский институт открытого образования, Московский психолого-социальный университет, Национальный исследовательский Томский политехнический университет, Национальный исследовательский университет «Московский институт электронной техники, Национальный исследовательский ядерный университет «МИФИ», Невинномысский государственный гуманитарно-технический институт, Нижегородский государственный педагогический университет им. Козьмы Минина, Нижневартковский государственный университет, Новосибирская государственная консерватория им. М.Г. Глинки, Новосибирский государственный университет экономики и управления «НИНХ», Одинцовский гуманитарный университет, Омский государственный аграрный университет им. П.А. Столыпина, Оренбургский государственный педагогический университет, Петрозаводский государственный университет, Пятигорский государственный лингвистический университет, Российский государственный социальный университет, Российский экономический университет им. Г.В. Плеханова, Ростовский государственный экономический университет (РИНХ), Санкт-Петербургский государственный университет, Санкт-Петербургский государственный экономический университет, Северный (Арктический) федеральный университет им. М.В. Ломоносова, Северо-Восточный федеральный университет им. М.К. Аммосова, Северо-Кавказский федеральный университет, Северо-Осетинский государственный университет им. К.Л. Хетагурова, Сибирский государственный университет путей сообщения, Сибирский институт бизнеса и информационных технологий, Сибирский федеральный университет, Ставропольский государственный педагогический институт, Тамбовский государственный технический университет, Тамбовский государственный университет им. Г.Р. Державина, Тольяттинский государственный университет, Тюменский государственный университет, Университет ин-

формационных технологий, механики и оптики, Уральский государственный медицинский университет, Уральский государственный экономический университет, Уральский федеральный университет им. первого Президента России Б.Н. Ельцина, Уфимский государственный авиационный технический университет, Уфимский государственный нефтяной технический университет, Финансовый университет при Правительстве РФ, Чайковский государственный институт физической культуры, Челябинский государственный педагогический университет, Южный федеральный университет), Украины (Буковинский государственный медицинский университет, Мукачевский государственный университет), Республики Казахстан (Инновационный Евразийский университет, Казахский агротехнический университет им. С. Сейфуллина, Казахский национальный медицинский университет им. С.Д. Асфендиярова), Азербайджанской Республики (Азербайджанский государственный педагогический университет) и Кыргызской Республики (Кыргызско-Российский Славянский университет им. Б.Н. Ельцина).

Большая группа образовательных учреждений представлена колледжами, школами, гимназиями и лицеями, детскими садами, учреждениями здравоохранения и организациями дополнительного образования, а также научными учреждениями.

Участники конференции представляют собой разные уровни образования и науки от докторов и кандидатов наук ведущих вузов страны, профессоров, доцентов, аспирантов, магистрантов и студентов до преподавателей вузов, учителей школ, воспитателей детских садов и педагогов дополнительного образования, научных сотрудников. Редакционная коллегия выражает глубокую признательность нашим уважаемым авторам за активную жизненную позицию, желание поделиться уникальными разработками и проектами, участие в V Международной научно-практической конференции **«Приоритетные направления развития науки и образования»**, содержание которой не может быть исчерпано. Ждем Ваши публикации и надеемся на дальнейшее сотрудничество.

Главный редактор – д-р ист. наук, проф.
Чувашского государственного университета имени И.Н. Ульянова,
декан историко-географического факультета
Широков О.Н.

ОГЛАВЛЕНИЕ

БИОЛОГИЧЕСКИЕ НАУКИ

<i>Ломакина Ю.В., Булык Р.Е., Черновская Н.В.</i> Стресс-лимитирующая система стареющего организма при иммобилизационном стрессе.....	14
<i>Рахметова А.Х., Козловцева О.С.</i> Семенная продуктивность сорных растений семейства Brassicaceae, произрастающих на территории д. Спирина Абатского района	15
<i>Собчак Р.О., Зайцева Е.В.</i> Морфологические адаптации некоторых видов рода Polygonum L. в разных условиях произрастания	17

ЕСТЕСТВЕННЫЕ НАУКИ

<i>Голубцов А.А., Калиткин Н.Н.</i> Описание процессов переноса излучения в рассеивающих средах с использованием макроскопических оптических характеристик.....	20
<i>Павлов А.В.</i> Интеграл Шварца и четность преобразования Лапласа.....	29

ИСТОРИЯ И ПОЛИТОЛОГИЯ

<i>Абраменко В.А., Захарова Н.М.</i> История развития образования и науки с XVIII–XX вв.....	36
<i>Бойко В.В.</i> Краткий исторический очерк развития книжного и печатного дела в Крыму (до 1920 г.)	38
<i>Данильченко С.Л.</i> Украина в геополитической стратегии И.В. Сталина (1917–1940)	41
<i>Калачева О.В.</i> Воспитание патриотизма школьников на уроках краеведения	60
<i>Качковская А.С.</i> Развитие печатной деятельности в Тобольской губернии на рубеже XIX–XX вв.....	61
<i>Луценко А.А.</i> Малые города Российской империи в годы Первой мировой войны: Ново-Николаевск в 1914–1918 годах	62
<i>Милешина Н.А.</i> Дворянская семья XVIII–XIX столетий в оценках современных историков.....	64
<i>Осколок К.В.</i> О периодизации истории советского университетского химического образования.....	65
<i>Степанова А.А.</i> Креолизованный текст как инструмент развития отчужденности и экстремизма среди молодежи.....	70
<i>Фокина С.Н.</i> Антиалкогольная кампания Советского государства второй половины 1980-х годов на территории Челябинской области.....	72
<i>Яковлева В.М., Змеев В.А.</i> Политическая деятельность либерально-демократических партий Европы	74

КУЛЬТУРОЛОГИЯ И ИСКУССТВОВЕДЕНИЕ

<i>Булгакова В.В.</i> Зарубежный опыт социокультурной интеграции инвалидов в современном музее.....	77
<i>Дианова Н.Ф., Тлемешок В.Р.</i> Античность: культура и образование.....	80
<i>Ермошина А.А., Добрынина Н.Н.</i> Творческая интерпретация костромской росписи в текстиле.....	82
<i>Жожигов А.В.</i> Виртуальная культурно-образовательная среда для коренных малочисленных народов Севера Российской Федерации	84
<i>Кильдюшкина А.Ю.</i> Культурное пространство Мордовии в контексте оркестрового народно-инструментального искусства: оценка библиографических источников	85
<i>Ковтун Т.В., Агапова Е.А.</i> Проблемы межкультурной коммуникации в корпорации	88
<i>Мацегора К.В.</i> Арктика глазами участников экспедиций Виллема Баренца (рисунки Херрита де Вейра и Яна Гюйгена ван Линсхотена).....	90
<i>Михнюк Л.Ф., Агапова Е.А.</i> Акультурация как освоение чужой культуры. Культурный шок ..	91
<i>Мищенко М.Ю.</i> Третий фортепианный концерт Сергея Васильевича Рахманинова: аспекты авторской интерпретации.....	96
<i>Сокурова О.Б.</i> Слово в культуре: аспекты современного научного изучения	97

МЕДИЦИНСКИЕ НАУКИ

<i>Долгова О.Б., Соколова С.Л., Галеев Р.С.</i> Судебно-медицинские аспекты анализа авиапроисшествий в России	102
---	-----

<i>Лукина Т.С.</i> Организационные мероприятия по выявлению признаков и маркеров дисплазии соединительной ткани у девочек-подростков	105
<i>Ногаева М.Г., Нурлыбекова Е.Н.</i> Артериальная гипертензия и беременность	107
<i>Титова Л.А., Токмачев Е.В., Добрынина Е.А.</i> Новые технологии для оптимизации работы среднего медицинского персонала.....	108
<i>Хабижанова В.Б., Байсеитова А.М.</i> Оценка скорости клубочковой фильтрации у пациентов с подагрой.....	110

НАУКИ О ЗЕМЛЕ

<i>Рычкова И.В.</i> Палеогеографическая реконструкция юго-востока Нюрольской впадины Западной Сибири в средне-позднюрское время	113
---	-----

ПЕДАГОГИКА

<i>Абрамова М.М., Абрамова Н.А.</i> Формирование словаря у дошкольников с ОНР в продуктивной деятельности	115
<i>Акулиничева Н.А.</i> Качество общего образования: к проблеме понятийного определения и практического обеспечения	116
<i>Алтухов А.А., Алтухова Л.Н., Алтухова В.А.</i> Ситуация успеха в учебной деятельности школьников и пути её создания	118
<i>Баранов С.Н., Мусихина С.А.</i> Особенности графомоторных навыков у младших школьников с легкой степенью умственной отсталости	119
<i>Борытко Н.М., Комлев А.В.</i> Методика реализации педагогического потенциала модульно-рейтингового обучения в формировании ответственности младшего подростка	120
<i>Варганова Г.В., Плавко И.А.</i> Формирование научной грамотности детей и подростков: дискурсивность зарубежных практик.....	124
<i>Веденеева В.А.</i> Производственная практика как средство развития профессиональных компетенций экономистов	127
<i>Волежанина И.С., Курило А.А., Берлизова В.В.</i> Дидактическое обеспечение процесса подготовки отраслевых кадров в рамках сетевых университетов	129
<i>Выборнова Е.Н.</i> Особенности организации и проведения занятий по физическому воспитанию со студентами специальных медицинских групп	130
<i>Гайзулина К.А.</i> Подготовка и проведение дидактической игры как основные компоненты методики ее организации на уроках математики в 5–6 классе.....	132
<i>Гончарук А.Ю.</i> Наука и технологии реализации глобальных тенденций российской педагогики в контексте социокультурных проблем университетской молодежи	133
<i>Гусейнова А.В.</i> Усвоение школьниками знаний в процессе преподавания предмета «Музыка» на основе нового курикулума.....	135
<i>Дементьева Т.В.</i> Развитие связной речи детей младшего дошкольного возраста	137
<i>Деркачева М.А.</i> Обучение составлению рекламного слогана в процессе иноязычного профессионального общения студентов.....	138
<i>Ермилов А.В.</i> Деятельность руководителя тушения пожара как педагогическая проблема.....	139
<i>Ефимова Е.Д., Корнилова Е.Н.</i> Изучение межличностных отношений детей старшего дошкольного возраста, страдающих церебральным параличом	141
<i>Зуев В.Н., Жевнерова Ж.В., Смирнов П.Г., Юрьев Ю.Н.</i> Рефлексия в обучении экономическим основам дисциплины «Олимпийское образование».....	142
<i>Игнатова Е.В., Габдрахманов О.Ф.</i> Инновационное использование инфокоммуникационных технологий в смешанной модели преподавания английского языка для студентов экономического профиля подготовки	146
<i>Качанова Л.А.</i> Формирование лингво-коммуникативной компетентности как неотъемлемого компонента профессиональной подготовки студентов.....	148
<i>Каишанова С.Н., Кудряцев В.А.</i> Проектирование образовательных результатов в парадигме модернизации педагогического образования.....	151
<i>Ковальчук И.Ю.</i> Стиль руководства как фактор формирования корпоративной культуры образовательной организации	154

<i>Комиссаров П.Н.</i> Уровни развития потенциала креативности личности в условиях досуга (акмеологический подход)	157
<i>Курдюков В.Н.</i> Использование современных образовательных технологий в формировании профессиональных компетенций взрослого населения	158
<i>Лаврентьева О.С.</i> Психолого-педагогические условия формирования субъектного опыта дизайнера	160
<i>Лазарева Н.М.</i> Методические проблемы в определении содержания обучения профессиональной речи юристов	162
<i>Левушкина О.Н.</i> Составление словаря как универсальная стратегия обработки информации ...	163
<i>Масленникова Л.В., Родиошкина Ю.Г., Родиошкин М.Ю.</i> Особенности создания профессионально-ориентированной среды в техническом вузе	165
<i>Матвеева М.П., Абрамова Н.А.</i> Развитие фонетико-фонематической стороны речи у якутскоязычных дошкольников с общим недоразвитием речи	167
<i>Михайлова Ю.В.</i> Компетентностный подход в образовательном процессе вуза	169
<i>Монакова Г.Г.</i> Формирование духовно-нравственных ценностей в системе общеобразовательной школы	170
<i>Муха Л.Г.</i> Развитие интереса к чтению учащихся младших классов	171
<i>Нурхамитов М.Р.</i> Использование текстов из газетного материала на занятиях по иностранному языку среди студентов социально-гуманитарного направления	173
<i>Павлова И.В.</i> Преемственность непрерывной общехимической подготовки в системе «школа-технологический университет»	175
<i>Пальцева Л.И.</i> Формирование социокультурной компетенции на основе топонимии	176
<i>Пестова С.Ю.</i> Система работы по развитию мелкой моторики у детей с общим недоразвитием речи	178
<i>Полякова И.В.</i> Дисциплины математического цикла как средство формирования управленческих компетенций бакалавров экономики	179
<i>Раджабова А.О.</i> Связь понятия простых дробей с другими дисциплинами	181
<i>Разорвина А.С.</i> Особенности воспитания в аспекте патриотизма и единства народов в современной России	183
<i>Роговенко Т.В.</i> Развитие универсальных учебных действий на уроках математики в начальной школе путём применения метода проектов	186
<i>Сафронова Е.С., Капчикаева Д.Н., Беликова М.Ю.</i> Проектная деятельность как ресурс развития личности студента	187
<i>Сафронова Е.С., Мейрманова Д.А., Беликова М.Ю.</i> К вопросу о подготовке развития личности будущего учителя	188
<i>Скворцова М.А.</i> К вопросу о проблеме педагогических приемов создания ситуации успеха в образовательной среде младшего школьника	189
<i>Скрипник Я.Н.</i> К вопросу о рисках при внедрении программ прикладного бакалавриата	191
<i>Смирнова О.Н.</i> Роль семьи в формировании гражданской позиции младшего школьника	194
<i>Смолонская А.Н.</i> Формирование жизненных компетенций у детей в условиях преемственности непрерывного образования	196
<i>Соловьева И.В., Пучкова Е.Е.</i> Общественно-профессиональная аккредитация в системе управления качеством образования в вузе	199
<i>Сыдыкбекова К.В., Абрамова Н.А.</i> Использование сюжетно-ролевых игр в развитии коммуникативных навыков у дошкольников с ОНР	201
<i>Тарабановская Е.А., Крестов А.В., Куркин М.М.</i> Студент-иностранец в образовательном процессе российского вуза: результаты эмпирического исследования	203
<i>Таюрская Н.П.</i> Состояние теории и практики формирования иноязычной коммуникативной компетенции младших школьников	205
<i>Троицкая Г.Ю.</i> Мотивация учения, как фактор успешности учебной деятельности	206
<i>Фендель Т.В., Зубков Д.А., Люлько И.И.</i> Методика оценивания компетенций будущих бакалавров по физической культуре на основе квалиметрического подхода	208
<i>Фендель Т.В., Зубков Д.А., Нургалиева Е.В.</i> Методика формирования здорового образа жизни студентов в вузе	210

<i>Хуаз Б.А., Рудакова И.А.</i> Цветообразы как средство наглядности в представлениях учителей..	213
<i>Чернобаева С.А.</i> Развитие связной речи посредством приёмов логоритмики	215
<i>Шайхутдинова Т.Н.</i> Диалоговое обучение как способ повышения мотивации студентов при изучении иностранного языка в техническом вузе	217
<i>Шевлякова В.Н.</i> Развитие образов-представлений у детей с общим недоразвитием речи.....	218
<i>Широкова Л.И., Бобрикова Е.В., Бочарникова С.Д.</i> Формирование здоровьесберегающей педагогической системы ДОО.....	221
<i>Шупеева Ш.М.</i> Внедрение дуальной системы обучения при подготовке бакалавров теплоэнергетики в ИнЕУ	223
<i>Юнева Л.С.</i> Проблемы преподавания школьной математики. Методические материалы. Часть 2 (продолжение).....	224

ПСИХОЛОГИЯ

<i>Антипова В.С., Шигабетдинова Г.М.</i> Иппотерапия как вид адаптивной психологической физкультуры.....	225
<i>Балабанова Е.С.</i> Личностные и групповые факторы развития социальной активности молодежи.....	226
<i>Бондарева О.В., Останкова М.С.</i> Взаимосвязь удовлетворённости браком с эмоциональным интеллектом и эмоциональным самораскрытием супругов	229
<i>Ванданова Э.Л.</i> Стилевые особенности семейного воспитания	230
<i>Джисоева О.Ф.</i> Особенности формирования личности в социальной среде.....	232
<i>Ефимова С.В., Ковров В.В.</i> Изучение представлений подростков 12–14 лет и их родителей о психологическом насилии	235
<i>Иванова В.В., Кутбиддинова Р.А.</i> Влияние методов активного социально-психологического обучения на формирование профессиональной идентичности старшеклассников.....	241
<i>Киевская Н.С.</i> Причины возникновения конфликтов в организации и способы их устранения. 243	
<i>Клитинов В.В., Титова А.А., Титова П.А.</i> Причины дорожно-транспортных происшествий по вине водителей: психофизиологический аспект.....	244
<i>Кучина Т.И.</i> Развитие коммуникативной компетентности студентов, будущих педагогов	246
<i>Медведева С.С., Николаева Н.Т.</i> Возможности обучения английскому языку детей младшего школьного возраста с отклонениями в развитии	248
<i>Плаксина И.В.</i> Жизненное самоопределение, профессиональные и личностные компетенции педагогов общеобразовательной школы	250
<i>Плешакова Д.Р.</i> Краткий обзор развития медицинской и клинической психологии.....	252
<i>Приходько О.В., Азапова Е.А.</i> Вербальная агрессия в СМИ	254
<i>Рыбакова Р.Р., Дрёмина И.Е.</i> Развитие компетенций наставничества у ведущих ИТ-разработчиков	256
<i>Снегирева Т.В., Майбах Н.В.</i> Психологические характеристики нравственного компонента поступка подростков различной социальной направленности.....	257

СЕЛЬСКОХОЗЯЙСТВЕННЫЕ НАУКИ

<i>Никонов В.Н., Божевольная З.А.</i> Особенности финансирования сельского хозяйства Республики Саха (Якутия).....	261
<i>Сибен А.Н., Толмачева Д.С.</i> Особенности стронгилятозов желудочно-кишечного тракта крупного рогатого скота в Российской Федерации.....	264
<i>Слащёв А.Ю., Дорофеева В.П., Гуз А.С.</i> Лабораторная и инструментальная диагностика пострентальной острой почечной недостаточности у кошек.....	266

СОЦИОЛОГИЯ

<i>Бальчионене Н.И.</i> Лидеры Российского индекса научного цитирования	269
<i>Бальчионене Н.И.</i> Лидеры российского индекса научного цитирования по тематикам «Химия», «Философия», «Экономика».....	270
<i>Барков В.С., Сапронов А.В.</i> Уровень безработицы в России.....	271

<i>Бурова В.А., Фардозинова З.А.</i> Молодежные миграции как фактор, препятствующий формированию постоянного молодежного контингента в пределах федеральных округов.....	272
<i>Платонова А.В.</i> Анализ динамики рекламной активности крымских массмедиа после вступления Крыма в состав Российской Федерации.....	273
<i>Рожков А.В., Кузьма А.И., Сапронов А.В.</i> Бедность как социальная проблема.....	276
<i>Самойленко Ю.С., Щека Н.Ю.</i> Алгоритм реализации менеджмента в социальной работе с жертвами чрезвычайных ситуаций.....	278
<i>Спириденков Е.Б., Пастухов А.Г.</i> Практика взаимодействия государства и граждан в рамках проекта «Открытый регион».....	280

ТЕХНИЧЕСКИЕ НАУКИ

<i>Бабинцева Т.В., Майзель И.Г.</i> Импульсный гидромеханический метод очистки трубопроводов.....	282
<i>Васильева М.И., Федоров М.В.</i> Влияние ультрадисперсных добавок на твердость опытных образцов из вольфрамокобальтовых сплавов.....	284
<i>Воронин И.А., Васильев А.С., Шукин П.О.</i> Повышение качества щебня для строительства лесовозных дорог как фактор повышения эффективности лесотранспортных работ.....	286
<i>Воронин И.А.</i> К вопросу формирования элементов автодорог с использованием вторичных ресурсов горнодобывающих предприятий.....	288
<i>Галактионов О.Н., Попов А.С.</i> Исследование возможности производства пористых материалов на основе древесных отходов.....	289
<i>Загидуллин А.М., Иванов П.П.</i> Ороситель градирен из полимерных перфорированных элементов.....	290
<i>Кузнецов А.В.</i> Некоторые особенности трелевки древесины на лесосечных работах.....	292
<i>Кузнецов А.В.</i> Применение системы GPS (Глонасс) мониторинга в лесопромышленном комплексе...	293
<i>Кузнецов А.В.</i> Некоторые особенности транспортировки древесины лесовозными автопоездами.....	294
<i>Некротюк А.В.</i> Функционально-структурная модель местной вытяжной вентиляции в цехе монтажа радиоэлектронной аппаратуры.....	295
<i>Шегельман И.Р., Васильев А.С., Шеголева Л.В.</i> Классификация направлений создания технологий и техники для тушения лесных пожаров.....	298
<i>Яркин А.С., Попов Ф.А.</i> Информационные системы в туристическом бизнесе.....	299

ФИЛОЛОГИЯ И ЛИНГВИСТИКА

<i>Арутюнян Г.Г., Тикаев А.Х., Гикис С.Н.</i> Заголовочный комплекс как элемент дизайна студенческого издания.....	302
<i>Архипова Л.С.</i> Эвфемизмы как способ отражения принципов политической корректности в средствах массовой информации России, Великобритании и США.....	303
<i>Берёзкина Е.П., Москвитина Л.Е.</i> Концепт «честь» в романе А.С. Пушкина «Капитанская дочка».....	305
<i>Бунамес Н.В.</i> Число существительных как синтаксическая категория в именном сказуемом, в приложении и сравнительном обороте.....	307
<i>Варданыан Л.В., Шукина Е.С.</i> Концепт «безопасность» как средство знакомства учащихся с культурологическими особенностями английского языка.....	310
<i>Ворошилов В.В.</i> Публицистика как фактор развития общественного сознания.....	312
<i>Ворошилов В.В.</i> Партийность как принцип журналистики.....	314
<i>Голобородько А.Ю.</i> Государственная культурная политика в контексте конструирования дискурса «мягкой силы».....	315
<i>Данчинова М.Д., Григорьева А.О.</i> Природа концепта и его художественное выражение (на примере повести В. Катаева «Святой колодец»).....	320
<i>Данчинова М.Д., Зубков В.А.</i> Призрак эпохи Средневековья в XXI веке.....	322
<i>Лиджиева С.П., Гикис С.Н.</i> Специфика создания студенческого радиовещания на базе университета.....	324
<i>Неверова Т.А.</i> Терминологический круг герменевтического подхода в педагогике.....	326

<i>Никаева Т.М.</i> Некоторые особенности функционирования русского языка в полиэтническом регионе.....	328
<i>Нуруллаев Р.Р., Крутова И.Н.</i> Использование устаревших слов в повседневной жизни	330
<i>Ощепков А.Р., Керекеша А.А.</i> Русский национальный характер в эпистолярной книге Ф. Ансело «Шесть месяцев в России».....	331
<i>Слабко Ю.В.</i> Выделение компонентов «ласкательный» и «уничужительный» в диминутивах русского и английского языков.....	336
<i>Стратийчук Е.Ю., Горобец Ю.К.</i> Способы образования неологизмов в современном английском языке	337
<i>Суркова А.П.</i> Комические жанры в речи учителя: фактор адресанта	339
<i>Фуникова С.В.</i> Лингвистические особенности разговорной речи.....	341
<i>Шамсутдинова А.И.</i> Языковые средства создания имиджа политика	342
<i>Шамсутдинова А.И.</i> Некоторые особенности политического дискурса Кыргызстана.....	344
<i>Ямалдинов Т.Р., Шайхутдинова Т.Н.</i> Концепты «время» и «деньги» в русских и английских пословицах	347

ФИЛОСОФИЯ

<i>Бальчюнене Н.И.</i> Некоторые особенности рейтингования ученых с использованием Российского индекса научного цитирования	349
<i>Федосеенков А.В.</i> Божественная природа человеческой субъективности.....	350

ЭКОЛОГИЯ

<i>Гречишников С.В., Жмыхов С.С., Белякова О.И.</i> Общая сравнительная характеристика экологической обстановки Курска и Воронежа.....	353
<i>Языков С.А.</i> Потенциальные угрозы эколого-экономического характера от деятельности полиграфических компаний.....	355

ЭКОНОМИКА

<i>Алешкина С.В., Давыдова И.Ш.</i> Влияние заработной платы на производительность труда	359
<i>Алиева Ю.В., Цветкова И.Ю.</i> Инновации в современной торговле	360
<i>Анучин А.С.</i> Характеристика производственной деятельности ОАО Воломский КЛПХ «Лескарел»	362
<i>Анучин А.С.</i> Некоторые особенности организации лесозаготовок в Муезерском районе Республики Карелия.....	363
<i>Апсите М.А.</i> Формирование экономической стратегии в условиях кризисной внешней среды	364
<i>Бабаева З.Г., Симонова Н.Ю.</i> Мотивация работников на предприятиях.....	366
<i>Бабаханова Б.М., Чернова С.А.</i> Особенности анализа показателей для оценки финансовой устойчивости предприятия	371
<i>Бальчюнене Н.И.</i> Наукометрические показатели ученых-лидеров, сгруппированных в российском индексе научного цитирования по тематике «Внешняя торговля»	372
<i>Баранова И.В., Тищенко В.В., Клименко С.А.</i> Механизм государственного регулирования деятельности ТНК	373
<i>Бейбалаева Д.К., Небиева З.Р.</i> Особенности функционирования и управления развитием перерабатывающего кластера.....	374
<i>Бобрышов В.А., Орлова А.Ю.</i> Развитие облачных технологий	376
<i>Бойко А.А., Попов А.Б.</i> Рекрутер позвонит, или Искусство отказа	378
<i>Вилкова М.Л., Ступин А.О., Чумакова О.В.</i> Современные тенденции развития банковского сектора Российской Федерации: отзыв лицензий и прогнозирование риска банкротства	379
<i>Гавшина И.В., Ильичева Т.Х.</i> Инвестиционная привлекательность предприятия как системное явление.....	381
<i>Гоблик В.В.</i> Роль преференциальных механизмов в развитии приграничных регионов	383
<i>Григорьева Д.Р., Романова О.О.</i> Разработка и развитие математических методов и моделей анализа и прогнозирования развития социально-экономических процессов общественной жизни	384

<i>Декамбаев Т.Д., Карачурина Р.Ф.</i> Социально-экономическое развитие как фактор повышения инновационного потенциала	386
<i>Джанибекова Ф.Х., Дьякова Ю.Н.</i> Анализ финансовой устойчивости организации	387
<i>Захарова Е.И., Филиппов Д.В.</i> Корпоративная социальная ответственность предприятий на примере Республики Саха (Якутия)	388
<i>Ижгузина Н.Р.</i> Эволюция теории агломерирования: от А. Вебера до наших дней.....	390
<i>Карпенко А.А.</i> Приоритет общегуманитарных дисциплин, как проблема подготовки узкоспециализированных кадров (на примере строительного аудита).....	392
<i>Ковалев А.Г.</i> Сравнение влияния национальной культуры государства на базовые ценности корпоративной культуры организации	394
<i>Ковальская А.А., Попов А.Б.</i> Кадровый резерв: варианты создания и типичные ошибки.....	396
<i>Коломиец В.В.</i> Адаптация бюджетной системы к переходу от целевых программ к государственным.....	397
<i>Кузнецов А.В.</i> О необходимости экономического анализа технологических процессов лесозаготовок.....	398
<i>Кузнецов А.В.</i> К вопросу оптимизации транспортно- технологического освоения лесного фонда.....	400
<i>Ленский–Сегаль Р.В., Шевченко Д.А.</i> Основные факторы развития глобальных финансовых центров.....	401
<i>Литвинов О.С.</i> Переход к программно-целевому принципу формирования бюджета	404
<i>Литвинов О.С.</i> Применение программно-целевого принципа на федеральном уровне.....	406
<i>Литвинов О.С.</i> Анализ применения программно-целевого принципа на региональном уровне.....	408
<i>Максимова Н.Р., Соловьева А.П.</i> Особенности государственного регулирования оплаты труда в образовательных учреждениях и пути их совершенствования.....	409
<i>Маркова О.М.</i> Развитие системы валютного регулирования и валютного контроля России в условиях экономических санкций	411
<i>Маслин Г.О., Пономарева Е.А.</i> Управленческий учет на предприятии	414
<i>Нго Т.Ч.Н., Гаврилова О.А.</i> Применение методов стратегического анализа для повышения конкурентоспособности компании ООО «Sumidenseo Вьетнам»	416
<i>Никифорова О.В.</i> Бухгалтерский учет переоценки основных средств	420
<i>Николайчук А.А., Музыка О.С.</i> Мониторинг земель. Анализ использования земельных ресурсов в Республике Казахстан.....	421
<i>Норкина А.М., Юхнева Н.А.</i> Сравнительная оценка конкурентоспособности мебельных салонов ООО «Витус» г. Кирова.....	422
<i>Норкина А.М., Юхнева Н.А.</i> Конкурентный анализ фабрики строительного и интерьерного стекла «Олеся» г. Киров	425
<i>Орлова С.А., Пономарева Е.А.</i> Инвестиционная политика предприятия	428
<i>Панкратов А.В., Спиридонова Р.Ф.</i> Анализ стратегического потенциала предприятия по оказанию услуг населению в сфере потребления воды на примере акционерного общества «Водоканал» (город Якутск, Республика Саха (Якутия).....	430
<i>Панчешный М.В., Астафурова И.С.</i> Особенности финансового оздоровления предприятия на основе реализации инвестиционного проекта.....	436
<i>Панчешный М.В., Астафурова И.С.</i> Осуществление контроля реализации инвестиционного проекта	438
<i>Петросян А.А., Рагимова З.Т., Терская Г.А.</i> Инвестиции как фактор экономического роста России.....	440
<i>Петухов Р.А.</i> Устойчивое лесопользование и лесные ресурсы Республики Карелия	441
<i>Русмиленко Т.И., Васильева Н.Д., Семенова Э.Н.</i> Учёт коммерциализации при оценке интеллектуальной собственности.....	442
<i>Пшеницына Е.И.</i> Особенности ценообразования сетевых структур	444
<i>Савельев А.А.</i> Эволюция государственной политики регулирования прямых иностранных инвестиций в Сингапуре.....	448
<i>Савинкова Т.А.</i> Особенности применения патентной системы налогообложения	450
<i>Савинкова Т.А.</i> Особенности исчисления налога на имущество организаций в 2015 году.....	452

<i>Свириденко В.А.</i> Сплочение школьного коллектива как фактор развития кадрового потенциала образовательной организации	454
<i>Сейтмететов И.С., Иваненко И.А.</i> Значение Киотского протокола для мирового развития ...	457
<i>Синякина А.Ю., Стрекалова С.А.</i> Статистика экономической преступности за 2014 год	458
<i>Степанова В.С., Синельников Д.С.</i> О сущности понятий «банковская услуга», «банковский продукт»	461
<i>Сухова Л.А., Александрова С.И., Демиденко Т.И.</i> Влияние курса рубля на российскую экономику	462
<i>Сушко Е.А., Пономарева Е.А.</i> Проблемы франчайзинга в России	464
<i>Тихонов И.А., Тихонова Л.Е.</i> Формирование субъектного состава управления человеческими ресурсами в муниципальных образованиях	466
<i>Трефилова М.С., Меркулова О.И., Соболев А.П., Бушмелева Г.В.</i> Система внутреннего контроля как элемент управления организации	468
<i>Трубицына О.С.</i> Управление энергетическими ресурсами как способ повышения конкурентоспособности продукции машиностроительного предприятия	470
<i>Устинова К.С., Соловьева А.П.</i> Система ипотечного кредитования в условиях финансового кризиса	473
<i>Фатеева С.В., Голодов М.А.</i> Анализ проблем реформенных преобразований в сфере образования ..	477
<i>Черепанова Е.О., Стрекалова С.А.</i> Самые масштабные наводнения в России за последние 22 года	479

ЮРИСПРУДЕНЦИЯ

<i>Беспалов Ю.Ф.</i> Семейно-правовой статус и механизм правового регулирования участия ребенка в семейных отношениях: теоретические и практические аспекты	481
<i>Давидян Б.А., Третьяк М.И.</i> О некоторых вопросах уголовно- правового понятия геноцида ..	483
<i>Давидян Б.А., Шлюндт Н.Ю.</i> Международно-правовое регулирование охраны окружающей среды	485
<i>Денискин С.С., Худойкина Т.В.</i> Медиация в уголовном процессе	487
<i>Жужгов И.В.</i> К вопросу о повышении качества законодательства и правоприменения	488
<i>Кофанова Ю.А., Сатина Э.А.</i> Вопросы применения принципа добросовестности	489
<i>Кушнер О.В., Золотухина Н.М.</i> Злоупотребление как предел осуществления права	491
Муратова Е.Н. Возможности «виртуального отдела полиции» в реализации уголовной политики (из опыта полиции ФРГ)	493
<i>Самарина Т.П.</i> Предварительный договор и заверения об обстоятельствах: некоторые вопросы совершенствования действующего гражданского законодательства	495
<i>Синцова Е.В., Маркин А.В.</i> Совершенствование государственного регулирования в сфере защиты прав автора на результаты интеллектуальной деятельности	496
<i>Старостин В.П.</i> Биологические истоки криминального поведения как объект изучения (к истории проблемы)	498
<i>Троицкая Е.В.</i> Формирование этнической толерантности в образовательном процессе высшего учебного заведения системы МВД России	500
<i>Тутуков А.Ю.</i> Особенности применения органами внутренних дел законодательства субъектов Российской Федерации, устанавливающего административную ответственность за отдельные виды административных правонарушений	501

БИОЛОГИЧЕСКИЕ НАУКИ

Ломакина Юлия Вячеславовна
канд. мед. наук, ассистент
Булык Роман Евгеньевич
д-р мед. наук, профессор, заведующий кафедрой
Черновская Надежда Васильевна
канд. биол. наук, доцент

Буковинский государственный медицинский университет
г. Черновцы, Украина

СТРЕСС-ЛИМИТИРУЮЩАЯ СИСТЕМА СТАРЕЮЩЕГО ОРГАНИЗМА ПРИ ИММОБИЛИЗАЦИОННОМ СТРЕССЕ

Аннотация: авторы сообщают, что при влиянии стрессовых факторов в организме накапливаются цитотоксические продукты метаболизма свободнорадикального окисления [1, с. 10–16]. Исследование посвящено изучению функционирования важной антиоксидантной системы крови белых крыс при остром 1-часовом иммобилизационном стрессе. В работе устанавливается активация процессов липопероксидации в плазме крови при указанном стрессе. Доказывается, что при непродолжительном иммобилизационном стрессе нарушается баланс между про- и антиоксидантными процессами.

Ключевые слова: антиоксидантная система, иммобилизационный стресс, стареющий организм.

Цель исследования. Исследовать уровень антиоксидантных показателей (каталазы (КАТ), церулоплазмينا (ЦП) и SH-групп) и прооксидантных (малонового альдегида (МА) и окислительной модификации белков (ОМБ) в плазме и эритроцитах крови при условии 1-часового иммобилизационного стресса (ИС) [3, с. 131–140].

Материал и методы. Исследования проведены на 22 старых белых крысах-самцах массой 300 ± 10 г соответственно общим принципам биоэтики. Для контроля крыс содержали 7 суток при стандартном световом режиме – LD (свет с 08.00 до 20.00 час, освещенность люминесцентными лампами на уровне клеток 500 Лк). Иммобилизационный стресс моделировали путем содержания животных в течение 1 часа в пластиковых клетках-пеналах.

Во время проведения экспериментальных исследований мы разделили приведенное количество крыс на две серии. Итак, I серия – контрольные животные, которых содержали в виварии при стандартном световом промежутке, II серия – определение способности АОС крови при действии ИС на седьмые сутки эксперимента на фоне физиологической освещенности.

За 24 часа до окончания каждой серии эксперимента животных содержали без еды со свободным доступом к воде. На 8-мые сутки эксперимента выполняли эвтаназию крыс в 14.00 час путем декапитации. Цельную кровь стабилизировали раствором ЭДТА (1,0 мг/мл крови), отделяли плазму (центрифугирование при 3000 об/мин, 15 мин) от эритроцитов (последние трижды промывали охлажденным физиологическим раствором натрия хлорида). В плазме крови определяли содержание церулоплазмينا (ЦП) (Камышников В.С., 2003) и HS – групп (Мешишен И.Ф., Григорьева Н.П., 2002); и ОМБ (Мешишен И.Ф., 1998). В эритроцитах – уровень малонового альдегида и активность каталазы (Камышников В.С., 2003) [5, с. 74–75]. Полученные результаты обработаны методом вариационной статистики.

Результаты исследования. В результате проведенных исследований установлено, что у крыс активность антиоксидантной и прооксидантной систем зависят не только от физиологического состояния организма, но и в значительной степени определяется пребыванием животных при иммобилизационном стрессе.

При условии стандартного физиологического светового периода состояние антиоксидантной системы плазмы старых крыс характеризовывали по содержанию МА и ОМБ, одних из конечных продуктов пероксидного окисления липидов. Установлено, что при обычном фотопериоде уровень МА составлял $18,0 \pm 0,84$ мкмоль/мл, а ОМБ – $0,68 \pm 0,04$ мкмоль/г белка. Основными показателями АОС, которые мы изучали для оценки реактивной способности свободнорадикальных процессов выбрано ЦП, (уровень которого при вышеизложенных условиях эксперимента составлял $298 \pm 4,21$ мг/л), каталазу (полученные средние значения $12,6 \pm 0,85$ мкмоль/мин л) и HS-групп с получением показателя $0,75 \pm 0,01$ мкмоль/мл. Приведенные данные в целом соответствуют литературным источникам.

Изучение процессов свободнорадикального окисления биополимеров крови при моделировании кратковременного иммобилизационного стресса показало повышение показателей МА на 45,5% ($p < 0,001$), а уровень ОМБ дважды возрос по отношению к контрольным показателям ($p < 0,001$). Что указывает на усиление окислительных процессов в организме стрессированных крыс. Среди данных АОС защиты, а именно каталазы и HS-групп отмечается снижение их уровня вследствие влияния стрессора на 51,5% и 42,6% ($p < 0,001$) соответственно. Приведенные выше результаты позволяют утверждать, что система свободнорадикального окисления липидов и белков адекватно прореагировала на внешний стрессовый раздражитель (таблица 1).

Показатели про- и антиоксидантного состояния крови старых крыс при 1-часовом иммобилизационном стрессе
($\bar{x} \pm Sx$; $n=10$)

Показатели Серия эксперимента	Малоновый альдегид, мкмоль/мл	ОМБ, мкмоль/г белка	Церулоплазмин, мг/л	Каталаза, мкмоль/мин·л	НС-группы, мкмоль/мл
Контроль (12.00С:12.00Т)	18,0±0,84	0,68±0,04	298±4,21	12,6±0,85	0,75±0,01
12.00С:12.00Т+ИС	26,2±0,46 $p < 0,001$	1,38±0,08 $p < 0,001$	539±4,35 $p < 0,001$	6,10±0,12 $p < 0,001$	0,43±0,03 $p < 0,001$

Примечание: p – вероятность разницы экспериментальной серии с контролем (12.00С:12.00Т); ИС – иммобилизационный стресс.

Полученные результаты подтверждены данными других авторов о том, что стрессирование стареющего организма сопровождается не только интенсификацией процесса перекисидного окисления липидов, но и консолидированной адаптивной реакцией антиоксидантной системы защиты (Близнецова Г.Н., 2004).

Выводы. Таким образом, у старых крыс, которых содержали при 1-часовом иммобилизационном стрессе, происходят изменения эффективности функционирования не ферментного звена, которое катализирует окислительно-восстановительные преобразования, происходящие в организме подопытных животных.

Наиболее чувствительным к экспериментальным воздействиям из системы антиоксидантной защиты оказался уровень активности каталазы в эритроцитах крови, а из системы перекисидного окисления – уровень малонового альдегида в эритроцитах крови.

Список литературы

1. Барабой В.А. Окислительно-восстановительный гомеостаз в норме и патологии / Под общ. ред. Ю.А. Зозули. – К.: Наук. Думка, 1997. – 20 с.
2. Гжегоцький М.Р. Стан адаптаційних реакцій у процесі корекції негативного впливу стрес-факторів хімічної природи / М.Р. Гжегоцький, Ю.В. Федоренко // Фізіол. ж. – 2006. – Т. 52. – №5. – С. 47–54.
3. Гончарук С.Г. Вільнорадикальне окиснення як універсальний неспецифічний механізм пошкоджуючої дії шкідливих чинників довкілля (огляд літератури та власних досліджень) / С.Г. Гончарук, М.М. Коршун // Ж. Акад. мед. наук України. – 2004. – Т. 10. – №1. – С. 131–150.
4. Зенков Н.К. Окислительный стресс. Биохимический и патофизиологический аспекты. – М., 2004.
5. Камышников В.С. Справочник по клинико-биохимической лабораторной диагностике: в 2 т. – М.: Интерпрессервис. – 2003. – Т. 2. – С. 74–75.
6. Reiter R.J. Functional pleiotropy of the neurohormone melatonin: antioxidant protection and neuroendocrine regulation // Front. Neuroendocrinol. – 1995. – Vol.16. – №4. – P. 383–415.

Рахметова Айжан Хабдыгалымовна

студентка

Козловцева Ольга Сергеевна

канд. биол. наук, доцент

Филиал ФГБОУ ВПО «Тюменский государственный университет» в г. Ишиме
г. Ишим, Тюменская область

СЕМЕННАЯ ПРОДУКТИВНОСТЬ СОРНЫХ РАСТЕНИЙ СЕМЕЙСТВА BRASSICACEAE, ПРОИЗРАСТАЮЩИХ НА ТЕРРИТОРИИ Д. СПИРИНА АБАТСКОГО РАЙОНА

Аннотация: в данной статье авторами приведены результаты систематического анализа сорных растений характерных для д. Спирина Абатского района. Представлены также эмпирические данные по семенной продуктивности для семейства Brassicaceae.

Ключевые слова: Brassicaceae, семенная продуктивность, сорные растения.

Сорные растения с их вредными и полезными свойствами представляют большой интерес для ботаников, фармакологов, пчеловодов, агрономов и других специалистов. Знание особенностей этих растений, необходимо любому садоводу и огороднику, так как каждый из них встречался с проблемой засоренности обрабатываемых участков. Сорные растения могут существенно снизить эстетику клумб, рабаток, газонов в населенных пунктах, создавать неблагоприятные условия для роста и развития декоративных растений. Поэтому изучение сорных растений, выделение их биологических особенностей и поиск путей снижения численности тема исследования актуальна.

Вследствие длительного эволюционного развития сорняки приобрели биологические свойства, которые позволяют им успешно конкурировать между собой и с сельскохозяйственными культурами. К таким свойствам, прежде всего, относятся: продолжительные сроки цветения и плодоношения и высокая семенная продуктивность. Высокая семенная продуктивность сорняков гарантирует выживание растений в неблагоприятных условиях окружающей среды.

Нами предпринята попытка исследовать биологическое разнообразие и особенности сорных растений окрестностей д. Спирина Абатского района. Между тем, исследования флоры и растительности в Абатском районе велись О.А. Ракигиной (окрестности с. Банниково), С.Л. Болдыревым, О.Е. Токарь (окрестности д. Берендеева), А.А. Гулякиным (окрестности д. Камышинка). Все авторы отмечают, что в состав флоры района входят представители разнообразных экобиоморфологических групп [1, 2].

На территории окрестностей д. Спирина Абатского района было собрано 32 вида сорных растений из 29 родов и 11 семейств.

Наиболее многочисленными сорными видами представлены семейства: Крестоцветные (Капустные) – *Brassicaceae* 8 видов из 8 родов; Астровые (Сложноцветные) – *Asteraceae* (*Compositae*) 9 видов из 7 родов. Немногочисленными видами представлены семейства: Маревые – *Chenopodiaceae* 3 вида из 2 родов; Бобовые – *Fabaceae*, Гвоздичные – *Caryophyllaceae*, Крапивные – *Urticaceae*, Мятликовые (Злаки) – *Poaceae* (*Gramineae*) 2 вида из 2 родов. Единичными видами представлены семейства: вида Амарантовые – *Amaranthaceae*, Вьюнковые – *Convolvulaceae*, Гераниевые – *Geraniaceae*, Молочайные – *Euphorbiaceae*.

Мы попытались определить реальную семенную продуктивность для растений самого многочисленного семейства – *Brassicaceae*.

Рассматривалось 10 произвольно взятых растений каждого вида. В каждом случае подсчитывалось количество плодов и семян. Полученные данные представлены в таблице 3.

Таблица показывает, что, имея, в общем то, непродолжительную жизнь (одно-, двулетники) растения семейства крестоцветных дают значительное количество семян, что позволяет им выживать.

Таблица 1

Семенная продуктивность некоторых представителей семейства *Brassicaceae*

Название вида	Срок жизни	Способ размножения	Среднее кол-во семян в стручке	Среднее количество стручков	Среднее количество семян с одного растения
<i>Capsella bursa-pastoris</i>	Однолетник	Семенной	11	238	2618
<i>Barbarea vulgaris</i>	Многолетник	Семенной	20	420	8400
<i>Thlaspi arvense</i>	Однолетник	Семенной	8	340	2720
<i>Sisymbrium officinale</i>	Однолетник	Семенной	15	175	2625
<i>Sinapis arvensis</i>	Однолетник	Семенной	20	126	2520
<i>Bunias orientalis</i>	Двулетник	Семенной, а также вегетативно -путем расщепления	3	90	270
<i>Berteroa incana</i>	Двулетник	Семенной	15	238	3570
<i>Brassica campestris</i>	Однолетник	Семенной	15	720	10800

Изучая эколого-биологические особенности сорных растений, возможно, вести более эффективную борьбу с ними с наименьшими затратами.

Список литературы

1. Болдырев С.Л. Флора разных местообитаний д. Берендеева (Абатский район, Тюменской обл.) / С.Л. Болдырев // Окружающая среда и менеджмент природных ресурсов: тез. докл. II междунар. конф. / под. ред. А.В. Соромотина, А.В. Толстикова. – Тюмень, 2011. – С. 16–18.
2. Гулякин А.А., Козловцева О.С. К вопросу об исследовании флоры Абатского района Тюменской области // Актуальные вопросы современного естествознания Южного Урала Материалы Всероссийской научно-практической конференции (к 130-летию со дня рождения И.М. Крашенинникова). ФГБОУ ВПО «Челябинский государственный университет» Ботанический сад Челябинское отделение Русского ботанического общества. – Челябинск, 2014. – С. 59–62.

МОРФОЛОГИЧЕСКИЕ АДАПТАЦИИ НЕКОТОРЫХ ВИДОВ РОДА *POLYGONUM* L. В РАЗНЫХ УСЛОВИЯХ ПРОИЗРАСТАНИЯ

Аннотация: в данной статье авторами приведены результаты анализа морфологических параметров органов *Polygonum hydropiper* и *P. aviculare*, совершенного методом распределения центроидов в компонентном пространстве. Степень отличий морфологических параметров вдоль оси первой компоненты между ценопопуляциями во всех случаях является статистически значимой. Распределение центроидов вдоль оси второй компоненты также демонстрируют межгрупповые дистанции объектов, хотя они и носят направленный характер, но их нельзя назвать статистически значимыми.

Ключевые слова: *Polygonum aviculare*, *Polygonum hydropiper*, адаптации, морфологические параметры, метод главных компонент.

У растений в ответ на микроклиматические условия окружающей среды возникают адаптации на различных уровнях. Морфологические и морфометрические характеристики просты и доступны, не требуют специальных дорогостоящих приборов. Вместе с тем эти методы отражают влияние разных факторов и характеризуют состояние растений.

Цель настоящей работы – исследование морфометрических характеристик растений *Polygonum aviculare* L. и *P. hydropiper* L. (сем. *Polygonaceae*) в зависимости от условий произрастания.

Виды *Polygonum aviculare* и *P. hydropiper* имеют широкое распространение в Республике Алтай. *P. aviculare* произрастает в степях, лесах, по берегам рек, по обочинам дорог, у жилья на пустырях, у нор грызунов, вдоль дорог и троп. Зарегистрирован многократно исследователями во всех районах на основных хребтах и плато, в долинах главных рек Бии и Катунь и их многочисленных притоков. *P. hydropiper* растет в мелких водоемах, по их берегам, на болотистых лугах. Характерен для низкогорий Северного Алтая. Отмечен в окрестностях г. Горно-Алтайска и близ лежащих сс. Майма, Кызыл-Озек, Улалушка, Карасук, Бирюля, Александровка и др., в бассейне р. Байгол – левый приток р. Лебедь, в долине р. Уймень – приток р. Бии у устья р. Юрбутты, в долине р. Бии (от с. Озеро-Куреево до Телецкого оз. и низовье р. Чулышман), в верховье р. Эликманар (окр. оз. Каракол) [1, с. 701; 2, с. 290].

Материал для исследования собирался в июле – августе 2012 года в естественных условиях в окрестностях села Мульта Усть-Коксинского района Республики Алтай. При этом были исследованы 2 ценопопуляции *P. hydropiper* и 2 ценопопуляции *P. aviculare*, находившиеся в разных микроэкологических условиях (таблица).

Таблица 1

Расположение пробных площадей *Polygonum hydropiper*
и *P. aviculare* в различных условиях Усть-Коксинского района

№ п/п	Пробные площади – ПП	Местонахождение
<i>Polygonum hydropiper</i>		
1	ПГ1	берег р. Мульта
2	ПГ2	смешанный лес близ с. Мульта
<i>Polygonum aviculare</i>		
1	ПА1	каменистый берег р. Мульта
2	ПА2	близ жилых домов

Пробные площади (ПП) заложены размером 1 м² в 3-х повторностях в каждой ценопопуляции для каждого вида. Для них использованы морфологические параметры: длина стебля, длина листа в верхней части растения, длина листа в средней части растения, длина листа в нижней части растения, длина междоузлия в верхней части растения, длина междоузлия в средней части растения, длина междоузлия в нижней части растения, длина соцветия (для *P. hydropiper*), длина корня (для *P. aviculare*).

Для обработки фактического материала использована программа «EXCEL». Содержательная интерпретация компонент выполнена на основе оценки величины вклада признаков в компоненту [3, с. 232].

Наши исследования показали, что растения отличаются в зависимости от условий местообитания. На всех гистограммах наблюдается резкая разница в размерах растений и их органов (стеблей, междоузлий, листьев, соцветий), произрастающих на разных ПП (рис. 1, 2). Так, у *P. hydropiper* на ПГ2 крупные растения, длина стеблей их в 3 раза больше, чем у растений с ПГ1.



Рис. 1. Размеры надземных органов *P. hydropiper* в разных условиях обитания

Более крупные листья соответствуют также растениям на ПГ2, значительные отличия наблюдаются в длине срединных листьев. Они крупнее в 2 раза на ПГ2 по сравнению с ПГ1. Важно отметить, что именно срединные листья имеют наибольшее значение для растений как фотосинтезирующие органы. Большая синтетическая поверхность влияет на продуктивность растения в целом. Самые мелкие соцветия соответствуют ПГ1.

У *P. aviculare* на ПА1 растения крупнее, длина стеблей превышает таковую у растений с ПА2. Также на ПА1 листья значительно крупнее. При этом длина междоузлий нижней и верхней части растения на ПА2 превышает длину междоузлий ПА1. В срединной части растения на ПА1 наблюдается обратное – длина междоузлий растений на ПА1 превышает длину междоузлий растений на ПА2. Длина корня растений на обеих ПП почти одинакова (рис. 2).

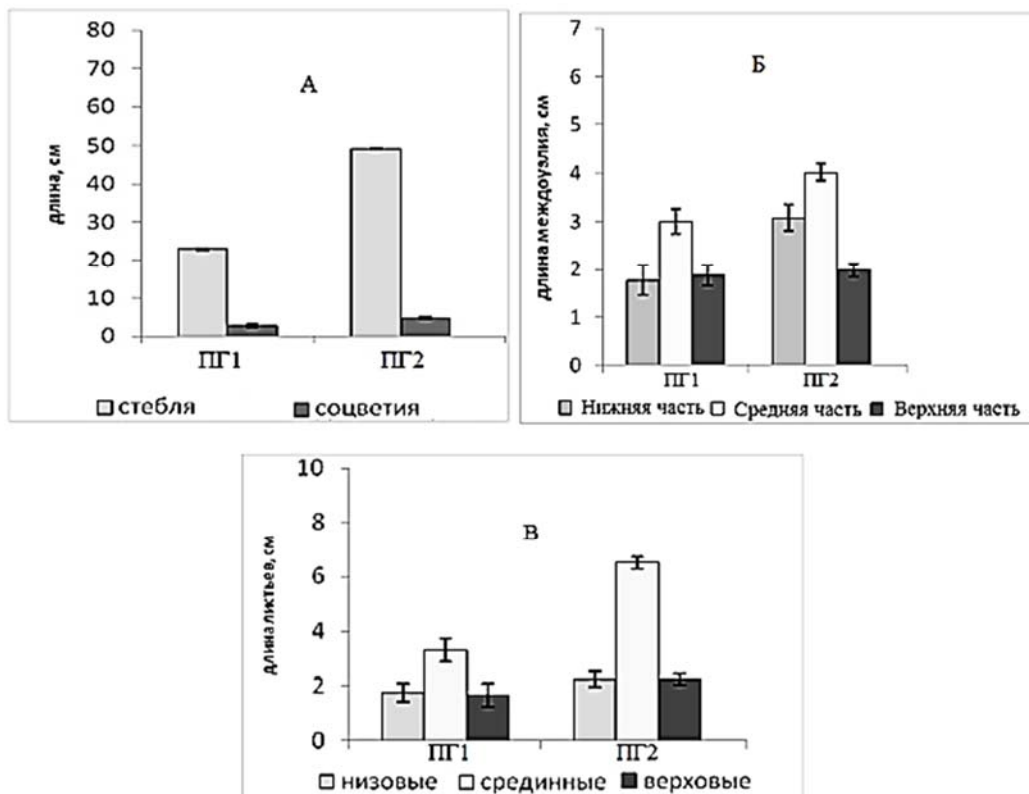

Рис. 2. Размеры вегетативных органов *P. aviculare* в разных условиях обитания

Анализ распределения центроидов *P. hydro Piper* и *P. aviculare* в компонентном пространстве дает целостное представление о характере межгрупповых отличий популяций (рис. 3).

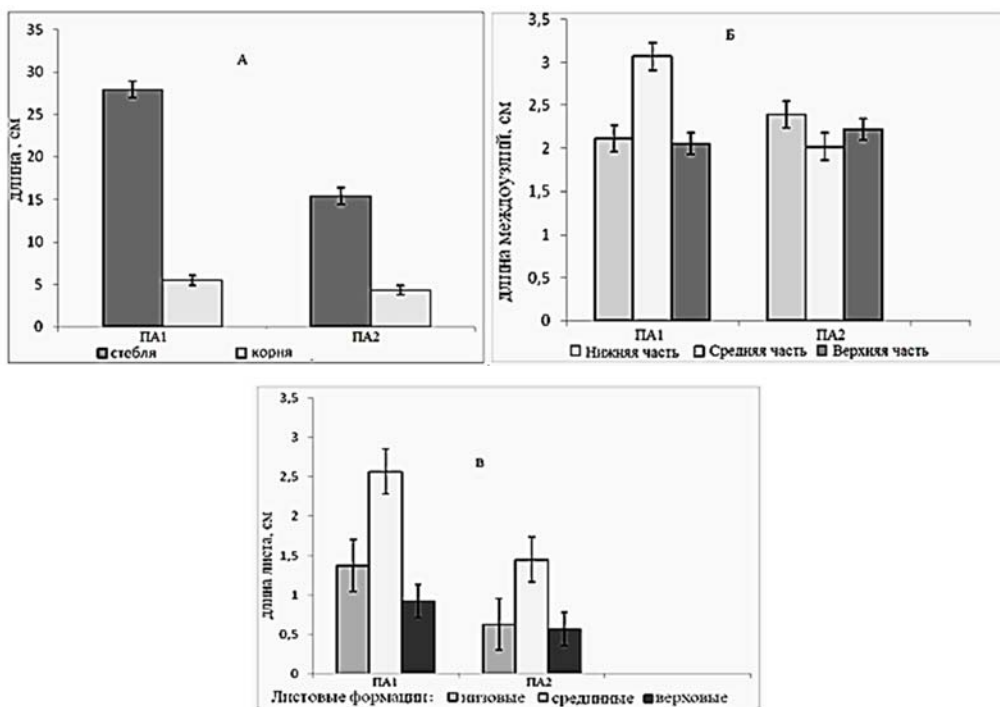

Рис. 3. Распределение центроидов в пространстве главных компонент по морфологическим показателям: А – *Polygonum hydro Piper*, Б – *Polygonum aviculare*

Таким образом, распределение центроидов *P. hydro Piper* вдоль оси первой компоненты говорит о том, что наибольшими абсолютными характеристиками обладают растения, произрастающие в условиях смешанного леса, наименьшими – с каменистого берега реки. У *P. aviculare* наибольшие абсолютные характеристики наблюдаются у растений с каменистого берега реки. Степень отличий между ценопопуляциями во всех случаях является статистически значимой. Распределение центроидов *P. hydro Piper* и *P. aviculare* вдоль оси второй компоненты также демонстрируют межгрупповые дистанции объектов, хотя они и носят направленный характер, но их нельзя назвать статистически значимыми.

Список литературы

1. Определитель растений Республики Алтай / под ред. И.М. Красноборова, И.А. Артемова. – Новосибирск: Изд-во СО РАН, 2012. – 701 с.
2. Ильин В.В. Сосудистые растения Республики Алтай. Аннотированный конспект флоры: Монография / В.В. Ильин, Н.В. Федоткина. – Г-А.: РИО ГАГУ, – 2008. – 290 с.
3. Васильев А.Г. Реализация морфологического разнообразия в природных популяциях млекопитающих: Фалеев В.И., Галактионов Ю.К., Ковалева В.Ю., Ефимов В.М., Елифанцева Л.Ю., Поздняков А.А., Дупал Т.А., Абрамов С.А. – Новосибирск: Наука, 2004. – 232 с.

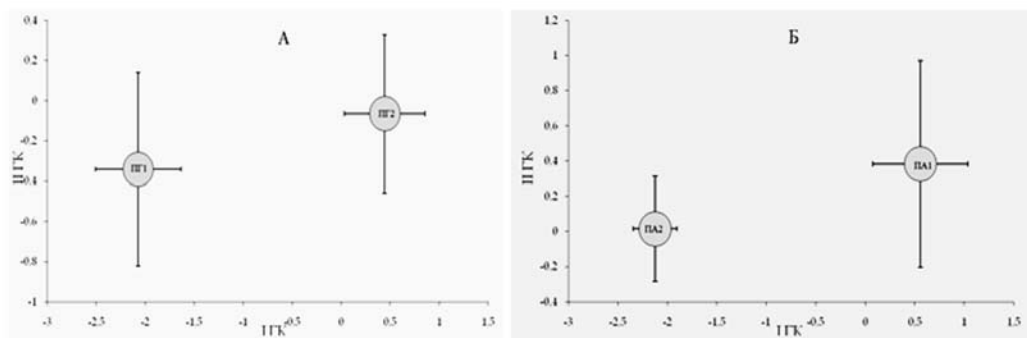
ЕСТЕСТВЕННЫЕ НАУКИ

Голубцов Артём Александрович

студент

Калиткин Николай Николаевич

член-корреспондент РАН, заведующий кафедрой

ФГАОУ ВО «Национальный исследовательский университет
«Московский институт электронной техники»

г. Москва

ОПИСАНИЕ ПРОЦЕССОВ ПЕРЕНОСА ИЗЛУЧЕНИЯ В РАССЕЙВАЮЩИХ СРЕДАХ С ИСПОЛЬЗОВАНИЕМ МАКРОСКОПИЧЕСКИХ ОПТИЧЕСКИХ ХАРАКТЕРИСТИК

Аннотация: в данной статье авторами рассматриваются методы статистического моделирования и возможности применения метода Монте-Карло для описания процессов взаимодействия оптического излучения с рассеивающими средами.

Ключевые слова: уравнение переноса излучения, рассеивающие среды, метод Монте-Карло, численное моделирование, запуск одиночных фотонов, запуск пакета фотонов.

В настоящее время излучение ближнего инфракрасного диапазона широко используется в медицинских диагностических исследованиях [1, 2, 6–10]. Это связано, среди прочего, с тем, что с помощью регистрации прошедшего или диффузно-отражённого лазерного излучения можно одновременно получить информацию о клеточном строении и биохимическом составе исследуемого объекта, поскольку рассеяние излучения определяется в первую очередь клеточным строением биологической ткани, а поглощение – концентрацией в этой ткани различных хромофоров.

В то же время следует отметить, что существующие оптические методы исследования биологических тканей обладают рядом недостатков, связанных, в первую очередь, с проблемой точного математического описания процесса прохождения излучения через рассеивающие среды [1, 5–9, 19]. В связи с этим актуальным является использование численных методов для решения задач переноса излучения.

При описании излучения в линейной теории переноса используется такая характеристика излучения, как интенсивность – проходящий в среде поток лучистой энергии $I(\vec{r}, \vec{\Omega}, t)$. Среда может испускать излучение, как за счёт собственного первичного излучения, так и за счёт рассеяния излучения, приходящего с других сторон [2]. Примером может быть падающий на чисто поглощающее вещество с определённым коэффициентом поглощения $\mu(\zeta)$ коллимированный (тонкий) пучок оптического излучения, испущенный лазером, с интенсивностью $I_0(t)$ (рис. 1.а). Если при прохождении рассматриваемого слоя пучок остаётся коллимированным, сохранит своё направление, то его интенсивность выражается следующим образом:

$$I(t, \zeta) = I_0 \left(t - \frac{\zeta}{v} \right) e^{-\int_0^{\zeta} \mu(x) dx}. \quad (1)$$

Выражение (1) может быть применено для непоглощённых фотонов, то есть фотонов, которые не испытали взаимодействия с исследуемой средой. Совсем по-другому всё выглядит, если рассматривать сильнорассеивающую среду. После прохождения фотонами рассеивающей среды можно выделить фотоны, которые не испытавшие рассеяния и поглощения, данные фотоны называются баллистическими (рис. 1.б). К баллистическим фотонам ещё можно отнести фотоны, которые движутся приблизительно вдоль начальной оси. Можно сделать вывод, что на оси начального пучка излучения регистрируется как баллистические, так и приосевые фотоны. Также есть часть фотонов, которые при прохождении СРС рассеивались на большие углы и уже на выходе из рассматриваемого слоя вновь попадали на ось излучения и приобретали своё начальное направление



Рис. 1. Прохождение коллимированного пучка фотонов через слой чистопоглощающей (а) и сильнорассеивающей (б) среды [5]

Все остальные фотоны называются внесевыми. Такие фотоны выходят из среды в разных точках и двигаются под разными углами. Кроме этого, существуют обратнорассеянные фотоны, или другими словами фотоны, которые вышли в обратном направлении из среды. Из-за отсутствия какого-либо воздействия со стороны среды баллистические фотоны описываются выражением (1) с учётом замены коэффициента поглощения на коэффициент экстинкции, который учитывает сумму коэффициентов рассеяния и поглощения, и определяющий взаимодействие со средой в случае не начального направления движения [5].

Коэффициент поглощения излучения обозначается через $\mu_a(\vec{r})$. Вероятность поглощения фотона определяется следующим выражением $dP = \mu_a(\vec{r})dl$, которое считает элемент пути как $dl = vdt$ вблизи точки \vec{r} .

Коэффициент рассеяния излучения или индикатриса рассеяния обозначается как $\mu_s(\vec{r}, \vec{\Omega} \rightarrow \vec{\Omega}')$. Она предназначена для описания изменения движения фотонов из начального направления $\vec{\Omega}$ в направление $\vec{\Omega}'$. А случай с вероятностью рассеяния выглядит следующим образом $dP = \mu_s(\vec{r}, \vec{\Omega} \rightarrow \vec{\Omega}')dl d\Omega'$ (рис.3.а). В декартовой системе координат $\vec{r} = (x, y, z)$, а декартовы компоненты вектора удобнее выразить через сферические координаты: $\vec{\Omega} = (\Omega_x, \Omega_y, \Omega_z) = (\sin \theta \cos \varphi, \sin \theta \sin \varphi, \cos \theta)$, где θ – полярный угол, а φ – азимутальный угол (рис. 2.б) [5].

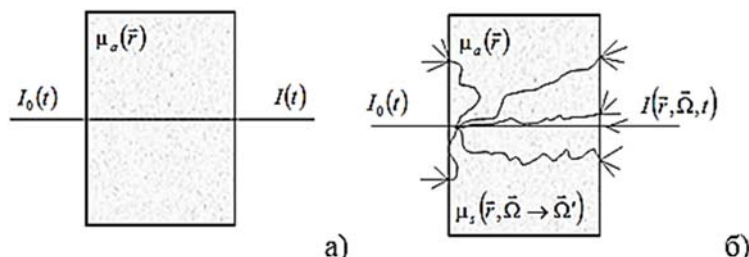

Рис. 2. Основные характеристики направления движения частиц: при рассеянии направления движения частицы меняется с $\vec{\Omega}$ на $\vec{\Omega}'$ (а); выражение декартовых компонент $\vec{\Omega}$ через сферические координаты (б) [5]

После выражения через сферические координаты элементарный телесный угол определяется, как $d\Omega = \sin \theta d\theta d\varphi$ и в случае другого направления $d\Omega' = \sin \theta' d\theta' d\varphi'$. Вывод уравнения переноса излучения в неоднородной рассеивающей среде в нестационарном случае потребует рассмотрения частиц в элементарном объёме ΔV вблизи рассматриваемой точки \vec{r} за время Δt . За это время общее число частиц в рассматриваемом объёме изменится в результате того, что новые испускаются источником, другие испытывают поглощение, а также рассеяние, и ещё частицы

уходят и приходят в этот объём за счёт постоянного движения. Выражение для переноса частиц можно записать как

$$f(\vec{r}, \vec{\Omega}, t + \Delta t) \Delta V = f(\vec{r}, \vec{\Omega}, t) + N_1 \Delta V \Delta t - N_2 \Delta V \Delta t - N_3 \Delta V \Delta t + N_4 \Delta V \Delta t - N_5 \Delta t + N_6 \Delta t. \quad (2)$$

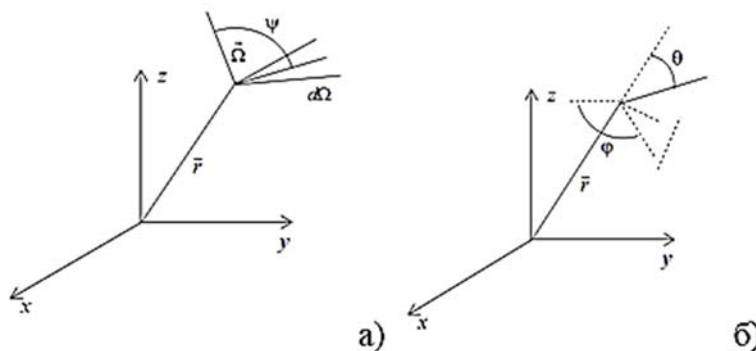
В соотношении (2) $N_1 \Delta V \Delta t = S(\vec{r}, \vec{\Omega}, t) \Delta V \Delta t$ – число частиц, с направлением движения $\vec{\Omega}$, появившихся в элементарном объёме ΔV за время Δt , а $S(\vec{r}, \vec{\Omega}, t)$ – плотность источников излучения, известная заранее. $N_2 \Delta V \Delta t = \Phi(\vec{r}, \vec{\Omega}, t) \mu_a(\vec{r}) \Delta V \Delta t$ – количество частиц, с направлением движения $\vec{\Omega}$, поглощённых в элементарном объёме ΔV за время Δt .

Для рассмотрения частиц, рассеянных из направления $\vec{\Omega}$ в другое направление $\vec{\Omega}'$, вводится коэффициент рассеяния $\mu_s(\vec{r}) = \iint_{4\pi} \mu_s(\vec{r}, \vec{\Omega} \rightarrow \vec{\Omega}') d\Omega' = \iint_{4\pi} \mu_s(\vec{r}, \vec{\Omega} \rightarrow \vec{\Omega}') d\Omega$. Исходя из этого для числа частиц, изменивших направление движения с $\vec{\Omega}$ на какое-либо другое направление $\vec{\Omega}'$, верно следующее выражение

$$N_3 \Delta V \Delta t = \left[\iint_{4\pi} \Phi(\vec{r}, \vec{\Omega}, t) \mu_s(\vec{r}, \vec{\Omega} \rightarrow \vec{\Omega}') d\Omega' \right] \Delta V \Delta t = \Phi(\vec{r}, \vec{\Omega}, t) \mu_s(\vec{r}) \Delta V \Delta t.$$

Для числа частиц, которые поменяли направление своего движения с направления $\vec{\Omega}'$ на направление $\vec{\Omega}$, верно следующее выражение $\Phi(\vec{r}, \vec{\Omega}', t)$ нельзя вынести из-под знака интеграла. Данный интеграл также имеет название интеграла столкновений, он описывает столкновения частиц со средой. Количество частиц, вышедших из рассматриваемого объёма за определенное время, выражается следующим образом

$N_5 \Delta t = \left[\iint_{\vec{\Omega} \cdot \vec{n} < 0} \vec{\Omega} \vec{n} \Phi(\vec{r}, \vec{\Omega}, t) ds \right] \Delta t$, в нём интегрирование ведётся по поверхности S рассматриваемого объёма ΔV , а условие $\vec{\Omega} \vec{n} > 0$ говорит о том, что движение частиц направлено наружу из рассматриваемого объёма. Количество частиц, попавших в рассматриваемый объём ΔV за время Δt , выражается следующим образом

$N_6 \Delta t = - \left[\iint_{\vec{\Omega} \vec{n} < 0} \vec{\Omega} \vec{n} \Phi(\vec{r}, \vec{\Omega}, t) ds \right] \Delta t$. В данном выражении условие $\vec{\Omega} \vec{n} < 0$ говорит о том, что движение частиц направлено внутрь рассматриваемого объёма ΔV , а знак «минус» учитывает

условие $\vec{\Omega} \vec{n} < 0$. Тогда алгебраическая сумма $N_5 \Delta t + N_6 \Delta t = - \left[\iint_S \vec{\Omega} \vec{n} \Phi(\vec{r}, \vec{\Omega}, t) ds \right] \Delta t$. Интегрирование производится уже по всей замкнутой поверхности S .

Подставляем данные выражения в соотношение (2) и делим обе части равенства на $\Delta V \Delta t$ и учитываем, что

$$\lim_{\Delta t \rightarrow 0} \frac{f(\vec{r}, \vec{\Omega}, t + \Delta t) - f(\vec{r}, \vec{\Omega}, t)}{\Delta t} = \frac{\partial}{\partial t} f(\vec{r}, \vec{\Omega}, t), \quad (3)$$

$$\lim_{\Delta V \rightarrow 0} \frac{\iint_S \vec{\Omega} \vec{n} \Phi(\vec{r}, \vec{\Omega}, t) ds}{\Delta V} = \text{div}(\vec{\Omega} \Phi(\vec{r}, \vec{\Omega}, t)) = \vec{\Omega} \text{grad}(\Phi(\vec{r}, \vec{\Omega}, t)), \quad (4)$$

получим

$$\frac{1}{v} \frac{\partial}{\partial t} f(\vec{r}, \vec{\Omega}, t) + \vec{\Omega} \text{grad}(\Phi(\vec{r}, \vec{\Omega}, t)) + \mu(\vec{r}) \Phi(\vec{r}, \vec{\Omega}, t) - \int_{4\pi} \Phi(\vec{r}, \vec{\Omega}, t) \mu_s(\vec{r}, \vec{\Omega} \rightarrow \vec{\Omega}') d\Omega' = S(\vec{r}, \vec{\Omega}, t), \quad (5)$$

где $\mu(\vec{r}) = \mu_a(\vec{r}) + \mu_s(\vec{r})$. Выразив $f(\vec{r}, \vec{\Omega}, t)$ через $\Phi(\vec{r}, \vec{\Omega}, t)$, получим окончательно нестационарное уравнение переноса излучения в односкоростном приближении [5]:

$$\frac{1}{v} \frac{\partial}{\partial t} \Phi(\vec{r}, \vec{\Omega}, t) + \vec{\Omega} \text{grad} \Phi(\vec{r}, \vec{\Omega}, t) + \mu(\vec{r}) \Phi(\vec{r}, \vec{\Omega}, t) - \int_{4\pi} \Phi(\vec{r}, \vec{\Omega}', t) \mu_s(\vec{r}, \vec{\Omega} \rightarrow \vec{\Omega}') d\Omega' = S(\vec{r}, \vec{\Omega}, t). \quad (6)$$

В стационарном случае уравнение переноса излучения можно записать следующим образом:

$$\vec{\Omega} \text{grad} (\Phi(\vec{r}, \vec{\Omega})) + \mu(\vec{r}) \Phi(\vec{r}, \vec{\Omega}) - \int_{4\pi} \Phi(\vec{r}, \vec{\Omega}') \mu_s(\vec{r}, \vec{\Omega} \rightarrow \vec{\Omega}') d\Omega' = S(\vec{r}, \vec{\Omega}). \quad (7)$$

Нестационарное уравнение переноса излучения, выведенное ранее, не имеет аналитического решения. Возникает необходимость развития методов решения задач теории переноса излучения для сред с произвольной конфигурацией и любыми граничными условиями. Для решения таких задач перспективен метод Монте-Карло, широко применяемый для численного решения уравнения теории переноса излучения. Метод Монте-Карло базируется на численном моделировании транспорта фотонов в рассеивающей среде. Случайное блуждание фотонов внутри образца биоткани прослеживается от точки влета в образец до его поглощения или выхода из образца [3, 4, 11–18].

Для того чтобы изучить общий случай смешанного поглощения и рассеяния для более реалистичной геометрии, используется подход Монте-Карло. Он позволяет рассчитать, распределение поглощенной «дозы» в ткани и повторный отклик имплантированных оптических волокон, используемых в качестве детекторов потока фотонов.

Технология основана на стохастической природе радиационных взаимодействий. Таким образом, ослабление световых фотонов в ткани могут быть описаны с помощью компьютерного моделирования взаимодействия случайного поглощения и рассеяния [20].

Метод статистического моделирования (Монте-Карло) может быть использован для расчёта:

- временных распределений интенсивности излучения, прошедшего через биологическую среду (что дает возможность построить график зависимости распределения интенсивности от времени);
- пространственных распределений интенсивности излучения, прошедшего через биологическую среду (дает возможность построить график зависимости распределения интенсивности от объёма);
- пространственных распределений интенсивности поглощённого биологической средой излучения (дает возможность построить график зависимости поглощенного излучения по объёму, на котором можно увидеть в каких местах поглощались фотоны).

Рассмотрим случайную величину χ , которая необходима в Монте-Карло распространения фотона в ткани. Эта переменная может быть переменным шагом фотона между участками взаимодействия фотон-ткань, или углом отклонения рассеянного фотона, который может возникнуть в акте рассеяния.

Для моделирования распространения нам необходимо иметь возможность выбирать значение

χ неоднократно и случайным образом, основываясь на числовом генераторе псевдослучайных чисел. Компьютер дает случайную величину ξ которая равномерно распределена на интервале (0, 1). Интегральная функция распределения этой равномерно распределенной случайной величины [20]:

$$F_{\xi}(\xi) = \xi. \quad (8)$$



Рис. 3. Выбор случайной величины χ . $F_{\xi}(\xi) - а$, $p(\xi) - б$, $F_{\chi}(\chi) - в$, $p(\chi) - г$

Процесс отбора случайной величины, или процесс преобразования $\chi_1 = f(\xi_1)$, показан на рисунке 3. Затемнённые области равны друг другу.

Приравниваем формулу $F_\chi(\chi)$ к ξ :

$$F_\chi(\chi) = 1 - e^{-\mu_t \chi} = \xi. \quad (9)$$

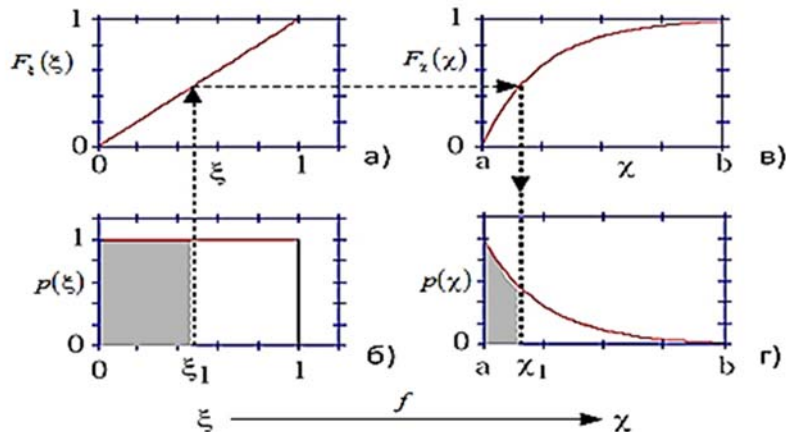
Выражаем из формулы (9) случайную величину χ , которую необходимо было определить:

$$\chi = -\frac{\ln(1-\xi)}{\mu_t}. \quad (10)$$

Далее получаем конечное выражение для определения длины пробега фотона:

$$s = \chi = -\frac{\ln(\xi)}{\mu_t}. \quad (11)$$

Метод Монте-Карло начинается с запуска фотонов в ткань. Начальные координаты, как правило, одинаковы для всех фотонов.

Текущая позиция фотона определяется декартовыми координатами (x, y, z) . Направление потока фотонов задается единичным вектором \vec{F} и может быть эквивалентно описано направлением косинусов (μ_x, μ_y, μ_z) :

$$\begin{aligned} \mu_x &= \vec{F} \cdot \vec{x} \\ \mu_y &= \vec{F} \cdot \vec{y}, \\ \mu_z &= \vec{F} \cdot \vec{z} \end{aligned} \quad (12)$$

где x, y, z единичные векторы вдоль каждой оси. Начальное положение фотонов задается $(0,0,0)$ и направляющие косинусы устанавливаются на $(0,0,1)$. Описание позиции и направления фотонов в декартовой системе координат оказалось проще, чем описание в цилиндрической системе координат.

После «генерации» фотона рассчитывается длина пробега до взаимодействия со средой

$$\chi = -\frac{\ln(\xi)}{\mu_t}, \quad (13)$$

где $\mu_t = \mu_a + \mu_s$ является полным ослаблением коэффициента. Эта формула генерирует экспоненциальное распределение длины путей взаимодействия.

Когда длина шага определена и фотон готов к перемещению в ткани, положение фотона обновляется:

$$\begin{aligned} x &\leftarrow x + \mu_x s \\ y &\leftarrow y + \mu_y s. \\ z &\leftarrow z + \mu_z s \end{aligned} \quad (14)$$

Фотон однозначно описывается пятью переменными: три пространственных координаты положения и два направленных угла для направления движения. Однако удобно описывать пространственное положение фотона тремя декартовыми координатами и направлением движения с тремя направляющими косинусов [2]. Необходимые для распространения формулы просты, и угловые переменные, описывающие направление фотона не изменяются, если меняется направление фотона. Направляющие косинусы задаются, принимая косинус угла как направление фотона по каждой оси.

Вероятность поглощения фотона определяется уравнением:

$$P_a = \frac{\mu_a}{\mu_t}. \quad (15)$$

Поглощение происходит в случае когда $\gamma = \text{random}(0;1) \leq P_a$.

Если фотон поглотился, переходим к расчёту траектории следующего фотона.

Если фотон не поглотился, то считается, что он рассеялся. Вероятность рассеяния фотона определяется уравнением:

$$P_s = \frac{\mu_s}{\mu_t} = 1 - P_a. \quad (16)$$

Рассеяние происходит в случае когда $\gamma = \text{random}(0;1) > P_a$.

Если фотон рассеялся, меняем направление движения. Для определения направления движения фотонов после рассеяния понадобятся: угол отклонения $\theta \in [0, \pi)$ и азимутальный угол $\psi \in [0, 2\pi)$ [13].

Азимутальный угол Ψ , который равномерно распределен в интервале от 0 до 2π , находится:

$$\Psi = 2\pi\xi. \quad (17)$$

Распределение вероятностей для косинуса угла отклонения $\cos \theta$ описывается функцией рассеяния Хеньи-Гринштейна [3]. Анизотропия, g , равна $\langle \cos \theta \rangle$ и имеет значение от -1 до 1. Значение 0 указывает на изотропное рассеяние, а значения вблизи 1 указывает на прямо-направленное рассеяние. Значения g в диапазоне от 0,3 до 0,98 для тканей, но довольно часто g составляет ~0,9 в видимой области спектра. Выбор для $\cos \theta$ может быть выражен в виде функции случайного числа, ξ :

$$\cos \theta = \frac{1}{2g} \left\{ 1 + g^2 - \left[\frac{1 - g^2}{1 - g + 2g\xi} \right]^2 \right\}, \quad (18)$$

если коэффициент анизотропии $g > 0$.

$$\cos \theta = 2\xi - 1, \quad \dots \quad (19)$$

если коэффициент анизотропии $g = 0$.

После того, как угол отклонения и азимутальный угол выбраны, новое направление пакета фотонов можно вычислить:

$$\begin{aligned} \mu'_x &= \frac{\sin \theta}{\sqrt{1 - \mu_z^2}} (\mu_x \mu_z \cos \psi - \mu_y \sin \psi) + \mu_x \cos \theta \\ \mu'_y &= \frac{\sin \theta}{\sqrt{1 - \mu_z^2}} (\mu_y \mu_z \cos \psi + \mu_x \sin \psi) + \mu_y \cos \theta. \\ \mu'_z &= -\sin \theta \cos \psi \sqrt{1 - \mu_z^2} + \mu_z \cos \theta \end{aligned} \quad (20)$$

Если угол пакета фотонов находится слишком близок к нормали поверхности ткани (например, $|\mu_z| > 0.9999$), могут быть использованы следующие формулы [20]:

$$\begin{aligned} \mu'_x &= \sin \theta \cos \psi \\ \mu'_y &= \sin \theta \sin \psi \\ \mu'_z &= \text{SIGN}(\mu_z) \cos \theta \end{aligned} \quad (21)$$

Расчёт траектории фотона прекращается в случае, если фотон:

- поглотился;
- покинул границы области моделирования.

Движение фотонов прекращается в том случае, когда поглощается или покидает границы области моделирования заданное количество фотонов.

Результатом могут быть данные о:

- длине траектории фотона (и, соответственно, времени его движения в среде);
- координатах точки пересечения фотоном границы среды;
- координатах точки поглощения фотона.

На рисунке 4 представлена общая блок-схема метода Монте-Карло для случая расчёта траекторий фотонов.



Рис. 4. Общая блок-схема метода Монте-Карло

Для уменьшения времени моделирования (уменьшения числа операций) можно использовать так называемые весовые функции вместо одиночных фотонов. Каждому пакету фотонов изна-

начально назначают вес W равный единице. Фотон вводят ортогонально в ткань в начале координат, что соответствует коллимированному произвольному узкому пучку фотонов. Затем как и для одного фотона задают начальные координаты и определяют длину шага.

При поглощении должно быть рассчитано некоторое ослабление веса фотонов. Часть текущего веса фотонов W , будет записана в локальную ячейку элемента. Количество осажденного веса фотонов ΔW рассчитывается как:

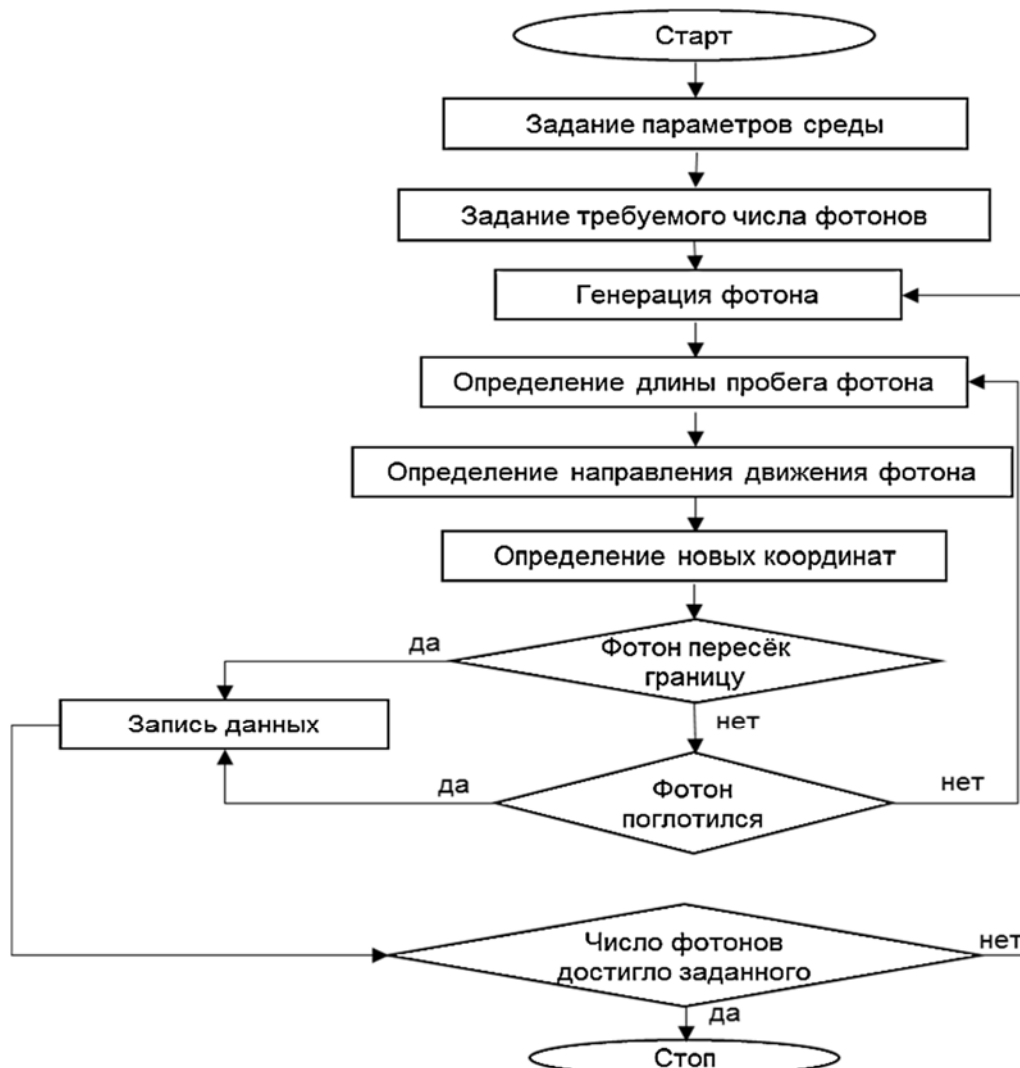
$$\Delta W = W \frac{\mu_a}{\mu_s} . \quad (22)$$

Общий суммарный вес фотона, хранящийся в этой локальной ячейке элемента, обновляется путем добавления ΔW . Новый вес фотона W записывается как:

$$W \leftarrow W - \Delta W . \quad (23)$$

Следует отметить, что весь пакета фотонов испытывает взаимодействие в конце шагов поглощения или рассеяния.

При рассеянии происходит перенаправление движения, и расчет нового направления происходит аналогично одному фотону.

У пакетов фотонов, которые до сих пор, распространяются внутри ткани, у которых вес фотона W был достаточно уменьшен после многих шагов взаимодействия, и упал ниже порогового значения (например, $W_{\text{кр}} = 0.0001$), дальнейшее дополнительное распространение фотона дает мало информации. Тем не менее, прекращение движения должно быть выполнено правильно для обеспечения сохранения энергии (или числа фотонов). Метод, называемый рулетка, используется для завершения движения пакета фотонов, когда $W \leq W_{\text{кр}}$. Техника рулетка дает пакету фотонов шанс выжить с весом mW (например, $m = 10$) и продолжить движение. Если пакет фотонов не выживает в рулетке, вес сводится к нулю и движение прекращается.

$$W = mW \quad \text{если } \xi \leq 1/m, \quad (24)$$

$$W = 0 \quad \text{если } \xi > 1/m, \quad (25)$$

где ξ равномерное распределение псевдослучайных чисел. Этот метод сохраняет энергию и завершает движение фотонов.

Уравнение переноса излучения с учётом рассеяния является основным способом описания взаимодействия оптического излучения с биологическими тканями, но оно не имеет аналитического решения, что делает актуальным использование численных решений этого уравнения.

Основным способом получения численного решения уравнения переноса излучения с учётом рассеяния является использование статистического моделирования (метода Монте-Карло).

Метод Монте-Карло позволяет получить:

- временное распределение интенсивности излучения, прошедшего через биологическую среду;
- пространственное распределение интенсивности излучения, прошедшего через биологическую среду;
- пространственное распределение интенсивности поглощённого биологической средой излучения.



Рис. 5. Блок-схема метода Монте-Карло с использованием пакета фотонов

Существенной особенностью практической реализации метода Монте-Карло является необходимость использования компьютерного генератора псевдослучайных чисел, имеющих равномерное распределение плотности вероятности, для моделирования случайных чисел, имеющих произвольное распределение плотности вероятности.

Основным недостатком использования метода Монте-Карло для решения задач переноса являются существенные затраты машинного времени. Основным способом решения указанной проблемы является использование весовых функций («пакета фотонов»).

Список литературы

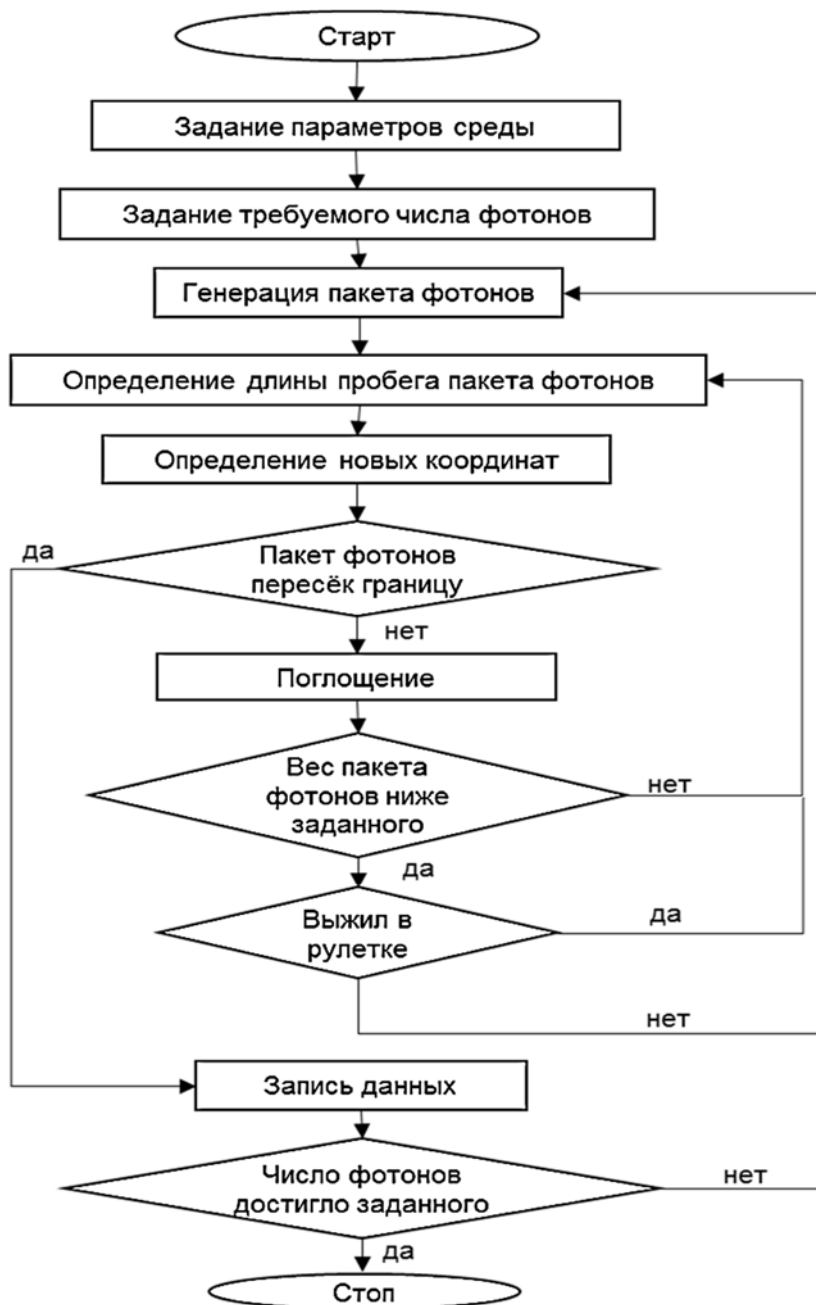
1. Александров М.Т. Лазерная клиническая биофотометрия (теория, эксперимент, практика). – М.: Техносфера, 2008. – 584 с.
2. Васильева И.А. Стационарное излучение объектов с рассеивающими средами // Успехи физических наук. – 2011. – Том 171. – №12. – С. 1317–1346.

3. Данилов А.А. Математическое моделирование переноса энергии оптическим излучением через биологические ткани методом Монте-Карло / А.А. Данилов, С.А. Долгушин, Э.А. Миндубаев, С.А. Терещенко, С.А. Титенок // Медицинская техника. – 2013. – №6. – С. 34–38.
4. Данилов А.А. Экспериментальное определение коэффициентов рассеяния и поглощения излучения в однородном слое сильнорассеивающей биологической среды / А.А. Данилов, Ю.П. Маслбоев, С.В. Селищев, С.А. Терещенко // Медицинская техника. – 2006. – №4. – С. 17–20.
5. Терещенко С.А. Вычислительная томография. – М.: МИЭТ, 2002. – Т. 3. – 91 с.
6. Терещенко С.А. Осевая и диффузионная модели прохождения лазерного импульса через сильно рассеивающую среду / С.А. Терещенко, А.А. Данилов, В.М. Подгаецкий, Н.С. Воробьев // Квантовая электроника. – 2004. – Т. 34. – №6. – С. 541–544.
7. Терещенко С.А., Данилов А.А. Подгаецкий В.М. Уточненная диффузионная модель для описания взаимодействия лазерного излучения с биологической тканью / С.А. Терещенко, А.А. Данилов, В.М. Подгаецкий // Оптика и спектроскопия. – 2007. – Т. 102. – №5. – С. 849–854.
8. Тучин В.В. Лазеры и волоконная оптика в биомедицинских исследованиях. – М.: Физматлит, 2010. – 500 с.
9. Тучин В.В. Оптика биологических тканей. Методы рассеяния света в медицинской диагностике. – М.: Физматлит, 2012. – 816 с.
10. Тучин В.В. Оптическая биомедицинская диагностика. – М.: Физматлит, 2007. – Т. 1. – 560 с.
11. Binder K., Heermann D. Monte Carlo simulation in statistical physics. – Springer, Heidelberg, 2010. – 202 p.
12. Jacques S. L., Alter C. A., Prah S. A. Angular dependence of HeNe laser light scattering by human dermis // Lasers Life Sci. – 1987. - Vol. 1. – P. 309–333.
13. Krasnikov I.V., Seteikin A.Yu. An analysis of thermal effects resulting from laser radiation interaction with a multilayered biotissue // Russian Physics Journal. – 2006. – Vol. 49. – № 10. – P. 1139–1144.
14. Malov A.N., Seteikin A.Yu., Neupokoeva A.V., Fetschenko V.S., Vaychas A.A. The laser radiation action on the biological objects // Optik – International Journal for Light and Electron Optics. – 2013. – Vol. 124. – № 23. – P. 6034–6041.
15. Malvin H., Kalos, Paula A. Whitlock Monte Carlo Methods. – WILEY-VCH Verlag GmbH & Co. KGaA, Weinheim, 2008. – 217 p.
16. Privalov V.E., Seteikin A. Yu., Fotiadi A.E. Simulation of laser radiation propagation in inhomogeneous media with complex geometry // St. Petersburg State Polytechnical University Journal. Physics and Mathematics. – 2013. – Vol. 182. – №4. – P. 148–153.
17. Seteikin A.Yu. Analysis of the diffusion processes of the laser radiation in multilayered biomaterials with the Monte-Carlo method // Russian Physics Journal. – 2005. – Vol. 48. – № 3. - P. 53–57.
18. Seteikin A. Yu. Monte Carlo Analysis of the Propagation of Laser Radiation in Multilayer Biomaterials // Russian Physics Journal. – 2005. – Vol. 48. – № 3. – P. 280–284.
19. Vo-Dhin T. Biomedical Photonics Handbook. – Boca Raton, New York, London, Washington D.C.: CRC Press, 2003. – 827 p.
20. Wang L., Jacques S. L. Monte Carlo Modeling of Light Transport in Multi-layered Tissues in Standard C. – University of Texas M. D. Anderson Cancer Center, 1992. – Vol. 1. – 177 p.

Павлов Андрей Валерианович

канд. физ.-мат. наук, доцент

ФГБОУ ВПО «Московский государственный технический университет радиотехники, электроники и автоматики»

г. Москва

ИНТЕГРАЛ ШВАРЦА И ЧЕТНОСТЬ ПРЕОБРАЗОВАНИЯ ЛАПЛАСА

***Аннотация:** в работе приводятся новые условия четности или нечетности преобразований Лапласа. Автором с помощью этих условий выводятся формулы обращения преобразования Лапласа только по положительным действительным значениям. Свойства четности приводят к новому специальному решению задачи Дирихле в полуплоскости.*

***Ключевые слова:** преобразование Лапласа, преобразование Фурье, новые формулы, четность преобразования Лапласа, исчезновение действительной части, исчезновение мнимой части, задача Дирихле.*

1. Введение

В статье рассматривается преобразование Лапласа в связи с задачей Дирихле в верхней полуплоскости [1] в форме интеграла Шварца [7, с. 209 (равенство 6, лемма 1, теоремы 2)]. Доказывается разложение произвольной четной или нечетной функции на сумму преобразований Лапласа, каждое из которых аналитично в своей полуплоскости (теорема 2). С помощью данного разложения свойства четности-нечетности преобразования Лапласа (леммы 2, 3, см. также [2; 8; 9]) выводятся замкнутая формула обращения преобразования Лапласа только по положительным действительным значениям без аналитических продолжений (теоремы 2, 3, см. также [1; 2]).

Кроме этого рассматривается новый класс функций (лемма 3, теорема 2 и [8; 9; 3]) преобразование Лапласа от которых четно или нечетно. Принципиальную роль для исследования свойств четности или нечетности преобразований Лапласа играют лемма 2 [8] и теорема 2 [3]. Лемма 2 легко проверяется без использования других результатов данной статьи с помощью использования

только общеизвестных математических фактов. Несмотря на некоторую ее очевидность данная лемма 2 сразу приводит к некоторым непредсказуемым следствиям в случае, когда функция данной леммы $S_0(x-a)$ нулю при $x = \pm a$, и $x = 0$ [8; 9].

Отметим, что формулы обращения (теорема 3 и работы [1; 2; 8; 9]) не являются основной целью данной статьи, поскольку являются явными следствиями четности или нечетности преобразований Лапласа [2; 3; 8; 9]. Автор не исследует связь четности преобразований Лапласа как с фундаментальным понятием аналитичности, функций так и с новым решением задач Дирихле, приведенным в теореме 1 (сама теорема 1 достаточно очевидна и давно известна [1]). Основная цель данной статьи привести в явной форме класс функций, для которых выполнены условия существования специального решения задачи Дирихле теоремы 1. Как следует из основных для данной работы частей 3 и 4 данный класс существенно не пуст (леммы 2.3 и теорема 2, см. также работы [2; 3; 8; 9].

Введем некоторые обозначения:

$$\begin{aligned} LZ(t)(\cdot)(x) &= \int_0^{\infty} e^{-xt} Z(t) dt, x \in [0, \infty), L_+ Z(t)(\cdot)(x) = \int_0^{\infty} e^t Z(t) dt, x \in [-\infty, 0], \\ CoS(t)(\cdot)(x) &= \int_0^{\infty} \cos xt S(t) dt, SiS(v)(\cdot)(x) = \int_0^{\infty} \sin xt S(t) dt, t \in [0, \infty), \\ F_{\pm} S(t)(\cdot)(p) &= \int_{-\infty}^{\infty} e^{\pm pt} S(t) dt, p = x \in (-\infty, \infty), F_{\pm}^0 S(t)(\cdot)(p) = \int_0^{\infty} e^{\pm pt} S(t) dt, p = x \in (-\infty, \infty), \\ C^0 &\equiv Co, S^0 \equiv Si; g(p) = (1/i\pi) \int_{-\infty}^{\infty} [u(t)[1/(t-p)]] dt, Im p \geq 0, \end{aligned}$$

(Последняя формула совпадает с интегралом Шварца [7, с. 209, равенство 6].)

2. *Интеграл Шварца и преобразование Лапласа. Теоремы о связи преобразования Лапласа с интегралом Пуассона и интегралом Шварца.*

Обозначим через D_u область регулярности функции $u(p)$.

В теореме 1 доказана вспомогательная для данной статьи теорема о значениях преобразования Лапласа $LF u(x)(\cdot)(y)$ на мнимой оси в предположении.

$$\lim_{p \rightarrow \pm \infty: Im p \geq 0} u(x) = 0.$$

Данное условие в сочетании с условием регулярности функции $u(p)$ в верхней полуплоскости является весьма ограничительным и трудно проверяемым. Ввиду этого данная теорема 1 носит исключительно вспомогательный характер.

В части два данной статьи приводятся теоремы, из которых следует, что класс функций выполнения условий теоремы 1 существенно не пуст.

Теорема 1.

Если $C_+ \in D_u, Re u(x) = u(x), x \in (-\infty, \infty), \int_{-\infty}^{\infty} |u(x)| dx < \infty, \lim_{p \rightarrow \pm \infty: Im p \geq 0} u(x) = 0$, то:

1. Для случая $u(x) = u(-x), x \in (-\infty, \infty)$ имеет место равенство

$$(1/\pi) LF_u(x)(\cdot)(y) = u(iy) = (1/\pi) \int_0^{\infty} [2u(t)[y/(t^2 + y^2)]] dt, y \in (0, +\infty);$$

2. Для случая $u(x) = -u(-x), x \in (-\infty, \infty)$ имеет место равенство

$$(1/\pi) LF_u(x)(\cdot)(y) = u(iy) = -i(1/\pi) \int_0^{\infty} [u(t)[2t/(t^2 + y^2)]] dt, y \in (0, +\infty).$$

Доказательство.

Докажем сначала лемму 1.

Лемма 1.

1. Если $C_+ \in D_u$ и $\lim_{p \rightarrow \pm \infty: Im p \geq 0} u(x) = 0$, то $g(iy) = u(iy), y \in [0, \infty), g(p) = u(p), p \in C_+$.

2. Если в добавок к условиям пункта 1 $g(iy) = (1/\pi) LF_u(x)(\cdot)(y), y \in (0, +\infty)$ (если можно поменять пределы интегрирования в данном преобразовании Лапласа), и $\lim_{x \rightarrow \pm \infty: Im x = 0} u(x) = 0$, то $g(ip) = u(ip), Re p \geq 0$.

Доказательство.

Доказательство легко следует из определения интеграла Шварца, совпадающего с введенным преобразованием Лапласа, и единственности решения задачи Дирихле в полуплоскости в приведенных условиях (подробное изложение доказательств приведено в работе [1]).

Из леммы 1 с помощью единственности решения задачи Дирихле в полуплоскости легко получается утверждение теоремы 1 (подробное доказательство приведено, например, в работе [1]).

Отметим, что в условиях теоремы 1 и (ip) является аналитическим продолжением функции $(1/\pi) LF.u(x) (\cdot) (y)$ с правой части плоскости на левую [1; 3; 5].

3. Обыкновенная четность преобразования Лапласа и решения задачи Дирихле с нулевой мнимой частью. Регулярность преобразования Лапласа в окрестности нуля.

Нам понадобится лемма 2 [8; 9].

Лемма 2. (О регулярности двойного преобразования Лапласа.)

Пусть функция $S_0(-z)$ регулярна в некоторой области $G(S)$ содержащей открытую окрестность нуля. Пусть $\{z : |z| < 2a\} \in G(S)$.

Из непрерывности функции $S_0(t)$ при всех $t \in [0, \infty)$ и абсолютной сходимости интеграла

$$\int_{-\infty}^{\infty} |S_0(t)| dt < \infty,$$

следует, что функции

$$R_+(z) = \int_0^{\infty} e^{zt} dt \int_0^{\infty} e^{ix} S_0(x-a) dx,$$

и

$$LLS_0(x-a)(\cdot)(z) = \int_0^{\infty} e^{-zt} dt \int_0^{\infty} e^{-ix} S_0(x-a) dx,$$

регулярны в открытой окрестности нуля $z : |z| < 2a$, причем функция $R_+(z)$ регулярна при всех $z : Im z > -2a \cap G(S)$.

Доказательство.

В интеграле

$$\begin{aligned} & \int_0^{\infty} e^{pt} dt \int_{-\infty}^{-a} e^{txi} S_0(x) dx = \\ & = \int_0^{\infty} e^{pt} dt \int_{-\infty}^{\infty} e^{txi} S_0(x) dx - \int_0^{\infty} e^{pt} dt \int_{-a}^{\infty} e^{txi} S_0(x) dx = \\ & = L_+ F_+ S_0(x)(\cdot)(p) + \left[- \int_0^{\infty} e^{(p-ai)t} dt \int_0^{\infty} e^{txi} S_0(x-a) dx \right] = \end{aligned}$$

первое слагаемое регулярно в области регулярности функции $S_0(-z)$, содержащей в себе открытую окрестность нуля, (данный факт широко известен в работах [1; 7; 8; 9; 2; 3; 10]), а второе слагаемое вместе с исходным интегралом

$$\int_0^{\infty} e^{pt} dt \int_{-\infty}^{-a} e^{txi} S_0(x) dx = \int_{-\infty}^{-a} [-S_0(x)/(p+ix)] dx$$

регулярно при всех $p : Im p \in (-a, +\infty), a > 0$. Следовательно, второе слагаемое регулярно при всех $z = p - ai : Im z \in (-2a, +\infty)$, включающих в себя открытую окрестность нуля $|z| < 2a$.

Первая наиболее важная часть леммы 2 доказана.

Регулярность двойного преобразования Лапласа следует [7; 8; 9] из равенства

$$LLS_0(x-a)(\cdot)(z) = \int_0^{+\infty} [S_0(x-a)/(z+x)] dx = (-i)R_+(iz), z \in (0, +\infty).$$

Лемма 2 доказана.

Следствие 1.

В условиях леммы 1 функция

$$R_-(z) = \int_0^{\infty} e^{zt} dt \int_0^{\infty} e^{-ix} S_0(x-a) dx,$$

регулярна в области симметричной области регулярности $R_+(z)$ то есть в области $z: \text{Im } z < 2a \cap G_-(S), G_-(S) = z: -z \in G(S)$ [3].

Доказательство сразу следует из равенства

$$R_-(z) = \int_0^{\infty} [-S_0(x-a)/(z-ix)] dx = R_+(-z), z \in (-\infty, 0),$$

полученного изменением пределов интегрирования в определении $R_-(z)$.

Замечание 1.

В условиях леммы 1 без требования регулярности $S_0(x)$ в какой-либо области имеют место равенства

$$SiL(S_0(x-a))(\cdot)(p) = LCo(S_0(x-a))(\cdot)(p) = R_1(p), Si = S^0, Co = C^0,$$

$$CoL(S_0(x-a))(\cdot)(p) = LSi(S_0(x-a))(\cdot)(p), p \in [0, \infty).$$

Доказательство является следствием изменения порядка интегрирования в обеих частях равенства $F_+LS_0(x-a)(\cdot)(p) = iLF_-S_0(x-a)(\cdot)(p), p \in [0, \infty)$.

Лемма 3. (О четности преобразования Лапласа.)

В условиях леммы 2, если дополнительно к этим условиям функция $S_0(-p)$ регулярна в некоторой открытой области, содержащей в себе всю мнимую ось, то [8,9]

$$R_1(-p) = -R_1(p), \text{ если } R_1(p) = \int_0^{\infty} e^{-pt} dt \int_0^{\infty} \cos tx S_0(x-a) dx, p \in C,$$

и

$$R_2(-p) = R_2(p), \text{ если } R_2(p) = \int_0^{\infty} e^{-pt} dt \int_0^{\infty} \sin tx S_0(x-a) dx, p \in C.$$

Доказательство.

Доказательство вытекает из леммы 2 с учетом очевидных равенств замечания 1

$$SiL(S_0(x-a))(\cdot)(p) = LCo(S_0(x-a))(\cdot)(p) = R_1(p), |p| < 2a > 0, Si = S^0, Co = C^0,$$

$$CoL(S_0(x-a))(\cdot)(p) = LSi(S_0(x-a))(\cdot)(p) = R_2(p),$$

которые по лемме 2 верны не только на действительной оси, но и в некоторой открытой окрестности нуля.

Следовательно, нечетное и, соответственно, четное отражение данных функций относительно нуля совпадает с самими функциями регулярными во всей комплексной плоскости [7; 8; 9].

Лемма 3 доказана.

Следствие 1.

Непосредственным следствием непрерывности на комплексной оси и четности или нечетности преобразования Лапласа является непредсказуемое следствие [8; 9]: если $S(-x) = S(x), x \in [0, \infty)$,

то $L(iu) = -L(-iu), Re L(iu) = Re -L(-iu), L(p) = LC^0 S_0(x)(\cdot)(p)$ в условиях леммы 3 при $a = 0$. (Аналогично для нечетного случая.) Заметим, что любая функция при любой константе a представима в виде $S_0(x-a)$ – данное представление используется только для доказательства.

Следствие 2. (О выполнении теоремы 1 с точки зрения четности лемм 2 и 3.)

Условие теоремы 1 о стремлении к постоянному пределу целой функции $u(p)$ [7] при приближении комплексного аргумента к бесконечности по любому пути верхней полуплоскости очевидно вытекает из свойства четности или нечетности преобразования Лапласа, и мы получаем, что в условиях леммы 3 данная теорема 1 имеет место.

4. Класс функций выполнения условий теоремы 1 с точки зрения нового решения задачи Дирихле в полуплоскости.

Из теоремы 2 следует, что класс функций теоремы 1 существенно не пуст и с другой точки зрения (по сравнению с фактами предыдущей части).

Теорема 2.

Если $u(p)$ регулярна четна или нечетна во всей плоскости C за исключением быть может конечного числа точек $J = \{z_1, \dots, z_k\}$, не принадлежащих действительной или комплексной оси, причем

$$u(0) = 0, |u(p)| \leq c/|p|^{1+\delta}, |p| \rightarrow +\infty, c < \infty, \delta > 0, \delta, c = const.,$$

то

$$\pi u(-it) = LF_u(x)(\cdot)(t), t \in (-\infty, \infty).$$

Доказательство.

Рассмотрим сначала случай четной функции: $u(-p) = u(p)$.

Предположим, что функция $u(p)$ представима в виде

$$u(-ip) = u_1(p) + u_2(p),$$

где $u_1(p)$ регулярна в левой полуплоскости, а $u_2(p)$ регулярна в правой полуплоскости и данные функции определены и непрерывны на комплексной оси. Далее заодно доказывается возможность такого представления в условиях теоремы 2.

Используем широко известное [8; 9; 2; 3; 10; 11] в условиях теоремы 2 равенство

$$(1/2\pi)LF_u(x)(\cdot)(p) + (1/2\pi)LF_u(x)(\cdot)(-p) = u(-s) = u(ip), p = is, s \in (-\infty, \infty), u(0) = 0;$$

здесь $u_1(p) = (1/2\pi)LF_u(x)(\cdot)(-p)$, по определению, четное продолжение [8] функции $u_2(p) = (1/2\pi)LF_u(x)(\cdot)(p)$ с правой полуплоскости на левую (для нечетной исходной функции $u(p)$ выполнено аналогичное равенство, в котором вместо суммы используется разность преобразований Лапласа в точках p и $-p$). Для проверки данного равенства при условии $u(0) = 0$ достаточно заметить, что значения преобразования Лапласа на комплексной оси в точках is и $-is$ сопряжены при четной $u(p)$, и антисопряжены при нечетной $u(p)$ – далее применяем формулу обращения косинус или синус преобразований Фурье [4; 6].

Ввиду непрерывности данных преобразований Лапласа на мнимой оси, представление в виде таких сумм $u_1(p) + u_2(p) = u_1^0(p) + u_2^0(p)$ единственно, так как разности $u_1(p) - u_1^0(p) = u_2^0(p) - u_2(p)$ ограничены во всей комплексной плоскости (левая часть регулярна в левой части плоскости, правая часть регулярна в правой части и данные функции непрерывны и регулярны на мнимой оси) и, следовательно, совпадают с нулевыми константами $u_1(p) - u_1^0(p) = u_2^0(p) - u_2(p) = 0$.

Как следствие функция $u_2(t)$ действительна на всей действительной оси, так как значение аналитического продолжения $u_2(p) = (1/2\pi)LF_u(x)(\cdot)(p)$ из правой в левую полуплоскость, совпадает при действительных отрицательных t_2 [8; 9; 2; 3] с

$$u_2(t_1) = (1/2\pi)LF_u(x)(\cdot)(t_1) = -(1/2\pi)LF_u(x)(\cdot)(-t_1) + u(-it_1), t_1 = -t, t \in (0, +\infty),$$

где обе функции $LF_u(x)(\cdot)(-t_1) = LF_u(x)(\cdot)(t)$, $u(-it_1) = u(it)$, чисто действительны при всех положительных действительных $t \in [0, +\infty)$, $t_1 = -t$, для четной $u(p)$ (аналогично, данная функция чисто мнима при нечетной $u(p)$).

Докажем, что $u_2(is)$ чисто действительно при всех действительных. $s \in (-\infty, +\infty)$.

Аналогично первой части теоремы 2

$$u_2(ip) = u_2(-s) = L(is) + L_1(is), p = is \in C, p, ip \neq J, s \in (-\infty, \infty),$$

где

$$L(p) = (1/2\pi)LF_u_2(x)(\cdot)(p), Re p > 0,$$

а выражение $L_1(p)$ в другой полуплоскости $Re p < 0$, имеет такое же аналитическое выражение как $L(p)$ после изменения порядка интегрирования, то есть

$$L_1(p) = (1/2\pi) \int_0^{+\infty} u(t) dt / (p + it), Re p < 0.$$

Здесь $u_2(p)$ не является, вообще говоря, не четной ни нечетной функцией, поэтому $L_1(p)$ может не совпадать с $L(-p)$, но ввиду аналогичного равенства для четного продолжения $u_2(-s)$ на действительной оси

$$u_2(-s) = L^2(is) + L^2(-is), s \in (0, +\infty), L^2(p) = (1/2\pi)LF_{u_2^0(x)}(\cdot)(p), \operatorname{Re} p > 0, p = is;$$

$$u_2^0(-s) = u_2(-s), s \in [0, +\infty), u_2^0(-s) = u_2(s), s \in (-\infty, 0],$$

мы получаем, что

$$L^2(p) + L^2(-p) = u_2(ip) = L(p) + L_1(p), p = is, s \in (0, +\infty),$$

что ввиду регулярности $u_2(ip) = L(p) + L_1(p)$ во всей комплексной плоскости за исключением быть может конечного числа точек, приводит к соответствующей регулярности суммы $L^2(p) + L^2(-p)$ в той же области. Пользуясь единственностью разложения на сумму с регулярными в левой и правой части плоскости слагаемыми, как в первой части доказательства данной теоремы, получаем $L^2(p) = L(p)$, $L^2(-p) = L_1(p)$ в области их регулярности.

Мы доказали, что $u_2(p) = L(p) + L_1(-p)$, $p, ip \neq J$. Данный факт очевидно эквивалентен действительности $u_2(p)$ на всей мнимой оси [7].

Для доказательства теоремы 2 в случае четной $u(p)$ остается воспользоваться очевидным равенством $u_2(is) = (1/2\pi)LF_u(x)(\cdot)(is) = \operatorname{Re}(1/2\pi)LF_u(x)(\cdot)(is) = u(-s)/2, s \in (-\infty, \infty)$, вытекающим из формулы обращения косинус преобразования Фурье [6].

Заметим, что во второй части теоремы 2 нельзя пользоваться условием абсолютной сходимости интеграла от $u_2(x)$ ввиду $u_2(x) \square \text{const./}x, x \rightarrow \pm\infty$. Данная трудность легко преодолевается дословным повторением предыдущих рассуждений теоремы 2 с заменой преобразований Лапласа на их выражения, полученные изменением порядка интегрирования в определении $LF_u(x)(\cdot)(s), s \in (0, +\infty)$.

Для случая нечетной функции $u(p)$ доказательство полностью аналогично.

Следствие 3.

В условиях теоремы 2 имеет место теорема 1.

5. Формулы обращения преобразования Лапласа только по положительным действительным значениям.

Теорема 3.

В условиях леммы 3

$$LL(S(x))(\cdot)(u) = SiCo(S(x))(\cdot)(u), u \in (0, \infty),$$

где

$$S(u) = Si(S_0(x-a))(\cdot)(u) = \int_0^{\infty} \sin ux S_0(x-a) dx, S_0(-a) = 0,$$

при произвольной константе $a \in (0, +\infty)$.

Доказательство.

Пусть $S_2(x) = S_0(x-a), x \in [0, \infty)$ и $S_2(x) = -S_0(|x| - a), x \in [-\infty, 0)$.

По определению

$$S_1(t) = \int_{-\infty}^{\infty} e^{itx} S_2(x) dx, t \in (-\infty, \infty); S_2(-x) = S_2(x), x \in (-\infty, \infty).$$

Из леммы 3 следует, что

$$Z(-t) = Z(t) = \int_0^{\infty} e^{itx} S_1(x) dx, 0, u \in [0, +\infty).$$

Пусть, по определению,

$$I_-(x) = 1, x \geq 0, I_-(x) = -1, x < 0.$$

Повторяя рассуждения статьи автора [1, теорема 1], получаем, что

$$2 \int_0^{\infty} e^{iut} Z(t) dt = \int_0^{\infty} e^{iut} [Z(t) + Z(-t)] dt =$$

$$= \int_0^{\infty} e^{iut} dt \int_{-\infty}^{\infty} e^{ix} I_- S_1(x) dx = 2CoCo(S_1(x))(\cdot)(u) + 2iSiCo(S_1(x))(\cdot)(u), u \in [0, \infty),$$

где

$$I_-(x)S_1(x) = I_-(-x)S_1(-x), x \in [0, \infty).$$

Приравнявая мнимые части, получаем

$$(-1/i)2LL(S_1(x))(\cdot)(u) = 2CoCo(S_1(x))(\cdot)(u) + 2iSiCo(S_1(x))(\cdot)(u), u \in [0, \infty),$$

$$(-1/i)2LL(S_1(x))(\cdot)(u) = 2iSiCo(S_1(x))(\cdot)(u),$$

где последнее равенство следует из очевидного, проверяемого изменением порядка интегрирования в обеих частях равенства ([7,8,9,2,3]), тождества

$$\int_0^{\infty} e^{iut} dt \int_0^{\infty} e^{ix} S_1(x) dx = (-1/i)LL(S_1(x))(\cdot)(u), u \in [0, \infty).$$

(Существование интегралов легко проверяется с помощью интегрирования по частям и условия $S_1(0) = 0$ [9].) Равенства, обеспечивающие существование повторных интегралов Фурье, вытекают из абсолютной сходимости интеграла от $|S_1(x)|$ на $(-\infty, \infty)$ на, которая, в свою очередь, следует из дополнительного условия абсолютной сходимости интеграла от непрерывной второй производной $S(x)$ следствия 2 и формулы интегрирования по частям.

Теорема 3 доказана.

Повторным применением теоремы 2 тоже получаем формулу обращения преобразования Лапласа только по положительным действительным значениям, аналогичную теореме 3 [1; 3].

Список литературы

1. Pavlov A.V. The integrals of Poisson and Schwartz and the transformation of Laplace. India: Intern.journ.of Inform. Research and Review.
2. Pavlov A.V. The notion of evenness and the lemma of Jourdan. (In Russian.) Moscow: Euroasian Union of Scien. Works of 5th Intern.Scienc.: Pract. Conf. Moscow, 29–30 aug. – n. 5 (part 5), P. 46–48.
3. Pavlov A.V. The Fourier,Laplace transformations and the Newton potential.USA:Scien. and Educ.Publ.Amer.Jour.of Appl.Mathem.and Stat, 2014. – v 2,6. – P. 398–401.
4. Камынин Л.И. Курс математического анализа. М.: Изд. Москов.университет. им.Ломоносова. – Т. II. – 1995. – 624 с.
5. Кашин Б.С. Ортогональные ряды. – М.: Наука, 1984. – 496 с.
6. Колмогоров А.Н. Элементы теории функций и функционального анализа. – М.: Наука, 1976. – 544 с.
7. Лаврентьев М.А. Методы теории функций комплексного переменного. – М: Наука,1987. – 688 с.
8. Pavlov A.V. Reliable prognosis of the functions in the form of transformations of Fourier or Laplace.Bulletin of MIREA (Mosk.Inst.ofRad.Elect.and Autom). – 2014. – №2 (June). – P. 78–85.
9. Павлов А.В. Дисциплины с приоритетом коротким требованиям и идентичное обслуживание.Монография. М.: ФГБОУ ВПО МГТУРЭА(МИРЭА), 2014. – 119 с.
10. Павлов А.В. Преобразование Фурье и формула обращения преобразования Лапласа. – М.: Матем.заметки. – 2011. – Т. 90. – №6. – С. 792–796.
11. Sorokin V.N. On multiple orthogonal polynomials for discrete Meixner measures. M.: Journ. Mathem. Sb. – 2010. – Т. 201. – P. 137–160.

ИСТОРИЯ И ПОЛИТОЛОГИЯ

Абраменко Владислав Андреевич
студент
Захарова Надежда Михайловна
преподаватель

ФГБОУ ВПО «Забайкальский государственный университет»
г. Чита, Забайкальский край

ИСТОРИЯ РАЗВИТИЯ ОБРАЗОВАНИЯ И НАУКИ XVIII–XX вв.

Аннотация: в данной статье автор дает краткий экскурс в историю развития образования и науки XVIII–XX вв. Большое внимание уделено научной деятельности М.В. Ломоносова. Подчеркнуто, что именно с того периода российская наука начала набирать свой авторитет.

Ключевые слова: история, развитие, образование, наука, М.В. Ломоносов, российская наука, реформы.

Образование и наука в России начинают развиваться только в середине XVIII века и, несомненно, их развитие неразрывно связано с именем Михаила Васильевича Ломоносова. Именно он первым из российских ученых предыдущих поколений и своего времени начал свою научную деятельность практически во всех известных на тот момент сферах науки. Его имя широко известно и в физике, и в математике, и в химии, и в литературе, и в истории. Список можно продолжать очень долго. Именно в то время российская наука начала набирать свой авторитет и вес на международной арене. Причем именно российские ученые и, в частности, Ломоносов не только совершенствовали накопленные человечеством знания за всю его историю, но и открывали новые отрасли и направления в науке и даже в искусстве.

В частности, именно М.В. Ломоносов предложил в качестве создания грандиозных монументальных полотен использовать цветные мозаичные стекла. В качестве образца он показал созданную им из этих мозаичных стекол масштабную и объемную панораму «Полтавская баталия». Он же первым и разработал способ получения этих стекол. Но особенно Ломоносов изучал химию, которую он считал одной из главных областей своей научной деятельности. Ведь именно в один из ранних периодов своей деятельности Ломоносов написал свой первый труд, тесно связанный именно с химией. Назывался он «О превращении твердого тела в жидкое в зависимости от движения предсуществующей жидкости» (1738). Также он оставил свой след в физике, описав физические явления, связанные с электричеством в своей работе «Слово о явлениях воздушных, от электрической силы происходящих» и издав первый в России учебник по этому предмету.

В XIX веке с развитием техники на первый план выходит внедрение науки в технической прогресс, положив, тем самым, начало научно-техническому прогрессу в России. Теперь наука пришла на службу новейшим образцам техники, стала ее соратником в разработке новых изобретений. Это было связано с тем, что в то время по всей Европе начался промышленный переворот, который не обошел стороной и Россию. В то время в самой России начал расти интерес к прошлому страны, что дало мощное основание для большого расцвета исторической науки. В это время можно выделить деятельность таких историков как В.О. Ключевский, Н.И. Костомаров – авторы крупнейших исторических трудов после «Истории Государства Российского» Н.М. Карамзина.

В конце XIX века начала набирать свой авторитет археология или, как ее иногда называют, «наука лопаты». Именно российские ученые открыли миру город Херсонес, скифские курганы.

Не обошли стороной в то время реалии нового столетия и литературу. В середине века творили такие писатели и поэты как А.С. Пушкин, М.Ю. Лермонтов, Ф.М. Достоевский, И.С. Тургенев, в конце столетия – А.П. Чехов, А.И. Куприн, Максим Горький, И.А. Бунин. Именно с именами последних начался так называемый «Серебряный век» русской литературы. Также с XIX столетием неразрывно связано открытие Периодической таблицы химических элементов Д.И. Менделеева, совершившего гигантский скачок в мире химии. Этим видным российским ученым также было полностью сформулировано представление человечества об атомах, которое он описал в своей статье «Вещество», опубликованной в «Энциклопедическом словаре Брокгауза и Ефрона» в 1892 году.

Можно сказать, весь XVIII век – это М.В. Ломоносов, а XIX век – это Д.И. Менделеев.

На начало XX века приходится настоящий расцвет естественных наук. Здесь особо выделяется физиолог И.П. Павлов, удостоенный Нобелевской премии в области физиологии пищеварения и И.И. Мечников за исследования механизмов иммунитета, положившие начало науке иммунологии.

На этот период и приходится буйное развитие географии. В начале века одним из крупнейших ученых в этой области является П.А. Кропоткин, член «Русского географического общества», в дальнейшем – крупнейший в России революционер, теоретик анархизма. Именно он одним из первых начал всерьез исследовать Сибирь, по результатам исследования которой написал несколько крупных статей. На этот же период приходится появление таких научных направлений как неврология и психиатрия. В России самым крупным исследователем этих направлений является В.М. Бехтерев, работы которого так же, как и его смерть покрыты большим ореолом тайны.

36 Приоритетные направления развития науки и образования

В Советский период наука полностью перешла под контроль государства. Свой контроль государство осуществляло через АН СССР, превратившуюся фактически в один из элементов управления. В этот период видным ученым был И.В. Курчатов, отец советской атомной бомбы и одним из первых в СССР приступивший к изучению физики атомного ядра. Позже его дело продолжил физик А.Д. Сахаров, создатель водородной бомбы и известный советский диссидент. После распада СССР в 1991 году российская наука находилась в глубочайшем кризисе. С отсутствием государственного контроля наука не только перестала подчиняться государству, но и перестала получать финансирование со стороны государства. Ученые, трудившиеся еще в советский период, месяцами не получали зарплаты, что вызвало большой поток иммигрантов из России, в том числе и ученых. В начале 2000-х гг. в науке наметились тенденции на улучшение ситуации, сложившейся в период перестройки и всю эпоху 90-х гг. В XXI веке у науки такое же положение, как в конце XIX–начале XX вв. – сейчас наука, как и тогда, находится на службе у технического прогресса, что создает неплохие условия для финансирования научных открытий и их использования на благо государства.

Образование в России в XVIII веке было доступно не всем, за исключением небольшой группы приближенных к царскому двору – дворян и государственных чиновников, и богатых купцов, которые могли позволить платить за учебу. К началу XVIII века большая часть населения была безграмотной. Это объяснялось тем, что правительство не предпринимало фактически никаких усилий для повышения грамотности населения Российской империи. Учеба за границей стала модной среди элиты Российской империи во время правления Петра I, который на тот момент очень нуждался в грамотных специалистах для расширяющейся и развивающейся страны, причем на обучение за границей мог поехать и простой крестьянин, в зависимости от его личных качеств, энтузиазма и трудолюбия. Именно такая практика сохранилась до середины XIX века, так как даже в начале XX века 90% населения тогдашней Российской империи было безграмотным. В XVIII веке крупнейшим ученым своего времени, намного обогнавшим свое время, стал М.В. Ломоносов. Первый крестьянин, ставший ученым, он оставил свой след практически во всех отраслях науки, существовавших на тот момент. В то время в России было очень мало школ и единственным крупными учебными заведениями, существовавшими на тот момент, были Славяно-греко-латинская академия и Санкт-Петербургский государственный университет. Позже, уже став известным в России и в Европе, он составил проект создания Московского университета, впоследствии названного его именем. Так, начиная с XVIII века и до начала XX века в России существовало несколько крупных и весьма престижных учебных заведений – Славяно-греко-латинская академия, Санкт-Петербургский и Московский государственный университеты и основанные позднее учебные заведения для женщин (Пансионы для девушек, Смольный институт благородных девиц). После революции 1917 года и в последующий за этим советский период правительство предприняло ряд мер, направленных на ликвидацию безграмотности в России (Ликбез). Это дало свои результаты: к середине 1930-х гг. 95% населения СССР умело читать и писать. Также советское правительство многочисленными декретами пыталось сделать образование доступным каждому. Так, в 1937 году правительство издало декрет об обязательном семилетнем образовании. Также в дальнейшем образование в СССР стало бесплатным, и даже в Высшие учебные заведения мог поступить практически любой молодой человек, стремящийся и желающий учиться. По данным социологов, на 1950-е гг. советское образование считалось одним из лучших в мире. Тогдашний президент США Дж. Ф. Кеннеди с горечью заявил: «Космос мы проиграли СССР за школьной партой, мы отстали от них на несколько десятков лет. Во всем мире советская система образования признана лучшей в мире. Нам нужно многое извлечь из советской системы образования, иначе нам придется учить русский язык». В период перестройки и становление новой России в 1990-е гг. образование находилось в глубоком кризисе. В результате произошел перелом ценностей, на которых воспиталось не одно поколение советских людей. В середине 1990-х гг. XX века по уровню нравственного развития и образования Россия опустилась на одно из последних мест в мире. В 2000-х гг. система образования в России начинает подстраиваться под западные стандарты, причем ситуация от этого почти не улучшается, а, наоборот, становится еще хуже. Реформы в области образования также не решают ситуацию, так как все они проводятся на западный манер. Чтобы решить нынешнюю ситуацию, сложившуюся с 1990-х гг. и по настоящее время, правительству необходимо извлечь все самое лучшее из советской системы образования, так как при всех недостатках в ней были и хорошие моменты, иначе советская система образования не была той, чем она являлась на протяжении всего периода советской власти. А для этого необходимо использовать те методы, которые изложил еще В.И. Ленин: «Советский человек должен овладеть тем запасом знаний, которые накопило человечество за всю его историю».

Бойко Владимир Владимирович
канд. ист. наук, доцент, заместитель директора
Института информационно-полиграфических технологий
ФГАОУ ВО «Крымский федеральный университет им. В.И. Вернадского»
г. Симферополь, Республика Крым

КРАТКИЙ ИСТОРИЧЕСКИЙ ОЧЕРК РАЗВИТИЯ КНИЖНОГО И ПЕЧАТНОГО ДЕЛА В КРЫМУ (ДО 1920 г.)

***Аннотация:** в работе исследованы процессы развития в Крыму книжного и печатного дела в дореволюционный период. Проанализированы архивные документы, в которых указаны полиграфические предприятия Крыма, их техническая оснащенность, количество рабочих. Показана роль крымских этносов в развитии издательско-полиграфического дела.*

***Ключевые слова:** Крым, история, книга, печать, типография.*

Развитие любой отрасли человеческой деятельности имеет свою историю. История книги уходит корнями вглубь веков, когда еще не существовало ни печати, ни письменности, а способами передачи информации могли быть звуковые символы или изображения на камне, коре дерева и т.п. Понять сегодняшние процессы, происходящие в издательско-полиграфической отрасли, можно лишь на основе изучения ее богатой истории. Это в полной мере касается и развития книжного и печатного дела в Крыму.

Специальных научных работ по указанной теме на сегодняшний день нет. В той или иной степени изучены лишь отдельные ее аспекты, прежде всего относящиеся к истории развития периодической печати Крыма. Существуют ряд исследований на эту тему О.С. Хоменка, Н.В. Яблоновской, В.Ю. Ганкевича, А.Г. и В.Г. Зарубиных и др. [9; 10; 2; 4]. Но о крымских издателях, издательствах, типографиях, работавших в различные периоды истории, можно найти преимущественно отрывочные сведения. В нашем очерке мы представим те сведения, которые удалось собрать по данной проблеме на основе различных материалов и документов, и обозначим пути дальнейшего исследования темы.

Толчок развитию цивилизации на полуострове с такими ее атрибутами как письменность, ремесла, искусство, государственность и др. придали, безусловно, греки-колонисты. Среди множества артефактов по истории греческих колоний Крыма есть и письменные источники, представленные надписями на камне, составлявшими единственный надежный способ передачи информации в Древнем мире. Например, каменный архив Херсонеса, добытый за 150 лет раскопок, насчитывает свыше 500 греческих и латинских надписей. Важнейшим эпиграфическим памятником является гражданская присяга херсонеситов, которую должны были произносить все граждане полиса.

Средние века – время расцвета рукописной книги. Обитавшие в средневековом Крыму византийцы, армяне, крымские татары, караимы и представители других этносов также оставили для потомков немало рукописных письменных памятников. Один из них – «Записка готского топарха», обнаруженная в начале XIX века французским византистом К.Б. Газе в рукописном сборнике, составленном на греческом языке. «Записка» имеет вид путевых заметок, повествование ведется от первого лица, имя автора неизвестно. Автор называет себя правителем Климатов – области, возможно, расположенной близко от Херсонеса Таврического. Ученые, изучавшие эту рукопись, сходятся во мнении, что она была написана в конце X – начале XI века в Херсонесе [8].

До наших дней дошло также около 300 армянских рукописных книг, написанных в разных городах и монастырях Восточного Крыма; более ста из них относятся к XIV-XV вв. Содержание этих произведений разнообразно – богослужебные книги, литературные, поэтические, исторические, философские и богословские сочинения, пособия по грамматике. Среди них – «Проповеди» Ована Мандакуни (V век), «Толкование Евангелия от Луки» богослова Игнатюса (XII век), «Грамматика» Вардана Киликеци (XIII век) и др. Основная часть этих манускриптов была вывезена из Крыма в 1778 году во время предпринятого Екатериной II переселения крымских армян в придонские степи. В окрестностях современного Ростова-на-Дону в церквях и монастырях они и были обнаружены в 80-х годах XIX века, а позднее отправлены в Армению. Остальные книги можно найти в книгохранилищах, библиотеках, музеях и частных коллекциях Иерусалима, Венеции, Вены, Парижа, Лондона, Тбилиси, Санкт-Петербурга, Львова [6, с. 14–17].

Богатой библиотекой, формировавшейся в течение многих столетий, обладал ханский дворец в Бахчисарае. Собирателями книг были многие представители династии Гиреев, но значительная часть дворцовой библиотеки и ханского архива погибла во время похода в Крым фельмаршала Б.Х. Миниха в 1736 году, когда дворец был разграблен и предан огню. Сохранившаяся часть библиотеки была вывезена последним крымским ханом Шагин-Гиреем в 1783 году, а то, что от нее осталось, позднее было расхищено. И лишь незначительное количество книг сохранилось до наших дней в фондах Бахчисарайского дворца, и в 1976 году было передано в Государственную Публичную библиотеку им. М.Е. Салтыкова-Щедрина в тогдашний Ленинград.

Большинство книг бахчисарайской коллекции – некрымского происхождения, но было много и местных рукописных и печатных произведений. Среди них – рукописи крымского поэта и историка XVIII века Хурреми Челеби «Диван» и «Тарих-и-Кырым» («История Крыма»); трактат по

суфизму неизвестного автора XIII века; переписанная в Крыму в конце XIV века копия выдающегося памятника золотоордынской литературы «Нехдж уль-ферадие» Махмуда Булгари ас-Сарайи и др. Сохранились также около 40 печатных книг на древнееврейском и караимском языках, в т.ч. две – предположительно изданные в типографии Чуфут-Кале. Начальные страницы обеих книг отсутствовали, но была проставлена надпись карандашом «1742», означавшая, вероятно, год их издания [7].

С этого времени, собственно говоря, и начинается история печатного дела в Крыму. Около 1731 года в Чуфут-Кале на средства Исаака бен Моше Синан-Челеби была основана караимская типография – первая на полуострове. В первое десятилетие ее существования там были опубликованы несколько литургических книг на древнееврейском языке, в числе которых, вероятно, были и две вышеуказанные. Примечательно, что дальнейшее развитие книгопечатания в Крыму также было связано с караимами. После Чуфут-Кале вторым центром караимского движения стал город Евпатория. Там в течение XIX века работали и несколько караимских типографий. Известно, что в 1836 году в типографии купца Мордхая Тиршикана была опубликована книга «Четвертая часть молитв по обряду караимов», а в 1857 году – в типографии Г.А. Фирковича книга «Петях Тиква. Караимская грамматика древнееврейского языка» (219 страниц) [7, с. 142, 144]. Затем в работе караимской типографии наступил перерыв до сентября 1885 года. И хотя евпаторийская типография создавалась с целью печатания древних караимских рукописей, она издавала в основном книги на русском языке. Первой из них была книга В.Г. Пьянкова «Крым. Евпатория», которая вышла из печати в ноябре 1886 года.

В 1830 году была основана типография губернского правления в Симферополе; в изданных ею книгах она значилась «Тавр. губ. тип.», т.е. Таврическая губернская типография. Заведение прежде всего выпускало светскую, официальную литературу, документы. Здесь также вышла в свет первая крымская газета – «Таврические губернские ведомости» (1838 год). Кроме государственной типографии большую работу проводила типография Таврического губернского земства, основанная предположительно в середине 60-х годов XIX века – вскоре после формирования земских органов Таврической губернии. Здесь публиковались журналы заседаний земских собраний, статистические сборники, труды по истории, географии, экономике края и т.п. Часто спонсорами таких изданий выступали Таврическое губернское и уездные земства.

Кроме караимов, представители других этносов Крыма также активно занимались издательской деятельностью, организовывали типографии в общественных, просветительских, религиозных целях. В 1858 году по приглашению российского правительства из Парижа в Феодосию вернулся Габриел Айвазовский, который был назначен предводителем Нахиджевано-Бессарабской епархии. Айвазовский добился открытия армянского национального училища и перевода из Парижа в Феодосию издания журнала «Голубь Масиса», основателем и главным редактором которого он являлся. Училище было названо халибовским – в честь попечителя заведения Арутюна Халибова. Первоначально оно размещалось в частном доме братьев Алтунчян, а в октябре 1862 года переехало в новое великолепное здание, построенное на окраине Феодосии на средства Халибова. При училище с 1860 года начала работать типография – первая в истории крымских армян. Она была оснащена современным оборудованием и инвентарем, привезенными из-за границы. Само помещение располагалось в нижнем этаже здания училища. По свидетельствам современников, типография содержалась в большом порядке, что было большой заслугой ее заведующего О. Тер-Абрамяна, одного из известных деятелей крымской армянской культуры того времени.

За сравнительно короткий период существования (1860–1871) в типографии большим тиражом было выпущено немало книг, среди которых основную часть составляла учебная литература, а также словари, церковные книги, ежегодники на русском и армянском языках и др. Только сам Г. Айвазовский издал более чем 15 наименований своих трудов. Типография принимала заказы и извне. По мнению Новороссийского и Бессарабского генерал-губернатора, при хорошей постановке дела она ежегодно могла бы приносить до 1000 рублей дохода. К сожалению, с закрытием училища типография прекратила свое существование.

Издательская деятельность просветителя крымскотатарского народа Исмаила бей Гаспринского – тема отдельного исследования. Вкратце укажем, что с 10 апреля 1883 года ему разрешили издавать и редактировать первую российскую тюрко-славянскую газету «Переводчикъ-Терджи-манъ». Она долгое время была единственным тюркоязычным периодическим изданием в России, просуществовала почти 35 лет. В 1886 году Гаспринский наладил издание рекламного приложения к газете под названием «Листок объявлений». С конца 1905 года он начал издавать первый крымско-тюркский журнал для женщин «Алеми Нисван» («Женский Мир»), редактором которого была его дочь Шефика. В 1906 году Исмаил Гаспринский добился разрешения на издание первого юмористического журнала на родном языке под названием «Ха-ха-ха». Позже он создал новый еженедельник – орган мусульманской фракции Государственной Думы Российской империи газету «Миллет» («Народ») [2].

Во второй половине XIX – начале XX века в Крыму работало немало частных печатных заведений. В 1866 году в Симферополе по улице Полицейской (сейчас Карла Маркса), №16 в построенном на собственные средства доме открыл типографию и литографию Михель Спиро, основатель знаменитой династии крымских издателей. Его сын Сергей Михелевич был фактическим редактором газеты «Таврида» (1880–1883), а затем – редактором севастопольской ежедневной газеты «Крымский вестник», выходившей с 1888 года почти 30 лет. Именно в Севастополе эта крупнейшая в Таврической губернии газета издавалась с 1890 года и печаталась в собственной типографии,

располагавшейся в доме Спиро по улице Екатерининской, 63 (ныне – улица Ленина). Брат С.М. Спиро, Владимир Михелевич, в период первой русской революции в Крыму издавал революционный еврейский журнал «Молот» (1906).

С 1888 года в Симферополе работала еще одна крупная типография – А.Л. Звенигородского под фирмой Вересотской и Брахтман. В одном из рекламных объявлений фирма именовала себя «паровой типографией, литографией, переплетной и линовальной». Размещалась она в доме Брахтман по улице Пушкинской. Фирма предлагала «поставку всех типолитографских работ для контор, торгово-промышленных фирм, фабрик, заводов, а также всем должностным и частным лицам». Гарантировалось «скорое и изящное исполнение» [1]. Еще одна типография Звенигородского располагалась в Феодосии в двух двухэтажных домах, построенных в 1875 году на Земской улице (ныне – Карла Либкнехта).

О других крымских типографиях можно получить некоторые сведения из архивного дела фонда старшего фабричного инспектора Таврической губернии Государственного архива Республики Крым. В списке работавших в 1905 году в Таврической губернии промышленных заведений были указаны 7 типографий Симферополя и Севастополя: Вересотской и Брахтман (Симферополь, 70 рабочих), С.Г. Спиро (Симферополь, 20 рабочих), С.М. Спиро (Севастополь, 35 рабочих), С.М. Брун (Севастополь, 53 рабочих), Харченко Д. (Севастополь, 37 рабочих), Эйдлина (Симферополь, 16 рабочих) и хромолитография Якубовича (Симферополь, 30 рабочих) [3, лл. 1–6].

В списке промышленных предприятий 1-го участка за 1912 год указаны типографии, количество рабочих в них и техническая оснащенность. Вот этот перечень:

1. Типография и литография «Торговый Дом С. Брун и К», Севастополь, 20 рабочих, электромотор, 6 других печатных машин и станков.
2. Типография Харченко Давида Осиповича, Севастополь, 16 рабочих, 2 электромотора по 0,5 НР (лошадиных сил), 2 печатные машины и 4 печатных станка.
3. Типография газеты «Крымский вестник» (принадлежала Нейману Исааку Леонтьевичу), Севастополь, 27 рабочих, электромотор в 19 НР, одна ротационная, 2 наборные машины «Линотип», 6 других машин и станков.
4. Типография Лупандиной Надежды Рафаиловны, Ялта, 45 рабочих, 5 электромоторов и 12 печатных и других машин, станков и аппаратов.
5. Типография Ятовца Соломона Моисеевича, Ялта, 31 рабочих, 3 электромотора, 3 старопечатные машины и 5 других станков.
6. Типография Г.А. Бронштейна и А.И. Ротемана, Севастополь, 9 рабочих, 1 печатная машина с ручным приводом.
7. Типография «Прогресс» Кайзера Вульфа Ильича, Севастополь, 9 рабочих, 1 электромотор в 1 НР, 4 печатных и других машины и станка.
8. Типография Роговенко Ивана Исидоровича, Ялта, 8 рабочих, электромотор и 7 других машин и станков.

В перечне указано еще одно предприятие, имеющее отношение к полиграфической отрасли: коробочная мастерская Савускан Сары Моисеевны, Феодосия, 62 работника, работы производились вручную, имелась резальная машина [3, лл. 22–33].

Безусловно, оба списка неполные. По второму списку видно уменьшение количества рабочих, занятых в печатном производстве на некоторых предприятиях. Возможно, это было связано с их техническим переоснащением, проведенным в период между 1905 и 1912 гг. По крайней мере, вплоть до революции 1917 года такое переоснащение осуществлялось постоянно, например, феодосийская литография наследников Звенигородского в 1916–1917 гг. имела нефтяной двигатель в 20 лошадиных сил [3, л. 92].

В далеко не полных списках предприятий за 1916–1918 гг. упоминаются севастопольские типографии «Труд» (23 рабочих), Бронштейна (10), «Энергия» (2), «Прогресс» (4), типографии газет «Юг России» (20), «Крымский вестник» (15), «Вечернее слово» (16), евпаторийская типография «Печатное дело» [3, лл. 93–94]. Известно также, что в Керчи до революции работали 4 типографии. В Ялте на углу Набережной и улицы Морской находилась типография Петрова, в городе также работала типография Бахтина. В этот же период в Симферополе функционировали типографии Г.М. Эпеля и Ф.Т. Коршунова, а также наследников Бреского.

Труд печатников во все времена был тяжелым, связанным с вредными условиями производства. Социальная защита работников типографий не всегда оказывалась на высоте, что приводило их к участию в протестных акциях. Так, в начале июня 1917 года в Ялте состоялась забастовка наборщиков, в результате чего в течение 8 дней в городе не выходила ни одна газета. Но существовал также интересный опыт решения социальных проблем печатников путем их самоорганизации. В ноябре 1910 года было учреждено Общество взаимного вспоможения тружеников печатного дела г. Симферополя. Его учредителями выступили владелец типолитографии В.И. Якубович, Т.В. Кострак, избранный председателем правления и др. В течение года в обществе состоялось около 60 членов. Общество выдавало ссуды размером до 25 рублей, безвозвратные пособия, оплачивало услуги врачей за оказанную его членам медицинскую помощь. Так, в течение 1-го года работы было подано и удовлетворено 47 заявлений на выдачу ссуд и пособий на сумму 1085 рублей. Источниками поступлений были членские взносы, пожертвования, проценты по вкладам общества в ссудо-сберегательном товариществе, а также от организации вечеров, гуляний и других развлекательных мероприятий. Например, от устройства концерта и гуляния в Городском саду 15 июля 1912 года было выручено 502 руб. 58 коп. В этом мероприятии принял участие, пожертвовав определенную сумму, и городской голова Симферополя В.А. Иванов [5].

Таким образом, история книги в Крыму прошла те же этапы развития, что и история книги в России или других странах – от простейших способов передачи информации до типографской печати на передовом для того или иного времени оборудовании. Мы находимся лишь в начале пути ее исследования. Перспективными для дальнейшего изучения темы представляются такие ее аспекты как технологии набора и печати в крымских типографиях, видовое разнообразие издававшейся в Крыму литературы, деятельность крымских издателей и др.

Список литературы

1. Вєсь Бердянск и его уезд. Адресно-справочная и торгово-промышленная книга. – Симферополь: Типо-Лит. А. Звенигородского п.ф. Вересотской и Брахтман в Симферополе, 1911. – 97 с.
2. Ганкевич В.Ю. К истории создания периодических изданий на крымскотатарском языке / В.Ю. Ганкевич // Культура народов Причерноморья. – 1997. – №1. – С. 39–44.
3. Государственный архив Республики Крым. – Ф. 507. – Оп. 1. – Д. 4.
4. Зарубин А.Г., Зарубин В.Г. Периодические издания Крыма (март 1917 – ноябрь 1920) / А.Г. Зарубин, В.Г. Зарубин // Клио. – 2000. – №1. – С. 54–64.
5. Отчет правления Общества взаимного вспоможения тружеников печатного дела г. Симферополя. За 2-й отчетный год с 1-го ноября 1911 по 1-е ноября 1912 г. – Симферополь: Типо-лит. В.И. Якубовича, 1912. – 40 с.
6. Свод армянских памятных записей, относящихся к Крыму и сопредельным регионам (XIV–XV вв.). Составление, русский перевод, введение и примечания Т.Э. Саргсян. – Симферополь: Сонат, 2010. – 312 с.
7. Указатель рукописных и старопечатных книг, переданных в 1976 г. из Бахчисарайского историко-архитектурного музея в Государственную Публичную библиотеку им. М.Е. Салтыкова-Щедрина. Составление, вступительная статья, комментарии Н.Р. Абдульваапа. – Симферополь: Доля, 2007. – 160 с.
8. Харитонов С.В. Древний город Эски-Кермен: Археология, история, гипотезы / С.В. Харитонов. – СПб.: Филологический факультет СПбГУ, 2004. – 160 с.
9. Хоменок О.С. Дореволюционная периодическая печать Таврической губернии (1838–1916): очерк истории и библиографический указатель / Хоменок О.С. – Одесса: АО БАХВА, 2003. – 180 с.
10. Яблоновская Н.В. Етнічна преса Криму: історія та сучасність / Н.В. Яблоновская. – Симферополь: Кримнавчпедвид-дав, 2006. – 312 с.

Данильченко Сергей Леонидович
д-р ист. наук, профессор, советник директора
Филиал ФГБОУ ВО «Московский государственный
университет им. М.В. Ломоносова» в г. Севастополе
г. Севастополь

УКРАИНА В ГЕОПОЛИТИЧЕСКОЙ СТРАТЕГИИ И.В. СТАЛИНА (1917–1940)

***Аннотация:** гражданское противостояние на территории Юго-востока Украины свидетельствует об исторической несостоятельности современной геополитической стратегии США, подрывающей основы сложившегося после Второй мировой войны мироустройства. В этой связи приобретает особую актуальность историко-философское осмысление историко-цивилизационных особенностей российского сообщества народов, национальных приоритетов и исторических перспектив национально-государственного развития России, геополитической стратегии И.В. Сталина.*

***Ключевые слова:** цивилизационное взаимодействие, геополитика, национально-государственная политика, коренизация, самоопределение, межнациональные локальные конфликты, сепаратизм, национал-уклонизм, этносы, политический статус, легитимное право, национально-государственные образования, национально-территориальные образования.*

Не менее важным, чем полное и окончательное прекращение огня, результатом окончания кровавого гражданского противостояния на территории Юго-востока Украины стало бы восстановление сложившихся на протяжении столетий цивилизационных взаимоотношений между русскими и украинцами. История этих взаимоотношений была разной, наши исторические связи в результате геополитической конъюнктуры переживали немало испытаний, вызванных не столько политическими амбициями царей, гетманов и президентов, сколько отсутствием у многих из них геополитического мышления. Мир – это не только документы, подписанные политиками в переговорных комнатах фешенебельных дворцов, не только отсутствие обстрелов и бомбежек, не только восстановление сгоревших мостов, аэропортов, больниц или театров. Прежде всего, это возвращение разрушенного доверия между воюющими нациями, так как линия раскола проходит сегодня по национальному признаку «русский – украинец». Достаточно вспомнить драматические политические отношения Германии и Франции. Их почти столетнее противостояние, начиная с Франко-прусской войны 1870–1871 годов, определяло и отравляло всю европейскую политику. Поколения политиков обеих стран на протяжении десятилетий были настроены на то, чтобы отомстить проклятому соседу. В итоге только после Второй мировой войны президент Франции Шарль де Голль и германский канцлер Конрад Аденауэр поняли, что выгоднее договариваться и строить единую Европу. Для Украины и России – это оптимальный исторический пример. Миссия политиков – останавливать войны, а миссия народов – залечивать культурой раны войны при условии совпадения геополитических векторов национально-государственного развития.

В ходе образования российского многонационального государства многие народы были присоединены добровольно или силой оружия. Самодержавие проводило жесткую, но одновременно осторожную национальную политику – учитывались сложившиеся многовековые межнациональные связи, но имела место и имперская политика подавления, угнетения, сталкивания народов друг с другом. Национальная политика регулировала политическую, социальную и конфессиональную жизнь «инородцев», представляющих разные конфессии и принявших православие. Она выстраивалась в центре, получала правовое оформление и осуществлялась на национальных территориях. При этом признавались и учитывались некоторые цивилизационные особенности жизни и быта «инородцев», их конфессия и исторические традиции. Несмотря на постоянные антиправительственные выступления, самодержавию удавалось путем реформ, совершенствования правовой базы и карательных мер умиротворять национальные окраины, добиваться сохранения территориальной целостности государства и ослабления центробежных и сепаратистских тенденций. Подъем национально-освободительного движения накануне и в ходе трех российских революций, рост национального самосознания привели к возникновению многочисленных национальных государственных образований. Происходило постепенное, но не бесконфликтное становление федеративного государства, народы начали обретать статус субъектов национальной политики. Свержение самодержавия и образование Временного правительства в 1917 году привели к изменению правовой основы российского государства. Действовало большинство статей «Свода законов Российской империи», «Табель о рангах». В декларации 3 марта 1917 года Временное правительство отменило национальные ограничения, а форму правления и конституцию должно было принять Учредительное собрание. Спустя полгода Россия была провозглашена демократической республикой. Территориально страна признавалась единой и неделимой. Повсеместно вводилась областная автономия, но изданные областными властями законы не имели силы, если противоречили основным законам (конституции) страны. Центральная рада провозгласила автономии Украины и самостоятельно избрала правительство – Генеральный секретариат. Были упразднены должности генерал-губернаторов, губернаторов, градоначальников, полицмейстеров, исправников, земских начальников и др., их заменили в губерниях, уездах и городах комиссариаты Временного правительства. Был издан правовой акт о комиссариатах, которые осуществляли надзор за соблюдением законов, постановлений и распоряжений правительства местными органами управления и самоуправления. Усилился процесс разрушения страны. Украинская рада критически оценивала политическое и экономическое состояние России. На Украине в апреле 1918 года провозглашена Украинская Держава во главе с гетманом П. Скоропадским, а в декабре 1918 года власть переходит к Директории, образованной лидерами Украинского национального союза. В феврале ее председателем становится С. Петлюра. Вновь была воссоздана Украинская народная республика, объявившая войну Советской России. В результате Октябрьской революции возникла Российская Социалистическая Федеративная Советская Республика. III Всероссийский съезд Советов в январе 1918 года принял «Декларацию прав трудящегося и эксплуатируемого народа». Этот законодательный акт определил форму государственного устройства как свободный союз свободных наций, федерацию советских национальных республик. Свержение самодержавия в марте 1917 года оказалось судьбоносным для национальных окраин – вспыхнуло множество межнациональных локальных конфликтов. Развал страны фактически стартовал раньше – в феврале 1917 года. Он был вызван, прежде всего, войной, резким ослаблением власти центра, недовольством его политикой как в центральной части страны, где давно созрел земельный вопрос, так и на ее национальных окраинах, элиты которых стали требовать свободы, не дожидаясь созыва и решений Учредительного собрания.

Отечественная историография дает лишь общие сведения о центробежных силах, раздиравших Российскую Империю. Необходимо проанализировать причины ослабления фронта после Февральской революции – ухудшение снабжения действующей армии, нежелание солдат воевать, усиленное революционной пропагандой и т.д. Российские историки не замечают роль украинской Центральной Рады – органа, практически самоназначенного, но с первых дней своего существования потребовавшего наряду с государственным суверенитетом Украины перереформирования действующей армии путем выделения из нее частей, состоящих из украинцев и главной ставке не подчиненных. Ключевой композицией данного исторического сюжета является Брестский мир, благодаря которому до сих пор некоторые отечественные историки обвиняют большевиков в предательстве национальных интересов. При этом из исторической памяти вымараны следующие исторические факты: 1) в результате сепаратистских действий Центральной Рады военное положение немцев и их австро-венгерских союзников на Восточном фронте существенно улучшилось, 2) масштабы одних только продовольственных поставок из Украины немцам и австрийцам резко возросли, 3) Россия лишилась всяких шансов на справедливый мир без аннексий и контрибуций. Наряду с Украиной, Польшей, Финляндией делить бывшую Российскую империю принялись мусаватисты Азербайджана, дошнакские активисты Армении, успевшие дважды повоевать друг с другом, меньшевистские лидеры Грузии, предпринявшие военные действия против армян, осетин, абхазов и начавшие наступление вдоль Черноморского побережья на русские земли вплоть до Туапсе, но потерявшие отпор со стороны денikinской армии. Белым генералам пришлось воевать не только против красных, но и с сепаратистами разных мастей – за единую и неделимую Россию. Башкирская национальная элита пожелала распространить свой политический суверенитет даже на территории Казахстана, рассчитывая в этом на покровительство А.В. Колчака, встав на его сторону против Советов, но поняв, что под его властью желаемого суверенитета не получит, без промедления перешла на сторону большевиков под лозунгом «Пролетарии всех стран соединяйтесь!».

Этот лозунг сами большевики претворяли в жизнь по-разному, так как в их рядах по данному вопросу имелись существенные различия.

Известна позиция Л.Д. Троцкого, Л.Б. Каменева и других лидеров большевизма, считавших Октябрьскую революцию прологом, первым этапом мировой социалистической революции. Вторым этапом, по их мнению, станет революция в Европе, чем и объяснялось их согласие на Брестский мир с немцами, «похабный, унижительный, но временный» в оценке В.И. Ленина, которому положит конец грядущее поражение Германии и революция в этой стране, что и случилось менее чем через год. Летом 1923 года Л.Б. Каменев выступил в «Правде» с серией статей о перспективах германской революции. Эта европейская страна с ее развитой индустрией и организованным рабочим классом, по мнению Каменева, вместе с Россией, страной крестьянской, станут тем оплотом социализма, к которому присоединятся Венгрия, где Советы уже некоторое время назад уже брали власть, Чехословакия, Италия. Другой известный большевик Карл Радек, выступая перед членами молодежной секции Коминтерна, заявил о том, как замечательно, что в самом названии страны – СССР нет слова Россия, значит, союз, в который она входит, открыт для вступления в него других стран, в том числе Германии, только в них надо совершить социалистическую революцию. Данная позиция должна была, по убеждению ее апологетов, привлечь к себе принципом добровольности как вступления республики в Союз, так и выхода из него. От этих марксистских глобалистов отличались руководители советских республик, заразившиеся национализмом, принципами независимости от центра, включая свободу выхода из Союза. В числе таких политиков нередко были представители не коренной национальности. Так болгарин Н. Крестинский, в прошлом подданный румынской короны, половину жизни проживший в Европе, в Россию впервые приехал в 1919 году как представитель балканской конфедерации в Коминтерне и в том же году возглавил компартию Украины. Другой большевистский лидер, возглавлявший вооруженные силы Украины и Крыма, – М. Фрунзе родился и вырос в Туркестане, его отец – обрусевший молдаванин, мать – русская. Оба этих политических деятеля яростно отстаивали принципы конфедеративного союза республик. Была немногочисленная категория большевиков, исходивших из того, что Россия исторически сложилась как единое целое, состоявшее не просто из национальных территорий, а промышленных и аграрных регионов, органично связанных между собой кооперацией, транспортной сетью. По их глубокому убеждению, стоит вырвать из этого комплекса какую-то часть – нефтяной Баку, хлебную Кубань, Урал с его металлургией, перекрыть Волгу как водную артерию – и разруха стране обеспечена, что и произошло в ходе Гражданской войны. НЭП действительно помог поднять крестьянству, оживил торговлю, но многие промышленные предприятия в результате разрыва хозяйственных связей так и не были восстановлены. Поэтому сеялки, даже косы импортировались за валюту, зарплата рабочих составляла от одной трети до половины дореволюционной, а безработица стала массовой. Это – следствие территориального разрыва страны по национальной принадлежности. Выход из данного исторического тупика к реальному единению данной когортой большевиков виделся не через конфедерацию независимых национальных образований и не их федерацию с правом выхода из нее, а через автономию, способствующую культурному и экономическому подъему национальных окраин. По мере же их приближения к уровню ведущих экономических и культурных центров автономия должна была уступить место принципу унитаризма, который, собственно говоря, и скрепляет ряд стран современного цивилизованного мира. Именно такую модель и обосновывал И.В. Сталин, которого поддерживали С.М. Киров и Г.К. Орджоникидзе. После того, как Сталин в апреле 1917 года выступил в «Правде» со статьей по национальному вопросу, П.Н. Милюков в своем докладе съезду кадетской партии, состоявшемуся в мае, дословно повторил сталинские тезисы построения российского многонационального государства. В отношении Финляндии и Польши И.В. Сталин не питал иллюзий. К отделению Финляндии относился как к неизбежности, так как учитывал, что вошедшие в 1809 году в состав Российской империи финны имели конституцию, избирали сейм, назначавший подотчетное ему правительство. В Великом княжестве Финляндском были своя финансовая система, таможенные границы. Поляки же, не желавшие союза с Россией ни на каких условиях, поднимали восстания в 1830-м, в 1863-м, в 1905-м годах. С учетом сложившегося исторического опыта Сталин был за то, чтобы отпустить Польшу в «свободное плавание» и выступать категорически против наступления Красной Армии на Варшаву в 1920 году с целью «советизации» Польши. От ситуации в этих двух странах коренным образом отличались настроения большинства населения в других частях бывшей Империи, поэтому И.В. Сталин и предлагал их объединение на принципах автономизации. Борьба внутри партийного руководства по вопросам национально-государственного строительства шла острой. Одна из ее особенностей состояла в том, что наркома по делам национальностей Сталина вместо исполнения им своих прямых должностных обязанностей направляли руководить то обороной Петрограда, то на Западный фронт, то на Юго-Западный, то в Царицын заготавливать хлеб. Он не раз просил освободить его от военной работы, но его старались удерживать на ней и по-дальше от национальных вопросов, которые в его отсутствие решал Л. Б. Каменев, занимавший более высокий пост в партийной иерархии и руководивший в своей государственной деятельности троцкистской концепцией раздачи суверенитетов. Ставшая независимой Эстония смогла набрать и выставить против Красной Армии всего одну дивизию, два полка которой состояли из датских и финских добровольцев и лишь один – из эстонских. Красные же имели не только военное преимущество, но и пользовались поддержкой значительной части населения Эстляндии. Но вопреки этому Москва, о чем сегодня вспоминать не принято, не просто сдала республику местным самостийникам, а подарила им все российские суда, находившиеся в эстонских портах,

все промышленные предприятия на территории Эстонии, выдала ее гражданам пенсии, не выплаченные с 1917 года. Более того, Эстонии были отданы Нарва и Ивангород, населенные преимущественно русскими. Не менее удивительно сложилась историческая судьба послереволюционной Латвии, где господствующей была вовсе не национальная буржуазия, а немецкое (остзейское) дворянство, именно от которого в свое время взято в обиход местными националистами слово «оккупант», применявшееся сначала к царской, а затем к Красной Армии. Что же до восточно-латвийской земли – Латгалии, то здесь настроения большинства населения долго оставались пророссийскими, а Советская власть крепко держалась благодаря красным латышским стрелкам. Но Москва сдала и Латвию, и Литву с частью Белоруссии. Следует добавить, что свою роль в этом сыграл большевистский нарком иностранных дел Г.В. Чичерин, сумевший убедить Л.Б. Каменева и В.И. Ленина, что дипломатические отношения с новыми, пусть небольшими, прибалтийскими странами станут прологом для дипломатического признания Советской России всем остальным миром.

Созданию СССР предшествовал Пленум ЦК РКП (б) 6 октября 1922 года. На I съезде Советов СССР 30 декабря 1922 года была утверждена Декларация и Союзный договор об объединении в одно союзное государство РСФСР, УССР, БССР и ЗСФСР. Правовой механизм создания СССР не исключал возможных центробежных тенденций, но Основной Закон, а также включенные в него Декларация и Союзный Договор, утвержденные 31 января 1924 года II съездом Советов СССР, способствовали процессу политической централизации страны. Содержание Конституции СССР 1924 года полностью соответствовало всем общепринятым международным нормам. Октябрьский пленум ЦК РКП (б) 1922 года – важная историческая веха, именно на этом пленуме выступил все тот же Каменев с заявлением о том, что накануне в беседе с ним Ленин, пораженный первым ударом тяжелейшей болезни, категорически отверг сталинский план автономизации. Было – не было, проверить невозможно, как и многое из того, что относится к высказываниям и работам В.И. Ленина в период болезни и начала борьбы Л.Д. Троцкого за власть, в которую включились его многочисленные и влиятельные сторонники, включая близких к Ленину людей. В этой борьбе в ход были пущены все средства, эффект которых ощутим до сих пор. Последующий период развития СССР характеризовался активным процессом централизации в национально-государственном строительстве. Одновременно увеличивалось число национально-территориальных образований, повышался их формально-правовой статус. Удивительная прочность Союза советских республик заключалась в компромиссе принципов, положенных в его основу. Скрепляющим был принцип централизации таких важных государственных функций как оборона, внешняя политика, плановая и финансовая система и т.д. А вот культурное строительство и просвещение остались практически в ведении республик и в значительной мере были доверены представителям прежней интеллигентной и полунинтеллигентной среды, и даже тех, кто вернулся из-за рубежа. В Украине среди них было немало выходцев из австрийской и польской Галиции, в Азербайджане – из Турции и т. д. Под видом национальной культуры они, сначала исподволь, а затем все шире, стали культивировать мифы о минувшем «золотом веке», якобы утраченном под давлением злой, враждебной имперской силы. На волне этого «возрождения национальных культур и традиций» уже в первые годы Советской власти в ряде республик создавались так называемые терминологические комиссии, активно занявшиеся искусственной заменой русских «угнетательских» слов и выражений плодами либо местного словотворчества, либо, как в той же Украине, насаждением германизмов и полонизмов. А были и такие деятели культуры, как профессор М. Грушевский, во время Первой мировой войны, осужденный как агент Австро-Венгрии, но затем возглавивший Центральную Раду, а в советское время ставший академиком, автором монографий, в которых писал о славной Киевской Руси, избавлявшейся от асоциальных элементов, ставших в дальнейшем русскими. Семена этой культуры дали всходы в годы перестройки и стали основанием новых национальных идеологий на постсоветском пространстве, более нетерпимых к любым видам инакомыслия, чем какие-либо из прежних «измов».

В западной историографии постоянно поднимается тема о великорусской империи и планомерной политике русификации народов в Российской Империи и СССР. Русские имели двойное государственное самоопределение – республиканское и общесоюзное, что было закреплено в Конституции 1924 года. Создание национальных республик и автономных областей не было правовым ограничением для представителей многонационального населения, в том числе русского как самого многочисленного. Борьба с колониальным наследием в национальных районах не может рассматриваться как целенаправленная политика игнорирования национальных интересов русских, что не подтверждается исторической практикой. Хотя на X и XII съездах партии, где рассматривался национальный вопрос, говорилось и о борьбе с великорусским шовинизмом. Частью национально-государственной политики большевиков была политика коренизации, которая должна была включить народы республики в систему административно-государственного управления. Нельзя отрицать сложившиеся диспропорции между правовым положением населения на национальных окраинах и центре дореволюционной России. Попытки Советской власти приблизить народы национальных окраин к участию в управлении были легитимными и справедливыми. На практике при проведении коренизации допускались ошибки, увольнялись квалифицированные сотрудники местного аппарата управления, среди которых были представители разных народов, что не являлось целенаправленной политикой национальной дискриминации некоренных народов на национальных окраинах. Советская правовая система была единой по всей стране и не имела национальной направленности. Ликвидация кулачества как политико-социальное явление осуществлялась в соответствии с правовыми актами того времени. Данная политика Советского правительства

не является национальным геноцидом, так как репрессиям подвергалась зажиточная часть крестьянства, включавшая представителей всех народов нашей страны. Складывалось новое многонациональное общество на интернациональных принципах, где каждый народ стал субъектом публичного права в составе федерации. Советское государство способствовало правовой институционализации этничности как политической категории, фиксируя ее в паспортах, а территории – за крупными этносами и этническими элитами. Последние стремились обрести более высокий политический статус, подталкивая этнополитические общности к реализации легитимного права на собственную государственность.

Свержение самодержавия в марте 1917 года оказалось судьбоносным для национальных окраин нашей страны. На огромных просторах бывшей Российской Империи вспыхнуло множество межнациональных локальных конфликтов. Ценой неимоверных усилий и огромных жертв российская государственность была спасена и стала развиваться в 1917–1921 годах в совершенно ином историческом качестве, не без личного участия наркома по делам национальностей И.В. Сталина. Поддерживая, с одной стороны, право наций на отделение, а с другой – декларируя убежденность в том, что «9/10 народностей после свержения царизма не захотят отделиться», Сталин вел игру на опережение по таким же правилам, как и в 1913 году в борьбе против культурно-национальной автономии. Если тогда большевики переиграли своих противников, предлагая массам более радикальные политические методы разрешения национального вопроса, в частности, право наций на отделение, то теперь они повели еще более рискованную игру. Механизм этой политической игры И.В. Сталин обнаружил позже, в 1929 году, в беседе с группой украинских писателей: «... когда Ленин говорил об отделении национальностей вплоть до образования самостоятельного государства, он отчетливо формулировал так: «разъединиться для объединения» – это и есть марксистский подход... Ленин не стоял вовсе за то, чтобы все государства раздробились. Он стоял за то, чтобы они, государства, раздробившись, дали возможность создать почву для взаимного доверия рабочих и крестьян и потом поставить практически вопрос об объединении» [1]. Предлагая на 7-й конференции РСДРП право на отделение тем народам, которые не могут или не хотят оставаться жить в рамках единого государства и, гарантируя областную автономию тем, кто не хочет отделяться, И.В. Сталин от лица большей части партии большевиков предложил четкую концепцию разрешения национального вопроса, что не смогло сделать Временное правительство. Хаотичная национальная политика этого правительства дала Сталину возможность упрекать его в том, что оно «наносит смертельный удар» объединению народов «в единую братскую семью» и ведет к распаду России, «против которого так фальшиво и лицемерно вопиет буржуазная печать» [2]. Такие упреки били точно в цель, поскольку Временное правительство проявило полную неспособность в сохранении и укреплении российской государственности. Видный чешский политический деятель, идеолог славянского единства К. Крамарж вспоминал: «... уже 18 марта литовская делегация потребовала автономии, а украинцы создали свою народную раду. Сначала они казались умеренными, добивались только права языка и школы, но скоро их требования пошли дальше и дальше, и к концу июня они уже имели свой генеральный секретариат, то есть свое правительство. Временное правительство и тут не приняло мер, а только просило, чтобы украинцы не разрушали государства. Керенский запретил созыв украинского съезда. Но когда съезд все-таки собрался, послал ему телеграмму, что препятствий к дальнейшей деятельности украинского комитета не встречается. Понятно, телеграмма была встречена громким смехом. Чрезвычайно интересно, что... все это движение находилось в связи... с германским генеральным штабом. Литовский сейм тоже провозгласил самостоятельность. Временному правительству и тут не оставалось ничего другого, как утешиться в том, что оно всем дает свободу... Повсюду полное банкротство русской государственной мысли, как результат неспособности русской интеллигенции сохранить государство и управлять им. Она не видела ничего, кроме своих мечтаний о свободе» [3]. Аналогичные мысли высказывал один из виднейших деятелей российской социал-демократии Н.Н. Суханов (Гиммер). В своих известных «Записках о революции» он отметил, что «получившие свободу мелкие российские национальности, существующие и выдуманые, действительно не знали никакого удержу и разрывали на части государственный организм... положение было трудное и нелепое» [4]. Неспособность Временного правительства остановить распад России ускорило приход к власти большевиков, которые, отстаивая право наций на самоопределение вплоть до отделения и образования самостоятельного государства, шли в ногу с эпохой уничтожения всех прежних традиционных устоев России. Выполняя ленинскую волю, И.В. Сталин внес свою лепту в разрушение Российской Империи, но он, как и большевики в целом, гораздо меньше сделал для этого разрушения, чем Временное правительство и многочисленные национал-сепаратистские течения. Именно национал-сепаратистские течения явились главной силой, разрушившей российскую государственность в 1917 году. Достаточно вспомнить о деятельности украинских националистов, которые смогли довести Временное правительство до раскола, выразившегося в выходе из него в июле 1917 года министров-кадетов А.А. Мануйлова, Д.И. Шаховского и А.И. Шингарева. Характерно, что один из самых активных политиков того времени П. Н. Милюков уже в эмиграции писал о том, что возникновению большевизма помимо прочих причин способствовали и «сепаратистские стремления интеллигентских вождей национальных меньшинств» [5].

Приход к власти большевиков не инспирировал, а только усилил те дезинтеграционные процессы, происходившие в России в период Временного правительства, сдававшего сепаратистам одну позицию за другой. Общеизвестно, что первые месяцы правления большевиков были пропитаны эйфорией от «триумфального шествия Советской власти» и ожидания скорой мировой революции. Такая эйфория позволила В.И. Ленину самоуверенно заявить о том, что «сколько бы ни

было самостоятельных республик, мы этого страшиться не станем. Для нас важно не то, где проходит государственная граница, а то, чтобы сохранялся союз между трудящимися всех наций для борьбы с буржуазией каких угодно наций» [6]. Под влиянием таких настроений и появилась в ноябре 1917 года знаменитая «Декларация прав народов России» за подписью Ленина и Сталина, где четко говорилось о том, что народы России имеют полное право «на свободное самоопределение, вплоть до отделения и образования самостоятельного государства» [7]. Очередная неприятность постигла Ленина в отношении с Украиной, где местные националисты начали потворствовать антибольшевистскому движению А.М. Каледина с целью как можно дальше отодвинуться от России. И в дальнейшем, когда Центральную Раду сменил прогерманский режим П.П. Скоропадского, и при господстве С.В. Петлюры проводилась та же линия. Это было очень опасно и для большевиков, и для России, так как именно на Украине были сосредоточены основные запасы зерна и угля, без которых центрально-европейская часть России просто не могла развиваться, так как с Сибирью она была связана только транссибирской магистралью, которая постоянно блокировалась враждебными большевикам силами. Конфликт с Украинской Радой заставил большевиков внести серьезные коррективы в свою национально-государственную политику. В декабре 1917 года И.В. Сталин делает несколько резких выпадов против сепаратистов и критикует неспособность некоторых местных большевиков эффективно противостоять национальной буржуазии. Так, 14 декабря 1917 года, выступая на заседании ВЦИК, Сталин недвусмысленно пригрозил украинским националистам: «Совет Народных Комиссаров не остановится перед решительной борьбой против Рады» [8].

В 1918 году процесс воссоздания единого государства начался с добровольного тяготения народов к большевистской России. Весьма показателен в этом отношении следующий факт. В начале апреля 1918 года жители нескольких сел Мелитопольского, Днепровского и Бердянского уездов обратились в Москву с протестом против их насильственного присоединения к Украине, где правила тогда марионеточная прогерманская Рада и хозяйничала немецкая администрация. 6 апреля 1918 года И.В. Сталин откликнулся на этот протест следующим образом: «...если верно заявление о желании всего населения упомянутых трех уездов остаться в составе Российской Советской федерации между тем, как немцы и Киевская Рада хотят их насильственно присоединить к Украине, ... пусть жители этих уездов немедленно созывают уездные съезды делегатов от волостей и ставят там вопрос, хотят ли делегаты и их избиратели присоединиться к Украине или остаться в составе Российской Федерации. Если выяснится после такого опроса, что уезды эти не хотят присоединяться к Украине, пусть президиум съезда отправит по телеграфу соответствующее решение уездов Киевской Раде и Совету Народных Комиссаров в Москве, требуя от первой отказаться от насильственного присоединения упомянутых уездов к Украине и предлагая Совету Народных Комиссаров принять уезды в состав Российской Федерации, зачислив их к Крымской и Донской Обл.астям» [9]. Несмотря на подобные инициативы большевиков, исходившие в основном от И.В. Сталина, весной 1918 года российская государственность продолжала пребывать в глубоком кризисе. Германская военная политика развеяла ленинские иллюзии о скорой победе революции в Европе. С огромным трудом добившись от своих соратников согласия на заключение Брестского мира, Ленин стоял перед весьма печальным фактом утраты огромных территорий бывшей Российской Империи, что создавало реальную угрозу существования Советской власти. Сложившаяся ситуация становилась опасной для Москвы. Уже имевшийся опыт самоуправления Украины показал, что односторонняя суверенизация национальных окраин оборачивается против новой России. Во избежание прежних ошибок, приведших к возникновению враждебных большевикам государств, И.В. Сталин вновь играет на опережение, предлагая закрепить в Конституции право наций на создание автономий: «...существуют на деле живые области и окраины, различающиеся особым бытом и национальным составом, трудовые элементы которых требуют от нас широкой автономии, права, языка, права управления, ну, словом, самостоятельного заведывания своими делами. Вот из этих областей надо исходить» [10]. Сталин вновь стремился перехватить инициативу у политических противников большевиков, в данном случае, у местных национал-сепаратистов, в кругах которых сформировалась и начала активно реализовываться идея переустройства России в федерацию по национально-территориальному принципу. В начале 1918 года после признания большевиками националистического правительства Украины стремительно начали развиваться центробежные тенденции, усиленные многочисленными национал-сепаратистскими течениями. Стремление к отделению заставило большевиков в лице Сталина вновь продемонстрировать свою абсолютную лояльность к подобным требованиям и пойти на законодательное закрепление права на создание национальной автономии за всеми народами и национальными меньшинствами.

В 1918–1921 годы новая Россия подверглась суровым испытаниям. Борьба различных идеологий и социальных групп тесно переплелась с политическим соперничеством за влияние в различных регионах бывшей Российской Империи. С момента прямого вмешательства иностранных держав во внутренние дела нашей страны, большевики были поставлены перед исторически обоснованной необходимостью защиты национального суверенитета, а их противники стали орудием разрушения российской государственности в руках иностранцев. Британский историк Эдуард Харлет Карр совершенно справедливо заметил, что в указанный исторический период борьба между национальным пролетариатом и крестьянством, с одной стороны, и национальной буржуазией – с другой, на самом деле оказалась «борьбой между русскими большевиками с одной стороны, и с другой стороны, русскими и нерусскими противниками большевиков за контроль над определенными территориями. Выбор делался не между зависимостью или независимостью, а между зависимостью от Москвы и зависимостью от буржуазных правительств капиталистического мира»

[11]. Такое соотношение сил оказало решающее влияние на национально-государственную политику большевистской власти, которая ради своего самосохранения начала решительную борьбу с различными сепаратистскими движениями, координировавшими свою деятельность с иностранными государствами. В Политбюро высоко ценился участие И.В. Сталина в разработке важнейших документов, регулирующих взаимоотношения центра и окраин, по борьбе с сепаратизмом, и сталинская способность к гибкому лавированию в шекотливых ситуациях. Так, на его заседании 17 ноября 1919 года принимается решение отложить вопрос о назначении дня проведения совместного заседания Политбюро и Оргбюро ЦК по поводу Украины «ввиду того, что товарищ Сталин на этом заседании присутствовать не может» [12], так как он в это время находился в Харькове в качестве члена РВС Южного фронта и председателя Украинского Совета Трудовой армии. Летом 1920 года И.В. Сталин сыграл немалую роль в первоначально успешном продвижении на западно-украинские земли, которые поляки вновь решили колонизировать, воспользовавшись внутриросийской смутой. В ходе советско-польской войны на Западной Украине член РВС Юго-Западного фронта Сталин достаточно умело разыграл антипольскую карту. С 17 века русские люди, как отмечал известный историк Русской Православной Церкви А.В. Карташов, не желали быть уничтоженными и образовали на Галичине «особый национальный тип, упорно отстаивавший себя от колонизации», что заставило польские власти начать «открытое, легальное» гонение на православие с целью его полного истребления» [13]. Подогревая антипольские настроения на западноукраинских землях, И.В. Сталин определил правильный вектор движения к завоеванию симпатий местного населения. 17 июня 1920 года он передал в 1-ю Конную Армию директиву «О поведении в занятых селениях и городах бойцов Конноармии», где указал, в частности, на необходимость того, чтобы «в каждом городе, в каждом местечке по пути следования конноармии» польских помещиков и интеллигентов «надо арестовывать и направлять в концентрационный лагерь, если его нет в вашей районе, должен быть создан обязательный». По отношению к украинцам Галиции Сталин предлагал применять совершенно иную политику: «Относитесь бережно к военнопленным украинцам из Галиции (русины) – (так в тексте – С.Д.), не только к крестьянам, но и к интеллигенции, внушите им, что если угнетаемые Польшей галицийские украинцы поддержат нас, мы пойдем на Львов для того, чтобы освободить его и отдать галицийским украинцам, выгнать оттуда поляков и помочь угнетенным украинцам-галицийцам создать свое независимое государство, пусть даже не советское, но... благожелательное, дружественное к РСФСР. Это поднимет революционный дух галицийских крестьян в тылу у поляков и подрвет силы Польши, что нам выгодно, как знаете это сами» [14]. По сути дела, И.В. Сталин предлагает не просто определенную тактику в отношении украинцев Галиции, но и выдвигает идею образования на западных границах России буферного антипольского государства, что для новой российской государственности было жизненно необходимо, так как Польша была достаточно сильна для очередной экспансии украинских земель. На Западной Украине большевиков встречали как избавителей от польского ига. Председатель Галицийского ревкома Владимир Петрович Затонский в своем отчете ЦК РКП (б) от 15 сентября 1920 года сообщал о том, что «украинская часть населения Восточной Галиции на первых порах, не исключая даже интеллигенции и попов, принимают нас восторженно как избавителей от польского ига... Национализм заметно спадает. Орел национальных вождей интеллигентов после опыта хозяйничанья Голубовичей, Петрушевичей, Петлюр, после их очевидных измен даже национальному делу померк... Революционным ферментом являются галичане, прошедшие школу русской революции, а также «американцы». Почти в каждом селе можно отыскать такого «американца», вернувшегося из американской эмиграции, или индустриального рабочего, либо шахтера, побывавшего в Саксонии или Вене» [15]. К своему отчету Затонский приложил любопытный документ – письмо заведующего юридически-квалификационным отделом Галицийского ревкома некоего Федора Конара на имя Владимира Кирилловича Винниченко от 10 июля 1920 года. Конар был изобличен местными чекистами как внедрившийся в ревком националист. Из его письма следует, что «крестьянство на Правобережье после очередного налета, неузнаваемо. Всюду идут «академические» дебаты про устройство, про власть. Отношение к России настолько невероятно хорошее, что даже ужас берет... В петлюровской армии страшное дезертирство, более всего дезертируют все те же «проклятые» галичане. Те галичане, которые были в Красной Армии и захвачены поляками или добровольно перешли на их сторону, помещены в концентрационные лагеря. Думаю, что это рациональный способ вылечить галичан от мессианизма и галициомании. После некоторой отсидки в лагере выйдут порядочными людьми» [16]. Идеиные украинские националисты из лагеря Винниченко-Петлюры враждебно относились к «мессианизму» и «галициомании» своих единоплеменников из Западной Украины, что являлось для большевиков и лично для Сталина весомым аргументом в пользу образования буферного антипольского государства.

В 1921 году большевики контролировали основную часть территории бывшей Российской Империи, что послужило началом объединения советских республик в единое государство. Наиболее сложным был поиск новой формы объединения между РСФСР и другими независимыми советскими республиками, прежде всего, Украиной. После окончания Гражданской войны российская государственность в форме советской федерации, прошедшая проверку на прочность в военное время, начала распространять свое влияние на территории, на которых сепаратизм начал поднимать свою голову уже под красным флагом. И.В. Сталин продолжал создавать новые автономии в составе РСФСР. Уступки по линии территориального расширения и размежевания различных автономий были для него необходимой расплатой за то, что в решающие моменты интервенции и Гражданской войны народы этих областей оказали активную поддержку Советской власти. Свер-

нуть с этого пути означало только одно – столкнулась с усилением центробежных и сепаратистских тенденций, особенно на Украине. Центробежные изоляционистские настроения части национал-коммунистических кругов вызвали все больший протест не только в Москве, но и у многих коммунистов окраин, идейно не принимавших национализм. Для таких коммунистов центральная власть не отождествлялась с «колониаторской» политикой царского режима, в укреплении власти центра они видели только благо. К тому же, личность большевистского вождя – Ленина – никак не ассоциировалась с русским национализмом и имперским диктатом Москвы не только у большинства коммунистов окраин, но даже и у некоторых представителей других партий. В большевистском руководстве дальнейшая централизация государства рассматривалась как естественный процесс, обусловленный как внешними, так и внутренними причинами. Г.В. Чичерин предложил накануне международной экономической конференции в Генуе включить в состав РСФСР «независимые» советские республики, исходя из того, что «если мы на конференции заключим договоры как девять параллельных государств, это положение дел будет юридически надолго закреплено и из этой путаницы возникнут многочисленные затруднения для нас в наших отношениях с Западом» [17]. Необходимость преодоления центробежных тенденций для укрепления Советской власти очень ясно обрисовал в своем выступлении на X съезде РКП (б) в 1921 году один из лидеров украинских коммунистов В.Г. Затонский: «У товарища Сталина в его тезисах имеется намек, что невозможно существование отдельных независимых республик ввиду угрозы их существованию. Больше того, сама сущность Советской власти вызывает теснейшее объединение, и даже если бы и не было военной угрозы, все время, поскольку мы имели бы дело с советскими республиками, они должны были бы объединяться экономически. Это совершенно естественно и необходимо, и этого на партийном съезде особенно доказывать не приходится. Совершенно естественно, если бы мы в ущерб окраинам укрепили центр, то мы поступили бы правильно, и если бы нам нужно было для укрепления его даже ограбить окраину, –...то мы пошли бы и на это» [18]. Подобные взгляды были свойственны партийному большинству. Изоляционистские и сепаратистские настроения господствовали в гораздо большей степени у отдельных национал-коммунистических руководителей, нежели у рядовых коммунистов-националов. Однако «болезнь» национализма, как это нередко бывает в истории, легко распространяется среди народов, если их власти умело ведут националистическую агитацию и играют на болевых национальных чувствах и проблемах, что и происходит в современной Украине.

По мере того, как часть национал-коммунистической элиты демонстрировала Москве все возрастающую независимость, большевистское руководство все более склонялось к идее о включении самостоятельных советских республик в состав РСФСР. Эту идею одним из первых выдвинул в январе 1922 года Г.В. Чичерин. Тогда эта идея не прошла. И вскоре Москва имела все основания сожалеть о нереализованном предложении Чичерина. На конференции в Генуе украинская делегация проигнорировала «единый дипломатический фронт» с РСФСР. Без всяких консультаций и согласований с российской стороной, украинская делегация пыталась заключить соглашение между Украиной и Германией, ставящее под удар российско-германский договор в Раппало от 16 апреля 1922 года. Вопреки тому, что и Россия, и Германия предали полному забвению вопросы о долгах и о возмещении друг другу ущерба, причиненного в годы Первой мировой войны, посол СССР в Германии Владимир Христианович Ауэссем потребовал, чтобы при заключении договора с Украиной немецкая сторона обязалась платить ей 400 миллионов марок, числящихся за ней со времен оккупации. Этот демарш был осуществлен по указке председателя Совнаркома Украины Христиана Георгиевича Раковского, который считал, что в основу экономического сотрудничества между УССР и Германией должны быть положены «денежные суммы, причитающиеся с Германии за оккупацию и реквизиции на Украине в 1918 году». К счастью, эту инициативу Ленин и НКВД быстро пресекли, но сам факт ее неожиданного появления был для Москвы крайне неприятен [19]. В августе 1922 года, когда И.В. Сталин выступил с инициативой о включении независимых советских республик в состав РСФСР, произошло то, что должно было произойти. Сталинская инициатива ублажала централистские устремления большей части партии и ее руководства. Идея наделяния всех окраин и автономий равным государственным статусом – статусом автономной республики в составе РСФСР, разделялась большей частью партийных и государственных деятелей, как в Москве, так и на местах. «Игра» в независимость стала слишком опасной не только из-за сильных изоляционистских и националистических настроений в компартии Украины, но и из-за усиливающегося недовольства руководителей некоторых автономий РСФСР их «второсортным», недостаточным государственным статусом. Автономизация политически и юридически снимала эти проблемы, поскольку предполагала создание единого государственного образования, в котором все территории имеют одинаковый правовой статус, равные права и равные обязанности. Такое государственное устройство выбывало почву из-под сепаратистов, так как притязания на лишние привилегии за счет других народов поставили бы их в невыгодное положение. В сентябре 1922 года, после того как руководство независимых советских республик ознакомилось с планом автономизации, борьба централистского крыла в партии во главе с И.В. Сталиным с радикальными национал-коммунистами вступила в острую фазу. Сентябрь 1922 года был одним из самых трудных месяцев в жизни И.В. Сталина. Практически добившись согласия на реализацию плана автономизации от партийного большинства, Сталина вынудили осуществлять ленинский эксперимент, изначально спровоцировавший негативные политические реакции. С принятием ленинского плана борьба централистского крыла партии во главе со Сталиным с «победившими» национал-коммунистами резко активизировалась. И.В. Сталину пришлось приложить неимоверные усилия к тому, чтобы СССР не развалился с момента его провозглашения на Пленуме ЦК РКП (б) 5–6 октября

1922 года. Несмотря на фиаско сталинской автономизации, национал – коммунистический сепаратизм и изоляционизм были обречены на историческое поражение, поскольку Сталин и его соратники были полны решимости добиться политического реванша и готовы к новому витку борьбы с Раковским и другими национал – коммунистами, выразившими сепаратистские настроения. После того, как в конце сентября 1922 года Ленин настоял на создании новой федерации в форме СССР, разногласия между централистским крылом партии во главе с И.В. Сталиным и национал-коммунистами типа Раковского вступили в крайне острую фазу. Ленинский отказ от сталинского плана «автономизации» породил в партии и государстве весьма гнетущую ситуацию. Отбросив в сторону план Сталина, Ленин затеял очередной опасный эксперимент с российской государственностью, в ходе которого не только разгорелась с новой силой борьба централистского крыла партии с национал-коммунистическими радикалами, но и создалась реальная угроза целостности РСФСР. Некоторые лидеры российских автономий вполне обоснованно увидели в СССР bestолокво-громоздкое государственное образование с неравноправным статусом своих субъектов. Централистское крыло большевиков во главе с И.В. Сталиным, вынужденное выполнять ленинское указание об образовании СССР, столкнулось не только с новыми притязаниями на независимость от Москвы со стороны радикальных национал-коммунистов Украины, но и было вынуждено противостоять российским национал-коммунистам, требовавшим для автономий РСФСР равного с независимыми советскими республиками статуса. Очередной атаке радикальных национал – коммунистов Украины долго ждать не пришлось. Уже 29 сентября 1922 года лидер украинских национал – коммунистов Х.Г. Раковский предписывает секретарю ЦК КП Украины Д.З. Мануилюскому сообщить Г.И. Петровскому и М.В. Фрунзе, чтобы по приезду в Москву они отстаивали «нашу точку зрения», сформулированную Раковским достаточно откровенно: «Более всего для нашего революционного воздействия на заграницу имеет значение сохранение независимости Украины. Около десяти миллионов украинцев Польши, Галиции, Прикарпатской Руси, Буковины и Бессарабии ориентируются, и будут ориентироваться больше и больше на Советскую Украину» [20]. Это указание политического руководства Украины было быстро принято к сведению. 3 октября 1922 года Политбюро ЦК КП Украины постановило «категорически высказаться за принятую последним Пленумом ЦК КПУ резолюцию о взаимоотношениях между РСФСР и УССР, признавшую необходимость сохранения независимости УССР» с оговоркой на предмет того, что «если ЦК РКП примет, однако, необходимость вхождения УССР в состав РСФСР, не настаивать на сохранении формальных признаков политической самостоятельности УССР, а определить отношения на основе практической целесообразности» [21]. Столь половинчатое решение отражало реальный расклад сил в партийной верхушке Украины. Сепаратистские позиции отстаивали помимо самого Раковского М.В. Фрунзе – заместитель предсовнаркома Украины и командующий ее вооруженными силами и управляющий делами СНК УССР П. Солодуб. Остальные руководители республики легко могли отступить (и отступали в дальнейшем) от «самостийных» позиций под давлением Москвы. Со стороны украинских национал-коммунистов существование Советского Союза как федерации было поставлено под сомнение. В декабре 1922 года управляющий делами СНК УССР П. Солодуб попытался юридически обосновать необходимость устройства СССР по конфедеративному принципу в своей статье «Новое в советском строительстве», публикации которой запретил И.В. Сталин. В данной статье Солодуб пытался доказать, что СССР содержит 3 юридических признака конфедерации: право добровольного вступления в состав СССР и выхода из него; субъекты за собой все права суверенного государства вплоть до участия в органах технического руководства, что делает их частью верховного органа союза государств; за союзными республиками остается часть прав международной политики – участие их представителей в заграничных представительствах Наркомата иностранных дел и Наркомата внешней торговли. «Все эти положения, – писал Солодуб, – говорят о том, что будущий союз республик будет ничем иным, как конфедерацией стран, ибо субъектами союза являются не области и автономные республики, а суверенные государства, как Россия с ее областями и автономными республиками, конфедерация кавказских республик, Украина и Белоруссия, то есть что в видах более мощного выявления воли народов будущего союза они передают часть своих суверенных прав конфедеральному органу, но с условием, если кому-либо из субъектов будет невыгодно, права выхода из состава конфедерации». Исходя из такого видения СССР, Солодуб предложил разместить конфедеративный ЦИК в Петрограде или Нижнем Новгороде, а также четко определил его функции. По Солодубу конфедеративный ЦИК должен был веда-ть: изменениями в Конституции; вопросами войны и мира; договорами с иностранными государствами («конфедеративного значения»); внешней торговлей («в части регулирования»). Наркомат путей сообщения, почт и телеграфов, финансов Солодуб предложил «децентрализовать», то есть создать такие же наркоматы во всех республиках, призвав к тому же лишить эти наркоматы «права законодательства по своим отраслям» и предложить ввести так называемый принцип императивных декретов, согласно которому все декреты вышеназванных наркоматов обнародовались от имени законодательных органов союзных республик с тем, чтобы каждый такой декрет являлся «по существу законом республики, а не ведомства» [22]. Нетрудно догадаться, до какой степени деградации «докатались» бы железнодорожный транспорт, связь и финансы в тех катастрофических условиях, в которых они уже пребывали в 1922 году. Децентрализация управления железнодорожным транспортом, связью и финансами для такой территориально огромной страны, была бы смертельно опасной, поскольку необъятные просторы Советского Союза (как и Российской Империи) могли быть надежно защищены от иностранной военно-политической и экономической интервенции только при условии централизации системы государственного управления, позволяющей опе-

ративно организовывать крупномасштабные железнодорожные перевозки, поддерживать на должном уровне информационные коммуникации и мобильно распоряжаться финансами. Стратегическое значение имело, прежде всего, сохранение и укрепление централизованной системы управления железнодорожным транспортом, поскольку при отсутствии в начале 1920-х годов полноценной авиации только по железной дороге осуществлялись необходимые перевозки материальных ресурсов, войсковых частей, чиновников и служебной почты. В начале 1920-х годов Европейская Россия была связана с огромными территориями Сибири и Дальнего Востока только Транссибирской магистралью, что послужило главным аргументом в деле налаживания централизованной системы железных дорог. Данную систему чрезвычайно высоко оценил английский географ, один из основателей геополитики Х.Д. Маккиндер, который еще в 1904 году писал о том, что «теперь трансконтинентальные железные дороги изменяют состояние сухопутных держав и нигде они не работают с большей эффективностью как в закрытых центральных районах Евро-Азии... Транссибирская магистраль по-прежнему остается единственной и далеко небезопасной линией связи, однако, не закончится еще это столетие, как вся Азия покроется сетью железных дорог. Пространства на территории Российской Империи и Монголии столь велики, что здесь, несомненно, разовьется свой, пусть несколько отдаленный, огромный экономический мир, недостижимый для океанской торговли» [23].

В ходе организационно-политической работы по созданию новой федерации Москва сталкивалась не только с изоляционистскими и самостийными устремлениями Украины, но и со все более растущим недовольством автономий внутри РСФСР. Это недовольство было вызвано «второсортным», недостаточным статусом этих автономий по сравнению с союзными республиками. В декабре 1922 года в дело образования СССР неожиданно вмешался Ленин. В своей статье «К вопросу о национальностях или об «автономизации» (30–31 декабря 1922 года) он предложил «новорожденный» Советский Союз оставить лишь «в отношении военном и дипломатическом, а во всех других отношениях восстановить полную самостоятельность отдельных наркоматов» [24]. Данный тезис означал полный переход Ленина на позиции радикальных национал-коммунистов типа Раковского, которые добивались всемерной децентрализации новой федерации. Ленинское указание «восстановить полную самостоятельность отдельных наркоматов» было направлено против власти федерального центра, у которого вышеназванные лица как раз и стремились заполучить в свое полное ведение отраслевые наркоматы. Накануне 12-го партсъезда нейтралистское крыло партии атаковало украинские национал-коммунисты. 24 февраля 1923 года М.В. Фрунзе предложил Пленуму ЦК РКП (б) под видом практического осуществления решений 1-го съезда Советов СССР «признать необходимым пересмотр статей союзного договора в части, касающейся финансов (бюджет, займы) в направлении расширения бюджетных прав союзных республик в форме предоставления им права финансовой инициативы и заключения займов» и настаивал на расширении прав союзных республик в деле заключения концессионных договоров [25]. Добиваясь от Москвы подобных уступок, украинские национал-коммунисты стремились к максимальной экономической независимости Украины от России. При этом украинская сторона всячески игнорировала интересы общесоюзных структур, стремясь переложить на федеральный центр все проблемы, связанные с финансированием этих структур. Показателен в этом плане следующий факт. В августе 1922 года Пленум ЦК РКП (б) обсуждал вопрос о финансировании частей Красной Армии, размещенных в союзных республиках за счет средств местного бюджета. Пленум принял решение, обязывающее республики «производить расходы по квартирному довольствию... за счет местных средств и не допускать никаких уклонений от этой обязанности». Выдача дотаций республикам оговаривалась «фактическим выполнением местными органами власти, возложенных на них части забот по Красной армии». При обсуждении этого вопроса Раковский заявил о том, что «без соответствующего увеличения дотационного фонда Украины, мы не в состоянии покрыть расходы на расквартирование армии» [26]. Подобные отговорки были следствием усиливающихся центробежных тенденций на Украине. Когда Раковский начал активно выступать за сохранение в республиках наркоматов иностранных дел и внешней торговли, он не жаловался на отсутствие на Украине средств на содержание этих наркоматов. На 12-м съезде РКП (б) обсуждение национальных проблем было столь острым и основательным, что съезду пришлось создать специальную секцию по национальному вопросу. Эта секция была создана под давлением делегатов с мест, поставивших перед центральной властью ряд серьезных требований о расширении властных полномочий местных органов власти. Наибольшую активность проявил Раковский. Он ультимативно потребовал «отнять от союзных комиссариатов 9/10 их прав и передать их национальным республикам», мотивируя это требование тем обстоятельством, что «центральные синдикаты, тресты стараются уничтожить развитие местных предприятий и кооперативов... идет борьба за сосредоточение богатств всех республик в руках центральных органов» [27]. Однако единого оппозиционного блока против централистского крыла партии во главе со И.В. Сталиным национал-коммунисты на 12-м съезде РКП (б) создать не смогли, что во многом предопределило их поражение. Более того, между украинской и грузинской делегациями возникла размолвка. Украинских национал-коммунистов не устраивал умеренный план реорганизации СССР, который предложил Мдивани. М.В. Фрунзе заявил о том, что план Мдивани грешит «игнорированием разнообразия экономических и других условий, в которых живут различные национальности. Получается шаблонно-бюрократический подход, о недопустимости которого говорил товарищ Ленин» [28]. Несовпадение целей Грузии и Украины в вопросе об образовании СССР сделало невозможным объединение групп Мдивани и Раковского против Сталина и его сторонников. Разногласия между украинскими и гру-

зинскими национал-коммунистами по вопросу об образовании СССР, поддержка Каменева и Зиновьева, а также поддержка ряда партийных руководителей с мест, например, Микояна и Орджоникидзе, позволили И.В. Сталину успешно защищать свои позиции. На заседании секции 12-го съезда по национальному вопросу И.В. Сталин не был столь суров и категоричен, как на пленарном заседании съезда, на котором он выступил с докладом «О национальных моментах в партийном и государственном строительстве». Сосредоточив внимание представителей республик на необходимости образования в ЦИКе новой палаты – Совета национальностей, он демонстрировал националам свою готовность идти им навстречу по ряду вопросов. Так, если раньше Сталин отрицательно оценивал перспективу образования в республиках собственных вооруженных сил, то теперь он предлагал «начать формирование национальных частей», выразив надежду в том, что если «через два-три года мы уведем русские войска и на девять десятых недовольства против русского шовинизма не будет» [29].

Готовность к компромиссу и конструктивному диалогу с представителями республик Сталин проявил и при обсуждении резолюции съезда по национальному вопросу. Так, он поддержал два предложения М.В. Фрунзе. В первом предложении речь шла о необходимости решительной борьбы с разговорами «о неизбежности победы более высокой русской культуры над культурами более отсталых народов»; второе предложение касалось проблемы создания на окраинах промышленных очагов и кадров местного пролетариата» [30]. Подобное гибкое поведение позволило И.В. Сталину без особого труда провести свои предложения по созданию палаты национальностей в ЦИКе, против чего активно выступал Раковский и его соратники. М.В. Фрунзе заявил, что поскольку в палате национальностей РСФСР будет занимать больше всего мест, «Белоруссия и Украина будут в невыгодном положении», особенно при распределении материальных средств, надо обеспечить равное количество мест в палате для субъектов СССР. Раковский предложил, чтобы в палате национальностей «ни одно из государственных образований» не имело «больше 2/6 голосов» [31]. Критикуя эти предложения, Сталин умело играл на самолюбии функционеров российских автономий, заявляя, что «Раковский предлагает построить вторую палату так, чтобы туда входили представители государственных объединений. Он считает, что Украина есть государственное объединение, а Башкирия нет. Почему? Ведь мы совнаркомы в республиках не уничтожаем. Разве ЦИК башкирский не есть государственное учреждение?» [32]. Такие заявления льстили представителям российских автономий, поддержавших, в конечном счете, И.В. Сталина по вопросу о создании палаты национальностей именно в сталинском трактовке. Кроме того, нейтрализация всех предложений Раковского на съезде была достигнута Сталиным благодаря тому, что он сумел в негативном ключе представить особую роль Украины в мировом революционном процессе. Раковский намеревался сохранить независимость Украины для усиления ее «революционного воздействия на Заграницу». Напомнив делегатам съезда, что «мы под Варшавой потерпели неудачу», И.В. Сталин убедил собравшихся в том, что «восточные народы, органически связанные с Китаем, с Индией, ... важны для революции, прежде всего. Удельный вес этих маленьких народностей стоит гораздо выше, чем удельный вес Украины» и поэтому всякие призывы Раковского повернуться лицом не только к Востоку, но и Западу безосновательны [33]. Большинство съезда и в этом вопросе поддержало Сталина.

12-й съезд ознаменовался победой централистского крыла партии во главе с И.В. Сталиным над радикальными национал-уклонистами, но реальное положение дел в национально-государственном строительстве кардинально не изменилось. СССР как государственное образование находился в юридически неопределенном и политически нестабильном состоянии, будучи, по существу, продекларированным, а не реальным государством. Данной ситуацией стремились воспользоваться украинские национал-коммунисты во главе с Раковским. Централистское крыло партии вновь столкнулось с группой Раковского, ратовавшей за конфедеративное государство. Проинформировав 4-е совещание ЦК с ответственными работниками национальных республик и областей о том, что ЦК КП Украины приняло решение «добиваться расширения прав отдельных республик», Раковский огласил украинский вариант устройства СССР, согласно которому наркоматы иностранных дел и внешней торговли из союзных переводились в союзно-республиканские, а наркоматы продовольствия, труда и Рабоче-крестьянской Инспекции из союзно-республиканских в республиканские [34]. Факт изъятия внешней политики и внешней торговли из сферы общесоюзного правительства убедительно свидетельствует о конфедералистских взглядах Раковского. Данное убеждение сформировалось не только на основании вышеприведенного факта, а при сравнительно-сопоставительном анализе последнего с действиями украинской делегации на Генуэзской конференции, со статьей управляющего делами СНК УССР П. Солодуба, письмом самого Раковского к Д.З. Мануильскому, т.е. со всеми теми фактами, которые безапелляционно свидетельствовали о твердом намерении группы Раковского сделать Советскую Украину независимым от России государством. В этом Сталину без особого труда удалось убедить участников совещания: «Где же тут единое государство, если у каждой республики остается свой НКВД и НКВД? Чем это не конфедерация?» [35]. 4-е совещание ЦК с ответственными работниками национальных республик и областей отклонило предложения Раковского и его сторонников. Вышеуказанное обстоятельство не деморализовало группу Раковского. Более того, украинские национал-коммунисты даже сумели добиться от Сталина уступки в вопросе о союзном гражданстве. Этот вопрос обсуждался 14 июня 1923 года на заседании расширенной комиссии ЦИКа СССР по выработке Конституции СССР. И.В. Сталин выступал за единое союзное гражданство, против введения двойного гражданства – союзного и республиканского. Необходимость введения единого союзного гражданства Сталин мотивировал тем, что «когда говорят об установлении гражданства, то хотят

установить отношения работника с внешним миром... ..Допустим, что украинский гражданин попадает в Чехословакию или Америку. Считается ли он гражданином и Союза республик и, вместе с тем, гражданином Украины? Ведь украинского аппарата во внешних сношениях нет, кто его защищает?» [36]. Требование Сталина о введении единого союзного гражданства было разумным при государственном устройстве, которое формировалось в те годы. Для такой федерации как СССР, введение двойного гражданства могло создать и создавало благоприятную почву для подавления нацменьшинств, не имеющих своего гражданства. Чтобы предотвратить подобные беззакония в отношении к нетитульным нациям союзных республик, необходимо было ввести единое гражданство. Но этого не произошло. Нормой Конституции СССР стало двойное гражданство, которое активно защищал украинский национал-коммунист Николай Алексеевич Скрышник, настаивавший на том, чтобы «отдельного гражданства» могли «за жабры взять и отдельная республика, и Союз» [37]. Последнюю отчаянную попытку получить у Москвы политические уступки группа Раковского предприняла 24 июня 1923 года на заседании Комиссии ЦК РКП (б) по выработке юридических предложений о СССР. При обсуждении количества общесоюзных наркоматов Раковский вновь предложил перевести из общесоюзных в союзно-республиканские наркоматы иностранных дел и внешней торговли, но проголосовал за данную резолюцию только он сам. Словно предчувствуя такой поворот событий, Фрунзе предложил перевести из общесоюзных в союзно-республиканские наркоматы путей сообщения, почт и телеграфов, что было также отклонено комиссией против голосов Раковского и Фрунзе. В итоге комиссия приняла предложение И.В. Сталина считать общесоюзными наркоматы иностранных дел, внешней торговли, военных и морских дел, путей сообщения, почт и телеграфов. Раковский еще пытался добиться перевода наркоматов продовольствия и Рабоче-крестьянской Инспекции из союзно-республиканских в республиканские, а также выступил против совмещения функций наркомов СССР с функциями наркоматов республик, но и эти предложения были также отклонены [38].

Июнь 1923 года ознаменовал собой окончание острейшего партийного кризиса в связи с образованием СССР. Централистскому крылу партии удалось добиться четкого разграничения полномочий общесоюзной и республиканских властей, что явилось одним из важнейших факторов сохранения политической и территориальной целостности СССР как единого союзного государства. Все главные противники централистской политики были не только идейно разгромлены, но и нейтрализованы от любых действий, направленных на децентрализацию страны. В борьбе с национал-коммунистической оппозицией окрепли и личные позиции И.В. Сталина, продемонстрировавшего качества решительного и гибкого политика, способного на нестандартные шаги и решения. Тактическая победа над радикалами и самостийниками в 1922–1923 годах еще не означала, что новая российская государственность в форме СССР стратегически застрахована от изоляционистских и сепаратистских тенденций. Впереди предстояли новые испытания. Разгром национал-коммунистической оппозиции в 1923 году еще не означал, что Москве удалось окончательно пресечь дезинтеграционные процессы, которые время от времени усиливались. Вспышки «самостийности» на Украине серьезно угрожали территориальной целостности СССР, но сталинская модернизация почти полностью их уничтожила. К концу 1920-х годов началось превращение СССР в унитарное государство. Партия большевиков исходила из приоритета классового начала над национальным, в результате чего СССР, будучи формально федеративным государством, де-факто стал унитарным. Перед Российской Империей и СССР всегда стояли непреодолимые препятствия, способствующие развитию центробежных сил и развалу. Постоянное территориальное расширение делало хрупкой конструкцию государства. Страна на различных хронологических этапах включала огромные фрагменты иных цивилизаций и культур различных этносов, жизненных укладов, религий, часть из которых принадлежала к традиционным доиндустриальным цивилизациям, которые необходимо было реструктуризировать и модернизировать. Особенно остро решение этих задач встало перед СССР в условиях приближающейся Второй мировой войны. Для сталинской модели модернизации необходимы были национальные кадры. После разоблачения культа личности И.В. Сталина в индустриальных регионах Левобережной Украины и на модернизированной Сталиным Правобережной Украине сложились условия для развития национализма. Высокий рост населения в УССР, политика социального равенства привели к возникновению в республике регионов-доноров и дотационных, к замедлению темпов экономического развития, усложнению межнациональных отношений, росту правовых нарушений и коррупции, укреплению этничности как критерия политической стратификации. Все это произойдет позже, после смерти Сталина, а к началу Второй мировой войны Советский Союз стал столь мощным государством, что И.В. Сталин решился на смелые геополитические действия. Речь идет, прежде всего, о проблеме территориального роста СССР в 1939-1940 годы и сталинской стратегии управления национальными окраинами. Данные сюжеты весьма актуальны в свете современных проблем взаимоотношений Российской Федерации с Украиной, политически «патронируемой» США и Евросоюзом. Для понимания современной российской геополитики необходимо объективно изучить сталинскую стратегию управления окраинами в межвоенный период, рассмотреть причины сепаратистских процессов 1920-х годов, при анализе которых Сталин и формировал свою геополитическую стратегию. При всех противоречиях НЭПа несогласованность действий центральной и республиканских властей при проведении модернизационных преобразований в национальных окраинах способствовала неуклонному падению политического влияния Москвы. Добиться окончательного устранения причин ослабления властных полномочий союзного центра Сталин настойчиво стремился все 1920-е и отчасти 1930-е годы. Эту задачу он решил по трем основным стратегическим направлениям.

Первое направление было связано с ускорением социально-экономического развития национальных республик. Быстрый рост экономики союзных республик достигался за счет искусственного роста их бюджета. Эти республики получили не только стабильные дотации из общесоюзного бюджета, но имели немало льгот и послаблений, например, имели право оставлять на свои нужды часть производимой ими продукции. Известно и то, что искусственный рост бюджета союзных республик осуществлялся за счет всевозможных дискриминационных мер в отношении бюджета РСФСР. В 1930 году РСФСР отчисляла в свой бюджет 64,2% поступлений от промыслового налога, в то время как все остальные республики отчисляли до 100% [39]. Любая возможная корректировка заявкой политики трактовалась как выражение «великодержавного» или «великорусского» шовинизма. Этот политический ярлык был в политическом обиходе как в 1920-е, так и в 1930-е годы. В 1937 году на февральско-мартовском Пленуме ЦК ВКП (б) в «великодержавности» был обвинен бывший председатель СНК СССР и РСФСР А.И. Рыков. Заместитель председателя СНК и Госплана СССР З.И. Межлаук докладывал на Пленуме о том, что в свое время при обсуждении бюджета «Рыков, используя материалы какого-то из своих «помощников», выступил с заявлением, что он считает совершенно недопустимым, что туркмены, узбеки, белорусы и все остальные народы «живут за счет русского мужика». Основанием для такого, мягко говоря, антипартийного заявления послужило то, что даже эта жульнически составленная справка, не учитывавшая территориального деления союзного бюджета, показывала законный и необходимый тогда более быстрый рост бюджетов остальных национальных республик по сравнению с ростом бюджета РСФСР. При этом Рыков, разумеется, ограничился, как всегда, ядовитой «критикой», не осмеливаясь внести в ЦК ВКП (б) свои предложения, но предназначая эту критику для воспитания своей группы на основе... великодержавности, составляющей часть рыковской политической физиономии» [40]. С точки зрения национальной безопасности СССР большевики были вынуждены форсировать экономическое развитие советских окраин любой ценой. Интенсивное развитие экономики республик напрямую было связано с проблемой охраны их границ, на которых в 1920-е годы было весьма неспокойно. Нерешенность экономических проблем регионов оборачивалась откровенной иностранной экономической интервенцией, победить которую можно было только активным вмешательством общесоюзного центра в экономическую жизнь национальных окраин. Насколько глубоко И.В. Сталин осознавал и умело решал региональные экономические проблемы? Документы подтверждают, что при разработке стратегии управления национальными окраинами Сталин учитывал специфику местных условий и, исходя из этого, предлагал конкретные политические решения. В феврале 1935 года, участвуя в работе комиссии 2-го Всесоюзного съезда колхозников-ударников, И.В. Сталин настоял на увеличении размеров приусадебных крестьянских хозяйств, ссылаясь на различия в землепользовании в разных регионах СССР. «Вы должны принять такое решение, – говорил Сталин, – в силу которого размеры приусадебной земли могли бы колебаться от местных условий. Ниже четверти га не должно быть и до одной второй га, а в отдельных районах до одного га. Я боюсь, что слишком смело то, что я говорю, может быть даже нужно повысить норму (Калинин. Товарищ Сталин, не хватит у нас земли). Сталин. Во всяком случае пока того, что я предлагаю, хватит для того, чтобы не вызывать недовольства и колхозников, у которых имеется сейчас больше чем 1/2 га. (Ворошилов. Таких все-таки меньшинство). Сталин. Я бы этого не сказал. В Кабарде не меньшинство, в Майкопе не меньшинство, возьмите Южный Дон – тоже не меньшинство. Вы возьмите некоторые районы Украины. Тут таятся нечего, надо прямо сказать!... Есть дворы, у которых имеется по 4 га. Я сам видел... Восточная часть Сибири имеет особые хозяйства, там по 3–4 коровы можно иметь в личном пользовании. Иначе нельзя. В Казахстане, где кочевое животноводство, там по 8 га дается в личное пользование. Там земледелия нет, весь народ там живет животноводством. Если вы хотите писать закон не для одного колхоза, а для всей страны – надо все учесть, все разнообразные условия» [41]. Под влиянием этого выступления 2-й Всесоюзный съезд колхозников-ударников и принял известное решение об увеличении размеров приусадебных участков от 0,25 га до 0,5 га в пригородных районах, а в районах хлопководства, табаководства и в отдельных областях до 1 га. Учитывать специфику местных условий при принятии определенных решений, касающихся региональных экономических проблем, И.В. Сталин призывал в январе 1941 года группу экономистов, участвующих в обсуждении учебника «Политическая экономия». Критикуя систему уравнительной оплаты труда квалифицированных и неквалифицированных работников, Сталин продемонстрировал пороки этой системы на примере Прибалтики. Так, он говорил о том, что «вот в Прибалтике, например, раньше была сдельная система оплаты, потогонная система в условиях капитализма. Пришла Советская власть – везде установили повременную оплату. Но мы должны – это будет правильно – сделать так, чтобы они перешли на сдельную плату» [42]. После присоединения в 1940 году к СССР новых территорий И.В. Сталин особенно внимательно относился к их экономическому развитию. Москва делала все возможное для того, чтобы население присоединенных территорий не испытало резкого падения уровня жизни, что неизбежно толкнуло бы его в орбиту влияния других государств. Чтобы этого не случилось, Сталин лично шел навстречу насущным экономическим потребностям новых советских территорий. В начале 1941 года он уделил большее внимание обеспечению земельными участками и сельскохозяйственным инвентарем безземельных и малоземельных крестьян Бессарабии. 15 января 1941 года И.В. Сталин и В.М. Молотов подписали постановление СНК СССР и ЦК ВКП (б) «Об использовании имущества, оставляемого эвакуированным немецким населением в Молдавской ССР». Передавая молдавским крестьянам земли бывших немецких колонистов, правительство открывало им долгосрочный кредит (колхозникам – 250 тысяч рублей, крестьянским

хозяйствам – 1 миллион рублей). Для скорейшего переселения крестьян на земли «эвакуированного немецкого населения наркомат совхозов СССР и наркомат финансов СССР были обязаны выделить 350 тысяч рублей». Кроме того, «для оплаты привлечения рабочей силы по уходу за скотом и охране имущества до момента его передачи переселяемым», из резервного фонда СНК СССР Совнаркому Молдавии выделялось 1 миллион рублей» [43]. Сталин осознавал необходимость форсирования экономического развития национальных окраин для укрепления геополитического положения СССР. Вполне закономерно возникают следующие вопросы. Почему И.В. Сталин проводил такую национально-государственную политику, при которой советские республики развивали свой экономический потенциал за счет интересов РСФСР? Существовала ли историческая альтернатива сталинской политике в конкретной геополитической ситуации, в которой находился СССР в 1920-е и 1930-е годы? Ускоренное развитие окраин в ущерб метрополии Сталин во многом унаследовал от царского правительства, которое также игнорировало интересы метрополии, вкладывая в окраины огромные средства, мало себя окупающие. Экономическое положение русских и их культурный уровень еще и при царизме были заметно хуже, чем у других народов. Вот какие факты приводит по данному поводу В.И. Козлов: «Русские крестьяне были закабалены сильнее других национальностей страны; к 1861 году в крепостной зависимости находилось еще около двух пятых русских крестьян (в некоторых центральных губерниях до трех пятых и более). На территории Украины и Белоруссии, где крепостничество было связано главным образом с деятельностью польских магнатов, процент крепостных был ниже. Что касается иноэтнических групп, например, в Поволжье – мордовских, чувашских и других, то они сначала попали в разряд «ясашных», а затем в подавляющем большинстве – в разряд «государственных» крестьян – более свободных и в среднем лучше обеспеченных землей как до реформы 1861 года, так и особенно после нее. Значительно лучше русских были обеспечены землей народы Прибалтики, что дало им возможность развивать хозяйства хуторского типа... Доля грамотных среди русскоязычного населения по переписи 1897 года составляла лишь около 25% и была примерно в 2–3 раза ниже, чем у народов Прибалтики, финнов и евреев, значительно ниже, чем у поляков, а в Уфимской губернии ниже, чем среди татар» [44]. Экспурс в дореволюционный период отечественной истории подтверждает то, что не И.В. Сталин и не большевики являются родоначальниками политики целенаправленного бюджетирования метрополией экономических нужд окраин. Данную политику Сталин проводил с целью предотвращения сепаратизма окраин, одной из основных причин которого была их экономическая отсталость. Ради этой цели он был готов заморозить и строительство Днепротэса. В июле 1925 года в одном из своих писем В.М. Молотову, И.В. Сталин с возмущением информировал его о приостановке Политбюро решения о строительстве нефтепровода Баку–Батуми доказывая, что этот нефтепровод нужнее Днепротэса, поскольку Закавказье испытывает топливный голод, а Донбасс, напротив, не испытывает [45]. Данный факт еще раз подтверждает то, что заботы Сталина о нуждах окраин диктовались общегосударственным соображением – не допустить оттока от страны какой-либо части ее территории, на которой из-за низкого уровня жизни местное население будет с воодушевлением смотреть на более благополучные соседние страны. Что и произошло с современной Украиной.

Второе направление в сталинской стратегии управления советскими территориями выразилось в политике национально-территориального размежевания многочисленных народов страны и в создании новых национально-государственных единиц в составе СССР. Создание национальных автономий И.В. Сталин осуществлял в интересах укрепления российской государственности. В годы Гражданской войны и в первые смутные годы по ее окончании многочисленные народы России требовали от Москвы предоставления им собственной государственности. Для большевиков игнорирование этих требований означало потерю своей власти на той или иной территории. Сохранение единой России было невозможно без предоставления ее народам различных форм суверенитета. Думается, уместно будет вспомнить о том, что ради сохранения целостности России и царская власть допускала определенную децентрализацию Империи. Наделение атрибутами суверенитета тех или иных территорий России также имело место до 1917 года, как и усиленное экономическое развитие окраин в ущерб метрополии, а национальные интересы приносились в жертву имперским общегосударственным интересам. В этом и заключается трагический неумолимый рок и историческая жертвенность русского народа. Национально-территориальное размежевание в 1920-е и 1930-е годы не являлось «спланированной злонамеренной акцией Сталина», а было вызвано объективными историческими причинами. В ряде случаев Сталин проявлял опасения из-за частой перемены границ внутри СССР, а также стремился к защите интересов русских. 12 февраля 1929 года И.В. Сталин встретился с группой украинских писателей. Главной темой беседы было обсуждение пьесы Михаила Афанасьевича Булгакова «Дни Турбиных», которую украинские писатели требовали снять с репертуаров театров, как разжигающую антиукраинские настроения. В ходе беседы украинская делегация неожиданно стала выражать территориальные претензии Украины на части Курской, Воронежской губерний и Кубани, в которых проживало много этнических украинцев. На это Сталин ответил следующее: «Мы слишком часто меняем границы – это производит плохое впечатление и внутри страны, и вне страны. Миллюков даже писал за границей: Что такое СССР? Нет никаких границ. Любая республика может выйти из состава СССР, когда она захочет. Есть ли это государство или нет? 140 млн. населения сегодня, а завтра 100 млн. населения. Внутри мы относимся осторожнее к этому вопросу, потому что у некоторых русских это вызывает большой отпор. С этим надо считаться. С точки зрения национальной культуры и с точки зрения развития диктатуры пролетариата и с точки зрения развития основных вопросов нашей политики и работы, конечно, не имеет сколько-нибудь серьезного значения, куда входит один из уездов

Украины и РСФСР. У нас каждый раз, когда такой вопрос ставится, начинают рычать: а как миллионы русских на Украине угнетаются, не дают на родном языке развиваться, хотя насильственно украинизировать и так далее ... Этот вопрос чисто практический. Он раза два у нас стоял. Мы его отклонили – очень часто меняются границы. Белоруссия ставит сейчас вопрос о том, чтобы часть Смоленской губернии присоединилась к ним. Я думаю, что такой вопрос надо решать осторожно, не слишком забегая вперед, чтобы не развить отрицательного отпора со стороны той или другой части населения. Это внизу тоже имеется. Я не знаю, как население этих губерний хочет присоединиться к Украине? (Голоса: хочет). А у нас есть сведения, что не хочет...» [46]. Этот фрагмент беседы И.В. Сталина с украинскими писателями достаточно красноречиво свидетельствует о том, что частые перемены границ внутри СССР были для него не только нежелательны, но и опасны, прежде всего, из-за бесконечного ущемления прав русского населения. В западной историографии постоянно поднимается тема о великорусской империи и планомерной политике русификации народов в Российской Империи и СССР. Русские имели двойное государственное самоопределение – республиканское и общесоюзное, что было закреплено в Конституции 1924 года. Создание национальных республик и автономных областей не было правовым ограничением для представителей многонационального населения, в том числе русского как самого многочисленного. Борьба с колониальным наследием в национальных районах не может рассматриваться как целенаправленная политика игнорирования национальных интересов русских, что не подтверждается исторической практикой. Хотя на X и XII съездах партии, где рассматривался национальный вопрос, говорилось и о борьбе с великорусским шовинизмом. Частью национально-государственной политики большевиков была политика коренизации, которая должна была включить народы республики в систему административно-государственного управления. Нельзя отрицать сложившиеся диспропорции между правовым положением населения на национальных окраинах и центре дореволюционной России. Попытки Советской власти приблизить народы национальных окраин к участию в управлении были легитимными и справедливыми. На практике при проведении коренизации допускались ошибки, увольнялись квалифицированные сотрудники местного аппарата управления, среди которых были представители разных народов, что не являлось целенаправленной политикой национальной дискриминации некоренных народов на национальных окраинах. Многие современные исследователи считают Сталина русофилом, но, несмотря на противоречивость общественного мнения о роли личности И.В. Сталина в исторической судьбе России, с уверенностью можно утверждать, что он не был русофобом, несмотря на громогласные обличения «великорусского шовинизма». Как и во многих других вопросах, так и в «русском вопросе», И.В. Сталин был чистым прагматиком, о чем свидетельствует его политика по отношению к Русской Православной Церкви в годы Великой Отечественной войны. Сталин считался с интересами русского народа – самого многочисленного в СССР. Известно, что в феврале 1923 года Политбюро ЦК РКП (б) не приняло предложение И.В. Сталина о предоставлении населению «русских губерний» права представительства в Совете Национальностей ЦИК СССР наравне с населением союзных республик и автономий РСФСР [47]. В 1937 году именно Сталин был инициатором введения обязательного изучения русского языка в школах национальных республик. В сентябре 1937 года на Пленуме ЦК ВКП (б) И.В. Сталин был докладчиком по этому вопросу, но в стенографическом отчете этого Пленума, хранящегося в РГАСПИ, текст сталинского выступления, к сожалению, отсутствует [48]. Это решение объективно препятствовало дискриминации русского населения в национальных республиках. При создании некоторых национальных автономных единиц И.В. Сталин преследовал исключительно геополитические цели. Это подтверждается намерением Сталина предоставить автономии Галиции во время советско-польской войны 1920 года. Сталинская политика национально-территориального размежевания служила укреплению СССР – народы Советского Союза изживали сепаратистские настроения, межнациональные отношения постепенно выравнивались.

Третье направление в сталинской стратегии управления СССР заключалось в создании и постоянном укреплении мощного партийно-государственного аппарата, способного мгновенно подавить всякий всплеск сепаратизма. Сталину удалось создать такой аппарат, который и был главным гарантом территориальной целостности СССР. Сталинское определение коммунистической партии как «ордена меченосцев» широко известно. Данное определение точно характеризует деятельность компартии при И.В. Сталине. Именно партийный аппарат во главе со всемогущим Политбюро подчинил себе все государственные структуры, сосредоточив в своих руках необъятную власть. Сталин, как известно, придавал первостепенное и принципиальное значение процессу укрепления единства партии, вступая в острые дискуссии не только с оппозицией, но и со своими соратниками. Так было в декабре 1925 года, когда на Пленуме ЦК РКП (б) К.Е. Ворошилов выступил с инициативой образования отдельной Российской Компартии. Реакция И.В. Сталина на эту инициативу была достаточно жесткой: «мы вопрос об образовании отдельной Российской партии не ставили. Почему? Потому, что практически нет необходимости выделяться. Москва – центр. ЦК руководит всеми организациями и нечего особую организацию выдвигать». Когда Орджоникидзе подал реплику о том, что «закавказская партия» желает переименоваться, Сталин сказал, что «из этого может получиться только отрицательный эффект» [49]. И.В. Сталин опасался федерализации партии, поскольку это было чревато тем, что центральные партийные органы могли утратить часть своих полномочий. Кроме того, создание Российской компартии могло вызвать совсем нежелательную конкуренцию между ней и общесоюзной компартией в деле управления самой крупной республикой – РСФСР. Блокировав создание Российской компартии, Сталин укреплял не только свои личные властные позиции, но и систему партийной власти, чтобы «держат в руках» республиканские парторганизации. Только единый мощный центр власти – Политбюро ЦК

ВКП (б) – мог обеспечить целостность государства в период глобальных модернизационных процессов в условиях сложной международной обстановки 1920-х–1930-х годов. Такой центр власти позволял эффективно бороться с теми местными руководителями, которые нередко игнорировали решения общегосударственных органов власти. Историк О.В. Хлевнюк справедливо указывал на то обстоятельство, что в 1930-е годы местные руководители, требуя от центральной власти капиталовложений, различных льгот, «снисходительно относились ко всякого рода нарушениям и старались защитить своих людей, если те попадались на совершении противозаконных операций» [50]. Сосредоточение всей власти в Политбюро ЦК ВКП (б), а фактически в руках И.В. Сталина, позволило проводить на окраинах выгодную Москве кадровую политику. Сталин делал все возможное, чтобы разрушить в республиканских органах власти всякую групповщину, местничество, атмосферу круговой поруки. Всесилие Политбюро ЦК ВКП (б) позволяло улаживать многочисленные межведомственные конфликты, что служило делу укрепления союзного государства. В 1930 году при возникновении острых трений между наркоматом внутренних дел РСФСР и ОГПУ по вопросу об использовании труда заключенных, осужденных на сроки свыше 3-х лет (каждое из этих ведомств хотело удержать заключенных в своих лагерях), Сталин написал Молотову о том, что НКВД РСФСР нужно просто «закрывать», что и было сделано в декабре 1930 года [51]. Таким образом, создание единой централизованной системы управления Советским государством во главе с Политбюро явилось главным гарантом территориальной целостности и геополитической независимости СССР. Всесилие партийной власти, приведшее к усилению личной власти И.В. Сталина в середине 1930-х годов, не вызывало у советского лидера стремления реформировать СССР в соответствии с отвергнутым Лениным сталинским планом «автономизации». В 1930-е годы продолжали появляться новые союзные республики, которые по Конституции 1936 года уже имели право выхода из состава СССР. Сталинская национально-государственная политика не нуждалась в каких-то серьезных корректировках, так как сепаратистские и дезинтеграционные процессы были подавлены, Москва основательно укрепила российскую государственность, сталинская национально-государственная политика эволюционировала от большевизма к россиецентризму. Показательно в этом плане личное участие И. В. Сталина в работе над Конституцией 1936 года. В ходе работы над конституционным проектом и во время заседаний 8-го Чрезвычайного съезда Советов СССР в 1936 году Сталин предпринял комплексные меры по дальнейшему укреплению территориального единства СССР. Просматривая предварительный вариант Конституции, он позаботился о незыблемости центральной власти в системе советского государственного управления. Сталин отверг в предварительном проекте 42 статью Конституции, по которой «Председатель Президиума Верховного Совета Союза ССР – глава государства, народный президент – избирается всем народом страны». Вычеркнув эту статью, он предложил увеличить количество заместителей Председателя Президиума ВС СССР с тем, чтобы «от каждой союзной республики входил один заместитель» [52]. Данное решение свидетельствует не о нежелании И.В. Сталина поступиться личной властью, а об определенном государственным прагматизме – всесоюзные выборы «народного президента» в 1937 году, несомненно, ослабили политические позиции Москвы при появлении нескольких кандидатов на этот пост, в том числе и из национальных республик. В своем известном выступлении на 8-м Чрезвычайном съезде Советов СССР Сталин блокировал предложения о возможном преобразовании автономных республик в союзные в случае достижения автономиями хозяйственного и культурного уровня союзных республик. Он выдвинул три невыполнимых признака, которые могли бы позволить автономиям трансформироваться в союзные республики: республика должна быть окраиной, не окруженной со всех сторон территорией СССР; национальность, давшая свое имя республике, должна составлять компактное большинство; республика должна иметь население в количестве не менее миллиона человек [53]. С другой стороны, ради демонстрации «триумфа ленинской национальной политики», в этом же выступлении Сталин отверг предложения об исключении из Конституции 17-й статьи, закрепляющей за союзными республиками право на свободный выход из СССР и о ликвидации Совета Национальностей [54]. В предварительном варианте Конституции И.В. Сталин также распорядился отменить 124 статью в редакции «запретить отправление религиозных обрядов» и 135 статью, лишавшую избирательных прав служителей культа, бывших белогвардейцев и всех остальных «бывших» [55].

Национально-государственная политика Сталина в 1920-е и 1930-е годы смогла обеспечить единство Советского Союза, столь необходимое в силу постоянной внешней угрозы. В годы Великой Отечественной войны никакие высокопрофессиональные немецкие геополитики и администраторы не смогли спровоцировать в СССР межэтнические конфликты, раздробить его на части, создать в нашей стране мощные сепаратистские движения. Единство народов СССР в борьбе против гитлеризма поразило даже непримиримых к большевизму русских эмигрантов. Уже после окончания Великой Отечественной войны, в 1951 году, известный русский историк-антикоммунист, сидевший в тюрьмах ЧК и чудом избежавший расстрела, С.П. Мельгунов писал о том, что «в России нет горячего материала, воспламенение которого может привести к распаду страны. И даже современное большевистское зло может сослужить добрую службу – большевизм крепко сцепил между собой российские национальности» [56]. Для изучения проблемы территориального роста СССР в 1939-1940 годы необходимо выяснить, прежде всего, насколько справедливы и оправданы были притязания СССР на западноукраинские земли, Бессарабию и Северную Буковину. Притязания СССР на западноукраинские земли были оправданы уже только тем фактом, что данные территории были отторгнуты Польшей от России по условиям Рижского мира 1921 года. Более того, в 1920 году не большевики начали войну с Польшей, а поляки, ведомые воинственным

маршалом Пилсудским. Попав под власть Польши, западные украинцы испытали на себе все прелести политики колонизации. Посол Франции в Польше Л. Ноэль писал в своих мемуарах о том, что хотя поляки «считали польскимиТернополь и Львов и прилегающие районы», тем не менее «достаточно было посетить эти территории, чтобы убедиться, что они таковыми не являются. Здесь не чувствовалось, что находишься в Польше. Впрочем, и сами польские власти, несмотря на все их уверения, чувствовали себя здесь за границей, местных жителей они не считали настоящими поляками» [57]. Польские власти проводили так называемую политику «сдерживания» украинского населения в концлагерях для «неблагонадежных». Эту политику поляки не особенно маскировали. В 1930-е годы глава Департамента вероисповедований Польши Х. Дунич-Берковский неоднократно заявлял о том, что на западноукраинских землях «мы ставим своей целью колонизацию» [58]. Польскому гнету пытались отчаянно сопротивляться радикальные украинские националисты. В 1934 году они убили польского министра Бронислава Перацкого. Внедренный в среду украинских националистов советский разведчик П.А. Судоплатов, лично уничтоживший в 1938 году одного из их лидеров – Евгена Коновальца, писал в своих мемуарах о том, что деятели ОУН «буквально жаждали войны Германии с Польшей и СССР, как освобождения из-под ига «национального угнетения» [59]. Политика колонизации поставила западных украинцев в безвыходное положение, их воссоединение со своими единоплеменниками в сентябре 1939 года было единственно возможным для них выходом. Для И.В. Сталина это было ясно еще в 1920-е годы. В июле 1924 года, редактируя резолюцию 5-го Конгресса Коминтерна по национальным вопросам средней Европы и Балкан, он посоветовал Д.З. Мануильскому «сделать некоторые изменения в тех пунктах, где говорится о присоединении украинских и белорусских территорий к СССР. Лучше было бы исправить это в том смысле, что речь идет о воссоединении разорванных империалистическими державами на части Украины и Белоруссии. Так будет скромнее и осторожнее. Иначе могут обвинить Конгресс в том, что он заботится не об освобождении национальностей, а о приращении территорий России. На деле мы от такого поправления ничего не проиграем, ибо все равно все эти разорванные части сомкнутся в свое время с СССР (больше им некуда тянуться)» [60]. Приход Красной Армии в Польшу в сентябре 1939 года был неизбежен в качестве превентивной военной меры против агрессивной по отношению к СССР внешней политики Польши. Все 1920-е и 1930-е годы Польша вынашивала замыслы о расширении своей территории за счет Литвы и Советской Украины. Кое-что сделать в этом отношении Польше даже и удалось – захват Вильнюса и Виленской области в октябре 1920 года генералом Желиговским. Польша была первой страной в Европе, заключившей пакт о ненападении и дружбе с гитлеровской Германией 26 января 1934 года, после чего ее восточная политика стала еще более агрессивной. В 1934 году Польша отвергла предложение СССР о заключении Восточного пакта (Балтийской декларации), гарантировавшей безопасность Прибалтийских государств. 30 сентября 1938 года, на следующий день после подписания Мюнхенского соглашения, расчленившего Чехословакию (союзника СССР), Польша в ультимативной форме потребовала передачи ей Тешинской и Фришпатской областей, что ей и удалось [61]. Следует вспомнить и о территориальных притязаниях Польши по отношению к Украине, открыто высказанные польским руководством лидерам нацистской Германии в 1939 году. 5 января 1939 года в беседе с Гитлером польский министр иностранных дел Ю. Бек заявил о том, что Украина «это польское слово» и означает «восточные пограничные земли». Этим словом поляки вот уже на протяжении десятилетий обозначали земли, расположенные к востоку от их территории вдоль Днепра» [62]. В январе 1939 года в беседах с германским министром иностранных дел Риббентропом Бек уже более определенно формулирует территориальные претензии: «Я спросил Бека, не отказались ли они от честолюбивых устремлений маршала Пилсудского в этом направлении, то есть от претензий на Украину. На это он, улыбаясь, ответил мне, что они уже были в самом Киеве и что эти устремления, несомненно, все еще живы и сегодня; 26 января 1939 года... Господин Бек не скрывал, что Польша претендует на Советскую Украину и на выход к Черному морю» [63]. Поэтому не вызывает удивления тот факт, что Польша категорично отказалась пропустить советские войска через ее территорию в случае агрессии Германии. Как известно, в августе 1939 года именно на этом вопросе застопорились англо-франко-советские переговоры в Москве. Французский министр иностранных дел Жорж Бонне напрасно пытался переубедить поляков. 22 августа 1939 года он отправляет отчаянную телеграмму французскому посланнику в Польше: «Любая возможность договориться с Советским правительством, что может еще быть обеспечено положительным ответом польского правительства, позволила бы нам ограничить как по духу, так и по букве значение будущего германо-русского соглашения, ставя, по крайней мере, вопрос о его совместимости с обязательствами, взятыми в то же время СССР по отношению к Франции и Великобритании. Соболагодолите особо настаивать на том, что Польша ни морально, ни политически не может отказаться испытать этот последний шанс спасти мир» [64]. Польша не пожелала внять совету французского министра «испытать этот последний шанс спасти мир» – результат всем известен. Закономерно было и возвращение в СССР Бессарабии. Нельзя забывать о том, что многовековое турецкое иго вынуждало молдавских господарей еще в 17 веке умолять русского царя «бедным рабам твоим получить от царствия твоего малой покой» [65]. Присоединение Бессарабии к России в 1812 году согласно условиям Бухарестского мира между Российской Империей и Турцией были незаконно пересмотрены Румынией после развала Российской Империи. Нарушив все союзнические обязательства Первой мировой войны, Румыния еще до падения режима Керенского начала готовить вторжение в Бессарабию. В 1918 году, захватив Бессарабию, румынские власти прибрали к рукам и все имущество группы русских войск во

главе с генералом Д.Г. Горбачевым, не оплатив при этом поставки оружия и продовольствия странами Антанты, продолжавшиеся до апреля 1917 года. По разным подсчетам наших исследователей общая задолженность Румынии определялась в перерасчете на рубли от 1.005.501.601 рубли до 1 млрд.352 млн. рублей золотом по ценам 1916-1918 годы [66]. Поход Красной Армии в Бессарабию был предопределен и тем, что сама Румыния в 1940 году, заручившись германским покровительством, сосредотачивала на границах с СССР все большее количество вооруженных сил, а вскоре стала принимать на свою территорию и немецкие воинские части. О сосредоточении румынских войск на советских границах руководство страны информировало Разведуправление РККА в своей сводке от 19 июня 1940 года [67]. Активность румынских войск на границах с СССР позволила И.В. Сталину через В.М. Молотова заявить послу Германии в СССР Шуленбургу 23 июня 1940 года о том, что советское правительство «намерено использовать силу», если Румыния не уступит СССР Бессарабию и Северную Буковину [68]. В конечном счете, присоединение Бессарабии и Северной Буковины было торжеством исторической справедливости – СССР вернул себе незаконно отторгнутые Румынией территории.

Территориальный рост СССР в 1939-1940 годы очень серьезно укрепил геополитические позиции страны в Европе. И.В. Сталину при активной помощи В.М. Молотова удалось существенно продвинуть советские границы на Запад, что было крайне важно в условиях быстро ухудшающейся международной обстановки. В период победоносного шествия Гитлера по Европе территориальный рост СССР служил важным фактором сдерживания нацистской агрессии и одновременно поднимал авторитет страны Советов во всем мире. Следует согласиться с мнением В.М. Молотова, говорившего писателю Ф.И. Чуеву о том, что в деле расширения пределов «нашего Отечества... мы со Сталиным неплохо справились с этой задачей» [69]. Активная экспансия И.В. Сталина на Запад в 1939–1940 годы была вызвана объективной необходимостью продвинуть границы СССР как можно дальше на Запад с целью обеспечения безопасности Центрально-Европейской России, а, по сути, являлось актом исторической справедливости по возвращению ранее утраченных исконных земель Российской Империи. Национально-государственная политика И.В. Сталина была направлена на выравнивание экономического уровня отсталых республик, поэтому была связана с проблемой деколонизации. Но ей предшествовала культурная революция, которая принесла всем народам ликвидацию безграмотности, создание алфавитов и письменности для тех народов, у которых не было письменности, массовое получение квалифицированных, в том числе технических профессий. В национальных регионах сформировалась система здравоохранения, были побеждены эпидемии чумы, холеры, туберкулеза, трахомы. И только в период индустриализации страны И.В. Сталин поставил вопрос о выравнивании экономического уровня отсталых республик. Нельзя утверждать, что происходила искусственная перекачка средств и ресурсов из центра в бывшие колониальные окраины, неготовые к технологическим новациям. Действительно, началось повсеместное строительство промышленных предприятий. В отдельных регионах это было связано с наличием богатейших залежей полезных ископаемых, без которых не могли работать традиционные промышленные районы Европейской России и Украины. Поэтому сталинскую модернизацию нельзя связывать только с идеологическими аспектами, требовавшими формирования однородной социальной структуры общества. Неравномерное финансирование из государственного бюджета национальных республик дало возможность И.В. Сталину создать мощную индустриальную базу на востоке страны. Это позволило во время Великой Отечественной войны, опираясь на созданный в предвоенные пятилетки экономический потенциал, добиться победы над фашистской Германией. Часть национальных республик оставалась дотационной, так как социокультурные традиции населения тормозили развитие модернизации в национальных районах. Это была традиционная схема развития для большого многонационального государства, в которой просматриваются диспропорции север-юг, запад-восток. Сталинская политика в области индустриализации имела историческую перспективу, была легитимна, но имела и свои негативные последствия, в частности, было ослаблено развитие нечерноземных областей центральной России. Население этих исконных российских районов в результате миграций направлялось на строительство промышленных гигантов и электростанций на востоке страны, осваивало новые месторождения, создавало нефтегазовый комплекс и транспортную инфраструктуру, поднимало целинные и залежные земли. Складывалось новое многонациональное общество на интернациональных принципах, где каждый народ стал субъектом публичного права в составе федерации. Сталинская национально-государственная политика в ее геополитическом аспекте способствовала расцвету наций, форсировала их консолидацию, связывая этничность с властью и территорией. Советское государство при И.В. Сталине способствовало правовой институционализации этничности как политической категории, фиксируя ее в паспортах, а территории – за крупными этносами и этническими элитами. Последние стремились обрести более высокий политический статус, подталкивая этнополитические общности к реализации легитимного права на собственную государственность. Сталин был глубоко убежден в том, что народы должны быть полноправными субъектами национальной политики. Сталинская мысль по-прежнему актуальна, особенно по отношению к тем народам, которые, во-первых, имеют свои национально-государственные и национально-территориальные образования, во-вторых, их властные элиты не стали политическими марионетками в геостратегии мировой закулисы.

Список литературы

1. РГАСПИ. Ф. 558. – Оп. 1. – Д. 4490. – Л. 6.
2. Сталин И.В. Соч. – Т. 3. – С. 207.
3. Несостоявшийся юбилей. Почему СССР не отпраздновал своего 70-летия. – М., 1992. – С. 67–68.

4. Суханов Н.Н. Записки о революции. – М., 1991. – Т. 2. – С. 274.
5. Миллюков П.Н. Россия на переломе. – Париж, 1925. – Т. 1. – С. 37–38.
6. Ленин В.И. Полн. собр. соч. – Т. 35. – С. 115.
7. Несостоявшийся юбилей. Почему СССР не отпраздновал своего 70-летия. – М., 1992. – С. 72, 120, 145, 147–149.
8. Сталин И.В. Соч. Т. 4. – С.17.
9. РГАСПИ. Ф. 558. – Оп. 1. – Д. 145. – Лл. 1–2.
10. РГАСПИ. Ф. 558. – Оп. 1. – Д. 140. – Л. 30.
11. Карр Э. История Советской России. Большевицкая революция. 1917–1923. – М., 1990. –Т. 1. – с.220.
12. Деятельность Центрального Комитета партии в документах (события и факты). 15 ноября – 4 декабря 1919 г. // Известия ЦК КПСС. – 1990. – №6. – С. 176.
13. Карташов А.В. Очерки по истории Русской Церкви. – М., 1991. – Т. 2. – С. 268.
14. РГАСПИ. Ф. 558. – Оп. 1. – Д. 1737. – Лл. 1–2.
15. РГАСПИ. Ф. 558. – Оп. 1. – Д. 1969. – Лл.1–2.
16. РГАСПИ. Ф. 558. – Оп. 1. – Д. 1969. – Лл. 14–15.
17. Несостоявшийся юбилей. Почему СССР не отпраздновал своего 70-летия. – М., 1992. – С. 87.
18. Десятый съезд РКП (б). Март 1921 года. Стенографический отчет. – М., 1963. – С. 203–204.
19. Конт Ф. Революция и дипломатия // Х. Раковский. – М., 1991. – С. 73.
20. Из истории образования СССР. Документы и материалы о работе комиссии Оргбюро ЦК РКП (б) по подготовке вопроса «О взаимоотношениях РСФСР и независимых республик» к Пленуму Центрального Комитета партии (6 октября 1922 г.) // Известия ЦК КПСС. – 1989. – №9. – С. 214.
21. Маккиндер Х.Д. Географическая ось истории // Полис. Политические исследования. – 1995. – №4. – С. 168.
22. Ленин В.И. Полн. собр. соч. – Т. 45. – С. 361–362.
23. РГАСПИ. Ф. 17. – Оп. 2. – Д. 93. – Л. 3.
24. РГАСПИ. Ф. 17. – Оп. 2. – Д. 82. – Лл. 3–6.
25. Двенадцатый съезд РКП (б) 17–25 апреля 1923 года. Стенографический отчет. – М., 1968.
26. Из истории образования СССР. Стенограмма заседаний секции XII съезда РКП (б) по национальному вопросу 25 апреля 1923 г. // Известия ЦК КПСС. – 1991. – №3. – С. 172.
27. Из истории образования СССР. Стенограмма заседания секции XII съезда РКП (б) по национальному вопросу 25 апреля 1923 г. // Известия ЦК КПСС. – 1991. – №3. – С. 178.
28. Из истории образования СССР. Стенограмма заседания секции XII съезда РКП (б) по национальному вопросу 25 апреля 1923 г. // Известия ЦК КПСС. – 1991. – №4. – С. 172.
29. Из истории образования СССР. Стенограмма заседания секции XII съезда РКП (б) по национальному вопросу 25 апреля 1923 г. // Известия ЦК КПСС. – 1991. – №5. – С. 159–162.
30. Из истории образования СССР. Стенограмма заседания секции XII съезда РКП (б) по национальному вопросу 25 апреля 1923 г. // Известия ЦК КПСС. – 1991. – №5. – С. 169–170.
31. Сталин И.В. Соч. – Т. 5. – С. 277.
32. Сталин И.В. Соч. – Т. 5. – С. 236–278.
33. Тайны национальной политики ЦК РКП. Четвертое совещание ЦК РКП с ответственными работниками национальных республик и областей в г. Москве 9–12 июня 1923 г. Стенографический отчет. – М., 1992. – С. 108.
34. Тайны национальной политики ЦК РКП. Четвертое совещание ЦК РКП с ответственными работниками национальных республик и областей в г. Москве 9–12 июня 1923 г. Стенографический отчет. – М., 1992. – С. 264.
35. РГАСПИ. Ф. 558. – Оп. 1. – Д. 3478. – Л. 33.
36. РГАСПИ. Ф. 558. – Оп. 1. – Д. 3478. – Л. 34.
37. РГАСПИ. Ф. 17. – Оп. 2. – Д. 683. – Лл. 12–14.
38. От капитализма к социализму. Основные проблемы истории переходного периода в СССР. 1917–1937. – М., 1981. – Т. 2. – С. 236.
39. Материалы февральско-мартовского пленума ЦК ВКП (б) 1937 года // Вопросы истории. – 1992. – №10. – С. 20.
40. РГАСПИ. Ф. 17. – Оп. 10. – Д. 130. – Л. 255.
41. РГАСПИ. Ф. 558. – Оп. 1. – Д. 5380. – Л. 7.
42. Пассат В.И. Трудные страницы истории Молдовы 1940–1950 гг. – М., 1994. – С. 135–136.
43. Козлов В.И. «Имперская» нация или ущемленная национальность. – М., 1991. – №1. – С. 134–135.
44. Письма И.В. Сталина В.М. Молотову. 1925–1936 гг. – М., 1995. – С. 32.
45. РГАСПИ. Ф. 558. – Оп. 1. – Д. 4490. – Л. 19.
46. Наше Отечество. Опыт политической истории. – М., 1991. – Т. 2. – С. 154–155.
47. РГАСПИ. Ф. 17. – Оп. 2. – Д. 627. – Л. 1.
48. РГАСПИ. Ф. 17. – Оп. 2. – Д. 205. – Л. 5.
49. Хлевнюк О.В. Политбюро. Механизмы политической власти в 1930-е годы. – М., 1996. – С. 125.
50. Письма И.В. Сталина В.М. Молотову. 1925–1936 гг. – М., 1995. – С. 214–216.
51. РГАСПИ. Ф. 558. – Оп. 1. – Д. 5299. – Л. 2.
52. Сталин И.В. Вопросы ленинизма. – М., 1952. – С. 567.
53. Сталин И.В. Вопросы ленинизма. – М., 1952. – С. 566, 568.
54. РГАСПИ. Ф. 558. – Оп. 1. – Д. 5299. – Л. 3.
55. Мельгунов С.П. Единая или расчлененная держава // Возрождение. 1951. – Тетрадь 15. – С. 136.
56. Прибылов В.И. «Захват» или «воссоединение»? (Зарубежные историки о 17 сентября 1939 г.) // В.И. Прибылов // Военно-исторический журнал. – 1990. – №9. – С. 17–18.
57. Судоплатов П.А. Разведка и Кремль. – М., 1996. – С. 23.
58. РГАСПИ. Ф. 558. – Оп. 1. – Д. 2633. – Л. 1.

59. Год кризиса. 1938–1939. Документы и материалы в 2-х тт. – М., 1990. – Т. 1. – С. 32–34, 38, 45–46, 173, 176, 195.
60. Год кризиса. 1938–1939. Документы и материалы в 2-х тт. – М., 1990. – Т. 2. – С. 306.
61. Под стягом России. Сборник архивных документов. – М., 1992. – С. 53.
62. Виноградов В. Кому возвращать долги? / В. Виноградов // Родина. – 1993. – №5–6. – С. 88–89.
63. Полпреды сообщают. Сборник документов об отношениях СССР с Латвией, Литвой и Эстонией. Август 1939–август 1940 г. – М., 1990. – С. 407.
64. Оглашению подлежит. СССР–Германия 1939–1941. Документы и материалы. – М., 1991. – С. 194.
65. Сто сорок бесед с Молотовым. Из дневника Ф. Чуева. – М. – 1991. – С. 14.

Калачева Ольга Владимировна
учитель
МОУ «СОШ №40»
г. Саратов, Саратовская область

ВОСПИТАНИЕ ПАТРИОТИЗМА ШКОЛЬНИКОВ НА УРОКАХ КРАЕВЕДЕНИЯ

Аннотация: в данной статье автором показан педагогический опыт формирования гражданской ответственности у учащихся средней школы на уроках краеведения. Такая практическая работа даёт возможность привить детям любовь к малой родине. Используются исследовательский, поисковый, проблемный методы работы.

Ключевые слова: модернизация, ФГОС, поисковый метод, малая родина, гражданственность.

«Как нет человека без самолюбия, – так нет человека без любви к отечеству, и эта любовь дает воспитанию верный ключ к сердцу человека...» – писал К.Д. Ушинский. В условиях модернизации и перехода на новые ФГОСы российского образования воспитание гражданской ответственности становится одним из главных направлений в работе с детьми. Именно поисковый метод обучения становится приоритетным. Воспитать патриота своего Отечества может только человек, который имеет твёрдые нравственные убеждения.

Как отвечали на уроках и писали в творческих работах мои ученики, патриотизм, любовь к родине начинается с человека, с любви и уважения, гуманного отношения к другим людям. Значит, проблема патриотического воспитания сохраняет свою актуальность и для школы в нашем переменчивом мире. Ведь в школу приходят новые поколения учащихся, родившихся во время глубочайших изменений в обществе, переоценки ценностей. Я считаю, что именно школа и должна помочь детям раскрыть нравственные и высокоморальные чувства любви к Родине, несмотря на то, что это очень сложно.

Зарождается патриот с формирования родственных чувств в своей семье: маме, папе, бабушке, дедушке и дальним родственникам. Это первая ступень формирования патриотизма. Вторая ступень идет через воспитание любви к Малой Родине – своему городу, местным традициям и истории. Без чувства малой родины нет и большого патриотизма. Третья ступень формирования патриотизма – воспитание любви к Отечеству, обществу, народу, их истории, культуре, традициям. Таким образом, начинается процесс формирования патриотизма в семье, любовь к Родине – его финал. Считаю, чувство патриотизма нельзя привить в принудительном порядке. Главная цель деятельности – воспитание гражданина-патриота. Возможности воспитания патриотизма у подрастающего поколения, заложенные в краеведческой деятельности, не реализуются сами по себе, необходима целенаправленная, систематическая деятельность учителя. В своей работе я широко использую материал по краеведению. Целью её является формирование осознанного отношения к ценностям родного края: людям, природе, истории, культуре и выработка на этой основе жизненной позиции, позволяющей понимать принадлежность к родному краю.

Уже в течение пяти лет я работаю с учащимися над исследованием жизни и деятельности таких великих людей нашего края и России, как А.П. Боголюбов и С.Р. Миротворцев. Это исследование – самый эффективный метод формирования у подрастающего поколения чувства гордости и любви к малой Родине. Так ребята узнают о А.П. Боголюбове, человеке, которому саратовцы благодарны открытием художественного музея имени А.Н. Радищева. Музей стал первым общедоступным музеем в России. Саратовское рисовальное училище, которое также было открыто благодаря Алексею Петровичу, и в наше время является кузницей художественных талантов детей. Учащиеся посещают музей, училище, исследуют жизнь и творчество художника. Одним из главных результатов их работы становится изучение примера самоотверженной любви человека к своему Отечеству.

С.Р. Миротворцев прошел через огни пяти войн, организовал строительство первых корпусов Саратовского медицинского университета, видный ученый, талантливый военно-полевой хирург. Сергей Романович на протяжении всей своей жизни отдавал своё сердце людям. Мои исследователи работали с большим количеством статей, писем, адресованных величайшему хирургу, поражаясь душевности и любви, которыми они были наполнены. У детей появлялись слёзы, когда они читали письма с фронта бывших пациентов Сергея Романовича. Я считаю, что это самое главное достижение учителя – таким способом достучаться до детских сердец.

Для полного изучения материала я организую походы учащихся в музеи нашего города, архивы. С ребятами охотно общаются научные сотрудники музеев, делятся своими знаниями. Сложной и кропотливой работой является написание самой исследовательской работы и здесь проявляется терпение, смекалка и интерес к данной теме. Итогом этой большой работы является защита рефератов на городских и областных научно-практических конференциях, участие во Всероссийских гражданско-патриотических конкурсах. Практически все учащиеся занимают призовые места на этих мероприятиях. Учащиеся после окончания школы выбирают обучение в вузах, связанные с изучением истории России, культуры и правоведения. Знания, навыки, полученные в результате нашей поисковой краеведческой работы, помогают им стать социально адаптированными людьми с высокими гражданско-патриотическими ценностями. В дальнейшем планирую продолжать это направление в работе, потому что вижу реально положительный результат.

Список литературы

1. Большой энциклопедический словарь: В 2-х томах / Гл. ред. А.М. Прохоров. – Сов. Энциклопедия, 1991. – 1248 с.
2. Булычев М.В., Воронежцев А.В., Максимов Е.К., Тотфалушин В.П. История Саратовского края: Саратов, 1996. – 53 с.
3. Твои четыре века, город. – Саратов: Приволжское книжное издательство. – 1990. – 296 с.
4. Энциклопедия Саратовского края: В очерках, событиях, фактах и именах. – Саратов: Приволжское книжное издательство, 2002 – 688 с.

Качковская Анна Сергеевна
учитель
МБОУ «СОШ №32»
г. Сургут, ХМАО – Югра

РАЗВИТИЕ ПЕЧАТНОЙ ДЕЯТЕЛЬНОСТИ В ТОБОЛЬСКОЙ ГУБЕРНИИ НА РУБЕЖЕ XIX–XX вв.

***Аннотация:** в данной статье автор рассматривает проблему развития печатной деятельности в Тобольской губернии на рубеже XIX–XX вв. Дается краткий экскурс в историю о становлении книгоиздательства в указанном регионе. Сделан вывод о важности накоплении издательского опыта в регионе.*

***Ключевые слова:** издание, губерния, газета, печатная деятельность.*

Со второй половины XIX в. Россия вступила на путь капиталистического развития. Падение крепостного права в стране существенно ускорило ее последующий социальный прогресс, разбудило инициативу и деловую активность миллионов производителей, обусловило ценную реакцию государственных форм управления и экономики.

Сегодня остается спорным вопрос, существенно ли указанные выше положительные изменения в стране повлияли на уровень грамотности населения Тобольской губернии. Определенно можно говорить о том, что со второй половины XIX в. с учетом объективных требований нового времени система профессионального образования в крае совершенствовалась, благодаря чему количественные показатели образованного населения постепенно увеличивались. Этому свидетельствует и развивающаяся в Сибири система книжной торговли, а также, рост сети библиотек.

До второй половины XIX в. основная масса книжной продукции и периодической печати поступала в сибирский край из европейской части России. Среди материально состоятельных слоев населения Сибири распространена была подписка на книги по предварительным объявлениям, и выписка книг из столичных магазинов или даже из-за границы. Кроме книг, выписывались газеты, журналы, ноты и пр. [1, с. 43].

В 1865 г. был принят новый цензурный Устав, согласно которому периодическая печать была освобождена от предварительной цензуры (кроме иллюстрированных и сатирических изданий). Это сопутствовало созданию дешёвой и доступной печатной продукции, полезной по содержанию и адресованной непосредственно для чтения народу.

Газеты и журналы стали играть большую роль в культурном досуге сибиряков, и во второй половине XIX столетия периодику выписывали даже крестьяне и казаки [2, с. 44]. Такая активность в приобретении различного рода изданий подтолкнула к развитию местной сибирской печати.

Приступив к непосредственному изучению печатной деятельности в Тобольской губернии периода второй половины XIX–начала XX вв. нельзя не упомянуть о становлении в целом книгоиздательства в указанном регионе.

В рассмотренных периодических издания Тобольской губернии, преобладают в количественном отношении частные газеты, выходившие в г. Тюмени. Связано это было с тем, что в этом городе на рубеже XIX – начала XX вв. выпускалось более десяти периодических изданий, к тому времени как, в столице губернии – Тобольске, всего два: «Сибирский листок» и «Родной голос».

Причина этого, казалось бы, абсурдного явления, состояла в том, что XIX столетие для Тобольска явилось периодом экономического застоя и увядания. Своим расцветом в прошлом Тобольск был обязан двум обстоятельствам, во-первых, исключительно благоприятному положению на торговом пути из Европы в Азию, во-вторых, большой административной роли, которую он играл,

будучи главным городом Сибири. Однако к середине XIX в. положение Тобольска в системе экономических связей резко изменилось. Утратил былое значение старый водный путь по сибирским рекам в Китай (в 1838 г. был выправлен сухопутный сибирский тракт, прошедший мимо столицы губернии). Одновременно падало значение Тобольска и как административного центра. Еще в 1804 г. из Тобольской выделилась Томская губерния. В 1839 г. резиденцией генерал-губернаторов Западной Сибири стал город Омск [3, с. 134].

Постепенный экономический подъем стал ощущаться после реформы 1861 г. Промышленность Тобольска медленно становилась на новые рельсы. Торговый капитал все больше стал ориентировался на Север. Вместо старых поднимались на сцену новые торгово-промышленные дома Плотниковых, Новицких, Сыромятниковых, Трухиных и Тетюцких, помещавшие капиталы во внегородскую рыбную промышленность и торговлю с народами Крайнего Севера [4, с. 59–61].

Именно в этот период, среди представителей нового поколения тобольского купечества возникла идея о создании местной периодической печати, ориентированной по содержанию на оценку экономической ситуации в крае. Подобные задачи изначально стояли и перед первой, публикуемой частной газетой в г. Тобольске – «Сибирский листок» купца Сыромятникова.

Полиграфические предприятия в Тобольской губернии второй половины XIX в. – начала XX в. в силу различных причин ни по одному показателю не поднялись до уровня аналогичных заведений фабричного типа таких культурных центров Сибири, какими к этому времени стали Иркутск, Томск, Омск. Тем не менее, главное положительное их значение видится в том, что они способствовали консолидации литературных сил, заложили основы и традиции газетно-журналистского и книгоиздательского дела в Тобольской губернии.

Таким образом, в целом сибирское издательство, несмотря на нерентабельный способ существования на начальных этапах своего развития, постепенно набирало силу, завоевывало читательскую аудиторию, готовило почву для выхода на печатный рынок. Во многом этому способствовал экономический подъем и возникший живой интерес к огромной территории края, отчасти обусловленные строительством Сибирской железной дороги. Появился слой предпринимателей, коммерсантов, просто туристов, нуждавшихся в оперативной информации о Сибири. Этот спрос был четко осознан издателями. Редакторы-составители этих изданий внимательно следили за информационными потребностями читателей, расширяли круг включаемых материалов, постоянно совершенствовали структуру изданий, много места отводили промышленной и торговой рекламе, однако не всем ежедневникам была суждена многолетняя жизнь. Для этого необходимо было накапливать издательский опыт, необходимый для постоянного взаимодействия с потребителями печатной продукции, для контроля интереса читательской аудитории, и для оценки меняющихся политических настроений в обществе, понимая ответственность своей деятельности перед законом.

Список литературы

1. Володкович А.Ф. Книгораспространение в Сибири в первой половине XIX в. // Книга в Сибири (конец XVIII в. – начало XX в.). Сборник научных трудов. – Новосибирск, 1989. – С. 43.
2. Володкович А.Ф. Указ. соч. – С. 44.
3. Голодников К. Тобольская губерния накануне 300-летней годовщины завоевания Сибири. – Тобольск, 1881. – С. 134.
4. Копылов Д.И., Прибыльский Ю.П. Тобольск. – Тюмень, 2007. – С. 59–61.

Луценко Андрей Александрович
руководитель, Президент

Новосибирское региональное представительство Педагогического общества России,
Новосибирская областная ассоциация Российско-Австрийского сотрудничества
Отличник народного просвещения РСФСР, директор
МБОУ «СОШ №7»

г. Новосибирск, Новосибирская область

МАЛЫЕ ГОРОДА РОССИЙСКОЙ ИМПЕРИИ В ГОДЫ ПЕРВОЙ МИРОВОЙ ВОЙНЫ: НОВО-НИКОЛАЕВСК В 1914–1918 ГОДАХ

Аннотация: в данной статье автор рассматривает значение участия малых городов Российской Империи в организации обороны страны в годы Первой мировой войны, а именно Ново-Николаевск в 1914–1918 гг., мобилизационный и транспортный центр, экономическую роль города в 1914–1918 гг., социальную и духовную жизнь Ново-Николаевска в годы Первой мировой войны, неправительственные международные связи и общечеловеческие ценности.

Ключевые слова: Первая мировая война, мобилизация, транспортный узел, неправительственная дипломатия, православие, губерния, Гражданская война, Сибирское казачье войско, газовая атака, «атака мертвецов».

Новосибирск сегодня – это третий по величине город России. Промышленный, культурный, научный центр Сибири, известный по всему миру. Однако ещё сто лет назад о нём мало кто знал даже в пределах самой Томской губернии. Но родившись на месте небольшого сельского поселения благодаря началу строительства Западно-Сибирского участка Транссибирской железной дороги, он очень быстро получил широкую известность как транспортный, мобилизационный и культурный центр Сибири.

В 1912 году, по инициативе местного книготорговца Н.П. Литвинова, вышел в свет «Справочник по городу Ново-Николаевску». К тому времени прошло всего 19 лет со дня «официального рождения» города. Но, по словам составителей этого справочника, за 19 лет поселение, окружённое болотами и лесами, превратилось в крупный транспортный центр железной дороги с 20-ти тысячным населением и стало называться городом.

По самой причине своего появления Ново-Николаевск в годы Первой мировой войны должен был стать транзитным пунктом по переброске войск на Запад, к театрам военных действий. Он и стал таковым. Однако, кроме этого Ново-Николаевск был одним из малых городов Российской Империи, где жизнь общества во всём её многообразии не затихала ни на минуту: формировались воинские части, велось лечение раненых, принимались военнопленные (в черте города действовали четыре лагеря для военнопленных), для фронта изготавливались и поставлялись снаряжение, продукты питания. Не останавливалась и культурная жизнь города.

Сохраняя человеческие черты своей повседневной жизни такие малые города великой страны и спасли её и в годы Первой мировой войны, и в кровавую бойню Гражданской войны.

Что дал своей стране – Российской Империи Ново-Николаевск в годы Первой мировой войны, которая для самих жителей города, судя по газетам того времени и частным письмам людей с фронта и на фронт, стала «Второй Отечественной»? Первой они считали войну с Наполеоном I 1812–1814 гг.

Как мобилизационный и транспортный центр Ново-Николаевск отправил на фронт семь сибирских армейских корпусов, 22 сибирские стрелковые дивизии, 88 сибирских стрелковых полков и все девять полков Сибирского казачьего войска.

Какого качества были эти войска? Воины ответили на этот вопрос своим мужеством в сражениях.

В одном из своих выступлений новосибирский военный историк Ю.А. Фабрика приводит цитату из письма с фронта прапорщика Жилинского: *«Я пошел не за правительство ставить на кон жизнь и смерть свою, а за маму, за малую родину, за всех родных и друзей, и я горд тем, что могу быть полезен вам и России»*. Во время газовой атаки Жилинский отдал свой противогаз солдату, которому его не хватило, и получил сильное отравление.

Жилинский вернулся на Родину в 1920 году и, как офицер, был расстрелян в горячке Гражданской войны.

На весь мир известен подвиг солдат-сибиряков 13 роты 226 полка 53 Сибирского корпуса, которые первые в истории войн подверглись 06 августа 1915 года газовой атаке. Очевидец этих событий С.А. Хмельков так описывал финал сражения за главную Сосненскую позицию крепости Осовец:

«Германская артиллерия вновь открыла массированный огонь, вслед за огневым валом и газовым облаком на штурм русских передовых позиций двинулись 14 батальонов ландвера – а это не менее семи тысяч пехотинцев. На передовой после газовой атаки в живых оставалось едва ли больше сотни защитников. Обреченная крепость, казалось, уже была в немецких руках. Но когда германские цепи приблизились к окопам, из густо-зеленого хлорного тумана на них обрушилась... контратакующая русская пехота. Зрелище было ужасающим: бойцы шли в штыковую с лицами, обмотанными тряпками, сотрясаясь от жуткого кашля, буквально выплевывая куски легких на окровавленные гимнастерки. Это были остатки 13-й роты 226-го пехотного Землянского полка, чуть больше 60 человек. Но они ввергли противника в такой ужас, что германские пехотинцы, не приняв боя, ринулись назад, затапывая друг друга и повисая на собственных проволочных заграждениях. И по ним с окутанных хлорными клубами русских батарей стала бить, казалось, уже погибшая артиллерия. Несколько десятков полуживых русских бойцов обратили в бегство три германских пехотных полка! Ничего подобного мировое военное искусство не знало. Это сражение войдет в историю как «атака мертвецов».

Малый город России Ново-Николаевск внёс огромный вклад в обеспечение Российской Армии продуктами питания и снаряжением. За десять предвоенных лет (с 1904 по 1914 гг.) население города увеличилось в три раза и достигло 60 тысяч человек. Ново-Николаевск стал крупнейшим в Сибири мукомольным центром.

В Ново-Николаевске перерабатывалось ежегодно 17–18 тысяч голов крупного рогатого скота. Мясо шло в Москву и Санкт-Петербург, а также в действующую армию. Скот пригоняли, везли в Ново-Николаевск водным и железнодорожным транспортом с Алтая и из Монголии.

Ново-Николаевск в годы Первой мировой войны стал крупнейшим пунктом Сибирской железной дороги по транзиту сливочного масла. 92% сибирского масла отправлялось за рубеж. За это масло Российская Империя получала золото, которое также шло на нужды защиты Отечества.

Но кроме того и власти города, и его жители в суровых условиях войны сохранили своё человеческое лицо.

При всех православных храмах города были созданы попечительские советы, которые главной своей заботой считали помощь семьям призванных на войну воинов: собирали и раздавали деньги, тёплые вещи, продукты питания, помогали с учёбой детей солдат. Православные приходы заботились и о лечении воинов, поступавших в Ново-Николаевск. Попечительский совет Воскресенского храма открыл у себя отделение военного лазарета, после организовал стационарно-питательный пункт. В городе открывались ясли для малолетних детей, чтобы их матери могли заработать на пропитание на предприятиях города и железной дороге.

О случае христианского человеколюбия и гражданского мужества проявленного жителями Ново-Николаевска рассказывает в своей работе Ю.А. Фабрика:

«В Новониколаевскую городскую управу поступило заявление от потомственных почетных граждан Веры Ивановны и Федора Даниловича Маштаковых, которые жертвовали свое имущество: два усадебных участка с двухэтажным домом и надворными постройками в центре города – для устройства приюта. В заявлении говорилось: «Великая Отечественная война в настоящее время оставляет значительное число вдов и сирот воинов, положивших жизнь на поле брани для защиты нашего дорогого Отечества, и содержание этих жертв лежит на обязанностях общества...»

Война полна случаев крайней жестокости, напитана ненавистью и смертью.

Однако православная вера призывает к милости к падшим. После разгрома австрийских частей в Ново-Николаевске появились лагеря военнопленных.

Самое удивительное, что многие из этих людей остались после 1922 года (официально этот год считается годом окончания Гражданской войны на территории бывшей Российской Империи) в Сибири.

С 1994 года в Новосибирске действует Новосибирская областная ассоциация Российско-Австрийского сотрудничества. Ассоциация совместно с Австрийским Чёрным Крестом, Посольством Австрии по разрешению мэрии Новосибирска установила на городском Зальцовском кладбище памятный знак австрийским солдатам и офицерам, умершим в плену в Сибири в 1914–1918 годах. Найдены многие имена этих людей. В день окончания Первой мировой войны, в День Австрии проходит их поминовение. В Новосибирск приезжают делегации из Австрии. И правительственные и просто граждане этой страны, столица которой стоит в пяти с лишним тысячах километров от сибирского города, где лежат их соотечественники.

В ходе одной из величайших геополитических катастроф XX века – Первой мировой войны – малые города Российской Империи каждый внесли свой вклад в сохранение государственности России. Вклад в формирование воинских частей, материальное обеспечение страны и армии, мужество их жителей на полях сражений. Но объединяющим началом для всех было сохранение человечности, сохранение в душе принципов православия, христианского человеколюбия.

Именно поэтому и удалось сохранить единство страны и народа. Сделать то, что сделала Новосибирская областная ассоциация Российско-Австрийского сотрудничества совместно с Австрийским Чёрным Крестом и Посольством Австрии в России.

Список литературы

1. Чернин О. Мемуары министра иностранных дел Австро-Венгрии. – СПб., 2005.
2. Фабрика Ю.А. Сибирь сражающаяся. – Новосибирск, 2014.
3. Луценко А.А. Австрийские военнопленные в Сибири 1914–1918 гг. Материалы Всероссийской научной конференции с международным участием «Сибирь в войнах XIX–XX вв». – Новосибирск, 2014.

Милешина Наталья Александровна

д-р ист. наук, доцент
ФГБОУ ВПО «Мордовский государственный педагогический институт им. М.Е. Евсевьева»
г. Саранск, Республика Мордовия

ДВОРЯНСКАЯ СЕМЬЯ XVIII–XIX СТОЛЕТИЙ В ОЦЕНКАХ СОВРЕМЕННЫХ ИСТОРИКОВ

Аннотация: в данной статье проанализированы и систематизированы основные подходы современных исследователей к изучению внутрисемейных отношений дворянства, выявлены наиболее перспективные направления в исследовании обозначенной темы.

Ключевые слова: дворянство, семья, исследования, историография.

В советской историографии внутрисемейные отношения «эксплуататоров-дворян» выпали из поля зрения исследователей. Тема дворянской семьи, трансформации внутрисемейных отношений, семейных нравов становится актуальной только с 1990-х гг. Однако в оценке семейных устоев благородного сословия исследователи не пришли к единому мнению по сей день. В обозначенный период одни историки были склонны к идеализации дворянской семьи, другие говорили о высокой нравственности в провинции и низкой – в столице, третьи стремились к объективному анализу семейных нравов дворянства. При этом, как правило, исследователи ограничивались узкими хронологическими рамками и не учитывали влияния каждой конкретной эпохи на внутрисемейные отношения дворянства.

В 2000-х гг. тема дворянской семьи, трансформации внутрисемейных отношений получила дальнейшее развитие в работах Т.Н. Мальковской, В.В. Пономаревой, Л.Б. Хорошиловой, Т. Зокколла, О. Кошелевой, Ю. Шлюбома [4–5]. Начато изучение дворянской семьи и на региональном уровне. Так, Н.В. Заегина изучила взаимоотношения родителей и взрослых детей на примере дворянского дворянства, уделяя внимание проблеме свободы воли взрослых детей и их праву совершать поступки, противоречащие распоряжениям родителей. Она подчеркивает, что при изучении дворянской семьи сложился следующий стереотип: идеальные нормы отношений между дворянами и их взрослыми детьми выдаются за действительные [3, с. 118].

В фундаментальном исследовании Б.Н. Миронова, посвященном социальной истории Российской империи, история дворянской семьи XVIII – начала XX веков впервые анализируется не в

контексте упадка феодальной формации, а в разрезе становления гражданского общества и правового государства в России. Автор делает важный вывод о причинах трансформации внутрисемейных отношений дворянства в обозначенный период: «То, что дворянин никогда не знал отношений общинного типа, являлось важной предпосылкой для его европеизации в XVIII веке. Он был более свободен и индивидуален в своих проявлениях. Отсюда большая склонность дворянства сравнительно с другими сословиями к новациям, его готовность к усвоению новых образцов культуры и стандартов поведения» [6, с. 355].

В современной историографии дворянского быта обозначилась и так называемая «женская тема», то есть проблема повседневности женщины-дворянки, изучаемая, преимущественно, с точки зрения этнологии и антропологии. Начало научным изысканиям в данном направлении положили работы Н.Л. Пушкаревой, В.В. Пономаревой и Л.Б. Хорошиловой [2]. Предметом исследований А.В. Беловой является образ жизни и быт, строй мышления, сфера ценностей и предпочтений дворянок Центральной России XVIII – середины XIX века на разных этапах жизненного цикла, факторы их формирования и динамика социокультурных изменений в этих структурах, соотношение в них традиций и инноваций. Этногендерный анализ участия провинциальных дворянок в традиционных обрядах жизненного цикла, проведенный А.В. Беловой, позволил автору опровергнуть представление о всеобъемлющей вестернизации дворянской культуры, размыванию национальной идентичности российского дворянства. Исследователь приходит к выводу, что распространенное в историографии стереотипное утверждение о неграмотности провинциальных дворянок, сегодня не выдерживает критики. Источники, проанализированные А.В. Беловой, характеризуют провинциалок как образованных представительниц привилегированных слоев общества, повседневная жизнь которых определялась наряду с матримониальными, репродуктивными, конфессиональными, хозяйственными интересами, интеллектуальными запросами и приобретенностью к письменной культуре [1, с. 23].

Обобщая анализ исследований дворянской семьи, следует отметить, что историография названной проблемы эволюционировала от однозначно критичной до многоуровневой, основанной на целом ряде подходов, включая этногендерный и антропологический. Главным достижением современных историков является анализ глубинных причин трансформации внутрисемейных отношений дворянства на конкретных исторических этапах, отход от ориентации при их анализе на идеальные нормы. Однако комплексного исследования дворянской семьи, даже в рамках одного региона, пока не проводилось.

Список литературы

1. Белова А.В. Повседневная жизнь провинциальной дворянки Центральной России (XVIII – середина XIX вв.): диссерт. докт. ист. наук / А.В. Белова. – М., 2009. – 448 с.
2. Дворянская семья. Из истории дворянских фамилий в России / Под ред. В.П. Старк. – СПб.: Искусство – СПб., 2000. – 237 с.
3. Занегина Н.В. Нравы тверского дворянства второй половины XVIII – первой половины XIX вв.: взаимоотношения родителей и взрослых детей: диссерт. канд. ист. наук / Н.В. Занегина. – Тверь, 2003. – 245 с.
4. Семья, дом и узы родства в истории / под ред. Т. Зокколла, О. Кошелевой, Ю. Шлюмбама. – СПб.: Алетей, 2004. – 617 с.
5. Мальковская Т.Н. Семья и власть в России XVII–XVIII столетий / Т.Н. Мальковская. – М.: ЧеРо, 2005. – 200 с.
6. Миронов Б.Н. Социальная история России периода империи (XVIII – начало XX вв.): генезис личности, демократической семьи, гражданского общества и правового государства: в 2-х томах / Б.Н. Миронов. – СПб.: Дм. Буланин, 1999. – Т. 1. – 548 с.

Осколок Кирилл Владимирович

канд. хим. наук, доцент
ФГБОУ ВО «Московский государственный университет им. М.В. Ломоносова»
г. Москва

О ПЕРИОДИЗАЦИИ ИСТОРИИ СОВЕТСКОГО УНИВЕРСИТЕТСКОГО ХИМИЧЕСКОГО ОБРАЗОВАНИЯ

***Аннотация:** в работе рассмотрены некоторые проблемы периодизации истории университетского химического образования в развитии советской высшей школы. В исследовании использовались следующие научные методы: сбор исторической информации; систематизация новых фактов и явлений; анализ полученных результатов. Основные итоги проведенного исследования: автор рассмотрел университетское химическое образование как относительно самостоятельный сегмент отечественной высшей школы; предложил свою периодизацию истории советской университетской химии; показал роль комплексного подхода для анализа сложного процесса развития химических факультетов в образовательной среде университетов РСФСР.*

***Ключевые слова:** реформы, советская высшая школа, периодизация, химическое образование, комплексный подход, изучение, образовательная среда, университеты РСФСР.*

Доктор исторических наук, профессор Л.П. Репина пишет: «Историческая наука, по сравнению с другими социально-гуманитарными науками, выступает как наука интегральная: она имеет дело в комплексе со всеми явлениями, которые изучаются этими науками порознь. При этом между

различными областями самой исторической науки, обладающими большой спецификой, трудно найти что-то общее, кроме того, что они все повествуют о прошлом. Высокой изменчивостью характеризуются лишь представления о том, что значимо в этом прошлом. Поэтому главный вопрос – что находится в фокусе исторического исследования» [8, с. 555–556].

Изучение сложного процесса зарождения, становления и эволюции университетского химического образования в РСФСР и СССР требует предварительного рассмотрения ряда теоретических вопросов, включая уточнение терминологического аппарата научной работы, обоснование тематических и хронологических границ поставленной проблемы, характеристику методологии и прикладных методов исследования.

На начальном этапе своего исследования автор столкнулся с проблемой периодизации российского университетского химического образования. В отечественной и зарубежной историографии этот вопрос в теоретической плоскости не ставился, поскольку университетская химия рассматривалась в контексте естественнонаучного высшего образования. Анализ источников и литературы позволил сделать вывод, что университетская химия является относительно самостоятельным сектором отечественной высшей школы. Этот вывод потребовал разработать и предложить авторский вариант периодизации университетского химического образования России. Суть его в следующем.

Автор предлагает разделить длительный исторический процесс эволюции отечественной университетской химии на три периода: имперский, советский и современный (российский). Каждый период подразделяется на этапы, в основе которых лежат реформы или значимые структурные преобразования. В этой статье рассматривается только советский период развития университетского химического образования, который делится на семь этапов: 1917–1921, 1921–1932, 1932–1941, 1941–1953, 1953–1964, 1964–1985, 1985–1991 гг.

1. Советский период развития университетской химии был сложным, но весьма продуктивным. В первые послереволюционные годы университетская химия, как и вся российская высшая школа, находилась в состоянии кризиса, вызванного частичным разрушением учебно-материальной базы, уходом из университетов значительной части старого профессорско-преподавательского корпуса и коренным изменением социального облика студенчества. Время с 1917 по 1921 г. является переходным этапом от имперской к советской высшей школе, в том числе и для университетской химии.

С 1918 г. начинается кардинальное реформирование законодательной базы всей системы образования в Советской России на основе «пролетарского права», становление новой идеологии в деятельности учебных заведений. Одновременно предпринимаются первые шаги в области изменения структуры и специализаций высшей школы, оказавшие непосредственное влияние на становление советской системы университетского химического образования. Во главе этого сложного процесса стоял Народный комиссариат просвещения РСФСР, которым тогда руководил А.В. Луначарский.

2 августа 1918 г. были приняты декрет Совета Народных Комиссаров (СНК) РСФСР «О правилах приема в высшие учебные заведения РСФСР» и постановление СНК РСФСР «О преимущественном приеме в высшие учебные заведения представителей пролетариата и беднейшего крестьянства». Этими документами устанавливалось, что каждое лицо, независимо от гражданства и пола, достигшее 16 лет, могло стать слушателем любого высшего учебного заведения без представления диплома, аттестата или свидетельства об окончании средней или какой-либо иной школы. Воспрещалось требовать от поступающих в российские вузы какие бы то ни было документы, кроме удостоверения об их личности и возрасте. За нарушения Постановления все ответственные лица подлежали суду Революционного Трибунала. В вузах Советской России отменялась плата за обучение. Народному комиссариату просвещения РСФСР поручалось подготовить ряд постановлений и шагов, обеспечивающих возможность учиться всем желающим лицам из среды пролетариата и беднейшего крестьянства (с предоставлением им в широком размере стипендий) и ликвидировать не только юридически, но и фактически привилегии имущих классов [6, с. 632].

Несмотря на трудности гражданской войны и классовые ограничения, интерес к перспективному высшему химическому образованию у российской молодежи в тот сложный период был очень высоким. В 1921 г. в Московском университете было создано химическое отделение физико-математического факультета, которое сразу приобрело широкую популярность среди молодежи. Уже в 1921 г. число принятых на новое отделение студентов превысило 400 человек. На физико-математическом факультете университета действовал химический студенческий кружок, деятельность которого в тот период заключалась, в изучении научной литературы и подготовке рефератов. Здесь также проводились экскурсии на химические предприятия, мероприятия по пропаганде естественнонаучных знаний среди школьников и рабочей молодежи. В работе этого кружка принимали участие многие профессора и преподаватели химических кафедр [12, л. 9].

2. Время с 1921 по 1932 г., по мнению автора статьи, можно считать этапом становления советской высшей школы и университетской химии. Декретом Совета Народных Комиссаров РСФСР от 2 сентября 1921 г. было введено «Положение о вузах РСФСР». Этот документ сыграл положительную роль в становлении новой высшей школы; он создавал юридические предпосылки для решения многих проблем. В 1920–1921 учебном году в советских вузах обучалось 206,6 тысяч человек, из них 93,8 тысяч – в университетах [1, с. 77]. Состояние материально-технической и финансовой базы высшей школы в этот период не соответствовало задачам подготовки квалифицированных специалистов, в том числе, кадров химиков.

Одной из центральных идей вузовской реформы 1920-х–начала 1930 гг. был переход на непрерывный учебный год в целях обеспечения ускоренной подготовки квалифицированных кадров, а

также обеспечение непрерывной производственной практики, которая должна была составлять не менее 40–50% учебного времени. В советских вузах насаждался так называемый «бригадно-лабораторный» (лабораторно-семинарский) активный метод преподавания, а экзамены и зачеты были заменены коллективными отчетами студенческих бригад о проработке ими основных тем учебных занятий.

В этих условиях первостепенное значение приобретала самостоятельная работа студентов, включавшая элементы самообразования. В отчете МГУ в Народный комиссариат просвещения РСФСР сказано следующее: «Химический факультет ставит задачу помочь студентам самостоятельно проработать и усвоить некоторые необходимые дисциплины; факультет берет на себя обязанность организовать самостоятельную активную работу студента, проверить степень усвоения, помогая отстающим и снабжая всем необходимым для учебы вплоть до учебников и руководств» [5, л. 6].

На практике университеты стремились сохранить традиционные формы обучения и контроля уровня знаний студентов, в том числе, курсовые и дипломные работы. Несмотря на трудности, химическим отделением физико-математического факультета МГУ в 1924 г. был подготовлен 21 выпускник по специальности «техническая химия», 63 – по специальности «физическая химия» и 9 – по специальности «химия». Из всего выпуска, только трое студентов сдали дипломные работы – одну по технической химии и две – по физической химии. Однако, в мае 1928 г. Совет химического отделения и проблемной комиссии МГУ утвердил темы уже 15 дипломных работ студентов-химиков. Университетская химия постепенно выходила из кризиса.

3. Начало этапу формирования собственно советской системы высшего образования (1932–1941 гг.) положило важное Постановление Всесоюзного Центрального Исполнительного Комитета СССР от 19 сентября 1932 г. «Об учебных программах и режиме в высшей школе и техникумах». Документ вернул советскую высшую школу на путь дальнейшего развития и совершенствования традиционной отечественной системы подготовки кадров квалифицированных специалистов. Был отменен бригадный метод обучения студентов; в вузах восстановили в правах лекции, семинары, лабораторные и практические занятия; последовали кадровые перестановки.

На этом этапе развернулась работа самостоятельных факультетов советских университетов. Формально они начали формироваться еще осенью 1929 г., но проработали только до конца учебного года. Летом 1930 г. начались радикальные преобразования советской университетской системы, в ходе которых на базе факультетов создавались мелкие учебные и исследовательские институты. К счастью, этот разрушительный процесс был остановлен. На основании Постановления Наркомата просвещения РСФСР от 4 апреля 1933 г. в МГУ была восстановлена факультетская система. С нового 1933–1934 учебного года в университете полноценно работали пять факультетов, в том числе химический. Был усовершенствован учебный план химического факультета, который в большей степени «стал отвечать требованиям профиля специалиста, которого готовит Университет» [7, с. 114–115].

Серьезной проблемой Московского, Ленинградского, Казанского, Томского, Пермского и других университетов РСФСР, включая химические факультеты, продолжали оставаться недостаточное количество учебных площадей. Так, химический факультет Воронежского университета теснился в непригодных помещениях здания бывшего кадетского корпуса. Часть помещений химфака Ростовского университета занимал местный Финансово-экономический институт, в Иркутском университете не было места для химических лабораторий, а треть учебного корпуса занимал государственный Медицинский институт [13, л. 2–6].

4. Особым этапом истории университетского химического образования является время Великой Отечественной войны, когда советская высшая школа своими усилиями способствовала разгрому фашизма. В годы войны пострадала материально-техническая база учебных заведений, существенно сократилась численность преподавательского состава и студенчества. Во многих вузах СССР 1941–1942 учебный год был сорван в связи с их эвакуацией в восточные регионы страны и обустройством на новых местах. Тогда некоторые химические вузы и факультеты не проводили выпуски специалистов, отменили прием в аспирантуру. Однако, 2 января 1944 г. был издан приказ Всесоюзного Комитета по делам высшей школы «О мероприятиях по улучшению подготовки аспирантов в высших учебных заведениях» [3, с. 180–182].

Автор статьи рассматривает годы Великой Отечественной войны и послевоенный восстановительный период как единый этап в развитии советской университетской химии в силу ряда причин. Главная причина такого подхода проистекала из начавшейся «холодной войны» между бывшими союзниками по антигитлеровской коалиции (1946), которая требовала от советского партийно-государственного руководства укрепления обороны страны. Другая причина заключалась в решении оставить в восточных регионах СССР часть вузов, эвакуированных в 1941 г. из зоны боевых действий. Третья причина состояла в низком уровне финансирования советской высшей школы и университетской химии, что сказывалось на темпах ее развития. Эти и другие причины дают автору основание объединить 1941–1953 гг. в самостоятельный этап истории советского университетского химического образования.

В целом, в 1940-е – начале 1950-х гг. организация учебного процесса в вузах РСФСР приобрела единообразный характер. Занятия со студентами проводились в форме лекций, семинаров и лабораторной практики; проверка знаний включала зачеты, экзамены, курсовые и дипломные работы. В эти годы значительное внимание уделялось привлечению студентов университетов к научной работе кафедр, которое осуществлялось, в том числе, на химических факультетах. Так, в 1951–1953-х гг. студенты старших курсов химфака МГУ посещали научный семинар по электрохимии на одноименной

кафедре профессора А.Н. Фрумкина. В разные годы здесь слушалось от 4 до 12 студенческих докладов. Студенты участвовали по заданиям кафедры в экспериментальной научно-исследовательской работе. С 1951 г. на базе МГУ стали проводить общегородские химические олимпиады школьников, что способствовало развитию университетской химии [2, с. 170–171].

5. На этапе демократизации советской высшей школы (1953–1964 гг.) в органах управления высшей школы СССР были проведены принципиальные кадровые изменения, существенно обновился ректорский корпус вузов, в том числе университетов. Повысилась роль ученых советов высших учебных заведений и факультетов, как органов коллективного руководства. Прошла реабилитация и освобождение из мест лишения свободы многих ученых и специалистов, часть которых была восстановлена на работу в вузы. Демократизация высшей школы способствовала ее развитию.

24 декабря 1958 г. Верховный Совет СССР принял «Закон об укреплении связи школы с жизнью и о дальнейшем развитии системы народного образования в СССР». В статье 32 Закона СССР записано следующее: «Признать необходимым дальнейшее развитие университетского образования, в частности, значительно увеличить выпуск специалистов по новым разделам математических, биологических, физических, химических наук, усилить теоретическую и практическую подготовку студентов, значительно поднять роль университетов в решении важнейших проблем естественных и гуманитарных наук. Комплектование университетов и сочетание в них обучения с трудом должны быть организованы таким образом, чтобы студенты в процессе обучения получали навыки работы по специальности, а специалисты по гуманитарным наукам (экономисты, философы, юристы и др.), кроме того, имели бы определенный опыт общественно полезного труда» [4, с. 5–7].

В процессе реформы советской высшей школы конца 1950-х–начала 1960-х гг. была усилена общеобразовательная подготовка и повышена роль производственной практики студентов. Например, обучение будущих химиков-исследователей в Московском университете продолжалось 5 лет и 4 месяца. Блок общеобразовательных дисциплин занимал 19,4% учебного времени, общеобразовательные предметы для химиков – 18,8%, цикл специальных дисциплин – 61,8%. За все время учебы студенты университета должны были сдать 31 экзамен и 42 зачета [9, с. 12]. После 3,5 лет учебы параллельно с занятиями начиналась производственная практика, занимавшая в общей сложности 40 недель. Студенты химфака МГУ направлялись для стажировки в НИИ черной металлургии, Институт редких металлов, Государственный институт азотной промышленности, на Московский электролитный завод, Московский завод антибиотиков. 11-й семестр обучения студентов отводился на подготовку дипломных работ.

6. Этап бурного развития системы высшей школы (1964–1985 гг.) стал следствием экономических реформ, начавшихся в Советском Союзе во второй половине 1960-х гг. Стране требовались качественно новые специалисты для всех отраслей народного хозяйства. Это время ознаменовалось дальнейшим интенсивным развитием университетской системы в СССР. За эти годы были открыты новые университеты в различных регионах РСФСР. Процесс организации новых университетов, формирования корпуса профессорско-преподавательских кадров и учебных подразделений, становления учебной и научно-исследовательской работы имел ряд общих черт. В большинстве из них изначально или вскоре после открытия действовали химические, химико-биологические и естественные факультеты, для которых подготовка химиков-исследователей была главным или одним из профильных направлений. Многие из вновь создававшихся в СССР университетов были организованы на базе педагогических или технологических институтов, в которых уже имелся определенный опыт преподавания химических дисциплин.

В 1970-х гг. развитие учебно-методической работы факультетов определялось задачами обновления теоретического содержания университетского курса химии в условиях нарастающего объема знаний. Научно-педагогическим сообществом университетской химии осуществлялась разработка новых, более эффективных подходов к обучению будущих химиков-исследователей. Во второй половине 1970-х гг. тема совершенствования методики университетского химического образования обсуждалась в сообществе советской высшей школы. Одним из ключевых аспектов данной проблемы являлся вопрос о соотношении фундаментальных и специальных дисциплин в образовательных программах по химии [10, с. 56].

В университетах страны в конце 1970-х–начале 1980-х гг. осуществлялся поиск новых методов подготовки химиков-исследователей. Например, в 1979 г. химический факультет Воронежского университета (ВГУ) получил разрешение Минвуза РСФСР на создание и апробацию собственного экспериментального учебного плана. Согласно документу, на фундаментальную подготовку по химии отводилось 3,5 года, затем полтора года (8–10 семестры) посвящались углубленной работе по специализации студентов и подготовке ими дипломов. Химфаком ВГУ была внедрена новая форма научно-исследовательской работы студентов в виде проблемных групп «Градиент», «Сплав», «Мембрана», деятельность которых осуществлялась под руководством опытных преподавателей, с участием научных сотрудников и аспирантов кафедр химфака. В 1982 г. опубликовано 25 научных статей, подготовленных при участии студентов, работавших в проблемных группах, а также внедрено 5 рационализаторских предложений. 55 студенческих работ было включено в отчеты по хозяйственным договорам и по бюджетным направлениям НИР факультета. По материалам работы групп было сделано 25 докладов на научных конференциях, выполнено 80 дипломных работ [14, с. 67].

7. Этап перестройки системы высшей школы СССР (1985–1991 гг.), по своим реальным последствиям, стал трагическим в истории отечественного университетского химического образования. Новое партийно-государственное руководство начало проводить спонтанную перестройку

политической, экономической и социальной структуры советского общества, которая закончилась развалом государства и системы образования. Вместе с тем, ректорский корпус и научно-педагогическая общественность советской высшей школы делали все возможное для ее сохранения, а затем и восстановления.

В те годы политика Министерства высшего и среднего специального образования СССР была направлена на широкое вовлечение республиканских и региональных университетов в решение задачи обновления высшей школы. Укрепление фундаментальных основ образования стала одной из главных тем на Всесоюзных научно-методических совещаниях по высшему химическому университетскому образованию в Кишиневе (1985 г.) и в Алма-Ате (1988 г.). В 1990 г. во Львове состоялся форум по университетской химии на тему «Соотношение фундаментальной и специальной подготовки специалистов-химиков в университетах страны», организованный при участии Совета по химии Учебно-методического объединения университетов СССР.

В период перестройки коллективы советских университетов связывали перспективы развития высшего образования с созданием эффективных моделей интеграции учебного и научно-исследовательского процессов. Так, в монографии 1990 г., посвященной Уральскому университету, говорилось: «Стратегически нам нужно продолжить линию на фундаментальное университетское образование с узкой специализацией выпускников курсов на филиалах кафедр в институтах УрО АН СССР, на предприятиях, в школах, в других учреждениях науки и культуры. Только так сегодня можно разрешить диалектическое противоречие между усилением как фундаментальной, так и специальной подготовки выпускников университета» [11, с. 13].

Предложенная автором периодизация советского университетского химического образования не противоречит новым теоретическим наработкам крупных российских историков. Изучение истории образования в целом, а также истории отдельных направлений образования дают ученым возможность использовать исследовательский инструментарий ряда научных дисциплин, что обогащает их содержание. В этом ряду свою нишу начинает занимать история университетской химии, которая еще не получила должного развития.

Выбор советского университетского химического образования в качестве самостоятельного объекта комплексного научно-исторического исследования определяется рядом характеристик, отличающих его от других систем химического образования и имеющих существенное значение в процессе подготовки высококвалифицированных кадров специалистов-химиков на протяжении длительного времени. Важно не вырывать из общего контекста развития советской высшей школы университетскую химию. Период 1917–1991 гг. представляется автору весьма интересным для изучения истории университетской химии, поскольку позволяет проследить процесс ее зарождения, становления и развития в рамках эволюции единой социально-экономической и политической системы советского времени.

Таким образом, комплексное исследование эволюции университетского химического образования, проводимое на химфаке МГУ, позволило автору определить основные исторические этапы этого сложного процесса, выявить объективные тенденции его развития, обобщить значительный фактический материал по работе ряда крупных химических факультетов российских университетов. Показана эффективность комплексного подхода в прикладном исследовании, проводимом на стыке исторической и химической науки.

Список литературы

1. Бейлин А.Е. Кадры специалистов СССР, их формирование и рост. – М.: ЦУНХУ Госплана СССР, 1935. – 420 с.
2. Володина М.А. Химическая олимпиада школьников / М.А. Володина // Вестник Московского университета. – 1951. Вып. 5. Серия: физико-математические и естественные науки. – №8. – С. 170–171.
3. Высшая школа. Основные постановления, приказы, инструкции. – М.: ВКВШ, 1945. – С. 180–182.
4. Высшая школа. Сборник основных постановлений, приказов и инструкций. – М.: Высшая школа, 1965. – Ч. 1. – С. 5–7.
5. Дела Совета МГУ. Отчет за 1929/30 уч. год // Центральный Государственный Архив Москвы (ЦГАМ). Ф. 1609 (МГУ). Оп. 1. Д. 1485. Л. 6.
6. О преимущественном приеме в высшие учебные заведения представителей пролетариата и беднейшего крестьянства. Постановление СНК РСФСР // Собрание узаконений и распоряжений рабочего и крестьянского правительства. – М., 1918. №57. Ст. 632.
7. Пржевальский П.С. Работа лабораторий химического факультета и института за советский период // Ученые записки МГУ. Вып. 53. Химия. 1940. – С. 114–115.
8. Репина Л.П. Историческая наука на рубеже XX–XXI вв.: социальные теории и историографическая практика. – М.: Круг, 2011. – 560 с.
9. Решения XXI съезда КПСС – в жизнь! [Редакционная статья] // Вестник высшей школы. – 1959. – №1. – С. 12.
10. Совершенствование учебного процесса в университете с учетом отечественного и зарубежного опыта. Материалы первой сессии научно-методической конференции профессорско-преподавательского состава и аспирантов МГУ. Москва, 24–25.02.1975 г. – М.: Изд-во МГУ, 1975. – 103 с.
11. Уральскому университету – 70 лет. / Под ред. М.Е. Главацкого и В.Е. Третьякова. – Свердловск: Изд-во УрГУ, 1990. – 224 с.
12. Физико-математический факультет. Отчет за 1921 г. // (ЦГАМ). Ф. 1609 (МГУ). Оп. 1. Д. 1079. Л. 9.
13. Характеристика материально-технической базы университетов РСФСР // Государственный архив Российской Федерации. Ф. Р-8080. Оп. 2. Д. 274. Л. 2-6.
14. Химический факультет Воронежского государственного университета. (1933–2008) / Ред. Ю.П. Афиногенова. – 2-е изд. – Воронеж: ВГУ, 2008. – 352 с.

КРЕОЛИЗОВАННЫЙ ТЕКСТ КАК ИНСТРУМЕНТ РАЗВИТИЯ ОТЧУЖДЕННОСТИ И ЭКСТРЕМИЗМА СРЕДИ МОЛОДЕЖИ

***Аннотация:** в данной статье автор поднимает актуальную проблему социальной напряженности общества, которая находит отражение в поведении и сознании молодежи. Описано явление отчужденности и ее основные характеристики. Выдвинуто предположение о воздействии креолизованного текста, распространенного в социальных сетях, на развитие отчужденности, деструкции и экстремизма среди молодежи.*

***Ключевые слова:** социальная напряженность, отчужденность, экстремизм, креолизованный текст.*

Современная ситуация в стране и мире показывает, что социально-политические и экономические трансформации в мире не ведут к состоянию «всеобщего благоденствия» и классической модели идеальной социальной-справедливости. Все чаще фиксируются случаи усиления неравенства между индивидами и государствами, обостряются социальные противоречия и нетерпимость.

В современной России наблюдается активный рост ксенофобии и нетерпимости, а именно: увеличивается число расовых, национальных и конфессиональных конфликтов, которые не всегда вызваны реальными противоречиями в социуме.

Для современной России с множеством ее социальных групп характерен феномен социальной напряженности, которая выражается в негативном состоянии группы или общества в целом, причиной чего является давление природной и социальной среды. Основные показатели феномена социальной напряженности заключаются в:

1. Распространение настроений неудовлетворенности существующих ситуаций.
2. Потеря доверия к властям, падение авторитета власти, пессимизм, большое количество разнообразных слухов и домыслов, высокий уровень психического беспокойства.
3. Стихийные массовые действия: митинги, акции протеста, пикеты и прочие акты неповиновения властям.
4. Рост активности различных экстремистских групп [1].

Социальная напряженность в различных социальных сферах общества является тревожным сигналом для появления конфликтной ситуации. Явного конфликта еще не наблюдается, т.к. еще нет противостояния сторон, но таким образом социальная напряженность начинает выступать манифестатором предстоящего конфликта.

Напряженность, как и любое социальное явление имеет свойство перехода от общественного уровня к индивидуальному. Личностный уровень участников общества напрямую зависит от состояния общества, из чего следует, что при негативном состоянии группы или общества в целом негативная атмосфера воздействует на личность каждого участника. Давление окружающей среды, распад и несоблюдение норм в обществе, ослабление внутрigrупповых связей приводит к развитию в личности желания замкнуться, изолироваться и обособиться от внешнего раздражителя. Подобные реакции характеризуются понятием отчужденность.

Под отчужденностью в психологии понимают проявление таких жизненных отношений субъекта с миром, при которых продукты его деятельности, он сам, а также другие индивиды и социальные группы осознаются как противоположные ему самому. Это выражается в соответствующих переживаниях субъекта: чувствах обособленности, одиночества, отвержения, потери самоидентификации и пр.

Понятие отчужденности впервые было использовано З. Фрейдом для объяснения патологического развития личности в чуждой и враждебной ее естественной природе культуре, что выражается в невротической потере ею чувства реальности происходящего или в утрате своей индивидуальности. Здесь сказалось понимание Фрейдом решающей роли бессознательного в поведении личности, что ведет, с его точки зрения, к антагонизму между нею и социальной средой [3].

Дальнейшее исследование феномена отчужденности прослеживается в работах Э. Фромма. Он стремился расширить горизонты психоаналитической теории, подчеркивая роль социологических, политических, экономических, религиозных и антропологических факторов в формировании личности. Расширив исследование отчужденности до масштаба социума, Фромм выделил 5 форм отчужденности индивида: отчужденность от ближнего, от работы, от потребностей, от государства, от себя.

Методом исследования Фромма стал исторический анализ условий существования человека и их изменений и сделал вывод о том, что неотъемлемой чертой человеческого существования в наше время является одиночество, изоляция и отчужденность. Значительная степень автономии и свободы выбора, которыми наслаждаются люди, живущие в современном западном обществе, были достигнуты ценой утраты чувства полной безопасности и появления ощущения личной незначимости. С точки зрения Фромма, люди борются за свободу и автономию, но сама эта борьба вызывает чувство отчуждения от природы и общества. Люди нуждаются в том, чтобы обладать властью над своей жизнью и иметь право выбора, но им также необходимо чувствовать себя объединенными и связанными с другими людьми [3].

Именно стремление к автономии, борьба за свободу слова и выражение собственной позиции характеризует современное общество. Особенно стремления к свободному проявлению себя характерны для молодежной среды. Отмечено, что институциональные каналы самореализации, связанные с общественно полезной деятельностью малодоступны молодежи и неэффективны, досуг остается единственной формой реализации таких базовых потребностей, как самовыражения и самоутверждения [4]. В связи с этим, желание самореализоваться молодежь реализует через Интернет, в социальных сетях, форумах и «пабликах». Одним из основных элементов общения в Интернете является креолизованный текст, фигура которого состоит из вербальной и невербальной части. В социальных сетях креолизованный текст распространен в форме видеофрагментов, ориентированных на формирование у просматривающих «чувств ненависти и вражды, а также на унижение достоинства группы лиц по признакам происхождения, отношения к религии с использованием средств массовой информации». Таким образом, эффективность креолизованного текста как инструмента распространения экстремистских идей обуславливает значительный потенциал воздействия на подростковую и молодежную аудиторию социальных сетей.

Важно отметить, что креолизованный текст используется лишь как инструмент. Экстремальность как существенное свойство сознания и поведения молодежи, характеризующаяся импульсивностью, отклонениями от общественных норм, риском, эпатажем, агрессивностью, или, наоборот, депрессивностью, как правило, становится реакцией на соответствующие социальные условия. Негативными социальными условиями выступают надындивидуальные внешние факторы, характеризующие состояние социальных институтов, с которыми непосредственно взаимодействует молодежь. Различные социальные институты, призванные регулировать отношения в соответствующих сферах жизнедеятельности – образовании, труде, досуге, политике и во многих других, не всегда адекватно реализуют свои функции. Это ведет к нарушению механизма интеграции молодежи в социальные структуры и к усилению противоположных процессов – различных форм дискриминации, отчуждения, маргинализации, приводящих к ее социальному исключению. Отторжение от средств жизнеобеспечения, ресурсов развития, прав и гарантий вынуждает различные категории молодежи к индивидуализации – самостоятельному поиску путей самореализации в условиях крайне неблагоприятных, где экстремальность становится одной из стратегий выживания. В условиях продолжающейся неопределенности, непредсказуемости и объективного риска создаются условия для превращения экстремальности в свою крайность – экстремизм [4]. Таким образом, можно выдвинуть предположение о том, что деструкция и отчужденность и, как следствие, экстремистские стремления молодежи, формируются на основе давления внешней среды и жизни в ситуации неопределенности. Креолизованный текст выступает как инструмент, который усугубляет психологическое состояние личности, развивая чувства изолированности, обособленности от общества.

Рассмотрим особенности, характеризующие эти психологические состояния. Исследователь Попова С.В. в своей диссертации, посвященной вопросам этнической идентичности, выделила следующий ряд внутренних состояний, характерных для отчужденного индивида:

1. Потеря человеком самоидентичности, которая заключается в: а) конфликте между актуально существующим и потенциальным бытием; б) чувстве утраты индивидом своего «подлинного Я».
2. Чувства бессилия, бессмысленности существования, невозможности достичь жизненно важных целей, пониженный уровень ожиданий и отсутствие веры и надежды на лучшее;
3. Восприятие окружающей реальности как мира, в котором утрачены социальные нормы, разрушена культура и привычная система ценностей.
4. Ощущение одиночества, исключение личности из системы этнокультурных связей. При этом может нарушиться одна из наиболее фундаментальных характеристик человеческой сущности – потребность в связи с окружающим миром.
5. Противопоставление человека другим индивидам, группе, обществу в целом; чувство изолированности и чуждости.
6. Неудовлетворенность трудом. Возникает у людей с низким социальным статусом, низкой зарплатой и образованием [2].

Перечисленные характеристики отчужденности имеют прямое отношение к явлению потери самоидентификации человека, то есть к проявлению острых противоречий между ее картиной мира, включая Я-концепцию, и тем реальным миром, с которым человеку пришлось столкнуться. Ярким примером потери самоидентификации личности, отчуждения от окружающего общества является студентка МГУ, которая собиралась примкнуть к боевикам-ислаμισлам, популярной ныне террористической организации «ИГИЛ». Возможной причиной ведомого поведения девушки послужило ее депрессивное состояние, ощущение чуждости и изолированности от привычного общества. Креолизованный текст, в данном случае, мог усугубить состояние студентки в момент ее стремления самореализоваться и самоидентифицироваться с помощью социальных сетей.

Приведенный выше пример вызвал серьезный резонанс в российском обществе, став очередным инцидентом для развития социальной напряженности. Таким образом, креолизованный текст как инструмент распространения экстремистских настроений несет в себе серьезную угрозу, как на личностном уровне, так и на общественном. В этой связи необходим анализ стратегии экстремистского дискурса, позволяющий определить степень деструктивного воздействия и асоциальный характер установок, пропагандируемых с помощью креолизованного текста. Для выявления и разработки эффективных технологий борьбы с отчуждением и экстремистских стремлений молодежи

важно определить степень влияния креолизованного текста, а также факторы, увеличивающие масштаб этого влияния.

Исследование выполнено при финансовой поддержке РГНФ в рамках научно-исследовательского проекта РГНФ «Деструкция и отчужденность – ведущие стратегии экстремистского дискурса», проект № 15-34-01293 а2.

Список литературы

1. Галустова О.В. Конфликтология в вопросах и ответах: учеб. пособие / О.В. Галустова. – М.: ТК Велби, Изд-во Проспект, 2006. – 216 с.
2. Попова С.В. Философско-культурологические аспекты анализа этнической идентичности: дис. ... канд. филос. наук: 09.00.13 / Попова Светлана Владимировна. – Ставрополь, 2005. – 160 с.
3. Хьелл Л., Зиглер Д. Теории личности / Л. Хьелл, Д. Зиглер. – 3-е изд. – СПб.: Питер, 2008. – 607 с.
4. Чупров В.И. Молодежный экстремизм: сущность, формы проявления, тенденции / В.И. Чупров, Ю.А. Зубок. – М.: Academia, 2009. – 320 с.

Фокина Светлана Николаевна

аспирант

ФГБОУ ВПО «Оренбургский государственный педагогический университет»

г. Оренбург, Оренбургская область

АНТИАЛКОГОЛЬНАЯ КАМПАНИЯ СОВЕТСКОГО ГОСУДАРСТВА ВТОРОЙ ПОЛОВИНЫ 1980-х ГОДОВ НА ТЕРРИТОРИИ ЧЕЛЯБИНСКОЙ ОБЛАСТИ

Аннотация: *настоящая статья посвящена антиалкогольной кампании Советского государства в период правления М.С. Горбачева на территории Челябинской области. Автором названы основные причины введения антиалкогольного законодательства и подводятся итоги данной кампании.*

Ключевые слова: *антиалкогольная кампания, трезвый образ жизни, борьба с пьянством, Челябинская область.*

В этом году исполнилось ровно тридцать лет с начала самой масштабной антиалкогольной кампании в истории нашей страны. Эту кампанию проводило советское руководство во главе с М.С. Горбачёвым во второй половине 1980-х годов. Несмотря на то, что прошло тридцать лет, до сих пор нет однозначной оценки данной кампании. Поэтому исследование данной проблемы является актуальным. Более того в современной историографии нет исследований, посвящённых проведению антиалкогольной кампании второй половины 80-х годов на территории Челябинской области.

Началом антиалкогольной кампании Советского государства считается издание 7 мая 1985 года Постановления ЦК КПСС «О мерах по преодолению пьянства и алкоголизма» и Постановления Совета министров СССР N410 «О мерах по преодолению пьянства и алкоголизма, искоренению самогонварения», которые включали комплекс мер, направленный на борьбу с этим опасным социальным явлением. Вслед за ними 16 мая 1985 года вышел Указ Президиума Верховного Совета СССР «Об усилении борьбы с пьянством и алкоголизмом, искоренении самогонварения», который содержал конкретные административные и уголовные меры, направленные на борьбу с пьянством и алкоголизмом. Следует отметить, что такие же Указы были приняты Верховными Советами всех союзных республик.

Что же стало причинами введения антиалкогольного законодательства на территории Советского государства? Это, прежде всего, высокий уровень потребления алкоголя на душу населения, который в начале 1980-х годов был равен 14,2 литрам на человека. При этом следует отметить, что уровень потребления алкоголя в СССР в начале 1985 года был в 4 раза выше, чем в 1940 и 1950-е годы [12, л. 52]. В начале 80-х годов наблюдался рост числа лиц, побывавших в медицинских вытрезвителях. Если в 1981 году только в Кыштымском районе Челябинской области побывавших в мед. вытрезвителях насчитывалось 2638 человек, то в 1984 их число увеличилось до 3033 [5, л. 27]. Также к причинам введения антиалкогольного законодательства на территории нашей страны относятся рост преступности и числа ДТП по вине пьяных водителей, а также увеличение потерь рабочего времени на производстве. Действительно, если мы посмотрим статистику тех лет, то увидим следующую картину. В 1983 году был отмечен рост преступности по Челябинской области на 37%, при этом на 41% увеличилось количество преступлений в быту, совершённых по причине пьянства [7, л. 75]. Более половины всех преступлений совершались в состоянии алкогольного опьянения. Что касается потерь рабочего времени на производстве, то за 4 года XI пятилетки потери по области составили 3 млн. 242 тыс. человеко-дней, предотвращение которых по данным Челябинского обкома, позволили бы дополнительно выпустить промышленной продукции на 400 млн. рублей [1, л. 19]. Пьянство было названо одной из главных причин кризисных явлений в советской экономике.

Для борьбы с пьянством и алкоголизмом на территории Челябинской области было создано 875 первичных организаций Добровольческого общества борьбы за трезвость, принимались определённые меры по усовершенствованию работы учреждений культуры и спорта, вовлечению населения в занятия физической культурой [4, л. 36]. В 1985–1986 годах в Челябинской области построено 17 клубных учреждений, вновь открыто 15 клубов и 48 библиотек, 6 детских музыкальных школ искусств, осуществлён ремонт 62 домов культуры и клубов, 53 библиотек, 9 кинотеатров и т.д. [6, л. 162]. Общий охват населения народным творчеством составил в 1986 году 14,9%, что на 0,6% больше, чем в 1985 году. По области было увеличено число оздоровительных групп на 2986 и занимающихся в них на 36,5 тыс. человек [6, л. 159]. Систематическими занятиями физической культурой и спортом было охвачено 48,8% населения в возрасте от 7 до 60 лет [6, л. 162]. В годы действия антиалкогольного законодательства активизировалась борьба с туеядством. В 1985 году по области выявлено и поставлено на учёт 7,6 тыс. человек, злостно уклонявшихся от общественно-полезного труда [3, л. 8].

Но, самыми главными мерами в борьбе за трезвый образ жизни были, конечно же, сокращение времени и мест продажи алкогольной продукции. Уже 23 мая 1985 года в Челябинской области был установлен режим продажи винно-водочных изделий в розничной торговой сети с 14 до 19 часов и только лицам, достигшим 21 летнего возраста [8, л. 28]. Далее с 1 июня 1985 года была запрещена продажа спиртных напитков в мелкорозничной сети, в торговых предприятиях, находящихся вблизи производственных предприятий, учебных заведений, детских учреждений, больниц, санаториев, домов отдыха и на турбазах [8, л. 30]. При этом сокращалась сеть магазинов по реализации винно-водочных изделий по всей области с 2350 до 1498 единиц, т.е. на 36% [8, л. 45]. Эти меры привели к тому, что уже во втором полугодие 1985 года продажа спиртных напитков по Челябинской области была сокращена на 18,5%, а в январе 1986 года, по сравнению с январём 1985 года ещё на 38,9% [3, л. 9].

Сокращение реализации винно-водочной продукции сопровождалось в годы кампании расширением продажи безалкогольной продукции. В первом полугодие 1986 года по сравнению с таким же периодом 1985 года произошло увеличение доходов от продажи безалкогольных напитков, соков и кваса на 581 тыс. рублей [8, л. 48]. Для этого была расширена мелкорозничная сеть по продаже соков, минеральной и фруктовой воды, кваса. В целом, в области по данным на 1 января 1986 года функционировало 3050 торговых единиц, реализовавших безалкогольную продукцию, что на 324 единицы больше, чем в 1985 года [8, л. 50].

Для лечения больных алкоголизмом на территории Челябинской области было открыто и действовало 49 наркологических кабинета, 2083 наркологических поста, 996 наркопунктов, 5 Лечебно-трудовых профилактория, в которых только в 1986 году проходили лечение 5 тыс. хронических алкоголиков [3, л. 8].

Принятые руководством Челябинской области меры в борьбе с пьянством и алкоголизмом дали определённые положительные результаты. Произошло сокращение потребления алкоголя на душу населения и улучшение трудовой дисциплины на производстве. Уже в первом полугодие 1986 производительность труда увеличилась на 4,8%, что привело к приросту производства на 4,6% [4, л. 36]. Также на территории Челябинской области в годы кампании, только за 1986 год, количество преступлений на почве пьянства уменьшилось на 9,6% [2, л. 88].

Но, антиалкогольная кампания Советского государства второй половины 1980-х годов помимо положительных моментов имела и отрицательные стороны. По всей стране вырубали виноградники, увеличивался дефицит бюджета, который в годы борьбы за трезвый образ жизни недополучил 67 млрд. рублей, произошёл рост такого негативного явления как самогеноварение, о росте которого свидетельствует увеличение продажи сахара в годы кампании. Например, в первом полугодие 1987 года продажа сахара в Челябинской области увеличилась на 9,7% по сравнению с соответствующим периодом 1986 года [9, л. 76]. В 1986 году за изготовление, хранение и сбыт самогона по области было осуждено 2578 человек, что в 8,5 раз больше, чем в 1984 году [10, л. 27].

Антиалкогольная кампания стала вызывать негативное отношение у большинства советского населения, которое было вынуждено простаивать в многочасовых и многокилометровых очередях за алкогольной продукцией. Именно в этот период появились такие частушки, как: «В шесть утра поёт петух, в восемь Пугачёва. Магазин закрыт до двух, ключ у Горбачёва» или «На недельку, до второго, закопаем Горбачева. Откопаем Брежнева – будем пить по-прежнему».

Для того чтобы прекратить дальнейшее распространение волны недовольства среди населения страны, Советское руководство пошло на свёртывание антиалкогольной кампании, которая к 1988 году сошла на нет.

Список литературы

1. Объединённый государственный архив Челябинской области. Ф. Р-274. Оп. 10. Д. 2937.
2. Объединённый государственный архив Челябинской области. Ф. Р-274. Оп. 10. Д. 3037.
3. Объединённый государственный архив Челябинской области. Ф. 288. Оп. 199. Д. 21.
4. Объединённый государственный архив Челябинской области. Ф. 288. Оп. 199. Д. 39.
5. Объединённый государственный архив Челябинской области. Ф. 288. Оп. 199. Д. 86.
6. Объединённый государственный архив Челябинской области. Ф. 288. Оп. 199. Д. 122.
7. Объединённый государственный архив Челябинской области. Ф. 288. Оп. 199. Д. 154.
8. Объединённый государственный архив Челябинской области. Ф. 288. Оп. 199. Д. 263.
9. Объединённый государственный архив Челябинской области. Ф. 288. Оп. 200. Д. 38.
10. Объединённый государственный архив Челябинской области. Ф. 288. Оп. 200. Д. 40.
11. Центр документации новейшей истории Оренбургской области (ЦДННАО). Ф. 371. Оп. 88. Д. 173.

Яковлева Виктория Михайловна
исследователь научной мысли
г. Москва
Змеев Владимир Алексеевич
д-р ист. наук, профессор
ФГБОУ ВО «Московский государственный университет им. М.В. Ломоносова»
г. Москва

ПОЛИТИЧЕСКАЯ ДЕЯТЕЛЬНОСТЬ ЛИБЕРАЛЬНО-ДЕМОКРАТИЧЕСКИХ ПАРТИЙ ЕВРОПЫ

Аннотация: целью написания статьи выступает исследование политической деятельности либерально-демократических партий Европы. Методами исследования явились синтез, дедукция, а также историко-сравнительный и историко-типологический анализы. В ходе написания статьи проведен сравнительный анализ деятельности либерально-демократических партий Российской Федерации и Великобритании с точки зрения использования в их деятельности идеологии либерализма и его основных характеристик. На основании полученных результатов делается вывод о важности либерально-демократических идей в современном обществе.

Ключевые слова: либерализм, политика, политическая партия, Европа, партия либеральных демократов Великобритании, либерально-демократическая партия России.

Либерализм как определенная политико-правовая доктрина существует уже больше двух веков. Он никогда не был неизменным, застывшим. Существенную роль играли временные, политические, экономические и другие факторы [1, с. 12].

В политическом плане либерализм выступает за концепцию разделения властей, контроль общества за государством, выборность органов власти и ее ответственность перед народом.

В экономическом аспекте либерализм придерживается идей рыночной экономики, свободного производства и товарообмена, конкуренции между товаропроизводителями, свободы собственности и т. п.

Юридическая составляющая либерализма выражается в естественно-правовой доктрине и концепции правового государства. Одна из основных обязанностей государства состоит в том, чтобы оно охраняло свободу и права человека [2, с. 22]

В гуманитарной, духовной сфере либерализм почитает человека как высшую, а где-то даже и абсолютную ценность. Гуманистическая доктрина либерализма выражается в учении о самодостаточности человека [9, с. 13].

В основе современного либерализма лежит развитие постиндустриального общества. Основные черты современного общества:

1. Развитое информационное общество будет глобальным. Информационно-коммуникативными технологиями, обеспечивая возможность почти мгновенной передачи любой информации из одной точки мира в другую, по сути, ликвидируют пространственный и временной барьеры, а государственные границы в их традиционном понимании не являются препятствием для информационных потоков. Люди, живущие в разных концах планеты, могут получать информацию и из значительно более разнообразных источников, осуществлять более частые и интенсивные контакты, развивающие деловые, политические, культурные, дружеские связи. Различные части мира становятся наиболее тесно связанными. Это создаёт новую политическую, экономическую, социальную, правовую ситуацию в международных отношениях, побуждает их участников к решению вновь возникающих, неизвестных ранее проблем, касающихся развивающихся глобального информационного сообщества.

2. Развитое информационное общество может быть только обществом массового доступа к информации и массового её же потребления. Только при этом условии оно станет глобальным. И только при этом условии развивающиеся страны смогут решить проблему отставания в развитии, которое грозит превращением в социальную катастрофу. Развитие мирового сообщества на «информационно богатые» и «информационно бедные» страны будет означать поляризацию человечества по ещё одному признаку, закрепит технологические и общее отставание последних навсегда лишит их перспектив развития.

3. В развитом информационном обществе сектор будет доминировать над другими видами деятельности. Уже сейчас он развивается быстрее других отраслей экономики. Более того, информационно-коммуникативные технологии активно проникают в остальные отрасли, стимулируют образование и науку. В конечном счете, это даёт мощный импульс развитию интеллектуальных ресурсов, как отдельных стран, так и мирового сообщества в целом.

4. Интеллект становится категорией политической, экономической, социологической. Он уже сейчас влияет на могущество государства. В будущем ещё более очевидным, что интеллектуальные ресурсы – это новые геополитические и стратегические ресурсы.

Таким образом, либерализм в современном мире является самой распространенной идеологией в мире. Основные положения либерализма (личная свобода, свобода слова, всеобщих прав человека, религиозной терпимости и др.) получили широкое распространение среди народов мира.

В современном мире политика может иметь влияние на различные общественные явления, а политическая партия стала важной составной частью политической жизни демократического об-

щества. Партия стала посредником между населением и государством. Результатом полемики становятся сегодня вопросы ее происхождения и роли в политической процессе. Мнения по ее назначению разделились, так политолог Гоббс придерживался мнения, что партии возникают в результате естественного для человека духа противоречия [4, с. 21], а ученый Токвиль, что они являются частным случаем политических ассоциаций, которые формируются в результате свободного выбора человека [8, с. 123].

Касательно роли партии в политическом процессе существует два мнения. Так, М.Я. Острогорский, считал, что она стремится подчинить абсолютно все проявления политической активности человека [6, с. 12], а М. Вебер выдвигал точку зрения, в которой партия есть механизм продвижения к власти лидеров [3, с. 3].

Фундаментальными принципами партии являются гуманизм, духовность, нравственность, патриотизм, демократия. Принципами устройства и функционирования являются самореализация, самоорганизация, самодеятельность, самоуправление, включенность в общественные отношения, участие и поддержка взрослых. Деятельностные принципы – это открытость и доступность, добровольность и творчество, равенство и сотрудничество, непрерывность и перспективность развития [5, с. 109].

Теперь перейдем к практической части статьи. Сравнительный анализ либерально-демократических партий России и Великобритании был проведен по нескольким направлениям: идейные истоки и представители; идеал общественного устройства; пути достижения идеала общественного устройства; социальная база; течения и разновидности; современное состояние, примеры.

Обе партии появились в одно время, ЛДПР в 1992 году, а в 1988 году была образована Либерально-демократическая партия Великобритании.

Либерально-демократическая партия России является последовательницей Либерально-демократической партии Советского союза. Формирование партии было положено на закате существования Советского союза.

Либерально-демократическая партия Великобритании была создана в результате слияния Либеральной партии и Социал-демократической партии.

В основе Либерально-демократическая партия Великобритании лежит идеология социал-либерализма. То есть партия выступает за вмешательство государства в экономические процессы.

Идеология ЛДПР представляет собой отдельный интересный вопрос, так как она находится в прямой зависимости от позиций и мировоззрения лидера партии В.Ф. Жириновского. Согласно официальной программе ЛДПР выступает за либерализм и демократию. А также партия выступает против коммунистической идеологии и марксизма. Главной особенностью ЛДПР как либеральной партии является то, что партия выступает за восстановление Российской Федерации как великой империи. Этот факт говорит о том, что партия придерживается патриотической идеологии, чем привлекает в свои ряды националистов.

И, конечно, так как в основу идеологии партии легли идеи антиамериканизма, ЛДПР выступает за сокращения уровня влияния Соединенных штатов в международных отношениях, в особенности в странах Восточной Европы.

Кроме этого, по мнению, Жириновского назрела необходимость вхождения Белоруссии и Украины в состав России на правах вновь созданных федеральных округов [6, с. 7].

Важное место занимают позиции партии по проблемам международных отношений, можно даже выделить целый комплекс вопросов, по поводу которых высказываются лидеры ЛДПР:

- придерживаются мнения скорейшей интеграции с Республикой Беларусь в рамках Союзного государства. Союзное государство начало свой путь в 1990-е гг., но на данный момент оно находится в аморфном состоянии, возможно по той причине, что оба государства заинтересованы в развитии связей внутри других организаций (ТС ЕврАзС, ШОС);

- выступают против поддержки Осетии и Абхазии, и других непризнанных или частично признанных республик;

- для увеличения экономического могущества ЛДПР выступает за сотрудничество в рамках международных организаций, таких как ШОС, ЕС, ООН, ТС ЕврАзС, СНГ, АСЕАН, Африканского союза;

- также В.Ф. Жириновский выступает за активное участие в разрешении международных споров, например, таких как арабо-израильские отношения, ядерная программа Ирака и Северной Кореи, ситуации вокруг Афганистана, Украины.

У партии имеется своя газета «ЛДПР», которая издается с 1995 г. и выходит раз в месяц.

В 2003 г. началось издательство еще одно партийного издания «За русский народ».

У Либеральных демократов Великобритании не существует уставных документов, основные аспекты политики закрепляются в регулярных манифестах. Партия активно выступает за реформирование экономической системы Великобритании – снижение налогов, отмена подоходного налога, увеличение рабочих мест; в области социальной политики – поддержка молодых семей, защита гражданских прав и пересмотр избирательной системы. Усилия партии направлены на создание рабочих мест и поднятия уровня образования. За более чем двадцать лет своей деятельности, либеральные демократы смогли создать 1 млн. новых рабочих мест. Поднять количество студентов, с более чем 2 миллиона человек, начиная с 2010 года.

Партия входит в Либеральный Интернационал и в Европейскую партию либералов, демократов и реформаторов. В Европейском парламенте формирует Альянс либералов и демократов за Европу.

Организационно либерально демократическая партия строится на федеративной основе, и состоят из партий Англии, Уэльса и Шотландии. Партия поддерживает тесную связь с множеством ассоциированных организаций, представляющих этнические меньшинства, женщин, молодежь и др. Высший орган партии – ежегодная конференция. Насчитывают около 110 тыс. членов.

Общими положениями у обеих партий являются следующие: активное вмешательство государства в экономику и проведение жесткой политики по отношению к эмигрантам.

Сильные различия просматриваются в программных документах партии по поводу внешнеполитической линии, так британская партия выступает за активное включение Великобритании в ЕС, в то время как ЛДПР стремится возродить могущество России как самостоятельной державы.

Пути достижения идеала общественного устройства.

Предвыборная программа Либеральных демократов Великобритании включает обещания широкого снижения налогов (в том числе отмену подоходного налога для первых заработанных 10 000 фунтов), перераспределения бюджетных расходов и целый ряд других мер, направленных на стабилизацию экономики, увеличение экономического роста и рост благосостояния британцев.

Либерал-демократы хотят построить экономику, основанную на инновациях и устойчивом развитии, где инфраструктура страны процветает.

Для обеспечения рабочих мест и экономического роста в долгосрочной перспективе, они собираются обеспечить прямое частное финансирование банками необходимых проектов, таких как новые услуги железных дорог и зеленая энергетика.

ЛДПР стремится провести реформу, основываясь на изменении государственного устройства, развивать местное самоуправление и местное сообщество, активной борьбе с коррупцией, поддерживать малый бизнес, остановить рост цен на продовольствие, жилье, газ, электричество, бензин и др.

Социальная база. Социальная база обеих партий основана на среднем классе. В численности партий существует большой разрыв. Так, ЛДПР насчитывает 235 тыс. человек, а в Партии либеральных демократов Великобритании состоит 11 тыс. членов.

У партии ЛДПР работает 83 региональных отделения, 2387 местных отделений, 945 общественных приемных (Жириновский, 2014).

Выборы депутатов Государственной думы Федерального собрания Российской Федерации VI созыва состоялись 4 декабря 2011 года. ЛДПР получила 7 664 570 голосов. На сегодняшний день Депутатами Государственной думы являются 56 членов ЛДПР, членами Совета Федерации – 3 человека.

Парламентские выборы в Великобритании 2015 года прошли 7 мая. Партия Либеральных демократов получила 2 415 888 голосов и заняла 8 мест в парламенте (по сравнению с прошлыми выборами она потеряла 49 мест). После выборов лидер партии Н. Клегг подал в отставку. Выборы нового лидера партии назначены на лето 2015 года.

Таким образом, проведенный анализ партий – ЛДПР и Партии либеральных демократов Великобритании, по нескольким направлениям говорит о том, что у партий имеются различия в идеологии, деятельности численности членов и др.

Список литературы

1. Hall, J.A. Liberalism: Politics, ideology and the market. ChapelHill., 1987.
2. Бжезинский З. Выбор. Глобальное господство или глобальное лидерство. – М., 2005. – 288 с.
3. Вебер М. Протестантская этика и дух капитализма. – М., 2002. – 352 с.
4. Гоббс Т. Левиафан. – М., 2007. – 300 с.
5. Гофф Ж. Цивилизация средневекового Запада. – Е., 2005. – 568 с.
6. Жириновский В.В. Этногеополитика: Учебное пособие. – М., 2012. – 464 с.
7. Острогорский М. Демократия и политические партии: В 2 т. – М., 2000. – Т. 2. – 540 с.
8. Токвиль А. Демократия в Америке. – М., 1994. – 554 с.
9. Чиркин В.Е. Современное государство. – М., 2001. – 416 с.

КУЛЬТУРОЛОГИЯ И ИСКУССТВОВЕДЕНИЕ

Булгакова Виолетта Владимировна

соискатель

ФГБОУ ВПО «Кемеровский государственный
университет культуры и искусства»

главный библиотечный

МАУК «Муниципальная информационно-библиотечная система»
г. Кемерово, Кемеровская областьЗАРУБЕЖНЫЙ ОПЫТ СОЦИОКУЛЬТУРНОЙ ИНТЕГРАЦИИ
ИНВАЛИДОВ В СОВРЕМЕННОМ МУЗЕЕ

Аннотация: в данной статье представлен практический опыт работы некоторых зарубежных музеев, адресованный лицам с ограниченными возможностями здоровья. Социализация этой группы музейных посетителей к условиям современной жизни с помощью различных культурных и реабилитационных практик все чаще понимается российскими музеями как одно из важных направлений деятельности по созданию безбарьерной среды.

Ключевые слова: социализация инвалидов, музейная коммуникация, зарубежные музеи, доступная среда, музейные проекты, арт-терапия.

Глобальные перемены, происходящие во всех областях общественной жизни России в последние десятилетия, оказали значительное влияние на развитие сферы культуры. Музей не остался в стороне от происходящих изменений. По мнению Зиновьевой, становление новой коммуникативной культурно-образовательной модели в нашем обществе привело к изменению сложившейся ранее системы взаимодействия музея и общества. Российские музеи пытаются устанавливать более эффективные контакты с музейной аудиторией, различными социальными группами общества. Взаимодействие музея и общества выстраивается в контексте единого социокультурного пространства на основе многофункциональности музея [6, с. 5].

По данным исследований, проводимым Лабораторией музейного проектирования Российского института культурологии, основной целевой аудиторией музейных мероприятий в нашей стране являются дети, а на втором по численности месте – социально незащищенные группы населения. Среди участников музейных программ значительную долю составляют люди с ограниченными возможностями здоровья, нуждающиеся в социальной и культурной интеграции [3, с. 133]. Музейная аудитория с ограниченными возможностями здоровья представлена людьми разного возраста, имеющими различные по степени сложности, характеру отклонения в психофизическом развитии. Социокультурная интеграция людей с инвалидностью – процесс и результат предоставления им прав и реальных возможностей участвовать во всех видах и формах общественной и культурной жизни наравне и вместе с остальными членами общества в условиях, компенсирующих их отклонения в развитии и ограничения возможностей [5].

Исследователи А.Ю. Шеманов и Н.Т. Попова считают, что проблема социокультурной интеграции человека в общество – это во многом проблема создания включающего коллектива и адекватных ему культурных форм групповой жизни. Социокультурная интеграция опирается на владение средствами коммуникации. Но она также опирается и на владение формами культуры, которые принадлежат культуре постольку, поскольку люди способны видеть в них какой-либо смысл. Иными словами, по мнению исследователей, социокультурная интеграция предполагает обладание определенной культурной компетенцией. Культурологический подход к интеграции ставит задачу не простой адаптации человека к условиям жизни в обществе, а его творческой самореализации в адекватной для него форме [11, с. 76].

Здесь необходимо отметить, что в процессе социокультурной интеграции музей выступает как посредник, необходимое звено между индивидом и культурной средой. Он доносит своими средствами комплекс духовных ценностей, идей, эмоций. Тем самым музей включает инвалидов в историко-культурный процесс. В экспозиции музеев, отражающих лучшие образцы архитектуры, живописи, скульптуры и иных компонентов материальной культуры, проявляется концентрированное отражение культурной памяти, культурного наследия [1, с. 225]. Это позволяет нам предположить, что практика, связанная с активным участием музеев в социокультурной интеграции инвалидов, является одним из механизмов, определяющих вектор их дальнейшего развития. Усиление внимания к проблеме социокультурной интеграции инвалидов связано с тем, что в Российской Федерации на протяжении многих лет уровень инвалидности, как один из показателей здоровья населения, остается наиболее высоким – 13, 2 млн. человек, что составляет более 9% населения страны. В последние годы отмечается стойкая ежегодная тенденция его возрастания, причем за счет не только пожилых, но и людей всех возрастных категорий, в частности, увеличивается численность инвалидов трудоспособного возраста и детей-инвалидов.

Новыми для России следует считать разработки по обеспечению безбарьерной среды жизнедеятельности лиц с ОВЗ как важного направления процесса интеграции таких авторов, как М.М. Айшервуда, Н.Ю. Гаубрих, Н.Ф. Дементьевой, Л.Н. Индолева, Х.Ю. Кальмета, Л.П. Храпылиной. Особенности интеграции, реабилитации и адаптации инвалидов применительно к российской социокультурной среде исследовали Н.Н. Галкин, О.Г. Злобина, М.П. Коновалова, Ю.С. Моздокова.

Теме использования средств музейной коммуникации в работе с инвалидами посвящены работы О.В. Платоновой, Н.Ю. Жвитиашвили, С.Н. Ваньшина, И.Н. Дониной.

Обзор исследований по рассматриваемой нами проблеме показал, что на сегодняшний день лишь в некоторых крупнейших музеях России практикуется проведение специальных мероприятий для особой категории посетителей, реализуются проекты социальной и культурной адаптации, программы острой социальной направленности. Однако такая работа не носит систематического характера, по-прежнему существует недостаток эффективных форм и методов по поддержке инвалидов, которые позволили бы организовать их успешную социализацию и адаптацию музейными средствами и в музейном пространстве.

В решении данного вопроса определенную методологическую поддержку может дать изучение и в дальнейшем применение культурных практик и реабилитационных технологий, используемых в некоторых зарубежных музеях для посетителей, имеющих инвалидность. Это и определило цель данной статьи – изучить и проанализировать наиболее эффективный зарубежный опыт использования средств музейной коммуникации в работе с людьми с ограниченными возможностями здоровья.

Отметим, что социокультурная интеграция людей с проблемами в развитии – процесс, в который вовлечены все высокоразвитые страны мира, что объясняется множеством причин различного характера. Совокупно их можно обозначить как социальный заказ общества и государства, достигших определенного уровня экономического, культурного, правового развития [5]. Во многих европейских странах в соответствии с законодательством и в значительной мере на практике, инвалиды – та категория, которая имеет доступ к основным культурным ценностям, что и здоровые люди.

Из того, что представляют западные музеи людям с особыми нуждами, специалисты выделяют общие услуги для людей с различными типами инвалидности, услуги для людей с нарушением слуха, услуги для людей с нарушением зрения, услуги для людей с ограничениями в движении и с особенностями развития интеллекта. В перечень данных услуг входит: специальное оборудование и приспособления для свободного передвижения в музее (инвалидные кресла-коляски, доступ в музей собак-поводырей, пассажирские лифты, навигационные системы, светодиодные фонари), специальные информационные средства (мобильные приложения, адаптированные тексты экскурсий, аудиогиды, информация на шрифте Брайля, перчатки для осмотра предметов «на ощупь»), копии экспонатов, изготовленные при помощи 3D-принтера), подготовленный персонал музея для работы с инвалидами [4].

На наш взгляд, особого внимания требует рассмотрение форм и методов для работы с посетителями с инвалидностью на музейных экспозициях и в музейном пространстве. В настоящее время доступность является одним из приоритетных направлений Лувра (Франция), одного из известнейших музеев мира. Кураторы музея стремятся как к доступности своего здания, так и к разработке специализированных экспозиционных средств поддержки людей с ограниченными возможностями. В 1995 году в Лувре во время реорганизации отдела скульптуры была создана тактильная галерея, которая открыта для всех желающих. В ней находится коллекция полноразмерных слепков различных шедевров Лувра. Кураторы стараются так подобрать тематику выставок, чтобы посетители с особыми потребностями могли открыть для себя различные формы, материалы, техники и стили [7, с. 61].

Показателен пример некоторых музеев США. Музей современного искусства в Нью-Йорке разрабатывает и реализует многочисленные программы для категории посетителей, имеющей определенные ограничения жизнедеятельности. Еще в 1944 году кураторы музея в сотрудничестве с Центром искусств ветеранов войны предложили одну из первых в США лечебных программ с применением метода арт-терапии, использующего возможности искусства для достижения положительных изменений в интеллектуальном, эмоциональном и личностном развитии человека с ограничениями и без них [4]. Развиваясь на основе междисциплинарного подхода, арт-терапия заимствует прогрессивные фундаментальные теории и практические сведения из психологии, психотерапии, педагогики, культурологии. Следует отметить, что современная научная арт-терапия при всем многообразии ее связей с культурными феноменами ближе всего стоит к первобытному, «примитивному» доисторическому искусству, которое также основано на спонтанном самовыражении и в известной мере игнорирует эстетические критерии в оценке его результатов и профессионализма автора. В отечественной практике Государственный Русский музей и Эрмитаж стали первыми музеями, которые применили методы арт-терапии на музейной экспозиции [8].

Музеи, входящие в Смитсоновский институт (Smithsonian Institution), предлагают семьям, в которых есть дети с когнитивными расстройствами и склонностью к аутизму, посещать экспозиции до открытия музея в отсутствие других посетителей. Ежедневно «мультисенсорные станции» одного из крупнейших художественных музеев мира Метрополитен-музей в Нью-Йорке приглашают всех желающих познакомиться с музейными экспонатами посредством запаха, звука, музыки, осязания, вербального описания. В этом музее ведется работа по проекту «Глядя через рисунок» («Seeing Through Drawing»), в рамках которого проводятся уроки рисования для людей с частичной или полной потерей зрения. В 2013 году участники проекта представили свои собственные рисунки, созданные под впечатлением от экспонатов музея [2].

Подобный опыт был получен в ходе реализации проекта «Поразительные Рембрандты». Его участниками стали начинающие художники с глубокими интеллектуальными нарушениями из Амстердама (Нидерланды). Во время посещения Государственного художественного музея Рейкс-

музеум (Rijksmuseum) они познакомились с художественной коллекцией, состоящей из работ голландских мастеров XV–XIX веков. Особое впечатление на посетителей музея с отличающимися возможностями произвели полотна Рембрандта. Позже, уже в условиях творческой студии, участники проекта трансформировали в своих рисунках увиденные образы. В результате сорок пять глубоких и неожиданных работ были отобраны для выставки «Поразительные Рембрандты», которая открылась в амстердамском музее «Амстелкринг» (Amstelkring). Авторы представленных рисунков были настолько вовлечены в процесс организации выставки, что самостоятельно подготовили и провели экскурсионную программу [9]. Публичное выступление, связанное с описанием собственных рисунков, является значимым социальным навыком, который может быть использован участниками с ограниченными возможностями здоровья в дальнейшем в разных жизненных ситуациях. Поддержка и положительная обратная связь со стороны посетителей выставки способствуют преодолению сложных чувств и повышению самооценки начинающих художников.

Нестандартный подход использовали кураторы художественного музея Гейт Британия (Tate Britain) в Лондоне при разработке социально-ориентированной программы. Она направлена на оказание экзистенциальной и эмоциональной поддержки социальным работникам и опекунам, осуществляющим уход за больными пациентами или родственниками. Поскольку социальные работники часто взаимодействуют с людьми, которые переживают стрессовые ситуации, им также необходима психологическая разгрузка. В Великобритании она осуществляется как путем предоставления им традиционных возможностей для отдыха, так и направлением на специальные программы. Таким образом, художественный музей вносит свой вклад в дело социально-психологической реабилитации представителей помогающей профессии [10].

В первой части этой программы был разработан специальный маршрут по экспозиции галереи, в который включены картины, вызывающие определенный эмоциональный резонанс. Затем участники делились полученными впечатлениями от увиденных работ. Руководили данным процессом и направляли его в нужное русло присутствующие на экспозиции арт-терапевт и сотрудник галереи. Вторая часть заключалась в обсуждении участниками программы созданных работ под руководством арт-терапевта. Важную роль в творческом процессе сыграли выбранные специалистами для занятий художественные полотна. Так, например, одним из таких произведений стала картина Сэмюэля Люка Филдеса «Доктор». Сцена, изображенная на ней близка многим участникам программы, что привело к открытому обсуждению общих профессиональных проблем и личных страхов. Из этого следует, что оптимальный баланс вербальной и невербальной активности участников в ходе занятий обеспечил выражение трудновербализуемых переживаний, возможность их осознания и развития социальных навыков [10, с. 124].

Заслуживает внимания проект под названием «Дом воспоминаний» (House of Memories – Northern Model), разработанный инициативной группой Национальных музеев Ливерпуля. Благодаря проведенной работе сложилась система тесного взаимодействия музеев с организациями здравоохранения. «Дом воспоминаний» был признан одним из лучших музейных проектов с ограниченным бюджетом в Англии в 2013 году. Проект адресован людям с деменцией – стойким снижением познавательной деятельности, с утратой ранее усвоенных знаний и навыков. В настоящее время в Великобритании около 800 000 людей с деменцией и общество прилагает много усилий для улучшения качества их жизни. В рамках проекта проходят занятия, которые помогают людям с нарушением памяти связать собственные воспоминания с экспонатами из музейной коллекции. Например, во время занятия одному из участников группы предлагается выбрать из коллекции какой-либо музейный предмет и рассказать историю, связанную с данным предметом. Этот рассказ, в свою очередь, вызывает воспоминания у других участников группы. Начинается обсуждение и обмен значимыми воспоминаниями. Общие воспоминания создают ощущение единства и сопричастности к группе, помогают человеку с плохой памятью удержаться в социальной среде. Разработанные методики показали отличные результаты, поэтому проект получил дополнительное финансирование и продолжил работу в 2014 году [2].

Здесь важно подчеркнуть, что для работы с инвалидами от музейных сотрудников требуется специальная подготовка и постоянный обмен опытом. Примером такого профессионального обмена можно назвать британский исследовательский проект, объединивший музеи в различных частях страны. Целью проекта стало выявление существующих в музейных коллекциях репрезентаций инвалидности и их восприятие – через творческую работу, семинары, обсуждения. Так, обсуждение темы «Инвалидность и конфликт» было развернуто в Имперском военном музее (Imperial War Museum) в Лондоне. Музейная дискуссия была сосредоточена на теме инвалидности как следствия участия в военных конфликтах. В музее культуры, истории и природного наследия (Colchester and Ipswich Museum) особое внимание уделялось теме инвалидности как социальному феномену, его влиянию на идентичность личности [8, с. 5].

Подводя итоги, хотелось бы отметить следующее. Опыт многих европейских стран свидетельствует о приоритетном развитии социокультурной составляющей деятельности современного музея. Многими музеями осуществляется работа по обеспечению доступности, создается «безбарьерное» музейное пространство, внедряются адресные программы и проекты для посетителей с ограниченными возможностями здоровья. При этом учитывается возраст, тип инвалидности, потребности в тех или иных видах музейной деятельности. Широкое применение в музеях США и Великобритании получил метод арт-терапии. Поскольку специалисты Великобритании стояли у истоков арт-терапевтических практик, то их опыт в данной сфере кажется нам наиболее интересным. В процессе разработки музейных арт-терапевтических программ делается акцент на присутствии

квалифицированного арт-терапевта, который умеет грамотно интерпретировать образы и создавать условия для самовыражения людей с инвалидностью.

Наряду с этим необходимо отметить, что благодаря реализации проектов острой социальной направленности, зарубежным музеям удается устанавливать разнообразие партнерские отношения с учреждениями других профилей, стимулировать общественную дискуссию по проблематике инвалидности. Тем самым музеи формируют свой положительный публичный образ. Безусловно, работа с аудиториями, имеющей физические ограничения, требует от музеев переосмысления традиционных представлений о способах презентации музейной информации, выработки новых форм интерпретации экспозиционного материала. Применение интегративного подхода, синтез форм и методов позволяет зарубежным музеям получить эффективные результаты по адаптации этой группы посетителей к условиям современной жизни.

Овладение мировым опытом по обеспечению максимальной доступности музейных экспозиций, по практическому внедрению социально-культурных и реабилитационных технологий в музее с одновременной разработкой собственных теорий и методов, основанных на культурных традициях, являются предпосылкой и одновременно основой для дальнейшего развития системы взаимодействия российского музея и общества.

Список литературы

1. Гудина Т.В. Реабилитационные возможности информационно-просветительской деятельности / Т.В. Гудина // Вестник Костромского государственного университета им. Н.А. Некрасова. – 2010. – №2. – С. 225.
2. Грудев Г. Лучшие из лучших: музеи Великобритании. Часть третья [Электронный ресурс] / Г. Грудев // МАРТ: технологии и маркетинг для музеев [Электронный ресурс]. – Режим доступа: http://mart-museum.ru/mart_articles/museums-heritage-awards-2014-educational-initiative/
3. Донина И.Н. Универсальный дизайн в социокультурной адаптации «особых посетителей музейными средствами» [Текст] / И.Н. Донина // Известия Российского государственного педагогического университета им. А.И. Герцена. – 2014. – №166. – С. 133.
4. Дуликов В.З. Социально-культурная работа за рубежом: Учебное пособие / В.З. Дуликов. – М.: МГУКИ, 2003. – 116 с.
5. Зайцев Д.В. Социальная интеграция детей-инвалидов в современной России [Текст] / Д. В. Зайцев. – Саратов: Научная книга, 2003. – 255 с.
6. Зиновьева Ю.В. Взаимодействие музея и общества как социокультурная проблема [Текст]: автореф. дис. канд. культурологии / Ю.В. Зиновьева – СПб, 2000. – С. 5.
7. Рамбер А. Искусство на ощупь [Текст] / А. Рамбер // Музей. – 2011. – №10. – С. 61
8. Сергазина К. Понять Другого. Интервью с Наной Жвितिшвили [Текст] / К.Сергазина // Мир музея. – 2009. – №267 (11). – С. 5.
9. Учение в течение всей жизни в музеях. Европейский опыт / под ред. К. Гиббс, М. Сани, Д. Томпсон; пер. с англ. Е. Петровой // Ассоциация музеев России [Электронный ресурс]. – Режим доступа: http://www.amr-museum.ru/russ/exhibit/news2011/lifelong_learning.pdf
10. Филякова А.К. Арт-терапевтическая практика в художественных музеях России и Великобритании / А.К. Филякова // Вестник Санкт-петербургского государственного университета культуры и искусств. – 2013. – №4. – С. 124.
11. Шеманов А.Ю., Попова Н.Т. Инклюзия в культурологической перспективе [Текст] / А.Ю. Шеманов, Н.Т. Попова // Психологическая наука и образование. – 2011. – №1. – С. 76.

Дианова Наталья Федоровна

канд. культурологии, доцент

Тлемешок Валид Рашидович

канд. социол. наук, доцент

НОУ ВПО «Академия маркетинга

и социально-информационных технологий – ИМСИТ»

г. Краснодар, Краснодарский край

АНТИЧНОСТЬ: КУЛЬТУРА И ОБРАЗОВАНИЕ

Аннотация: в данной статье рассматриваются вопросы античной цивилизации, функции семьи архаического общества, мировоззрение и мировосприятие древних греков, коллективно-бытийное сознание.

Ключевые слова: античность, государство, образование, семья, личность, социальный уклад, софисты.

Античная цивилизация представляет собой целостную систему, где поэтапно реализовались все «ветви древа» культурной эволюции.

Архаичный период Греции – это, прежде всего, крито-микенская эпоха и гомеровские времена. За давностью времен сложно восстановить социальный уклад, немymi свидетелями – носителями ментальных смыслов являются только археологические находки и мифы, из которых мы можем сделать вывод, что основными социальными ячейками были род и семья. Принадлежность человека к семье, его связь культовыми узлами с другими людьми составляли замкнутую общность, которая вела определенный тип хозяйства. Структура его хоть и была различной в разных районах Греции, но основным пищевым ресурсом была земля, на которой греки выращивали пшеницу, ячмень, виноград и маслины.

Семья, таким образом, была хозяйственной единицей, своего рода производственным коллективом, где в целях поддержания ее производительных способностей соблюдалась строгая иерархия и дисциплина подчинения «руководителю» – отцу. Он же отвечал за подготовку сына «к труду». Таким образом, из семейных функций на первом месте была производственно-хозяйственная.

Функция репродуктивная занимала следующую ступеньку: производя на свет детей, грек выполнял свой долг перед родом и семьей, т.к. дети продолжали род и принимали на себя культовые обязанности по отношению к предкам, принося им жертвы, отдавая подобающие почести умершим и сохраняя семейные традиции. В этом отразилась еще одна черта архаики – сакрализация прошлого.

В силу наличия постфигуративных тенденций, вытекающих из сакрализации прошлого, родители пользовались непрерываемым авторитетом, даже становясь немощными и старыми, а дети представляли из себя атрибут биологической стороны жизни и не являлись социальной ценностью. Отсутствие ценности детства и доминанта старших – предикат архаичной культуры – влекло за собой такое явление как детоубийство, «подбрасывание» детей в поля, где их находили те, кто хотел себе вырастить раба или «товар для продажи». Обычай, согласно которому отец только на пятый или седьмой день признает ребенка, после чего устраивается праздник, тоже из этого же логического ряда.

Мироощущение древних Греков синкретично и связано с многобожием, что с психолого-педагогической точки зрения означает возможность выбора. Содержание просьб, обращенных к Богам, связано с материальными и социальными благами, при этом выполнения их ждут «здесь и теперь», а не в ином мире. Реакцией на отказ является бунт, многие мифы посвящены именно протесту человека, который он отстаивает перед злыми и завистливыми богами. Антропоморфизм в восприятии божества – наделение богов человеческими качествами – дает ощущение гармоничности и равновесности психики «природного человека». Но образа «Я» как такового у язычника еще нет. Он – часть природы, поклонение которой и есть суть религии, отсюда – жертвенность как результат «непринадлежности самому себе».

Информационным культурным текстом, дающим возможность воспроизвести тип социальных отношений, является легенда о том, что предшествовало Троянской войне. Анализ мифов дает представления о кровно-сентиментальных отношениях между родственниками. Семья – это не коллектив, объединенный эмоционально, а социально-производственная единица. Жестокость – следствие непризнания за человеком самости и святости. Дети – не ценность в архаичной культуре (бог дал – бог взял), они могут быть заложниками в деле достижения социальных целей.

Отсутствие ценности детства, сакрализация прошлого, жертвенность как отсутствие самости, наличие коллективно-бытийного сознания, подчиненного страсти и воплощенного в поступке.

Следующий этап культурной эволюции Греции – полисный период. Переход от родового строя к государственно-полисному устройству вызвал множество перемен во всех областях жизни, как общественной, так и частной.

Роль «внешнего регулятора» начала играть та социальная страта – полис, к которой принадлежал субъект. Города-государства представляли собой коллектив полноправных граждан – земельных собственников, избиравших городские власти. Полис обеспечивал эксплуатацию рабского труда, регулировал торговлю, стимулировал развитие ремесла и строительства за счет государства, устраивал праздники и театральные представления. Государственная собственность была невелика по размерам, и основной приток средств обеспечивался активным участием в общественной жизни самих граждан полиса. Они должны были жертвовать определенной частью своего имущества и времени в пользу города, что предопределяло соответствующие установки в сознании индивида [1].

Эти установки отразились, прежде всего, в характеристике социального-педагогического идеала той эпохи, в которой был воплощен в образе героев греческого эпоса: Геракл, Одиссей, персоны, своими делами утверждающие себя и свое право на уважение в общине.

Идеал самоутверждения и стремления к первенству в соревновании с другими, лег в основу античного образования. Именно такой идеал самоутверждения в борьбе за признание обществом обеспечивал активное участие граждан в жизни родного города, готовность пожертвовать многим ради его интересов и благополучия.

Поэтому практикой образования (его основной формой) была агностика – соревнование. Обучение проходило в состязаниях по гимнастике, танцам, музыке, словесных спорах и т.д. Содержанием традиционного образования были гомеровские поэмы, музыка, занятия физическими упражнениями, обучение чтению и письму.

Античное образование носило ярко выраженный социальный характер, оно понималось как «процесс воздвизания души» и предполагало достижение четко поставленных целей: научение добродетелям и воспитание бессмертной души во имя служения ценностям родового коллектива.

С эволюцией культуры, когда на право считаться гражданами полиса стали претендовать свободные крестьяне и новые торговоремесленные слои населения, воспитание расширяет свои границы путем создания системы учебных заведений: школ, гимназий, лицеев и пр. Школы не только обеспечивают возросшие потребности общества в образованных людях, но и становятся важным средством приобщения подрастающих поколений к полисной идеологии.

Появляются первые профессиональные педагоги, которыми по праву могут считаться софисты, обучавшие представителей молодого поколения за деньги, что заставляло их искать такое содержание и такие методы обучения, которые бы гарантировали быстрый успех в свете предъявляемых обществом требований к юным гражданам. Именно софисты, понимая образование как особую сферу человеческой деятельности, первыми предпринимали серьезные попытки осмысления закономерностей педагогического процесса, фактически создав основы дидактики.

Они преподавали риторику – искусство устной речи, рассуждения, спора и опровержения, Овладевая этим искусством, полагали софисты, ученики становились «лучше», т.к. приобрели умение завоевывать на свою сторону человеческое мнение.

В основе слова «пайдея» лежит слово, обозначающее состояние детства. Софисты считали целью образования научить конкретным знаниям, тогда как Сократ полагал, что главная задача образования – помочь рождению знаний. Как известно, победила дидактика софистов, утвердившись на многие столетия в практике образования [2, с. 98].

Проявлением потенциального компонента культуры стало возникновение «новой педагогики», т.е. появление в трудах философов идеи воспитания саморазвивающейся личности, несущей личную ответственность за собственные поступки. Она связана с философией Демокрита (460-370 гг. до н.э.) и его последователей.

Следующий этап культурной эволюции Греции, таким образом, можно назвать «цивилизацией личности», выразителями которой были Демокрит, Сократ и Аристотель. Если софисты – порождение паллиативного состояния культуры, считая целью воспитания, развитие человека, рассматривали его личностные свойства во внешних проявлениях, т.е. актуализировали развитие социально-стратного типа сознания, то представители последующих поколений философов-педагогов стали обращать внимание на внутренний мир человека.

Это было продиктовано логикой истории античных государств, приведшей к разрыву связей между личностью и социальной стратой, что актуализировало идеал самопознания и самосовершенствования личности.

Интересны в культурном смысле идеи ученика Сократа Платона, который, как бы мы сегодня сказали, утверждал идею полихронности в образовании: для «обладателей» разных культурных возрастов должны быть организованы разные образовательные системы.

Для большинства людей, полагал он, образование должно сводиться к тому, чтобы сформировать в них законопослушных граждан. Для этого нужна специально выстроенная система воспитания, подчиненная одной идее в интересах государства [3, с. 164]. Небольшая часть населения, способная заниматься политикой и военным делом, должна получить уместное воспитание и быть образованными людьми, что Платон связывал с изучением счета, геометрии, астрономии и философии. Он полагал, что эти дисциплины в наибольшей степени способствуют пониманию единства окружающего нас мира, развивают умения переходить от уровня обыденного опыта к теоретическим обобщениям. В то же время «для хорошо воспитанных граждан законы государства не нужны, поскольку они сами могут регулировать свое поведение», – полагал Платон, имея в виду способность к самоорганизации, которая свойственна личностному культурному возрасту, достичь которого дано немногим [4, с. 145].

Таким образом, Платон – в большей степени «государственник». Именно в этой части он расходится с Аристотелем, который, отстаивая приоритет личности перед государством, говорил: «Платон мне друг, но истина дороже» [5, с. 89]. В то же время в идеях Платона мы видим отражение полихронности культурного пространства, в виде «смещения» актуального и потенциального компонентов педагогической культуры.

Таким образом, исторический материал древней Греции показывает логику хода культурной эволюции и демонстрирует наличие изоморфности образования и полихронного культурного пространства.

Список литературы:

1. История Древней Греции. М., 1996.
2. Фрагменты ранних греческих философов / Сост. А.В.Лебедев. – М., 1989.
3. Асмус В.Ф. Платон. – М., 1975.
4. Платон. Сочинения: В 3 т. – М., 1968–1972. – Т. 1–2.
5. Античность как тип культуры. М., 2008.

Ермошина Алевтина Александровна
преподаватель
Добрынина Наталья Николаевна
преподаватель

ОГБПОУ «Костромской колледж бытового сервиса»
г. Кострома, Костромская область

ТВОРЧЕСКАЯ ИНТЕРПРЕТАЦИЯ КОСТРОМСКОЙ РОСПИСИ В ТЕКСТИЛЕ

Аннотация: в статье рассматривается вопрос интерпретации костромской росписи в текстиле через изучение ремесленных традиций, объектов и видов костромской росписи. Авторы ставят целью найти варианты и способы оформления современного костюма.

Ключевые слова: костромская роспись, живописные традиции, народное искусство, текстиль.

На современную моду большое влияние оказывают молодёжные субкультуры, направления музыки. Как привлечь внимание молодежи на народное искусство, на живописную красоту и традицию костромской культуры, как «вынести» их в народ, как показать актуальность и сочетание с современной жизнью?

Чтобы сохранить богатое наследие народной культуры, передать красоту ремесленных традиций, внести свой вклад в этот многовековой процесс, была создана программа курса дополнительного образования, в основе которой народные искусства Костромского края. Один из разделов посвящен костромской росписи.

«Костромской колледж бытового сервиса» готовит специалистов швейного профиля. Важным средством развития интереса к профессии, самореализации, получения дополнительных знаний, умений и навыков в профессиональной деятельности дизайнера является кружковая работа. Творческое объединение дополнительного образования «Текстильный дизайн» является основной формой внеурочной деятельности. Занятия в объединении повышают качество знаний студентов, включает в практическую творческую деятельность, дают широкие возможности создания оригинально декорированных моделей одежды, аксессуаров, изделий для интерьера.

Изучение творческого наследия костромского народного ремесленного искусства явилось источником создания коллекции моделей одежды и изделий для интерьера с элементами костромской росписи.

Живописные элементы выполняются на ткани в технике свободной кистевой росписи, а не на традиционном материале, т.е. на дереве, что несколько не нарушает красоты и живописности, хорошо сочетается с текстильными материалами, радует глаз и душу.

Цель проекта:

Через изучение объектов, сюжетов и видов орнамента костромской росписи, найти варианты и способы оформления ткани элементами росписей, созвучных с текстильными материалами.

Методы:

- изучение специальной литературы;
- анализ узоров, орнаментов, колорита росписей через музейные экспонаты;
- исследование возможностей и методов перевода росписей в текстиль;
- создание эскизов и воплощение в материале.

Этапы исследования:

- ознакомление с историей возникновения промысла и ремесленными традициями Костромского края;
- выбор материалов, оборудования, красителей, технологий исполнения;
- выполнение рисунков элементов и орнаментов костромской росписи;
- выполнение росписи на ткани в технике кистевой двухцветной росписи;
- обобщение результатов, выводы.

Выводы:

1. Изделия, украшенные костромской росписью, сохранившиеся до настоящего времени, поражают зрителей своей красотой и вносят яркие краски в современную жизнь.
2. Через изучение объектов живописного народного искусства, можно найти варианты и способы оформления текстильных изделий и современного костюма.
3. Элементы росписей хорошо сочетаются с текстильными материалами.

Когда-то, много веков назад, древние художники поняли красоту и выразительную силу живописного мазка, нанесенного на предметы крестьянского обихода. Так появились росписи на посуде, орудиях труда, на мебели, дверях и т. д. Подобным живописным мастерством владели костромские крестьяне, с давних пор ходившие на заработки в большие города на малярные работы. Возвращаясь из города в деревню, они приносили и новые живописные традиции. Декоративное мастерство живописца видно в умении расположить узор на поверхности предмета, расцветить его яркими красками. Одни и те же узоры то собраны в букет, то повисают гирляндой, а то разбросаны по поверхности и создают подобие ковра. Своеобразие стиля костромских живописцев основывалось на сочетании ярких красочных пятен. Особенно любили костромские художники зеленовато-синий фон, на котором писали крупные розы с белыми оживками, ягоды, фрукты. Жанровые сцены были редкостью. Мотивы росписи обычно связаны с миром природы: цветы и деревья с птичками.

Костромская роспись выполняется без предварительного нанесения контуров рисунков [3].

Если обратиться к нашей истории и посмотреть, что носили многие века назад, то в качестве текстильного материала для нанесения росписи был выбран лён. Больше всего любили древние славяне полотняные рубахи. А полотном называли не каждую ткань, а только льняную. Никакая рубаха не могла сравниться с льняной: зимой согревает, летом даёт прохладу. Считалось, что льняная одежда охраняет человеческое здоровье. «Били меня, колотили, во все чины производи, на престол царём посадили», - так говорили о льне в загадках, пословицах и поговорках. Процесс получения льняных тканей был особым ритуалом. Очень многое ушло в прошлое, но любовь ко льну прошла испытания столетиями.

Россия до середины XVIII века была домотканой. Древние письменности свидетельствуют об изготовлении славянами тканей из льна, конопли, шерсти. В «петровские» времена полотняно-парусинные предприятия были сконцентрированы вокруг Москвы. Из 15 мануфактур в 1725 году 9 размещались в Москве и уезде. Затем промышленность распространилась в соседние губернии. В конце XVIII века до 40% всех парусно-полотняных тканей давал Костромской район [2, с. 6].

Таким образом, на основе творческой интеграции костромской росписи и приёмов нанесения красителей на текстильные изделия были найдены новые варианты оформления молодежной одежды яркими рисунками, а интерьер салфетками и скатертями.



Рис. 1



Рис. 2



Рис. 3



Рис. 4

Список литературы

1. Барадулин В.А. Основы художественного ремесла / В. А. Барадулин, О. В. Танкус. – М.: Просвещение, 1988. – 240 с.
2. Журнал Регион Легпром. Российский деловой союз. Спецвыпуск осень. – 2004.
3. Историко-краеведческий журнал «Страницы времён». – 2010. – №4.
4. «Чудь» возрождает костромскую роспись [Электронный ресурс]. – Режим доступа: http://merjamaa.ru/news/chud_vozrozhaet_kostromskuju_ropis/2014-10-31-948.

Жожиков Анатолий Васильевич

д-р пед. наук, канд. техн. наук, заместитель директора
Якутский глобальный университет
ФГАОУ ВПО «Северо-Восточный федеральный
государственный университет им. М.К. Аммосова»
г. Якутск, Республика Саха (Якутия)

ВИРТУАЛЬНАЯ КУЛЬТУРНО-ОБРАЗОВАТЕЛЬНАЯ СРЕДА ДЛЯ КОРЕННЫХ МАЛОЧИСЛЕННЫХ НАРОДОВ СЕВЕРА РОССИЙСКОЙ ФЕДЕРАЦИИ

***Аннотация:** в статье раскрыты проблемы формирования информационного общества, пути сохранения и развития языков и культур коренных малочисленных народов Севера на цифровых носителях и в сети Интернет. Рассматриваются пути формирования в сети Интернет культурно-образовательной среды и создания портала КМНС.*

***Ключевые слова:** ИКТ, КМНС, портал, виртуальная среда, образовательная среда, культурная среда.*

Наше общество вступило на новый этап своего развития – этап формирования информационного общества. Наступившее столетие и тысячелетие – это период становления интегрального социокультурного строя как основы диалога и взаимодействия цивилизаций, культур, религий, который будет определять мировоззрение поколений нового века и их устойчивое развитие. Неотъемлемую роль в этих процессах играют информационные и коммуникационные технологии (ИКТ), становясь неотъемлемым составляющим этих глобальных процессов, формируя новую культурно-образовательную и информационную среду в мировом информационном пространстве.

На современном этапе развития этой новой информационной среды, мы наблюдаем процессы беспрецедентной передачи информации по объему и скорости. Бурное развитие Интернет послужило толчком в развитии социальных сетей, в результате чего возникла новая среда поликультурного общения, в которой нет границ, расстояний и временных ограничений. Общение в Интернете, в принципе, стало возможным практически на всех языках народов мира. Развитие www, блогосферы, цифровых библиотек, формируют сообщества по продуцированию, обмену и распространению знаний, глобального и локального характера.

Беспрецедентное развитие получили мобильные средства связи, актуальность которых стала еще более эффективной, благодаря их интеграции с глобальной сетью Интернет. Внедрение мобильных приложений типа «ВКонтакте» и «WhatsApp», получило всенародное признание, в результате чего стала формироваться новая среда общения и оперативной передачи практически всех видов информации.

Вместе с тем, очень серьезной проблемой является то, что сегодня, получив информацию и услуги, общаться в Интернете можно только на доминирующих языках. Это связано с отсутствием специфических символов алфавитов малочисленных народов Российской Федерации в компьютерных операционных системах, что не позволяет им не только представлять и получать информацию в сети Интернет на родных языках, но даже печатать на компьютере.

В Российской Федерации, особенно остро стоит проблема сохранения национальной идентичности и сохранения языков и культур коренных малочисленных народов Севера. Каждый язык является уникальным хранилищем информации о говорящем на нем этносе и его культуре, о своей собственной эволюции, а также о природе человека как биологического вида.

По данным Всероссийской переписи 2002 года, на территории Российской Федерации проживают более 160 этносов, из числа которых 45 относятся к коренным малочисленным народам. Из этих 45 народов 40 – коренные малочисленные народы Севера (КМНС), Сибири и Дальнего Востока. Из этих 40 языков 12 языков КМНС находятся на последней стадии исчезновения, поскольку уже уходят последние носители языка и культуры.

Задача сегодняшнего времени – это сохранение традиций, культуры, языка и традиционного быта КМНС с органичным использованием современных информационных и инновационных технологий, которые необходимо направить не на уничтожение языка и культуры народов Арктики, а, наоборот, на их сохранение, развитие и улучшение традиционного быта. Бурные процессы глобализации и промышленного освоения Севера привели к тому, что эти народы, оказались, сегодня на грани исчезновения.

В связи с вышеуказанным положением дел, нами начаты работы по интеграции КМНС в мировое информационное пространство. Реализация данного проекта начата по Программе развития Северо-Восточного федерального университета имени М.К. Аммосова под названием «Программа сохранения и развития языков и культур коренных малочисленных народов Севера на цифровых носителях и в Кибберпространстве».

Были организованы экспедиции по записи на цифровые носители КМНС: по Республике Саха (Якутия) (эвены, эвенки, чукчи, юкагиры и долганы), на Чукотку (чукчи, эскимосы), Камчатку (коряки, ительмены) и Хабаровский край (нанайцы, негитальцы и удэгейцы). К сожалению, пока не удалось охватить все народы, но в ближайших планах намечается представление на портале всех коренных малочисленных народов Дальнего Востока, а в далекой перспективе всех КМН Севера, Сибири и Дальнего Востока. В рамках экспедиций, сделаны записи уже почти исчезающих носителей языка и культуры, собраны имеющиеся на местах материалы. Вся эта информация постепенно размещается на едином портале КМНС www.arctic-megapedia.ru. Кроме этого, на базе Арктического портала создана группа КМНС на Facebook, где также формируется среда для обмена информацией и общения КМНС.

Собранный материал использован в двух направлениях:

1. Создании цифровых образовательных мультимедийных DVD-дисков по языку и культуре КМНС.

2. Создании общедоступного многоязычного портала коренных малочисленных народов Севера www.arctic-megapedia.ru

Конечным результатом данного проекта за 2015 год планируется то, что единый портал КМНС www.arctic-megapedia.ru станет доступной информационной и культурно-образовательной средой для всех КМНС Республики Саха (Якутия) и Хабаровского края (эвены, эвенки, юкагиры, чукчи, долганы, нанайцы, удэгейцы, негитальцы, нивхи, ульчи и орочи). Долгосрочным результатом данного проекта является то, что единый портал КМНС www.arctic-megapedia.ru станет доступной информационной и культурно-образовательной средой для всех КМНС Дальнего Востока, а впоследствии и всех коренных малочисленных народов Севера, Сибири и Дальнего Востока Российской Федерации.

Кильдюшкина Анастасия Юрьевна

аспирант

ГКУ РМ «Научно-исследовательский институт

гуманитарных наук при Правительстве Республики Мордовия»

г. Саранск, Республика Мордовия

преподаватель

ФГБОУ ВПО «Казанская государственная

консерватория (академия) им. Н.Г. Жиганова»

г. Казань, Республика Татарстан

КУЛЬТУРНОЕ ПРОСТРАНСТВО МОРДОВИИ В КОНТЕКСТЕ ОРКЕСТРОВОГО НАРОДНО-ИНСТРУМЕНТАЛЬНОГО ИСКУССТВА: ОЦЕНКА БИБЛИОГРАФИЧЕСКИХ ИСТОЧНИКОВ

***Аннотация:** в статье дана оценка степени научно-теоретической изученности и разработанности проблемы коллективного исполнительства на народных музыкальных инструментах в рамках становления академической традиции в оркестровом народно-инструментальном искусстве Мордовии от XIX в. к XXI в.*

***Ключевые слова:** музыкальное искусство, оркестр народных инструментов, исполнительство, фольклорные традиции, традиционная мордовская музыка.*

Оркестровое народно-инструментальное искусство является неотъемлемой частью культурного пространства, неразрывно связанное с богатыми фольклорными традициями и музыкальным

наследием народов России. Многочисленные источники, научно-педагогическая и исполнительская практика XX столетия в этой области свидетельствуют о широком и активном распространении подобной формы музицирования в нашей стране. Однако при этом большая часть работ по теории и истории исполнительства и творчества в национальном инструментоведении носит преимущественно описательный характер. Недостаточно внимания уделяется выявлению и изучению истоков, закономерностей и специфики развития феномена народного инструментализма, что вполне естественно, поскольку разработка теории и методики этой проблемы сегодня находится на этапе становления.

Анализ общей и специальной литературы позволяет условно выделить в исследовании обозначенной тематики три группы.

Поскольку оркестровое народно-инструментальное искусство Мордовии является составной частью национальной музыкальной культуры, представлялось логичным рассмотреть классические труды досоветского периода по историографии данного вопроса, отражающие проблемы теории и истории искусствоведения и музыкологии, в первой группе.

Безусловно, некоторые вопросы теории и истории инструментоведения в систематизированном виде нашли отражение в статьях (Г.И. Благодатов, Л.Е. Гаккель, И.И. Земцовский и др.) «Музыкальной энциклопедии», выпущенной в 6 томах под ред. Ю.В. Келдыша (1973–1982). Отдельные работы появились в конце XVIII и на рубеже XIX – XX в., однако они не носили систематического характера. Лишь с 1920-х гг. изучение теоретических проблем инструментоведения народов России было поставлено на систематическую основу. Результаты их были отражены, в частности, Комиссией по усовершенствованию гармоник Государственного института музыкальной науки и в ряде публикаций по истории инструментов и методическим вопросам деятельности струнных оркестров и ансамблей («Пособие для обучения на народных инструментах» В.В. Андреева (1894), «Руководство к организации народных оркестров» В.Т. Насонова (1913)). В число одного из первых исследователей ударных музыкальных инструментов вошел Н.И. Привалов, обобщивший в начале XIX в. отрывочные сведения о них [5].

В 1920–1930-х гг. вышло несколько работ, посвященных проблемам совершенствования технологии гармонно-баянного производства и истории инструментов (А.А. Новосельский) и организации струнных оркестров и ансамблей народных инструментов (Г.П. Любимов). Позднее исследования по истории национального инструментоведения продолжили А.А. Агаджанов, Г.И. Благодатов, К.А. Вертков, А.М. Мирек, И.М. Ямпольский и др. Работы В.А. Аверина, Л.Г. Бендерского, В.А. Вольфовича и М.И. Имханицкого затрагивают в основном устные и письменные традиции народно-инструментального исполнительства. Национальные музыкальные инструменты как систему рассматривает Н.П. Будашкин.

В 1950–1960-е гг. началась активная разработка методических вопросов коллективного исполнительства (В.Е. Авксентьев, П.И. Алексеев, А.С. Илохин, Н.С. Речменский, Ю.Н. Шишаков и др.), проблем исполнительства и творчества (А.И. Благообразов, А.Д. Польшина, В.Б. Попонов). В 1960 – 1980-е гг. это направление развили В.М. Блок, А.С. Каргин, А.И. Пересада, Б.Д. Тихонов и В.С. Чунин. Современную научную трактовку метаморфоз (объединений) народного музыкального инструментария находим в трудах К.С. Алексеева, Д.И. Варламова, В.А. Русанова и Б.А. Тарасова.

Музыкально-педагогическим проблемам подготовки дирижеров в анализируемый период уделяли внимание многие исследователи. В работах В.Д. Глейхмана, Н.А. Егоровой, Н.Н. Калинина, Г.И. Кушнера и В.М. Подуровского содержатся практические советы руководителям самодеятельных оркестров и ансамблей народных инструментов в первый год обучения, в том числе по организации работы начинающего коллектива, даются методические рекомендации по обучению руководителей творческих коллективов в среднем звене музыкального образования. Если П.И. Алексеев, М.С. Колчева, Е.И. Максимов, А.Б. Поздняков и О.В. Тарасов объясняют тонкости дирижерской работы с самодеятельным оркестром или ансамблем народных инструментов, то З.Р. Ажимов и И.Д. Дунаева ставят перед собой философские задачи, заключающиеся в формировании дирижерского мышления в процессе подготовки руководителей и их будущих управленческих компетенций.

Представлялось уместным включить в эту же группу работы по исследованию традиционных мордовских музыкальных инструментов, содержащие уникальные сведения, полученные в ходе антропологических, фольклорно-этнографических, этносоциологических и археологических экспедиций. Анализ памятников культуры, трудов ученых-искусствоведов и этноинструментоведов наряду с материалами различных комплексных полевых экспедиций, проведенных в разное время под руководством В.Н. Белицер, П.Д. Степанова, А.В. Циркина, В.Н. Шитова и других ученых, свидетельствует о богатстве и разнообразии музыкального инструментария мордвы. Первые сведения об этом, изданные в 1851 – 1910 гг., можно встретить у К.С. Мильковича, В.Н. Майнова и А.А. Шахматова [3; 4; 6].

В отличие от фрагментарных органо-логических описаний некоторых национальных инструментов мордовского народа, приведенных Г.И. Благодатовым, К.А. Вертковым и Э.Э. Язовицкой в «Атласе музыкальных инструментов народов СССР» (1963, 1975) и Н.С. Рузавиной в книге «Мордовские народные песни» (1957), довольно обстоятельные характеристики музыкальным инструментам мордвы дает Н.И. Бояркин. В его работах «Мордовское народное музыкальное искусство» (1983), «Традиционный мордовский народный музыкальный инструмент нюди и нюдийная музыка» (1984), «Народные музыкальные инструменты и инструментальная музыка» (1988) и

«Мордовская народная музыка : Многоголосные инструментальные традиции» (2004) раскрываются не только их политембровые комплексы в искусстве древности, технология изготовления и морфологические особенности каждого из них, социальные функции, техника игры в обрядовой культуре и фольклоре, приемы применения в современных ансамблях, но и систематизировано рассматриваются теоретические проблемы мордовской народной музыки, анализируются структурно-функциональные основы инструментального многоголосия и формы взаимодействия инструментальной и вокальной музыки.

Согласно исследованиям Н.И. Бояркина, в некоторых районах Мордовии возникали отдельные очаги инструментальной музыки. Например, в с. Левжа, Сузгарье и Перхляй Рузаевского района, Рыбкино и Красный Шадым Ковылкинского района, Сайгуши и Киржеваны Чамзинского района, Поводимово, Чиндяново и Кочкурово Дубенского района, Ичалки Ичалковского района и других на музыкальных инструментах предпочитали играть многие мужчины. Впоследствии именно эти села стали центрами развития исполнительских традиций мордовского этноса. Созданные в них исполнительские школы, определяемые техничностью наиболее искусных музыкантов, оказали влияние на инструментальную культуру в целом. Опыт и мастерство исполнения народной музыки в основном передавались от старших поколений младшим. Подобные черты развития оркестрового искусства в той или иной мере были присущи и другим финно-угорским народам России [1, с. 128–129]. Трудно в связи с этим оспаривать мнение И.А. Галкиной, которая в работе «Инструментальная музыка Мордовии: от фольклорных традиций к профессиональному творчеству» (2005) выдвинула гипотезу, предполагающую, что инструментальная музыка Мордовии стала результатом взаимодействия многих составляющих, в том числе глубинных корней традиционной многовековой культуры прошлого в свете преобразований, связанных с неоднозначно протекающими процессами самоопределения, утверждения этнического самосознания, с утратой многих ранее бытовавших идеологических ориентиров культуры и условий ее социального существования.

Несомненный интерес представляют труды В.И. Яковлева «Традиционные музыкальные инструменты народов Среднего Поволжья» (1991) и «Традиционные музыкальные инструменты Волго-Уралья: историко-этнографические исследования» (2001), содержащие анализ предпосылок появления, специфику изготовления, строения и использования традиционных инструментов у народов Среднего Поволжья и Волго-Уральского региона, в которых мордовским инструментам отводится достаточно большое место. Т.А. Шигурова указывает на применение звенящих мордовских инструментов (бубенчиков, колокольчиков и др.) в национальном костюме, головном уборе и обуви. О роли мордовских музыкальных инструментов в учебно-педагогическом процессе, теоретико-прикладных аспектах изучения музыкального искусства в детских образовательных учреждениях пишут Л.П. Карпушина, В.Г. Кузнецова и Т.И. Одиноква, подчеркивая, что через обучение детей игре на народных инструментах происходит развитие культуры мордовского народа.

Изучению музыкального инструментария мордвы уделяют внимание также зарубежные ученые, в работах которых содержится глубокий этнологический материал, собранный во время многочисленных экспедиций по России и мордовскому краю. Среди них вклад в мордовскую фольклористику внесли: А.О. Вяйсянен, Х. Паасонен и У. Харва (Холмберг) (Финляндия), Р. Лах (Германия), И. Рюйтел (Эстония) и др. Традиции национального инструментализма, хозяйственно-бытовой и общественной практики мордвы, его материальной и духовной культуры XX в. описывают М.Е. Евсеев, М.Т. Маркелов, П.И. Мельников-Печерский и др. На влияние фольклорных традиций при становлении академической исполнительской культуры в Мордовии указывают Н.И. Бояркин, Л.Б. Бояркина, А.И. Буянова (Макарова), И.А. Галкина, Я.М. Гиршман, А.А. Иконников, Б.С. Урицкая и др. О необходимости сохранения исполнительских традиций мордвы, в том числе игровых форм детского фольклора и его сценическом воплощении, подчеркивала Т.В. Тюрина.

Среди анализируемых работ следует отдельно указать на первую научную антологию мордовской музыки – трехтомный труд «Памятники мордовского народного музыкального искусства» (ПМНИ) (1981 – 1988), признанный ЮНЕСКО образцовым изданием музыкального фольклора. В большей его части описывается существование в границах современной Мордовии различных ансамблей традиционных народных инструментов, в том числе с использованием гуслей, балалайки и гармоники, указывая на стремление населения к коллективному исполнительскому творчеству. Весомым практическим вкладом в развитие межнациональных культур финно-угорских народов России и зарубежных стран является издание В.М. Криворотовой сборника оркестровок и аранжировок сочинений композиторов Мордовии для оркестра (2009) [2], в котором пропагандируется мордовская народная музыка.

Во вторую группу входят книги и очерки о деятельности Л.И. Войнова, композитора, балалаечника, педагога, художественного руководителя, дирижера и создателя первого в Мордовии и Волго-Уральском регионе инструментального коллектива – Темниковского оркестра русских народных инструментов (ТОРНИ). Подобных работ не очень много, поэтому они представляют большую ценность. Так, интерес вызывает монография Н.И. Шибаква «Леонид Войнов – композитор и дирижер» (1967). Основные биографические вехи о Л.И. Войнове отражены В.П. Буяновым в сборнике «Народные певцы и композиторы Мордовии» (1974), Н.Е. Ревизовым в брошюре «Темниковский оркестр русских народных инструментов» (1978), С.И. Дворниковым и А.И. Холповой в книге «Темниковский русский народный оркестр» (1988). Именно ТОРНИ под руководством Л.И. Войнова, по нашему мнению, оказался «транслятором» нового способа передачи воспитательного и коммуникативного опыта другим поколениям музыкантов. Развитие этого коллектива привело к упрочению социального статуса народных инструментов, укреплению националь-

ного своеобразия мордовского инструментального искусства и повышению художественно-эстетического уровня населения республики. Не случайно любимому оркестру Ю.Н. Филиппов посвятил разделы в монографии «Дорогие мои темниковцы» (1988). Новые страницы о его создателе открываются в сборнике «Леонид Иванович Войнов (1898 – 1967): жизнь и творчество в материалах и документах», составленном А.И. Макаровой в ознаменование 110-летия со дня рождения музыканта и 90-летия со дня создания ТОРНИ.

Третья группа источников объединяет литературу энциклопедического и справочного характера, публикации в СМИ об ансамблях и оркестрах народных инструментов Мордовии и их руководителей. Наиболее важная из них – двухтомный универсальный справочник энциклопедия «Мордовия» (2003, 2004), где обобщены знания о музыкальном искусстве мордовского края, в сжатой форме освещены основные вехи его истории, приведены биографии выдающихся деятелей культуры. Энциклопедии предшествовал сборник «История Мордовии в лицах», состоящий из четырех книг (1994 – 2001), где содержатся данные о художественных руководителях и дирижерах (В.М. Кисляков, В.М. Криворотова, Г.Ф. Лукьянов, В.Г. Пелагеин, В.С. Родионов, М.Т. Хачатуров и др.), сведения о коллективах. Справочная информация о деятелях музыкальной культуры имеется и в двухтомном энциклопедическом справочнике «Мордовия, XX век: культурная элита» (2010, 2013). Отдельные статьи о Л.И. Войнове и созданном им оркестре можно найти в справочнике А.И. Переседы «Оркестры русских народных инструментов» и фондах Научного архива НИИ гуманитарных наук при Правительстве Республики Мордовия. Незначительный объем сведений содержится в книге «Все о Мордовии». Краткий обзор этапов становления оркестра народных инструментов Саранского музыкального училища им. Л.П. Кирюкова дается в юбилейных буклетах этого учебного заведения (2004, 2012). Отзывы музыковеда Н.М. Ситниковой о концертных выступлениях ведущих коллективов республики вошли в сборник «Страницы музыкальной истории: статьи, очерки, рецензии», составленный Т.И. Одиноковой.

Указанные выше источники отличаются фрагментарностью представленных в них сведений, так как характеризуют отдельную область фольклористики и этноинструментоведения, носят описательный справочно-информационный характер. Комплексных работ, в которых был бы проведен целостный, глубокий и детализированный подход к оценке исторических условий, оказавших непосредственное влияние на эволюцию народного исполнительства в регионе, в отечественной историографии и теории истории культуры не существует. Это не позволяет объективно оценить процессы становления академической традиции в оркестровом народно-инструментальном искусстве Мордовии и актуализирует продолжение научных изысканий в данном направлении.

Список литературы

1. Бояркин Н.И. Мордовская народная музыка: Многоголосные инструментальные традиции: учеб. пособие: в 2 ч. / Н.И. Бояркин. – Саранск: Мордов. кн. изд-во, 2004. – Ч. 1. – 140 с.
2. Криворотова В.М. Инструментовки и переложения произведений мордовских композиторов для оркестра русских народных инструментов / В. М. Криворотова. – Саранск: Изд-во Мордов. ун-та, 2009. – 168 с.
3. Майнов В.Н. Очерки юридического быта мордвы / В.Н. Майнов. – СПб.: Тип. Имп. Акад. наук, 1885. – 292 с.
4. Милькович К.С. Быт и верования мордвы в конце XVIII столетия / К.С. Милькович // Симбир. губерн. ведомости. – 1851. – №31–32.
5. Привалов Н.И. Ударные музыкальные инструменты русского народа / Н. И. Привалов // Изв. С.-Петербург. об-ва муз. собраний. – 1903. – Октябрь-ноябрь.
6. Шахматов А.А. Мордовский этнографический сборник / А.А. Шахматов. – СПб.: Тип. Имп. Акад. наук, 1910. – 848 с.

Ковтун Татьяна Владимировна

студентка

Агапова Елена Анатольевна

д-р филос. наук, доцент

Институт филологии, журналистики и межкультурной коммуникации
ФГАОУ ВПО «Южный федеральный университет»
г. Ростов-на-Дону, Ростовская область

ПРОБЛЕМЫ МЕЖКУЛЬТУРНОЙ КОММУНИКАЦИИ В КОРПОРАЦИИ

***Аннотация:** в данной статье рассматриваются проблемы межкультурной коммуникации на примере глобальных корпораций. Авторы дают сведения о решении межкультурных конфликтов и приводят примеры их решения из реально принятых проектов по созданию благоприятной обстановки для культурного взаимодействия работников корпораций различной национальной принадлежности.*

***Ключевые слова:** культурный шок, ассимиляция, геттоизация.*

Американский антрополог Ф. Бок во введении к сборнику статей по культурной антропологии даёт такое определение культуры: «Культура в самом широком смысле слова – это то, из-за чего ты становишься чужаком, когда покидаешь свой дом. Культура включает в себя все убеждения и все ожидания, которые высказывают и демонстрируют люди. Когда ты в своей группе, среди людей, с которыми разделяешь общую культуру, тебе не приходится обдумывать и проектировать

свои слова и поступки, ибо все вы – и ты, и они – видите мир в принципе одинаково, знаете, чего ожидать друг от друга. Но, пребывая в чужом обществе, ты будешь испытывать трудности, ощущение беспомощности и дезориентированности, что можно назвать культурным шоком».

Культурный шок – эмоциональный или физический дискомфорт, дезориентация индивида, вызванная попаданием в иную культурную среду, столкновением с другой культурой, незнакомым местом. Привыкание к новому окружению может быть волнующим, стрессовым, может обмануть ожидания, быть забавным или просто сбить с толку. Термин был впервые употреблён американским антропологом Калерво Обергом в 1954 году.

По мнению Бока, существуют 4 способа разрешения этого конфликта:

1) *геттоизация* – это процесс, при котором человек, оказавшийся в чужой стране, старается или вынужден избегать взаимодействия с чужой культурой. Он пытается создать собственную среду, найти соплеменников, таким образом отгораживаясь от инокультурной среды;

2) *ассимиляция* – это процесс, противоположный геттоизации. Индивид, наоборот, полностью отказывается от своей культуры и стремится освоить все, что связано с чужой культурой. К сожалению, это не всегда легко удается. Причиной затруднений оказывается либо недостаточная способность приспосабливаться, либо сопротивление культурной среды, членом которой он намерен стать. Такая ситуация встречается, например, в некоторых европейских странах (во Франции, в Германии) по отношению к новым эмигрантам из России и стран Содружества, желающим ассимилироваться там и стать коренными французами и немцами;

3) *промежуточный процесс* заключается в культурном обмене и взаимодействии. Для того, чтобы обмен осуществлялся правильно, то есть, приносил пользу и удовольствие от взаимодействия обеим сторонам, нужны благожелательность и открытость, что в жизни встречается, к сожалению, чрезвычайно редко, особенно если стороны изначально неравны: одна – автохтоны, другая – беженцы или эмигранты;

4) *частичная ассимиляция* – это процесс, при котором индивид жертвует своей культурой в пользу новой иностранной среды частично, то есть в какой-то одной из сфер жизни. Например, на работе следует нормам и требованиям поведения инокультурной среды, а в семье, с друзьями, на досуге, в религиозной сфере соответствует нормам своей традиционной культуры.

Такая практика преодоления культурного шока, пожалуй, наиболее распространена. Эмигранты чаще всего ассимилируются частично, разделяя свою жизнь как бы на две неравные половины. Как правило, ассимиляция оказывается частичной либо в случае, когда невозможна полная геттоизация либо когда по разным причинам невозможна полная ассимиляция. Но она может быть также вполне намеренным позитивным результатом удавшегося обмена и взаимодействия.

В 1997 году американский ретейлер Walmart приехал в Германию, приобретая две крупные розничные сети, но он потерпел неудачу. Аналитики спорят по поводу того, что стало причинами провала. Они выделили несколько культурных ошибок.

Во-первых, американские практики управления персоналом просто не укладываются в германский контекст: все сотрудники перед заходом на смену должны были участвовать в утренней зарядке. Это было бы не сложно, если бы не одно НО: они должны были упражняться, бодро скандируя «Уолмарт! Уолмарт! Уолмарт!». Возможно, в Америке это способствовало развитию корпоративного духа, но для эмоционально сдержанных немцев это было очень сложно и казалось странным.

Во-вторых, этический кодекс Walmart вызывал у немцев чувство фрустрации: в Америке существует практика слежки и доноса на сотрудников, которые нарушают какие-либо правила на работе. У немцев же это вызывало чувство отвращения и напоминало поствоенные времена.

В-третьих, консультантов и кассиров заставляли улыбаться, говорить посетителям слова приветствия и предлагать помощь. В Германии же не принято неестественно улыбаться и навязывать свою помощь. В результате работы улыбка у них получалась неестественная, иногда даже недоброжелательная.

В-четвертых, американский менеджмент совершенно не интересовала обратная связь от немецких подчиненных. Все вместе это подрывало лояльность сотрудников и приводило к низкой производительности.

Walmart никогда официально не публиковал свои финансовые показатели убытков, которые он понес в Германии, но по оценкам некоторых аналитиков эти убытки составляли 200–300 миллионов долларов в год. В 2006 году Walmart свернул свой бизнес в Германии.

Из этой ситуации можно сделать следующий вывод: прежде чем взаимодействовать с представителями другой культуры, особенно в финансовом или политическом плане, следует изучить культуру страны, ее традиции, нормы жизни, поведение. В данном примере мы видим, что произошел культурный шок у немцев, которые работали в этой компании. Они выбрали путь геттоизации, то есть сохранили свою культуру и вели себя так, как свойственно для Германии, так как компания находилась в Германии. Если бы Walmart находился в Америке, немцам пришлось бы подвергнуться процессу ассимиляции в пользу американской культуры.

В 1998 году немецкий автопроизводитель класса люкс Daimler-Benz объявил о слиянии с американской корпорацией Chrysler Corp. Мотивы были просты: Daimler-Benz хотел разнообразить свою линейку продуктов моделями Chrysler среднего класса, второй же (наименее крепкий из большой детройтской тройки) искал в этой сделке стабильности. Представители обеих компаний составили список прогнозов трудностей, с которыми они столкнутся в контексте слияния двух картин мира и 6-месячную программу обучения и адаптации двух разных бизнес-культур друг к другу. По сути, предлагалось посвятить германскую сторону в особенности американской бизнес-

культуры, а американскую – в особенности германской, и позволить им привыкнуть к традициям и манере поведения друг друга до того, как появятся первые противоречия. Идея была блестящей. Ее поддержали все члены комиссии, и была назначена дата начала проекта. Но, к сожалению, в жизни этот план было не так просто осуществить, так как противоречия и недопонимания начались до того, как сотрудники разных компаний хоть что-то узнали друг о друге.

В данной ситуации владельцы компаний старались привести своих сотрудников к промежуточному процессу, то есть к идеальному варианту взаимодействия представителей разных культур. Они были не готовы к тому, что могут возникнуть проблемы, их план слияния компаний был слишком идеален, и в результате провалился.

Список литературы

1. Культурный шок. Все о деловых коммуникациях с иностранцами [Электронный ресурс]. – Режим доступа: <http://www.culture-shock.ru/> (дата обращения: 27.04.2015).

2. Ионин Л.Г. Социология культуры. – М.: Логос, 1998 г.

Мацегора Ксения Вениаминовна
старший научный сотрудник, заведующая отделом
ГБУК «Музейное объединение»

аспирант

ФГАОУ ВПО «Северный (Арктический) федеральный университет им. М.В. Ломоносова»
г. Архангельск, Архангельская область

АРКТИКА ГЛАЗАМИ УЧАСТНИКОВ ЭКСПЕДИЦИЙ ВИЛЛЕМА БАРЕНЦА (РИСУНКИ ХЕРРИТА ДЕ ВЕЙРА И ЯНА ГЮЙГЕНА ВАН ЛИНСХОТЕНА).

Аннотация: в статье рассматривается художественное творчество двух участников экспедиций Виллема Баренца – Херрита де Вейра и Яна Гюйгена ван Линсхотена. В работе используется компаративный метод исследования. В результате выявлены основные черты сходства и различия в передаче образа Арктики и изображении событий арктических экспедиций.

Ключевые слова: экспедиция, карта, картуши, портулан, изображение, эмоциональное содержание.

Поиск северо-восточного морского пути был главной задачей трех арктических экспедиций, возглавляемых Виллемом Баренцем. Несмотря на то, что основная цель экспедиций так и не была достигнута, результаты этих путешествий до сих пор изучаются исследователями разных областей – историками, географами, медиками и т.д. С культурологической точки зрения материалы экспедиций могут рассматриваться в основном благодаря двум участникам и выполненным ими описаниям и рисункам – Яном Гюйгеном ван Линсхотеном и Херритом де Вейром.

Ян Гюйген ван Линсхотен – участник первой (1594) и второй (1595) экспедиций – нидерландский купец, опытный путешественник, историк. Считается, что именно Линсхотен скопировал португальские секретные морские карты, что позволило Английской и Голландской Ост-Индской компаниям лишиться монополии Португалию. Он больше известен благодаря составленным им картам, изданным в книге «Плавания на север 1594–1595 гг.». Он опытный картограф, и поэтому его карты отличаются достаточной лаконичностью и ясностью.

Одна из карт, показывающая первую попытку Баренца найти северо-восточный проход, ориентирована «вверх ногами» – с югом и материковой частью наверху и островом Вайгач по центру. Эту карту выполнили знаменитые граверы – семья Доеतिकум. Карта была опубликована в книге Линсхотена [4, с. 124]. Морские монстры, изображенные на водной части карты, были вполне традиционным явлением для того времени [3, с. 5]. Да и сама карта выполнена достаточно традиционно, как портулан – подробно показана береговая линия, и отсутствуют названия на «внутриземельной» территории[2]. Впечатляет здесь не только обилие гербов, но при внимательном рассмотрении можно обнаружить географические названия, которые автор давал в честь себя самого: Linscottens hoesck, Jan Huuygens hoesck, а часть материка близ острова Вайгач он называет Nova Hollandia. По всей видимости, Линсхотен был человеком весьма самолюбивым, и счел необходимым запечатлеть свое имя на карте. Также большой интерес представляет карта с изображениями самоедов и показывающая маршрут первой экспедиции Баренца. Три изображения на юго-восточном квадрате иллюстрируют ненецких охотников, оленьи сани и ненецких богов – идолов. Это объясняется на двух картушах слева от изображений – на латинском и датском: «Правдивое изображение и внешность самоедов, встречающихся на Новой Земле, Вайгаче, от реки Печера до Оби; как они ездят на санях, запряженных ручными оленями, а также наружность их идолов или деревянных скульптур, стоящих на многих углах и скалах. Все открыты и засвидетельствованы в первое путешествие Яном Г в Линсхотеном в год 1594» [4, с. 125]. Здесь Линсхотен выступает как ученый этнограф, изобразив семь различных идолов (это одно из первых изображений ненецких идолов), да и охотники, их одежда показаны достаточно детально. На карте острова Матвеев Линсхотен изобразил поморский крест, где подробно передал все надписи, хотя выполнены они, надо полагать, на незнакомом ему языке. Это еще раз свидетельствует о желании максимально достоверно передать увиденное. Примечательно то, что изображение креста – единственное на этой карте, видимо это и стало для автора главной «достопримечательностью» данного острова.

Также кресты показаны и на карте пролива Югорский Шар. Во время второй экспедиции произошло трагическое событие – белый медведь напал на одного из матросов, и растерзал его и еще одного, пытавшегося прийти на помощь. И это событие Линсхотен показал на карте острова Местный, где и произошло это ужасающее событие. В верхней части карты выполнен рисунок, изображающий нападение медведя, искаженное ужасом и болью лицо человека, и отчаянная попытка другого спасти своего товарища. На этом изображении Линсхотен впервые отходит от свойственной ему манеры «спокойного наблюдателя», пытливого ученого, и наполняет рисунок глубоким эмоциональным содержанием.

Участник третьей экспедиции Виллема Баренца – Херрит де Вейр – стал известен благодаря своим дневниковым записям, которые он вел во время путешествия. Его рисунки значительно отличаются от рисунков, выполненных Линсхотеном. Эмоционально насыщенные, в них явно читается желание автора передать не только максимально детально происходившие события, но также показать то внутреннее состояние, которые испытывали участники экспедиции. По содержанию Херрит де Вейр не столько старался передать что-либо необычное, сколько показать все трудности, с которыми столкнулись участники экспедиции, и их отчаянные попытки выжить в этих условиях – это и нападения белых медведей (одна из главных тем его рисунков), и строительство дома, установка капканов, ремонт шлюпок и т.п. Один из самых привлекательных рисунков – домик на Новой Земле, где зимовали голландцы, показанный в разрезе. Подробно изображен быт людей, внутренняя обстановка дома – это и настенные часы, принесенные с корабля, и песочные часы, бочка, которую использовали для мытья, костер по центру. И при этом ни одна из фигур людей не повторяется, все они изображены в движении. Кроме того – они общаются между собой – кто спокойно отдыхает, один несет подогретую воду моющемуся товарищу, кто-то ухаживает за заболевшим, кто-то бежит открывать дверь вернувшемуся в дом и т. д. [1, с. 102].

Херрит де Вейр дает зрителям возможность почувствовать себя участниками этих событий. Для него эмоциональная составляющая выходит на передний план, это не столько документальные свидетельства (хотя нельзя не отметить и достоверность передачи материала), сколько художественные образы, созданные автором на основе реальных событий. В этом состоит основное отличие его рисунков от рисунков, выполненных Линсхотеном. Два разных взгляда, два разных подхода, но сопоставляя их, можно воссоздать достаточно подробную картину событий, происходивших в конце шестнадцатого столетия.

Список литературы

1. Херрит де Вейр Арктические плавания Виллема Баренца 1594-1597 гг. / Перевод И.М. Михайловой, под общей редакцией П.В. Боярского. – М., 2011.
2. Benedicte Gamborg Briså. Northward bound at the far edge of the world. Finnmark, 2010
3. Chet Van Duzer. Sea Monsters on Medieval and Renaissance Maps. The British Library, 2013
4. William B. Ginsberg. Printed Maps of Scandinavia and the Arctic, 1482-1601. Septentrionalium press, New York, 2006.

Михнюк Лариса Федоровна
студентка

Аганова Елена Анатольевна
д-р филос. наук, доцент

ФГАОУ ВПО «Южный федеральный университет»
г. Ростов-на-Дону, Ростовская область

АККУЛЬТУРАЦИЯ КАК ОСВОЕНИЕ ЧУЖОЙ КУЛЬТУРЫ. КУЛЬТУРНЫЙ ШОК

Аннотация: в данной статье авторы представляют результаты исследований различных способов достижения аккультурации. Рассмотрены некоторые существующие варианты адаптации, проанализированы наиболее известные периоды культурного шока и даны комментарии эмигрантов.

Ключевые слова: культура, аккультурация, адаптация, культурный шок.

В связи с процессами глобализации и интенсивной миграции исследования вопросов межкультурного взаимодействия и диалога культур приобретают в последнее время всё большее значение. В современном обществе культурные контакты становятся существенным компонентом общения между различными народами. При таком интересном взаимодействии на первый взгляд совершенно разные культуры начинают дополнять друг друга и даже вступать в сложные коммуникативные отношения. При этом ни одна из них не теряет свою самобытность, а даже наоборот, обнаруживает все новые и новые свои исключительные специфические черты. Турист, ученый, путешественник или же студент, выезжающий за рубеж на какое-то время, волей неволей сталкиваются с необходимостью *адаптации* к новым культурным устоям и традициям чужой страны. А те, кто переехал на другое место жительства навсегда, например, эмигранты или беженцы, должны не только войти в контакт с незнакомой культурой, но и стать полноценными членами нового общества.

Процесс адаптации коммуниканта к новой культуре в результате контакта с ней называется *аккультурацией*. Таким образом, происходит так называемое взаимное влияние разных культур,

перенимание одной культурой норм, ценностей и правил другой, и, конечно, желательно без потери собственной идентичности.

Рассмотрим четыре основные стратегии аккультурации.

В первую очередь, это ассимиляция или полная идентификация с новой культурой и отказ от собственных норм и традиций. Конечно, ассимиляция может иметь как добровольный характер (например, увлечение другой более развитой культурой, межнациональные браки), так и принудительный (например, завоевание, вынужденное переселение).

В американской социологии в 1920-е гг. для обозначения ситуации неадаптации иммигрантов к новым социальным условиям появилось понятие *маргинализация*, или – потеря идентичности с собственной культурой и отсутствие идентификации с новой. Данная ситуация может возникнуть как при нехватке средств родного языка для общения с представителями новой культуры, так и при отсутствии желания установления каких-либо отношений с окружающим «чужим» обществом.

Сепарация же есть отрицание чужой культуры и сохранение при этом своих этнических особенностей. В подобной ситуации человек, испытывающий негативные чувства к собственной культуре под определенной степенью давления доминантной, может предпочесть отчуждение, изоляцию от общества. Когда это давление превращается в «дискриминационное действие доминирующего большинства», перед нами – сегрегация.

Совсем недавно многие ученые считали, что наиболее эффективным достижением аккультурации является полная ассимиляция с доминирующей культурой. Однако сегодня ассимиляция уступила место другому феномену – интеграции культур. В этом случае происходит добровольное взаимодействие двух обществ, когда каждая из групп, доминантная или интегрирующая, принимает ценности, традиции и установки друг друга. Стоит отметить, что такая стратегия поведения особенно полезна для эмигрантов, в частности беженцев, которые были вынуждены в силу определенных причин покинуть родную страну. Психическое давление, оказанное на них в данной ситуации, может спровоцировать сопротивление к освоению чужой культуры и болезненный разрыв с собственной.

Многие могут подумать, что члены недоминантной группы могут сами выбирать, каким способом достичь аккультурации на «чужой территории» (такое, кстати, часто происходит: добровольное взаимодействие групп приводит к интеграции). Однако не стоит забывать, что доминантная группа может очень влиять на этот самый выбор. Так может возникнуть либо сепарация, либо сегрегация, в зависимости от характера сложившейся ситуации. Реже – ассимиляция, еще реже – маргинализация, ведь чаще всего данный выбор стратегии аккультурации носит, как ни странно, насильственный характер.

И все-таки, так ли легко судить о столь сложном и порой очень долгом процессе, как «адаптация»? Давайте обратим внимание на следующие аспекты:

Психологическая адаптация. Позитивная сторона адаптации, новая культурная обстановка хорошо влияет на человека, он чувствует удовлетворенность и радость.

Социокультурная адаптация. Также позитивная сторона адаптации. Такая форма присуща тем людям, которые умеют не только свободно ориентироваться в рамках новой для себя культуры, но и решать повседневные социальные вопросы на работе, в семье, на учебе и т.д.

Экономическая адаптация. Данный вид адаптации определяется наличием или отсутствием работы у индивида, его состоянием в процессе аккультурации в новой культуре, удовлетворенностью и желанию двигаться дальше в своей профессии.

Очень важным аспектом в процессе адаптации является изучение иностранных языков. Да, какими бы прекрасными личностными качествами Вы ни обладали, как бы хорошо ни приспособились к сложившимся обстоятельствам и новым традициям, недостаточный уровень знания языка может стать большим препятствием в дальнейшем продвижении по карьерной лестнице, в простом общении и налаживании связей. И это совершенно не значит, что нужно отдавать все силы изучению иностранного языка, при этом забывая свой родной. Да и как вообще можно забыть родной язык? Считается, что основной словарный запас, правила и структуры речи, усвоенные в 8–10 лет, уже никак не могут улечься из сознания человека.

Конечно, адаптация не всегда имеет позитивную сторону. Она может выражаться не только в приспособлении к чужой среде, но и в сопротивлении личности и даже попытке изменить другую культуру и общество. Назовем следующее значимое явление, которое каждый индивид переживает по-разному, особым «аспектом адаптации» и попробуем разобраться, что же это такое. Культурный шок.

Этот термин был введен американским исследователем К. Обергом в 1960 г. Он отмечал, что вхождение человека в сферу новой культуры может сопровождаться странным неприятным ощущением. Культурным шоком чаще всего называют состояние физического и психологического дискомфорта, который возникает при соприкосновении личности с другим культурным окружением. Проявляться культурный шок может по-разному: это может быть напряжение, чувство потери из-за отсутствия родных и близких, чувство отвержения и одиночества, тревога и даже чувство неполноценности из-за неспособности быстро адаптироваться в новых условиях. Чаще всего причиной такого состояния является различие между родной и «чужой» культурами. Разумеется, ведь свои традиции, обычаи, нравы, способы общения и поведение куда ближе, роднее, правильнее – думаем мы... Но так ли это страшно? Всегда и во всем есть и положительные стороны. Многие ученые полагают, что культурный шок – нормальная реакция на процесс адаптации к новым условиям, человек получает новые знания, умения, становится более культурно развитым.

Оберг предлагает собственную интерпретацию периодов культурного шока, первый из которых он называет «фазой медового месяца» («the honeymoon stage»). Период, когда все и всё в новой культуре радует и приятно удивляет, иностранцы невыразимо милы и дружелюбны, города прекрасны, вокруг новый и превосходный мир, сулящий огромные перспективы. Подобная стадия длится от нескольких дней до нескольких недель, в зависимости от обстоятельств.

На следующем этапе мигрант начинает испытывать приведенные выше симптомы с ярко выраженной враждебностью и критицизмом по отношению к «культуре–доминанте» на общем фоне. С рациональной точки зрения критика по отношению к чужой стране в таком случае абсолютно субъективна и априори не может быть воспринята как истина, т. к. чаще всего происходит в рамках стереотипизации – способа выражения представлений об иной стране в негативном ключе, посредством «карикатуризации». Данный этап «культурного шока» характеризуется глубоким личностно-культурным, социальным и эмоциональным кризисом. При условии его преодоления индивид приобретает своего рода «право на проживание» в другой культурной среде или же покидает ее, не преодолев этап кризиса.

Вследствие освоения к этому моменту минимального базиса языка иной культуры, эмигрант расширяет границы возможностей получения нового культурного опыта и символического «багажа» чужой культуры. В данной ситуации попытки присвоить иной культуре «ярлыки» с позиции «это хорошо, это плохо; правильно или неправильно» становятся абсолютно неуместны. В итоге, эмигрант вступает в стадию «выздоровления» и, не смотря на всё еще возникающее чувство тревоги и напряжения, осваивается в новой культуре, находя «свою нишу».

В свою очередь Г. Триандис выделяет пять ступеней адаптации к новой культурной среде.

Первый, подобно Обергу, – «медовый месяц». Люди полны энтузиазма, стремления работать и учиться. Часто они находятся в чужой стране не одни, первое время им помогают проживающие на той же территории знакомые и друзья. Однако это очень короткий период. Вскоре наступает второй этап – человек все больше ощущает на себе отрицательную сторону процесса адаптации. Иной раз может случиться даже депрессия, вызванная тоской по дому, родным, привычному образу жизни. В это время человек может начать жаловаться на несправедливость жизни, на «трудности бытия», наступают первые дни так называемого разочарования.

Культурный шок достигает своего пика на третьем этапе адаптации. В этот период человек может не только заболеть и физически, и эмоционально, но и возвратиться домой. И все же большая часть людей находит в себе силы справиться с внутренним конфликтом и начать глубокое знакомство с новой культурой, новыми традициями, новым обществом. И его упорство в трудной борьбе будет вознаграждено! Четвертый этап – весьма оптимистичен, человек наконец приобретает уверенность в себе и своих силах, начинает потихоньку привыкать к новому окружению. Удовлетворенность своим положением делает жизнь более позитивной, яркой, тоска постепенно отпускает...

И, наконец, пятый, заключительный этап адаптации. Человек полностью свыкся с окружающим «новым миром», решил свой внутренний конфликт и ответил на все мучающие его вопросы. Данный период может длиться от нескольких месяцев до нескольких лет.

Интересный факт – человек, успешно адаптировавшийся на другой территории, сталкивается с проблемой реадаптации, возвратившись к себе на родину. Такое состояние называется шоком возвращения. Конечно, сначала он очень радуется возвращению, воссоединению с родной культурой, старыми друзьями, когда-то привычными традициями. Но проходит немного времени, и, как ни странно, некоторые особенности родной для него культуры кажутся странными и даже чужими. Чаще всего процесс реадаптации проходит достаточно быстро в сравнении с привыканием к новой культуре, однако существуют и исключения из правил.

Обратимся к обсуждениям и мнениям самих эмигрантов. Любопытные мнения можно найти на форумах русской иммиграции в США:

«...Мне не нравится в США многое. Но главный негатив с самого начала вызывала позиция – каждый сам за себя. С посторонними людьми, согласна, нормальная позиция. Но с родственниками... нет, это ужасно. Я ужасно соскучилась по родственному общению, когда собираются все родственники и празднуют Новый год и прочие праздники... К примеру, Новый год в Америке не отмечают так, как в России, – для них это просто очередной выходной и красивый фейерверк, даже подарки дарить не принято, и елки очень часто выбрасывают до 31 декабря...».

«...Первое время, после эйфории от приезда, было очень тяжело.. Да и сейчас скучаю очень сильно, и никакие телефонные переговоры не помогают... Первые годы вообще выла от тоски, общаться было практически не с кем, потом начала общаться с такими же как и я приезжими... Сейчас связываемся с родственниками по скайпу, я разговариваю с ними, а потом несколько часов успокоиться не могу – реву...».

Огромное количество споров и мнений на тему американского индивидуализма и феминизма:

«...Если говорить об индивидуализме в США, то он везде. Не только в политике, социуме, но даже в детском воспитании. У ребенка своя комната и он может сказать матери «выйди из комнаты». Она должна выйти и ругаться за дверь. В России иначе...».

«...Женщина в Америке – это мужчина в юбке. Есть такой нюанс – если женщина хочет кем-то стать в Америке, ей придется забыть, что она женщина. Представительницам слабого пола приходится так же много и упорно работать, всего добиваться наравне с мужчинами. Американки страшно самостоятельные и деловитые, много учатся и работают, делают сногшибательную карьеру, становятся владелицами компаний и политическими деятелями, покупают себе шикарные

машины и дома, заводят семьи из двух человек – рожают детей для себя или, наоборот, совсем и никогда не рожают...».

Стоит отметить, что непосредственно первые впечатления русских эмигрантов о Канаде так же, как и в случае с США, пронизаны восхищением и радостью. Как пишет еще один из участников русского форума эмигрантов в Канаде в лично созданной теме под названием «28492 первых впечатлений о Канаде»:

«... Оказывается...бывают лужайки полные сочной, зеленой и настоящей травы прямо у тебя по дому, как в детстве. Не в парке где-то, не за оградкой, а просто между дорогами, на улице, прямо перед многоэтажным домом, за автобусной остановкой... за двое суток нечастых перемещений по городу на машине (пока в качестве пассажира) можно ни разу не встретиться с подрезанием, резким перестраиванием, непредсказуемым поворотом с чужой полосы.... хрустящие вафли из тостера с кленовым сиропом на завтрак вызывают желание ущипнуть себя за коленку и боязнь проснуться.... можно в 3 минутах ходьбы от дома через парк натолкнуться на море – озеро Онтарио, гулять по берегу, видеть лебедей, гусей, уток, нырков и других пернатых неизвестной мне национальности, и не встретить никаких ларьков, ресторанов, забегаловок, магазинов, сулящих тебе дешевую водку, пиво или просто семечки...».

Приведенные примеры мнений русских эмигрантов о первых впечатлениях в Канаде в очередной раз подтверждают факт наличия стадии «медового месяца» в новой культуре, показывая практическую значимость теории Оберга о стадиях культурного шока.

Обратимся к труду одного из эмигрантов, описавшему свои ощущения не только в период «эйфории», но и в последующее время, проведенное в другой стране и другой культуре. Алексей Акимов, россиянин, эмигрант, проживший в Канаде около 3 лет, после возвращения на родину написал книгу «Как обрести себя в Канаде. Первые шаги: как это есть на самом деле». Любопытны следующие цитаты :

«...Говорят, первые впечатления – самые верные.. Что меня поразило сразу же после прибытия в Торонто, так это безупречно ухоженные, зеленые газоны в середине января. Улицы идеальны и по чистоте, и по планировке. Полицейские идеально регулируют движение. Люди не хамят, не ссорятся и не толкаются. Местные русские – первое впечатление – усталые, помятые, без интереса в глазах люди, привычно объясняются на немыслимой смеси из трех языков...».

Дальше Алексей Акимов пишет относительно проблемы инкультурации и адаптации в Канаде:

«... Я хорошо помню это время, спустя три года в Канаде...Пустота, непонимание, скука. Ощущение будто всё вокруг изменилось..Везде грязь, бедность, грубость. Народу полно. В автобус иногда просто не войти, столько в нем людей, и кондиционеры плохо работают. За что только налоги платим... Канадский социализм на глазах загибается, медицина и пенсии перестают существовать. Каждые три минуты над головой ревет Боинг – еще 300 иммигрантов везет, каждому нужно квартиру снять, а цены на аренду и так выросли за 3 года на 150 долларов – куда уж дальше...Канадцы – народ тяжелый. Живут по принципу «мой дом – моя крепость». К осаде крепости (т. е. к приему гостей) относятся как к стихийному бедствию. Готовятся аж за месяц. Как оказалось, они даже друг с другом не общаются. Точнее, общение у них предельно формализованное. Если в ответ на вопрос «как дела?» вы начнете рассказывать о своих проблемах, то через пару фраз услышите «очень приятно, извините, нет времени». Любое общение здесь проходит только в рамках чего-то – организации, клуба, работы. Неформального общения как в России – в принципе, нет...».

Нельзя не заметить смену настроений автора, осознанно или неосознанно перешагнувшего первый «медовый» этап аккультурации и адаптации.

Похожие мнения можно также увидеть на форумах:

«...Спустя полгода в Канаде можно с уверенностью сказать, что картина «эйфории» изменилась...Устроились неплохо: сняли жилье, определились с работой (хотя и не по специальности), с социальными формальностями разобрались.. Но с каждым днем все очевиднее и острее ощущается тоска по дому...Хочется обратно...Будто не хватает какого-то единства с людьми, со страной в целом...Все улыбаются, приветствуют, но на деле всё это поверхностно, неискренне. Постоянные ситуации с языковым барьером и разницей в менталитетах сводят с ума...» .

Проблеме «культурного шока» были посвящены исследовательские работы американского антрополога Филиппа К. Бока. В своем труде «Culture shock» Бок утверждал, что феномен проявления культурного шока заключается в конфликте на уровне сознания культурных норм родной и чужой для индивида культур.

Антропологи Р. Рэдфилд, П. Адлер, Ф. Бирнс, Р. Линтон в своих работах рассматривали культурный шок у эмигрантов как следствие потери контроля над ситуацией и отсутствия способности принимать решения и действовать в инокультурной среде. Кстати, подобная ситуация чаще всего представляет серьезную угрозу для психического здоровья личности.

Хотелось бы сказать немного слов о факторах культурного шока, которые сильно влияют на весь процесс аккультурации. В первой группе факторов выделяются индивидуальные характеристики индивида, такие как возраст, характер, уровень образования и жизненный опыт.

Чем старше человек, тем ему сложнее адаптироваться в новых для себя условиях. Так маленький ребенок намного быстрее освоится в обществе своих ровесников, нежели школьник, попавший в незнакомую среду.

Чем выше уровень образования, тем легче будет проходить процесс аккультурации. Именно образование может расширить внутренние границы человеческого сознания, показать его истинные возможности, выстроить сложную картину виденья окружающего мира, что естественно будет большим плюсом в восприятии новой культуры.

Целеустремленный, открытый и упорный человек добьется успеха в чужой культуре и стране намного быстрее, чем тихий и замкнутый. Хотя существуют и исключения: например, если между культурами присутствует слишком сильная ценностная дистанция, и вышеупомянутые особенности характера личности не так ценятся в новой среде, как в родной индивида, весьма сомнителен факт успешного течения адаптации.

Люди, всегда мечтавшие стать полноправными членами нового общества, переехать на другое место жительства, или же студенты, грезящие об учебе за границей, имеют большую мотивацию, чем вынужденные переселенцы и беженцы. Но, конечно, данные суждения не всегда гарантируют успех адаптации. Все пути достижения гармонии с самим собой на территории другого государства всегда очень личные и требуют постоянного анализа.

Во вторую группу факторов входят культурная дистанция, культурные особенности родной страны переселенца и страны пребывания. Чем больше новая культура будет похожа на родную, тем быстрее человек пройдет процесс адаптации. Однако стоит учитывать, что восприятие степени сходства между культурами не всегда бывают объективны. На мнение человека могут повлиять множество факторов: история отношений двух государств и народов, уровень знаний об особенностях новой культуры, равенство или неравенство статусов в мире и т.д.

Считается, что адаптация будет протекать успешнее, если две культуры будут восприниматься как более различные, чем есть на самом деле. Однако и здесь могут возникнуть сложности. Например, американцы, попадая в Великобританию, несмотря на общий язык, испытывают некоторые сложности с освоением на территории страны. Это может быть и общение, и различия в, казалось бы, похожих языках, и привычки, и манера поведения...Кстати, те же американцы могут плохо адаптироваться еще и по причине присущего им высокомерия и уверенности в собственном превосходстве над другими странами. Зачем же им учить другие языки, когда все могут знать популярный, их родной английский? Сильное, мощное, развитое и влиятельное государство Соединенных Штатов Америки отнюдь не отличается страстным желанием изучения иностранной речи.

Интересно, что жители маленьких государств наоборот обладают этим стремлением к новым знаниям в области языков, поэтому имеют гораздо больше возможностей для успешного межкультурного общения.

Успешная адаптация и аккультурация возможна также в странах политики культурного плюрализма, то есть свободы выбора, равенства и межгосударственного партнерства. Человек, попавший в такую страну, будет испытывать меньше сложностей в общении с обществом, так как его культурные ценности не будут пресоваться жестким давлением. Взаимодействие двух равноценных культур будет главным помощником переселенцу в достижении адаптации в новом государстве.

В заключении хотелось бы отметить, что каждая культура по-своему уникальна и неповторима. Каждая имеет свой национальный колорит, ценности, идеалы. Мы можем не понимать особенности жизни другого государства, но можем пытаться их понять, особенно если собираемся связывать с данной страной и ее культурой определенный период своей жизни. Да, когда индивид попадает в странную и чужую для него культурную среду, весь или же большая часть символического «багажа» родной культуры исчезает. Наступает состояние, которое сам Оберг описывает так: «He or she is like a fish out of water». Однако не стоит забывать: что бы ни писали умные книги, главное оружие в достижении любой цели – в руках самого человека. Любая система может поддаться даже самому неспешному и тихому скромняге, если он будет обладать действительно большим желанием достичь своей цели.

Список литературы

1. Беляя Е.Н. Теория и практика межкультурной коммуникации. Учебное пособие. – М.: Форум, 2011. – 208 с.
2. Oberg, K. Culture shock. Paper presented to the Women's Club of Rio de Janeiro, Brazil, August 3, 1954.
3. Reprint aus OBERG K. 1960. Cultural Shock: Adjustment To New Cultural Environments. Practical Anthropology 7: 177-182 – p. 142.
4. Bock P. K. Culture shock. New York: Alfred A. Knopf, 1970.
5. Furnham A., Bochner S. Culture Shock: Psychological reactions to unfamiliar environments. London and New York, 1986.
6. Акимов А. Как обосноваться в Канаде: первые шаги как это есть на самом деле // Канада. Справочник иммигранта. – 1999. – 350 с.
7. J.D. Форум сайта «Чемодан». – 2009.
8. Леонтович О.А. Введение в межкультурную коммуникацию: учебное пособие. – М.: Гнозис, 2007. – 368 с.
9. Форум русской иммиграции в США [Электронный ресурс]. – Режим доступа: <http://forum.rusrek.com>
10. Культурный шок [Электронный ресурс]. – Режим доступа: <http://semya.potrebitel.ru>
11. [Электронный ресурс]. – Режим доступа: <http://www.irodina.com/reviews>

Мищенко Михаил Юрьевич
профессор, доцент
ФГБОУ ВО «Новосибирская государственная
консерватория им. М.И. Глинки»
г. Новосибирск, Новосибирская область

ТРЕТИЙ ФОРТЕПИАННЫЙ КОНЦЕРТ СЕРГЕЯ ВАСИЛЬЕВИЧА РАХМАНИНОВА: АСПЕКТЫ АВТОРСКОЙ ИНТЕРПРЕТАЦИИ

Аннотация: статья посвящена проблеме авторской интерпретации С.В. Рахманиновым своего Третьего концерта для фортепиано с оркестром. Исследование специфических качеств Рахманинова – исполнителя собственной фортепианной музыки – осуществляется путем сравнительного анализа исторической записи концерта и его нотного текста. В результате автор статьи приходит к выводу об исключительно творческом, интерпретационном, свободном осмыслении композитором своего сочинения.

Ключевые слова: Рахманинов, фортепианный концерт, музыкальное исполнительство, интерпретация.

Стиль и традиция исполнения фортепианных концертов Сергей Васильевича Рахманинова опираются на самый надежный источник – авторскую интерпретацию, носившую творческий, следовательно, несколько подвижный характер. Каждое исполнение Рахманиновым своей музыки становилось ее новым воплощением, что отмечал композитор, например, в письме от 19 декабря 1929 года, адресованном Э.К. Метнеру: «Я эстрадный человек, т.е. люблю эстраду и, в противоположность многим артистам, не вяну от эстрады, а крепну и способен от одного только звука рояля на новые, неожиданные для себя самого выдумки и открытия» [1, с. 28].

Анализ авторской интерпретации Рахманиновым его сочинений, в частности, Третьего концерта для фортепиано с оркестром (ре минор, ор. 30, 1909), находящегося в центре нашего внимания, связан с тем известным обстоятельством, что композитор оставил две версии собственного прочтения многих произведений, – в графическом изображении и в непосредственном исполнении. При этом следует принять во внимание, что Рахманинов ясно выразил признание невозможности абсолютного выражения авторского замысла: «Как пианист я подхожу к ней [собственной музыке. – М.М.] изнутри, понимая ее глубже, чем ее сможет понять любой другой исполнитель. Ведь чужие сочинения всегда изучаешь как нечто новое, находящееся вне тебя. Никогда нельзя быть уверенным, что своим исполнением правильно осуществляешь замысел другого композитора. Я убедился, разучивая свои произведения с другими пианистами, что для композитора может оказаться весьма затруднительным раскрыть свое понимание сочинения, объяснить исполнителю, как должна быть сыграна пьеса» [5, с. 128].

В авторской записи концерта имеются купюры во всех частях концерта. Представляется вероятным, что эти купюры были сделаны намеренно, как своеобразная форма редакции сочинения, поскольку Рахманинов неоднократно тщательно перерабатывал свои композиции, созданные как в ранние, так и в зрелые годы. Необходимо учесть также весомое мнение, согласно которому «купюры вызваны техническими особенностями грамзаписи тех лет, невозможностью точно и полностью распределить большое произведение между сторонами пластинки» [4, с. 84].

Исполнение Рахманиновым Третьего концерта совместно с Филадельфийским симфоническим оркестром под руководством Юджина Орманди (запись 4 декабря 1939 года и 24 февраля 1940 года) дает возможность проследить некоторые профессиональные качества великого пианиста. Разумеется, детали трактовки, зафиксированные в записи, менялись и варьировались Рахманиновым в концертных выступлениях, однако в данной авторской интерпретации проявляются отдельные типичные черты.

Прежде всего, обращает на себя внимание продуманность драматургического плана: стремясь выявить основные идеи произведения, его отдельных частей, Рахманинов осознанно избегает излишней детализации. Так, сопоставление характера движения в первых тактах темы главной партии и каденции приводит к выводу о том, что в ритмическом отношении эти разделы формы находятся в строгом соответствии. Другим чрезвычайно важным качеством рахманиновского пианизма является содержательная и выразительная интенсивность высказывания в условиях стабильного темпа и в опоре на принцип фортепианного «пения», – принцип, определивший, в частности, характер темы главной партии: «Я хотел «спеть» мелодию на ф[орте]п[иано], как ее поют певцы, – и найти подходящее, вернее, не заглашающее это «пение» оркестровое сопровождение» (из письма к И.С. Яссеру от 30 апреля 1935 года [2, с. 445]). Выявляя образную контрастность компонентов побочной партии, Рахманинов, удерживает их темповое единство и общий динамический рельеф фраз (на *diminuendo*).

В грандиозной разработке особенно выделяется раздел «*Riù vivo*» метроритмической разноплановостью и разнообразием акцентуации, вплоть до фактического изменения ритмики в «*Allegro*» – восьмые и шестнадцатые вместо триолей. Отметим при этом, что в исполнении Рахманинова предельная свобода ритмического дыхания никогда не приводит к дробности, разорванности музыкальной мысли. Целостность художественного образа сохраняется, благодаря исключительно гибкому вокальному донесению мелодии и естественности смены ритмических нюансов.

Вторая часть – «Интермеццо» – является исключительным случаем жанрового обозначения Рахманиновым средней части концерта. Вопреки наименованию, музыка средней части глубиной и значительностью замысла перерастает жанровые характеристики и, будучи связанной с крайними частями тематическим родством, имеет самостоятельное содержательное значение.

В сольном исполнении темы вариаций Рахманинов играет ее полнокровным звуком, одновременно выделяя красочные подголоски, словно окутывающие мелодию, рельефно подчеркивающие и усиливающие ее выразительность. Композитор стремится дифференцировать фактуру и нередко исполняет подголоски приемом «arpeggiato», когда мелодия несколько отстает от других голосов, хотя в тексте обозначение «arpeggiato» поставлено лишь единожды. Обнаруживается также ритмическое несовпадение звуков мелодии с басом, подголосков с мелодией и басом на соответствующих долях тактов, то есть своего рода ритмическое «rubato».

В финале стремление Рахманинова к выявлению основной идеи особенно последовательно, тесно связывая различные по материалу и строению фрагменты. При постоянной тенденции к уплотнению и объединению формы, в ряде случаев он разграничивает разделы темпами. Такова, например, трактовка побочной партии, начало которой резко замедлено.

В исполнении Третьего фортепианного концерта полно проявились характерные черты совокупного композиторского и исполнительского «почерка» Рахманинова, а его исполнительский дар обогатил содержание музыкальных образов, создав художественный феномен, о котором позднее следующим образом высказался Вильгельм Фуртвенглер: «Великие музыкальные шедевры в гораздо большей мере, чем принято считать, повинуются закону импровизации» [6, с. 175].

Список литературы

1. Апетян З [Вступительная статья] // С.В. Рахманинов. Литературное наследие: в 3 т. – М.: Советский композитор, 1978. – Т. 1: Воспоминания. Статьи. Интервью. Письма. – С. 7–38.
2. Воспоминания о Рахманинове / сост., ред., прим. и предисл. З. Апетян. – М.: Государственное музыкальное издательство, 1961. – Т. 2. – 540 с.
3. Гун Вэй. О некоторых особенностях Третьего фортепианного концерта С. Рахманинова / Гун Вэй // Известия Российского государственного педагогического университета им. А.И. Герцена. – 2007. – Вып. 33, т. 12. – С. 75–78.
4. Носов В. Третий концерт С.В. Рахманинова (анализ авторского исполнения в классе проф. С.Е. Фейнберга) / В. Носов // Вопросы фортепианного исполнительства. – М.: Музыка, 1973. – Вып. 3. – С. 84–120.
5. Рахманинов С. Композитор как интерпретатор / С. Рахманинов // С.В. Рахманинов. Литературное наследие: в 3 т. – М.: Советский композитор, 1978. – Т. 1: Воспоминания. Статьи. Интервью. Письма. – С. 128–131.
6. Фуртвенглер В. Из литературного наследия: статьи, беседы, из записных книжек / В. Фуртвенглер // Исполнительское искусство зарубежных стран. – М.: Музыка, 1966. – Вып. 2. – С. 175–186.

Сокурова Ольга Борисовна

канд. искусствоведения, доцент

Институт истории ФГБОУ ВПО «Санкт-Петербургский государственного университета»
г. Санкт-Петербург

СЛОВО В КУЛЬТУРЕ: АСПЕКТЫ СОВРЕМЕННОГО НАУЧНОГО ИЗУЧЕНИЯ

Аннотация: в данной статье раскрывается тема слова как смыслообразующего центра культуры. Автор рассматривает труды этнолингвистов и концептуально-культурологическое направление гуманитарной науки, которое рассматривает слово как целостный объект и изучает его на стыке наук – культурологии, лингвистики, философии, литературоведения, искусствоведения.

Ключевые слова: слово, семантика, лингвистика, этнолингвистика, культура, концепт.

Слово формирует мировоззрение, дает человеку, народу, человечеству важнейшие нравственные ориентиры. Слово организует, упорядочивает и объясняет жизнь на всех ее уровнях и во всех проявлениях. Слово – ценностно-смысловое ядро культуры, и разрушение этого ядра грозит культуре гибелью. Не случайно в современных гуманитарных науках наблюдается возрастающий и все более пристальный интерес к слову – не только со стороны филологов, но также историков, филологов, богословов, психологов, этнологов, генетиков, математиков, специалистов в области электронных технологий. Слово в наши дни особенно плодотворно изучается на стыке наук. Явно назрела потребность в подведении некоторых важных итогов.

На самой границе XX и XXI века в нашей стране был создан обобщающий труд «Язык о языке» (2000). В этом труде, осуществленном под руководством крупного отечественного лингвиста Н.Д. Арутюновой, коллективом ученых (К.Г. Красухиным, И.И. Макеевой, С.В. Дегтевым, С.М. Толстой, И.Б. Левонтиной и др.) была поставлена задача комплексного рассмотрения языковой и речевой деятельности в ареале естественной лингвистики. Для этого были исследованы индоевропейские истоки языка и речи, метаязык славян и такие, например, концепты, как слово, язык, речь, значение, смысл.

Необходимо отметить, что в гуманитарных науках на рубеже XX–XXI вв. и на протяжении последних лет стал ощутимо возрастать интерес к национальной языковой картине мира. Содержащиеся в ней ключевые слова, как отмечает профессор Ю.К. Руденко, «с наибольшей глубиной

и точностью позволяют изучать и сравнивать специфику национальных культур, постигать особенности менталитета разных народов. В этом смысле передовая наука словно бы вырабатывает иммунитет тела против болезненных издержек глобализации и связанной с нею тенденции к стиранию границ между народами, цивилизациями и культурами, превращению их в некую невыразительную, единообразную и легко управляемую массу» [1].

Среди наиболее значимых научных работ в данной области следует выделить, прежде всего, труды всемирно известной польско-австралийской исследовательницы Анны Вежицкой, а также работы отечественных ученых: Ю.С. Степанова, В.Г. Гака, Л.А. Ждановой, А.К. Перевозниковой, С.Е. Никитиной и других. В 2005 г. увидел свет значительный коллективный труд – «Ключевые идеи русской языковой картины мира», авторы которого, А.Д. Шмелев, А. А. Зализняк, И.Б. Левонтина, давно ведут исследования по выявлению и анализу ключевых слов русского языка и связывающих эти слова инвариантных ключевых культурологических идей. В сборнике представлено самое значительное из того, что было наработано его авторами на протяжении целого десятилетия. Как признают сами авторы, методологически их исследования восходят к теоретическому направлению, разработанному в книгах и статьях упомянутой выше Анны Вежицкой, которая посвятила свою жизнь изучению семантических универсалий и культуроспецифических слов разных языков. Семантические универсалии – это «набор фундаментальных человеческих концептов» и «универсальные правила синтаксиса», которые исследовательница считает врожденными и общечеловеческими, и которые вместе составляют «Естественный Семантический Метаязык» (ЕСМ). Концепты ЕСМ (такие, как лицо, вещь, делать, иметь, хороший, плохой, где, когда) можно найти во всех языках мира. К настоящему времени универсалий, совпадающих с набором «семантических примитивов», в которых обнаруживается «психическая общность человечества», насчитывается более шестидесяти.

В отличие от них, культуроспецифические концепты, как подчеркивает Вежицкая, являются не врожденными, а приобретенными. Специфику той или иной культуры наиболее точно передают те концепты и ключевые слова, которые не встречаются в языках других народов и не поддаются адекватному переводу на эти языки, а значит, не имеют семантических эквивалентов. (В частности, для русской ментальности, как справедливо считает Вежицкая, специфическими ключевыми словами являются душа, судьба, тоска, счастье, авось, разлука, справедливость и др.) [2]. Исследовательница проявляет большой интерес к языку русской культуры. В журнале «Русский язык в научном освещении» (2002, №4) была опубликована ее статья «Русские культурные скрипты и их отражение в языке». Под «культурными скриптами» Вежицкая понимает общепринятые в культуре того или иного народа мнения (предписания) относительно того, что позволено или непозволительно в человеческом поведении, в том числе речевом. Это своего рода «наивная аксиология», отраженная в языке. У разных народов системы ценностей могут в чем-то совпадать, а в чем-то различаться, притом существенно. Некоторые из этих совпадений и различий будут показаны нами в дальнейшем.

Благодаря таким фундаментальным работам А. Вежицкой, как *Semantic Primitives*. Frankfurt, 1972; *Semantics, Culture and Cognition: Universal human concepts in culture-specific configurations*. New York, 1992; *Semantics: Primes and Universals*. Oxford, 1996; *Understanding Cultures through Their Key Words: English, Russian, Polish, German, Japanese*. New York, 1997, и др. (частично эти работы были переведены на русский язык; недавно издана книга избранных статей «Семантические универсалии и базисные концепты» – М., 2011) обозначилось целое направление в исследовании культурно-языковой картины мира. Оно состоит в изучении универсальных элементарных концептов (общего семантического «ядра» всех естественных языков) и ключевых специфических слов, понятий, синтаксических конструкций, различных у разных народов.

С другой стороны, А. Вежицкая, опираясь на идеи В. фон Гумбольдта и его последователей, твердо стоит на той точке зрения, что «несмотря на наличие универсалий, в целом семантические системы, воплощенные в различных языках, уникальны и культуроспецифичны» [3]. Гумбольдт, наряду с И.Г. Гердером, был основателем этнолингвистики – того направления, которое сосредотачивает внимание на изучении связей языка с культурой и ментальностью того или иного народа. В США изучение языков и культуры американских индейцев способствовало возникновению в 1920-х гг. гипотезы Эспира–Уорфа о глубоком влиянии языка на восприятие социальной действительности, на становление и развитие логических и мировоззренческих категорий. Согласно этой гипотезе, язык во многом формирует национальную культуру. Эти взгляды оказались во многом близки современным представителям этнолингвистики. Существуют и другая точка зрения – о том, что, напротив, именно культура является определяющим фактором в становлении и развитии языка (этой версии в XX в. придерживались, например, Л. Леви-Брюль, Л.С. Выготский). О взаимовлиянии языка и культуры говорили в своих работах В.Г. Костомаров, В.М. Живов, Ю.М. Лотман, Б.А. Успенский.

Сильной стороной окончательно сформировавшегося к концу 1960-х гг., благодаря трудам Вежицкой и ее единомышленников, семантического этнокультурного направления является, на наш взгляд, развенчание лингвистического агностицизма, характерного для таких известных американских лингвистов XX века, как Леонард Блумфилд и Ноэм Хомский. В своем стремлении обосновать лингвистику как строгую науку они предпочитали изучать в основном формы слов и синтаксических конструкций.

В конце 1950-х – начале 1960-х гг. в науке о языке началась так называемая «когнитивная революция», в ходе которой интеллект («mind») и значение были возвращены в научную сферу. Од-

ним из лидеров ее был Н. Хомский, автор книги «Язык и мышление». Однако он считал, что синтаксические правила, основанные на чистой логике, независимы от семантики. В таком случае «язык, определенный как множество цепочек неинтерпретированных символов, подобен компьютерному языку» [4]. Под влиянием стремительного прогресса в области информационных технологий когнитивная лингвистика лишилась первоначального импульса, и внимание ее представителей переместилось, по признанию одного из них, Джерома Брунера, «от «значения» к «информации», от создания значения к обработке информации. Это глубоко различные вещи... Информатика индифферентна к значению» [5].

Большим достоинством работ А. Вежицкой и ее последователей, которых немало в нашей стране, является успешное сопротивление дегуманизации языкознания и возвращение значению слова его достойное, первостепенно важное место в науке. Однако, как представляется, в концептуально-лингвистической теории Вежицкой, в ее, как она сама выражается, «радикальном семантизме» можно увидеть некоторые издержки. Они с особой очевидностью проявились, когда исследовательница предприняла смелую попытку «перевести» на ЕСМ евангельские притчи. Вот как выглядит, например, притча о милосердном самарянине, которая, по мнению Вежицкой, «четко выражена на буквальном и метафорическом языках»: «Когда ты увидишь, что нечто плохое происходит с человеком, будет хорошо, если ты сделаешь что-то хорошее для этого человека» [6].

А вот «перевод» притчи о мытаре и фарисее: «не хорошо, если ты думаешь: «я хороший человек» «я делаю хорошие вещи» «я не такой, как другие люди», «это хорошо» [7].

Казалось бы, с такой предельно ясной интерпретацией не поспоришь. Но возникает вопрос, почему Христос не говорил с людьми на подобном элементарном языке («универсальных человеческих понятий, выражаемых в виде слов или морфем, которые могут быть идентифицированы во всех языках»? Он избрал совсем иной путь – язык метафорических образов, и эти образы, кстати, тоже предельно просты и общедоступны: вышел сеятель сеять, женщина потеряла монету, купец нашел драгоценную жемчужину, человек решил устроить пир и позвать гостей... Все эти бытовые ситуации близки и понятны любому. Но образ, в отличие от элементарных понятий, воздействует на всего человека, захватывает сердце и ум, заставляет их работать, он обнаруживает способность переработать в символ, а символ открывает перспективу бесконечного развития и раскрытия заложенного в нем смысла... Притча требует внутреннего труда постигающих ее.

Замечательному ученому Анне Вежицкой трудно возражать на рациональном уровне, но на уровне более глубоком, духовно-смысловом, ее переводы евангельских текстов на язык «универсальных человеческих понятий», абстрактных элементарных предложений оставляют чувство неудовлетворенности и недоумения. В самом деле, какая необходимость делать плоским и примитивным евангельский текст? Продуктивно ли сводить высшее к низшему? Следует ли, справедливо возражая против отделения формы от содержания, впадать в противоположную крайность и отделять, со своей стороны, содержание от формы, тем самым обеднив и обмелив это содержание, лишив притчу ее красоты и тайны и подменив ее мудрость примитивными рассудочными формулами?..

Однако среди Евангельских притч есть одна, относительно которой все же потребовалось развернутое (но совсем не упрощенное, не примитивное) разъяснение. Это притча о Сеятеле (Лк 8: 5-15). Слово предстает здесь в образе зерна, семени, а человеческое сердце – в образе земли, почвы.

П.А. Флоренский отмечает: «В Священном Писании аналогия слова и семени – одна из самых устойчивых, равно и во всей мировой, более или менее глубокой человеческой мысли. Гомологическим строением нашего организма объясняется глубокая связь рождений физического и духовного» [8].

Только добрая почва приносит плод. Сделать «почву» сердца готовой к принятию духовных зерен может постоянный внутренний труд по очищению сердца от засорения суетными, пустыми помыслами, освобождение его от равнодушной окаменелости, «удобрение» благами чувствами, то есть, по сути, его окультуривание.

Цицерон в 45 г. до нашей эры в «Тускуланских беседах» переосмыслил прежний агротехнический термин «культура» в символическом ключе: культура есть возделывание души для ее плодоношения: «Как плодородное поле без возделывания (культуры – О.С.) не дает урожая, так и душа. Возделывание души – это и есть философия: она выпалывает в душе пороки, готовится душу к приятию посева и вверяет ей, так сказать, только те семена, которые, вызрев, приносят обильнейший урожай» [9]. В.И. Даль в своем знаменитом «Толковом словаре живого великорусского языка» дает подобное же определение культуры: это «обработка и уход, возделывание, возделка; образование, внутреннее и нравственное...» [10].

Итак, человек призван возделывать свою душу, как землю. Слова высшей мудрости, подобно отборным зернам, засевают ее, и происходит прорастание смысла бытия в словесном злаке, что обеспечивает обильное плодоношение в результатах жизни и творчества (созидательной деятельности человека). Слово – зерно культуры – является ее смыслообразующим центром.

Современной лингвистике удалось найти в слове ту исходную семантическую точку, которой в явленной форме нет и которая поэтому недоступна эмпирическому постижению. Это концепт (от лат. «conceptum» – зародыш, зерно, «conceptus» – прич. зачатый). В классической и средневековой латыни «conceptus» употребляли, как правило, именно как пассивное причастие со значением зачатый, а не как существительное со значением понятие. В новое время, напротив, сблизилась термины понятие и концепт. Однако академик Н.Ю. Шведова отмечает, что и в новое время во многих языковых ареалах употребление термина концепт сохраняет исходную мотивацию – метафору «зачаточной истины». Впервые в отечественной науке этот термин был употреблен

С.А. Аскольдовым-Алексеевым в 1928 г. При этом Аскольдов сохранял память об изначальной, породившей слово метафоре, понимая концепты как «почки сложнейших соцветий мысленных конкретностей».

В наше время «концепт» прочно вошел в научный обиход как один из базовых междисциплинарных терминов. В конце XX века в сфере гуманитарных наук оформилось новое направление – «концептуально-культурологическое». Оно сделало возможным предельно широкий взгляд на слово, которое рассматривается как целостный объект и изучается на стыке наук – культурологии, лингвистики, философии, литературоведения, искусствоведения. Академик Ю. С. Степанов отмечает: «Концепт – это как бы сгусток культуры в сознании человека; то, в виде чего культура входит в ментальный мир человека. И, с другой стороны, концепт – это то, посредством чего человек – рядовой, обычный человек, не «творец культурных ценностей» – сам входит в культуру, а в некоторых случаях и влияет на нее» [11].

Профессор Санкт-Петербургского университета В.В. Колесов в своей книге «Философия русского слова» (2002) определил концепт как зерно первосмысла, как синкретическое и диалектическое единство потенциально возможных в явлении образов, значений и смыслов словесного знака. Концепт направляет мысль тех, кто говорит на данном языке, но он представляет собою «чистое бытие», «идеальную сущность», и потому выявление его возможно лишь апофатическим путем. «Концепт развивается, только постоянно изменяя форму своего воплощения: являясь последовательно в образе, в понятии и в символе», – отмечает В.В. Колесов [12]. Он уподобляет невидимое присутствие концепта в слове с миром элементарных частиц и иррациональных чисел, с геничными связями на клеточном уровне [13].

Со своей стороны, представители отечественной волновой генетики утверждают, что в каждом гене содержится информация, «записанная» в виде голограммы, и что структура молекулы ДНК схожа с человеческой речью [14]. Слово, как показывают проведенные ученые опыты, в буквальном смысле обнаруживает способность исцелять. Но оно, как известно, может ранить и губить – об этом свидетельствует, например, зафиксированное современной наукой разрушительное влияние ненормативной лексики или проклятий на генетический код человека и состояние природы (воды, земли, растений, животных). В лагерях террористов обязательно находят экстремистскую литературу, провоцирующую, посредством словесного внушения, совершение таких злодеяний, которые не вмещаются в человеческое сознание. В словах, таким образом, обнаруживается мощное действие разнонаправленных духовных энергий. К.Г. Юнг, в частности, размышлял о специфической «побудительной» и «прогностической» энергии архетипов [15], или, как он их еще называл, «мыслеформ», исходящих из глубин бессознательного и заряжающих своей энергией символы и имена.

О светлой энергетической насыщенности слова в русской культуре и особенно классической литературе пристально и глубоко размышлял московский философ и политолог А.С. Панарин, чьи работы «Православная цивилизация в глобальном мире» (2002), «Стратегическая нестабильность в XXI веке» (2003) и некоторые другие признаны значительным явлением в области современной русской мысли. Незадолго до своей кончины ученый писал, что можно говорить об «особой энергетичности великой русской литературы... Знание, принимаемое нашей культурой, имеет сакральный смысл – оно связано с православной энергетикой спасения... Ту самую антиномию, над которой бился Кант: либо знание получено сугубо дедуктивно, путем строгого логического вывода – и тогда оно достоверно, но, в сущности, не ново; либо оно получено эмпирически, из опыта, но тогда оно недостоверно – так разрешила русская культура слова эту антиномию. Энергетичность слова как раз и означает, что оно не есть продукт логической машины и в то же время в нем заключена большая достоверность, чем та, которую способен дать грешный эмпирический опыт. За разрешением этого противоречия русская культура обращается не к априорно-трансцендентальному – неким допытным заложенным всеобщим формам чувственности и рассудка, а к трансцендентному скрытому источнику небесного огня, который таинственно-энергетично прорывается к нам, когда мы воодушевлены страстной верой, то есть, настроены синэргетично. Вся классическая русская литература синэргетична – она обращается к человеку не от имени одного только «человеческого, слишком человеческого», а от имени высшей правды с ее небесным максимализмом» [16].

За этими утверждениями просматривается определенная традиция русской мысли: прежде всего, работы С.Н. Булгакова и П.А. Флоренского об энергетике слова и имени, которые, в свою очередь, написаны под сильным влиянием исихастской традиции и в ее защиту.

Нельзя не отметить возросший в последнее время, в эпоху катастроф и острого кризиса прежних представлений о человеке, интерес к традиции исихазма как исторического, духовно-православного и антропологического явления, связанного с учением о Божественных энергиях и преобразующей синэргетичной действительности слова. Настоящим научным подвигом, на наш взгляд, явилась почти тысячестраничная аннотированная библиография «Исихазм» (2004), в которой представлен полный свод литературы исихазма, составленный и прокомментированный трудами многих ученых. Том вышел под редакцией С.С. Хоружего, ученого, давно занимающегося разработкой исихастской темы в византийской и русской культуре. Следует также назвать изданный совсем недавно сборник «Византийские исихастские тексты» (М., 2012; составление, общая и научная редакция А. Г. Дунаева). Изучение названной традиции позволяет глубже понять соотношение слова и света, слова и тишины в национальном мировоззрении и художественной практике.

В 2006 г. в Киеве в рамках издаваемого собрания сочинений академика С.С. Аверинцева вышел том под названием «София-Логос. Словарь», который вместил все наиболее значительные статьи, написанные ученым в разные годы для энциклопедий и словарей, а также его статьи и заметки на

современные темы. При всей академической строгости этого издания, в самом круге избранных тем и в отношении к ним ясно проявляется неповторимая индивидуальность автора. Надо сказать, что в конце XX – начале XXI века появился еще целый ряд изданий, казалось бы, справочных, которые, однако, несут на себе отчетливую печать авторской индивидуальности. Среди таких современных изданий выделяется книга «Константы: словарь русской культуры», выдержавшая уже в новом веке несколько переизданий в виду своей чрезвычайной значимости для ученых-гуманитариев. Автор книги, академик Ю. С. Степанов, считает само ее появление на свет подлинным и активным «действием в сфере культуры». Он убежден, что концепты и константы существуют в культуре реально, независимо от нашего отношения к ним и индивидуального их употребления. И в то же время, в подборе, комплектации и рубрикации словарных статей, в толковании концептов он позволяет себе определенно и ярко, а подчас публицистично и полемично выражать свои не только научные, но и мировоззренческие позиции, социально-политические взгляды.

С точки зрения активного проявления авторской индивидуальности очень неординарен «Русский словарь языкового расширения», составленный А.И. Солженицыным. В него вошли бережно собираемые писателем на протяжении многих лет, начиная с послевоенного времени, редкие, забытые или полузабытые, но замечательно выразительные слова – областные, диалектные, старинные, извлеченные из книг классиков и современных писателей, взятые из словаря Даля. Писатель признается, что ему хотелось «восполнить иссушительное обеднение русского языка и всеобщее падение чутья к нему» [17]. Словарь позволяет заново ощутить широту, глубину, свежесть, меткость и действенность русского слова.

Следует обратить внимание и на то обстоятельство, что в современных исследованиях, посвященных отечественной словесности, все более значительное внимание уделяется текстовым «опорам»: архетипам, универсалиям, ключевым словам, помогающим с новой полнотой и точностью раскрывать смысл отдельных произведений и познавать художественный мир писателя в его уникальной целостности. Среди работ такого рода, отличающихся методологической смелостью и исследовательской новизной, можно назвать, например, монографию Т.А. Касаткиной «О творческой природе слова», посвященной онтологии слова в творчестве Ф.М. Достоевского как основе его «реализма в высшем смысле»; статьи и книги В.Е. Ветловской о Достоевском и Гоголе, в которых содержатся важные открытия в области символики имен, чисел, деталей, слов. В целом ряде работ сделаны плодотворные наблюдения о специфике художественного языка А. Платонова, о ключевых словах в творчестве И. Шмелева и других писателей.

Как представляется, наиболее перспективными в современной гуманитарной науке являются исследования в области онтологической глубины слова, его духовно-смысловой энергии, его внутреннего единства, уникальных коммуникативных и синтезирующих возможностей, а также в сфере его бытования в разных исторических пластах отечественной культуры.

Кроме того, как представляется, необходимо изучать функционирование слова одновременно в историко-культурной и художественной сферах, показать слово и словесность в их живой неразрывной взаимосвязи и во взаимодействии с другими сферами русской культуры. Необходимо также, рассматривая традицию русского словоцентризма на каждом этапе ее становления и развития, продолжить осмысление роли слова и словесности в освоении духовного и исторического опыта народа, в формировании национального самосознания и мировоззрения.

Список литературы

1. Руденко Ю.К. Живое СЛОВО русской культуры // Сокурова О. Б. Слово в истории русской духовности и культуры / История и культура. – Вып. 10. – СПб, 2013. – С. 13.
2. Вежбицкая Анна. Семантические универсалии и базисные концепты. – М., 2011. – С. 27–49.
3. Вежбицкая Анна. Семантические универсалии и базисные концепты. – С. 35.
4. Вежбицкая Анна. Семантические универсалии и базисные концепты. – М., 2011. – С. 24.
5. Bruner J. Acts of Meaning. Cambridge, MA: Harvard Univ. Press. 1990. P. 4.
6. Вежбицкая Анна. Значение Иисусовых притч: семантический подход к Евангелиям // Вежбицкая А. Семантические универсалии и базисные концепты. – М., 2011. – С. 503.
7. Вежбицкая Анна. Значение Иисусовых притч: семантический подход к Евангелиям // Вежбицкая А. Семантические универсалии и базисные концепты. – М., 2011. – С. 505.
8. Флоренский П.А. Имена: Сочинения. – М., 1998. – С. 317.
9. Цицерон М.Т. Избр. соч. – М., 1975. – С. 252.
10. Даль В. Толковый словарь живого великорусского языка. – М., 1863-1866. – Т. 2. – С. 217.
11. Степанов Ю.С. Константы: Словарь русской культуры. – М., 2004. – С. 43.
12. Колесов В.В. Философия русского слова. – СПб., 2002. – С. 56, 62.
13. Помимо «Философии русского слова», следует выделить другие книги В.В. Колесова, посвященные истории отдельных ключевых слов и истории развития русского языка в контексте культуры и также свидетельствующие об активной научной и гражданской позиции ученого, – такие как «Жизнь происходит от слова...» (1999), «Древняя Русь: наследие в слове. Мир человека» (2000), «Слово и дело» (2004), «Преображение слова» (2006), «Как наше слово отзовется...» (2011).
14. Гаряев П.П. Волновой геном // Энциклопедия русской мысли. – М., 1994. Т.5; Гаряев П.П., Трубников Б.А. Семиотика ДНК. – М.: Российский научный центр «Курчатовский институт».
15. Юнг Г.К. Архетип и символ / Сост. и вступ. статья А.М. Руткевича. – М., 1991. – С. 73.
16. Панарин А.С. Православная цивилизация в глобальном мире. – М., 2002. – С. 322.
17. Русский словарь языкового расширения / Сост. А.И. Солженицын. – М., 1990. – С. 3.

МЕДИЦИНСКИЕ НАУКИ

Долгова Оксана Борисовна
канд. мед. наук, доцент
Соколова Светлана Леонидовна
канд. мед. наук, доцент
Галеев Руслан Салаватович
студент

ГБОУ ВПО «Уральский государственный медицинский университет» Минздрава РФ
г. Екатеринбург, Свердловская область

СУДЕБНО-МЕДИЦИНСКИЕ АСПЕКТЫ АНАЛИЗА АВИАПРОИСШЕСТВИЙ В РОССИИ

Аннотация: в данной статье авторы поднимают актуальную проблему рассмотрения судебно-медицинских аспектов анализа авиaproисшествий в России. Целью исследования стал анализ катастроф воздушного транспорта с пострадавшими в Российской Федерации за период 2004–2014 гг.

Ключевые слова: авиaproисшествие, анализ, авиационная травма.

В нашей стране изучение вопросов авиационной травмы не теряет своей актуальности в связи со случаями авиакатастроф, в качестве причин которых рассматривают, в том числе, изношенность гражданской авиации и недостаточный контроль за личным авиатранспортом [1]. В судебно-медицинской научной литературе проблемам экспертизы авиационной травмы как вида транспортной травмы посвящено 12,73% публикаций, объем которых уступает лишь публикациям по вопросам автомобильной травмы (67,27%), являющейся наиболее частым видом транспортной травмы [2]. В практической деятельности врачей судебно-медицинских экспертов вызывает существенные трудности работа как на месте происшествия, так и с телами погибших в условиях бюро судебно-медицинской экспертизы. Это связано с большим количеством пострадавших в авиaproисшествиях, в том числе смертельно травмированных, значительной фрагментацией тел погибших. Кроме того, существуют сложности взаимодействия правоохранительных органов и судебно-медицинской службы, проблемы в организации работы в некоторых ситуациях, связанные с нечетким определением порядка работы взаимодействующих служб [3]. Вышесказанное в последующем затрудняет работу врачей судебно-медицинских экспертов с объектами экспертиз. Таким образом, решение вопросов организации работы судебно-медицинской службы в составе всех подразделений быстрого реагирования, определение алгоритма (регламента) действий врачей на месте происшествия [4], прогнозирование времени и объема работы в конкретной ситуации является важной составляющей для быстрого и качественного производства судебно-медицинской экспертизы каждого объекта с целью решения вопросов идентификации личности, установления причины смерти, объема и характера травм и других вопросов.

Целью нашего исследования стал анализ катастроф воздушного транспорта с пострадавшими в Российской Федерации за период 2004–2014 гг. При работе решались следующие задачи: изучение обстоятельств авиакатастроф; определение количества и соотношения погибших и выживших при катастрофах самолетов и вертолетов; выявление зависимости степени фрагментации тел погибших от угла, скорости и высоты падения воздушного судна; установление соотношения обстоятельств авиационного крушения и объема и вида травм, полученных членами экипажа и пассажирами.

Материал и методы исследования. Объектами исследования послужили отчеты Международного авиационного комитета, заключения врачей судебно-медицинских экспертов, отчеты группы авиационной медицины, выводы госкомиссии по расследованию авиакатастроф. Все материалы были доступны в сети Интернет (рис. 1).

Исх. № _____
 Вид документа: _____
 Медицинское документальное Формы № 183/У
 Утверждена в Минздраве СССР 04.10.1962 г. № 092

Государственное бюджетное учреждение
 здравоохранения города Москвы
 бюро судебно-медицинской экспертизы
 Департамента здравоохранения города Москвы

**ОТДЕЛ СУДЕБНО-МЕДИЦИНСКОЙ
 ЭКСПЕРТИЗЫ ТРУПОВ
 (ТАНАТОЛОГИЧЕСКИЙ ОТДЕЛ)**

115616, Москва, Тельный проезд, д. 3
 телефон/факс: (495) 321-06-61

ЗАКЛЮЧЕНИЕ ЭКСПЕРТА № 37

На основании постановления о назначении медицинской судебно-экспертизы следователя следственной группы ГСУ СК при прокуратуре РФ юриста 3 класса Брылева Н. В. от «11» апреля 2010 г. № 2010/355051-10 № 1 в помещении морфологического корпуса Бюро судебно-медицинской экспертизы Департамента здравоохранения Москвы, государственный судебно-медицинский эксперт – Колесникова Елена Васильевна, квалификация – высшая категория, стаж работы по специальности 20 лет произвела судебно-медицинскую экспертизу трупа (№ 37).

КОПИЯ ВЕРНА

Права и обязанности эксперта, предусмотренные ст. 57 УПК РФ, разъяснены. Об ответственности за дачу заведомо ложных заключений по ст. 307 УК РФ предупреждена.
Судебно-медицинский эксперт:
Судебно-медицинский эксперт: Е.В. Колесникова

При экспертизе присутствовали: фельдшер-лаборант санитар

Экспертиза начата: «11» апреля 2010 г.: 13 час. 30 мин. – 15 час. 30 мин.
 Экспертиза окончена: «27» апреля 2010 г.

«30» заключение эксперта изложено на 9 листах.

К заключению эксперта прилагаются: одежда с трупа; результаты лабораторных и дополнительных исследований, 2 таблицы-схемы.

Рис. 1. Титульный лист Заключения судебно-медицинской экспертизы, представленного в Интернет, по случаю смерти в авиакатастрофе

Проанализированы данные о 51 авиакатастрофе. Статистическая обработка полученных данных осуществлялась с использованием PC Intel Core i7 в среде Windows с использованием пакета прикладных программ Microsoft Excel версии 2010.

Результаты исследования

За период 2004–2014 гг. на территории РФ произошло 51 авиационное происшествие с пострадавшими, из них – 10 крупных, с многочисленными человеческими жертвами (более 40 погибших в каждом). Крушения самолетов составили 61%, в 39% случаях фиксировались падения вертолетов. Причинами авиакатастроф в 16 случаях явился так называемый человеческий фактор (в том числе и крушения, произошедшие при неблагоприятных метеорологических условиях), только в 3 случаях определены технические неполадки воздушного судна, когда фиксировалось возгорание на борту. Подавляющее большинство пассажиров и членов экипажа получали смертельную травму (рис. 2).



Рис. 2. Соотношение числа пострадавших в авиакатастрофах

Следует отметить, что больший процент погибших среди находившихся на борту воздушного судна отмечается в случаях катастроф вертолетов – 4/5 из числа пострадавших.

В половине случаев причиной смерти пассажиров и членов экипажа стали механические повреждения, несоместимые с жизнью. В 20% случаев смерть наступила на борту воздушного судна в результате совершения теракта – подрыва взрывного устройства. Таким образом, часть пассажиров погибла от повреждающих факторов взрыва, часть – при разгерметизации салона от воздействия взрывной декомпрессии. Смерть членов экипажей наступила в результате механической травмы при ударах самолетов о землю.

В 10% от всех авиакатастроф причиной смерти пострадавших явилась комбинированная травма – одновременно, либо последовательно происходило воздействие 3 повреждающих факторов: ударные инерционные нагрузки, продукты горения, открытое пламя. В 10% происшествий в качестве причины смерти установлено острое отравление окисью углерода. Аналогичный процент пострадавших скончался от механической травмы в сочетании с термическими ожогами и механической асфиксией при утоплении.

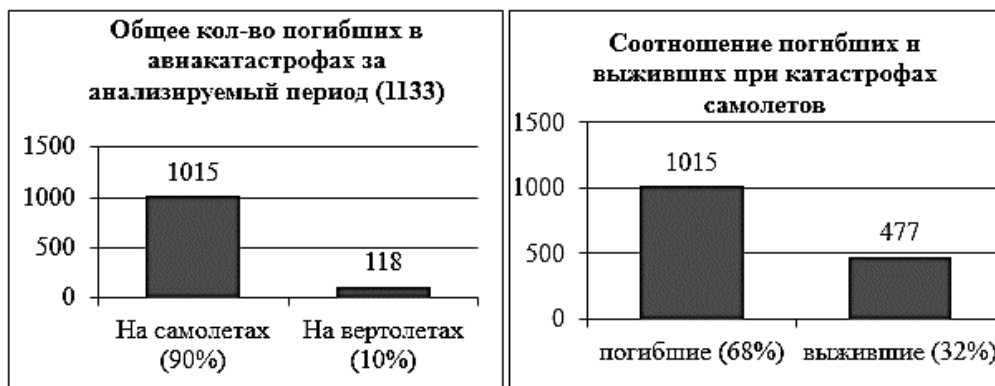
Большое внимание при анализе катастроф уделяется наличию алкоголя и психотропных веществ в биологических объектах при исследовании трупов и фрагментов трупов членов экипажа. В двух случаях из анализируемых алкоголь был обнаружен в крови капитанов воздушного судна, в 1 случае – в крови штурмана, в 1 – в крови второго пилота; в 1 случае в тканях члена экипажа был обнаружен фенотарбитал.

В настоящее время существует проблема определения спиртов и психотропных веществ при отсутствии мягких тканей на полностью скелетированом трупе, а также при гнилом изменении тканей. Это существенно затрудняет вывод об обстоятельствах катастроф.

По результатам работы выявлена зависимость степени фрагментации тел погибших от угла падения воздушного судна: чем больше угол падения, тем больше степень фрагментации тел погибших пассажиров и членов экипажа (рис. 3).



Рис. 3. Зависимость фрагментации тел погибших от угла, скорости и высоты падения самолета

Высота падения существенно не влияет на степень фрагментации. Скорость движения самолета определяет наличие большого количества фрагментов только при очень больших значениях (900 и более км/ч). Максимальная степень фрагментации тел погибших обнаруживается в случаях перевернутого положения самолета при столкновении с землей.

Выводы

1. Наибольшее число пострадавших за период 2004–2014 гг. в целом определялось в случаях крушения самолетов.

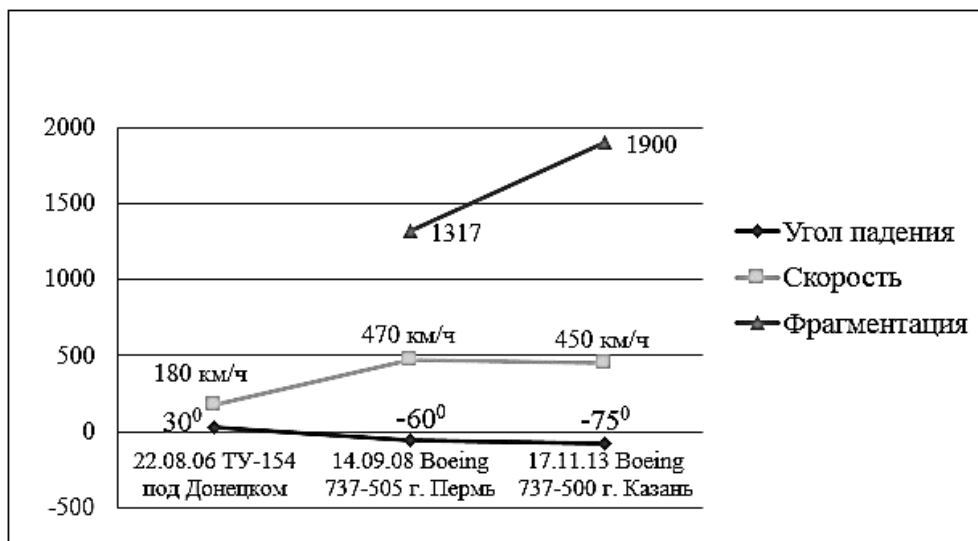
2. Степень фрагментации тел погибших зависит от угла падения воздушного судна – чем больше угол падения, тем степень фрагментации выше.

3. Наиболее частой причиной смерти при авиакатастрофах стала сочетанная травма тупым предметом с множественными переломами костей и разрывами внутренних органов. Кроме того, причинами смерти в ряде случаев стали термические ожоги, отравление окисью углерода, действие измененного барометрического давления.

4. Значительно реже среди причин смерти встретились взрывная травма, механическая асфиксия от закрытия дыхательных путей при утоплении, общее переохлаждение организма.

5. Наличие этилового спирта в крови и тканях погибших членов экипажа, выявляемое при судебно-химическом исследовании, требует рассмотрения вопросов ужесточения контроля за экипажем как перед вылетом, так и в период полета.

6. На сегодняшний день отсутствуют методики, позволяющие установить наличие и степень алкогольного или наркотического опьянения при исследовании костной ткани, что важно в случаях экспертизы скелетированных трупов для реконструкции обстоятельств происшествия.

7. Доступность информации в сети Интернет о случаях травмы является нарушением законов РФ о персональных данных, тайне личной жизни и медицинской тайне.

Список литературы

1. Томина К.А., Бузов В.В., Ивахина С.А. Редкий случай авиационной травмы с госпитализацией // Бюллетень медицинской интернет-конференции. Научная библиотека КиберЛенинка. – 2013. – Т. 3. – №2.
2. Фетисов В.А., Смирнин С.А., Нестеров А.В., Хабова З.С. Актуальные вопросы транспортной травмы по материалам публикаций в журнале «Судебно-медицинская экспертиза» за период с 1958 по 2013 гг. // 2014. – Т. 57. – №1. – С. 50–56.
3. Бутовской Д.И. Совершенствование организационных форм участия врача-специалиста в области судебной медицины при осмотре трупа // Труды VII Всероссийского съезда судебных медиков. – М., 2013. – Т. 1. – С. 81–83.
4. Момот Д.В., Мошенская С.П., Ковалев А.В. Регламент работы судебно-медицинских экспертов в составе подразделений быстрого реагирования при ликвидации последствий в зоне чрезвычайных ситуаций с целью идентификации личности погибших // Труды VII Всероссийского съезда судебных медиков. – М., 2013. – Т. 1. – С. 222–225.

Лукина Татьяна Сергеевна

заместитель главного врача, врач акушер-гинеколог
ООО МЦ «Здоровое поколение»
г. Калуга, Калужская область

ОРГАНИЗАЦИОННЫЕ МЕРОПРИЯТИЯ ПО ВЫЯВЛЕНИЮ ПРИЗНАКОВ И МАРКЕРОВ ДИСПЛАЗИИ СОЕДИНИТЕЛЬНОЙ ТКАНИ У ДЕВОЧЕК-ПОДРОСТКОВ

Аннотация: в статье представлены мероприятия по выявлению признаков дисплазии соединительной ткани у девочек-подростков. Автор сообщает, что в последние годы одним из актуальных медицинских направлений исследований является изучение вопросов, связанных с недифференцированными формами дисплазии соединительной ткани (ДСТ), которые позволяют отнести девочек подростков с данным заболеванием к группе риска по репродуктивным нарушениям.

Ключевые слова: дисплазии соединительной ткани, подростки девочки, организация, выявление.

Введение: В последнее время проблеме дисплазии соединительной ткани в акушерской практике уделяется большое внимание, что обусловлено широкой распространенностью этого синдрома среди девочек подростков и является актуально значимой в рамках национального проекта «Здоровья». На практике особенно часто приходится сталкиваться с недифференцированной (несиндромной) дисплазией соединительной ткани НДСТ. В отличие от синдромных форм проявления НДСТ не столь манифестны и нередко остаются без должного внимания. Вместе с тем универсальность соединительнотканного дефекта при НДСТ предполагает разнообразие висцеральных изменений, часть из которых может иметь серьезные клинические последствия.

Совершенствование системы организационных мероприятий по выявлению признаков дисплазии соединительной ткани у девочек подростков должно обеспечиваться решением задач по повышению эффективности организационных мероприятий и медицинской помощи девочкам подросткам, с улучшением медицинской информированности, профилактической и медико-социальной активности, оптимизацией их качества жизни, обеспечением доступности и качества клинико-диагностических услуг, снижением уровня воздействия факторов риска, влияющих на репродуктивное здоровье девочек подростков с НДСТ. Принято выделять дифференцированные и недифференцированные формы ДСТ. К дифференцированным ДСТ относятся болезни монофакторного характера с установленным генным фактором и, как правило, выраженной и четкой очерченной

клинической симптоматикой. Классическим примером дифференцированным ДСТ являются наследственные кологено-патии Синдром Марфана (СМ), Элерса-Данлоса, возникновение которых обусловлено мутациями в генах, контролирующих синтез определенных типов кологена. Синдром Марфана (СМ) – наследственное нарушение обмена соединительной ткани с аутосомно-доминантным типом наследования и популяционной частотой 1:10000 – 1:15000. В его основе лежат мутации в гене белка фибриллина (FBN1) или $\alpha 2$ -цепи коллагена I типа. В типичном случае СМ представляет собой сочетание характерных изменений опорно-двигательного аппарата, глаз и сердечно-сосудистой системы. Современное консервативное и хирургическое ведение больных с СМ продлевает жизнь в среднем на 13 лет, все больше пациенток достигают репродуктивного возраста. В контексте проблемы беременности при СМ, в первую очередь, требуют обсуждения два наиболее серьезных аспекта – вероятность расслоения и разрыва аорты и риск иметь больного ребенка. Серьезной проблемой, стоящей перед женщиной с СМ, является высокий генетический риск для потомства. Аутосомно-доминантный тип наследования означает вероятность рождения больного ребенка равную 50%. Расшифровка генных дефектов, ответственных за возникновение СМ, позволяет проводить пренатальную и преимплантационную диагностику и избежать рождения больного ребенка. Особые диагностические проблемы создают спорадические случаи заболевания, частота которых составляет около 30% от общего количества больных с СМ. В практической работе гораздо чаще приходится сталкиваться с недифференцированной дисплазией соединительной ткани. Ее клинические проявления не укладываются ни в одну из известных наследственных болезней, но могут их весьма напоминать (морфано- или элерсоподобный фенотип). Теоретической предпосылкой к настоящему разделу исследования соединительной ткани с вовлечением в патологический процесс репродуктивной системы не может не отразиться на течении беременности и родов у женщин с маркерами НДСТ.

Целью исследования явилось выявление признаков дисплазии соединительной ткани у девушек-подростков с нарушением становления менструальной функции и их матерей. Материалы и методы: Было проведено ретроспективное обследование 210 девочек в возрасте от 12 до 15 лет. Сформировано 2 группы. Группа девочек: 1А, группа (основная) – с маркерами СДСТ (п. = 145), 1Б (контрольная) – с их отсутствием (п. = 66). Для выявления маркеров ДСТ использовали методы: подометрический метод Фридлянда, тест на гипермобильность, метод Бейтона, тест на повышенную растяжимость кожи, УЗИ брюшной полости, эхокардиографию.

Результаты и обсуждения: Изучены системные проявления дисплазии соединительной ткани у 232 девушек-подростков в период пубертата и у 232 их матерей в периоде репродукции и перименопаузы. Основную группу составили 116 девушек с нарушением становления менструальной функции и их матерей. В группе сравнения – 116 девушек с физиологическим пубертатом и их матерей. Различия между группами оценивали с использованием t-критерия Стьюдента. Средний возраст менархе в основной и группе сравнения девушек-подростков достоверно различен соответственно: 12,63 и 13,14 ($p < 0,002$). Частота соматических заболеваний, относящихся к системным проявлениям дисплазии соединительной ткани, у девушек с нарушением менструальной функции, достоверно выше, чем у девушек с физиологическим пубертатом. Фенотипические маркеры дисплазии соединительной ткани встречаются в основной группе девушек в 58,6% (нарушения строения скелета 18,1%, миопии 14,6%, заболевания суставов и связочного аппарата 25,9%). В группе сравнения соответственно 19,8% (7,8%; 7,8%; 5,2%). У матерей, имеющих дочерей с патологическим пубертатом, фенотипические маркеры дисплазии соединительной ткани выявлены в 79,3% в периоде репродукции и перименопаузы (миопии 22,4%; заболевания суставов и связочного аппарата 56,9%). В группе сравнения у матерей, имеющих дочерей с физиологическим пубертатом, соответственно 50% (11,2%; 38,8%). Анализируя висцеральные проявления системной дисплазии соединительной ткани, выявлены также достоверные различия.

Выводы: Таким образом, выявлено статистически значимое преобладание соматических заболеваний, относящихся к проявлениям системной дисплазии соединительной ткани у девушек-подростков с нарушением становления менструальной функции в пубертате их матерей. Накопление патологической доминанты в поколениях приводит к формированию у дочерей патологического пубертата на фоне проявлений системной дисплазии соединительной ткани.

Список литературы

1. Васильев В.Е. Пути совершенствования медико-социальной помощи женщинам и детям при угрозе невынашивания: [Текст]: автореф. дис. канд. мед. наук / В.Е. Васильев. – СПб, 1994. – 17 с.
2. Денисов В.И. Качество жизни: сущность, оценка, стратегия формирования / В.И. Денисов. – [Текст]: М.: Изд-во ВНИИ технической эстетики, 2000. – 124 с.
3. Познанская А.В. Оптимизация системы профилактики и реабилитации нарушений репродуктивного здоровья и поведения женщин позднего, репродуктивного возраста. – СПб, 1999. – 21 с.
4. Фадеева Т.С. Применение магния в клинике невынашивания беременности у женщин недифференцированной дисплазии соединительной ткани. // Вестник новых медицинских технологий, 2009 – С. 68–70.
5. Фадеева Т.С. Беременность у женщин с дисплазией соединительной ткани. // Вестник Российского Государственного медицинского университета, 2007. – С. 171–172.
6. Признаки дисплазии соединительной ткани у девочек с нарушением становления менструальной функции и их матерей [Электронный ресурс]. – Режим доступа: http://www.rae.ru/fs/?section=content&op=show_article&article_id=7778049&lng=en

Ногаева Марал Газизовна
канд. мед. наук, доцент
Нурлыбекова Еркежан Нурлыбеккызы
студентка

Казахский национальный медицинский университет им. С.Д. Асфендиярова
г. Алматы, Республика Казахстан

АРТЕРИАЛЬНАЯ ГИПЕРТЕНЗИЯ И БЕРЕМЕННОСТЬ

Аннотация: целью данной работы является изучение особенности течения и факторов риска АГ у беременных женщин в амбулаторных условиях. Исследование проведено на основе обследования 82 беременных женщин, состоящих на учете в женской консультации при городской поликлинике (ГП), г. Алматы, в возрасте от 19 до 42 лет (средний возраст 33,2±2,53).

Ключевые слова: артериальная гипертензия, беременность, допегит (метилдопа).

По данным Всемирной организации здравоохранения (ВОЗ), гипертензивный синдром при беременности встречается у 4–20% женщин [1].

Артериальная гипертензия (АГ) и связанные с ней осложнения до настоящего времени остаются одной из основных причин заболеваемости и смертности матери, плода и новорожденного.

Долгое время считали, что гестационная АГ, все проявления которой исчезают после родов, не влияют на дальнейшее здоровье женщины и требуют внимания со стороны врачей лишь во время беременности. Сегодня такая позиция признается недальновидной.

Современные исследования по догосрочному наблюдению за женщинами с гестационной АГ свидетельствуют о значимом увеличении у них частоты сердечно-сосудистых заболеваний. Гестационная АГ в анамнезе повышает риск развития АГ у женщин в 2 раза, а преэклампсия – в 3 раза.

Беременные с хронической АГ имеют повышенный риск развития преэклампсии и отслойки плаценты, а у их детей отмечается повышенная перинатальная заболеваемость и смертность [2].

Цель работы

Изучить особенности течения и факторы риска АГ у беременных женщин в амбулаторных условиях.

Материалы и методы

Обследовано 82 беременных женщин, состоящих на учете в женской консультации при городской поликлинике (ГП), г. Алматы, в возрасте от 19 до 42 лет (средний возраст 33,2±2,53).

Всем беременным проводились: общий осмотр, лабораторно-инструментальные исследования: ОАК, ОАМ, биохимия: общий белок, сахар, АЛТ, АСТ, холестерин, креатинин, мочевины, коагулограмма, ЭКГ, УЗИ почек, контроль АД х 2 раза в сутки, осмотр глазного дна, суточный диурез.

Результаты и обсуждения

В таблице 1 представлена клиническая характеристика беременных женщин с АГ.

Таблица 1

Клиническая характеристика беременных женщин с артериальной гипертензией

Клинические проявления	Всего	
	Абс. ч.	%
Головные боли	17	20,7
Сердцебиение	9	11
Повышенная возбудимость	12	14,6
Колющие боли в области сердца	11	13,4
Систолический шум на верхушке сердца	9	11
Акцент II тона на аорте	6	7,3
Отеки на нижних конечностях	18	22

Из таблицы 1 следует, что в основном преобладает отеки на нижних конечностях (22%), головные боли (20,7%) и повышенная возбудимость (14,6%). Сердцебиение, колющие боли в области сердца обычно имели кардионевротический характер, купировались самостоятельно или приемом экстракта валерианы.

Таблица 2

Факторы риска, способствующие развитию АГ

Факторы риска	Всего	
	Абс.ч.	%
Возраст старше 35 лет	5	6,1
Избыточная масса тела	15	18,3
Курение	4	4,9
Отягощенный семейный анамнез	5	6,1
Длительное повышение АД в анамнезе	11	13,4

Перенесенное ОНМК в анамнезе	2	2,5
Вовремя не обследованные и нелеченные	5	6,1
Не состоящие, на учете по данному заболеванию	6	7,3
Хроническая болезнь почек	10	12,2
Низкий социально-экономический статус	19	23,1

По данным нашего исследования, к основным факторам риска развития АГ (таблица 2) является низкий социально-экономический статус (23,1%) и избыточная масса тела (18,3%).

По данным лабораторных исследований у 7,3% беременных женщин в общем анализе мочи (ОАМ) выявлена незначительная протеинурия, у 12,2% по ультразвуковому исследованию (УЗИ) почек – признаки дилатации чашечно-лоханочной системы обеих почек.

По данным электрокардиографии (ЭКГ) признаков коронарной недостаточности выявлено не было, гипертрофия левых отделов сердца у 15,6%.

Выводы.

1. В клинической картине в основном преобладают отеки на нижних конечностях (22%) и головные боли (20,7%).

2. В структуре факторов риска АГ у беременных наиболее часто выявляется низкий социально-экономический статус (23,1%) и избыточная масса тела (18,3%).

Список литературы

1. Алексеева О.П., Михайлова З.Д. Внутренние болезни и беременность: тактика применения лекарств // Учебное пособие. – 2008. – С. 39–41.
2. Беременность и экстрагенитальные заболевания // Министерство здравоохранения РК, Научный центр акушерства, гинекологии и перинатологии. – Алматы. – 2013. – С. 86–101.
3. Клиническое руководство по гипертензии и её лечению во время беременности (краткая версия) // Республиканский центр развития здравоохранения МЗ РК, центр стандартизации. – Астана. – 2012. – С. 9–20.

Титова Лилия Александровна

д-р мед. наук, заведующая кафедрой

ГБОУ ВПО «Воронежская государственная медицинская академия им. Н.Н. Бурденко»

г. Воронеж, Воронежская область

Токмачев Евгений Викторович

канд. мед. наук, главный врач

БУЗ ВО «Воронежская детская клиническая больница»

г. Воронеж, Воронежская область

Добрынина Елена Анатольевна

ассистент

ГБОУ ВПО «Воронежская государственная медицинская академия им. Н.Н. Бурденко»

г. Воронеж, Воронежская область

НОВЫЕ ТЕХНОЛОГИИ ДЛЯ ОПТИМИЗАЦИИ РАБОТЫ СРЕДНЕГО МЕДИЦИНСКОГО ПЕРСОНАЛА

Аннотация: данная статья посвящена актуальной на сегодняшний день проблеме – инновационной деятельности в сестринском деле и рассматривается как основа ежедневной практики, направленная на повышение качества ухода за пациентами и снижение стоимости услуг системы здравоохранения. Проанализированы отличия, «традиционных» методов обеззараживания и инновационные технологии на основе использования салфеток антисептических спиртовых. Показаны временные преимущества, а также удобства использования антисептических салфеток. Результаты исследования позволяют оптимизировать труд медицинского работника. Сестринскому персоналу необходимо постоянно пополнять имеющиеся знания, участвовать в разработке и изучении инновационных технологий в области сестринского дела, обмениваться передовыми методами работы.

Ключевые слова: инновационные технологии, медицинская сестра, асептика, антисептика.

Актуальность исследования.

На современном этапе реформирования здравоохранения комплексному планированию развития материально-технической базы лечебно-профилактических учреждений отводится особая роль. Знание и соблюдение положений асептики и антисептики является необходимым условием для работы медицинского персонала, так как их роль в лечебном процессе в огромной степени определяет качественный уход.

Медицинские расходные материалы для выполнения медицинских манипуляций, в частности проведения инъекций, среди материальных средств оказания медицинской помощи занимает важное место.

В целом отсутствует единая методология расчета потребности в медицинских изделиях. Как правило, формирование заявок осуществляется старшей медсестрой отделения из расчета на одну манипуляцию. Подсчет количества манипуляций происходит по процедурному журналу отделений. Заявки поступают в аптеку лечебно-профилактического учреждения, где заносятся в журнал

регистрации поступивших заявок. Поскольку никаких современных документов, регламентирующих нормирование расходного медицинского имущества нет (кроме приказа МЗ СССР №747 от 02.06.1987 г. об утверждении «инструкции по учету медикаментов, перевязочных средств и изделий медицинского назначения в лечебно-профилактических учреждениях здравоохранения») проведение объективного или независимого анализа формирования заявок затруднено.

Кроме того, остается вопрос о выборе спиртосодержащего кожного антисептика для обработки инъекционного поля (СанПиН 2.1.3.2630-10). Спиртосодержащие антисептики могут содержать один спирт (этиловый, изопропиловый, пропиловый) или комплекс этих спиртов, а также действующие вещества из других групп, например, катионные поверхностно-активные вещества, молочную кислоту, феноксиэтанол и другие химические соединения.

Антисептики на основе этилового спирта вызывают гибель бактерий (в том числе микобактерий туберкулеза), вирусов (в том числе относящихся к группе устойчивых – энтеровирусов Коксаки, ЕСНО, полиомиелита, норовирусов, гепатита А), грибов рода *Candida*. Для работы в инфекционных стационарах, где находятся больные с такими вирусными инфекциями, выбирают только антисептики на основе этилового спирта. Для обработки операционного поля и инъекционного поля у детей выбирают антисептики на основе этилового спирта.

Основным документом, в котором приведены нормы расчета потребности медицинской организации (МО) в этиловом спирте, является приказ Минздрава СССР от 30.08.1991 №245 «О нормативах потребления этилового спирта для учреждений здравоохранения, образования и социального обеспечения».

Хотя затраты, связанные с использованием медицинских расходных материалов и в частности одноразовых спиртосодержащих салфеток, достаточно высоки, в настоящий момент не проведено системного исследования использования данного расходного медицинского имущества. Кроме того, в доступной нам литературе мы не обнаружили данных относительно фармако-экономических отличий между использованием антисептиков на основе спиртов в виде дезинфицирующих салфеток и использованием антисептиков на основе спиртов во флаконах, стерильными ватными тампонами.

В различных лечебных учреждениях для их изготовления привлекается младший медицинский персонал, студенты-практиканты медицинских СУЗов, очень часто медицинские сестры самостоятельно приготавливают их для работы. В среднем, на данную вспомогательную работу требуется от 0,5 до 1,5 часов ежедневно, около 6–9 часов еженедельно, что составляет 15–23% всего рабочего времени медицинской сестры. Хотя согласно данным литературы и рекомендациям по нормированию труда НИИ социальной гигиены, экономики и управления здравоохранения им. Н.А. Семашко в РАМН, разработанных на основе должностных инструкций палатных медицинских сестер – на основную деятельность приходится – 50% рабочего времени, на вспомогательную – 10, работа с документами – 30, служебные разговоры – 10% времени [«Главная медицинская сестра», 2003; №1 «Главная медицинская сестра», 2008, №1].

Поэтому целью нашей работы стало определение удобства использования и возможности экономии времени работы медицинских сестер при работе с антисептиками на основе спиртов в виде дезинфицирующих салфеток.

Материалы и методы исследования.

Работа была выполнена на базе Воронежской детской клинической больницы Воронежского государственного медицинского университета. Данная клиника включает 3 лечебных отделения: кардиоревматологическое на 40 коек, пульмонологическое на 40 коек, общее терапевтическое на 40 коек, отделение лабораторной и функциональной диагностики, физиотерапевтическое отделение.

Объектами исследования являлись: истории болезни пациентов, анкеты. Для проведения оценки использования спиртосодержащих салфеток нами использовались «Салфетки антисептические спиртовые» «М.К. Асептика» (ООО «М.К. «Асептика», Россия). Данные салфетки представляют собой белые бумажные или из нетканого материала влажные салфетки одноразового использования, упакованные в герметичные пакеты. В качестве действующего вещества пропиточный состав содержит этиловый спирт.

Результаты исследований.

На первом этапе мы проанализировали время, необходимое для изготовления стерильных, спиртовых шариков.

За анализ мы взяли следующие мероприятия: нарезание на полоски марли 2–3 раза в неделю по 30–40 минут; непосредственное изготовление марлевых и ватных шариков 2 раза в неделю по 30–40 минут; закладка шариков в крафт-пакеты и биксы 3 раза в неделю 30 минут; время на стерилизацию 3 раза в неделю согласно графика ЦСО; сдачу и получение биксов 3 раза в неделю 20 минут; получение спирта 3 раза по 15 минут. В среднем ежедневно медицинский персонал затрачивал более 1 часа... в неделю более 20 часов. В среднем это составило около 13% всего рабочего времени.

На втором этапе нами было изучено мнение медицинских работников (средний медицинский персонал, всего 25 человек) об удобстве использования салфетками. Значимость данной группы респондентов для целей исследования заключалась в том, что они непосредственно используют расходные материалы в своей работе и способны предоставить объективную информацию об уровне удобства. В качестве изучения мнения был представлен опросник состоящий из 3-х вопросов: 1) удобство использования (упаковка и вскрытие); 2) безопасность; 3) надежность.

Отвечая на первый вопрос все респонденты (25 человек) отметили удобную форму выпуска в индивидуальных упаковках, которые легко вскрываются и салфетка легко извлекается, полностью готовая к использованию.

При ответе на второй вопрос об использовании салфеток, респонденты отметили безопасность использования, как для пациентов, так и для медицинского работника. При обработке инъекционного поля и рук медицинской сестры не требуется удаления избытка влаги с кожи, сама салфетка не оставляет волокнистых элементов. Так же может впитывать небольшое количество крови.

Отвечая на вопрос о надежности респонденты отметили, что салфетки пропитаны 70% этиловым спиртом и заменив ими ватные шарики можно быть уверенными, что обеспечивается надежная санация неповрежденной кожи перед инъекцией. (Требования СанПиН 2.1.3.2630-10)

Спиртовые салфетки облегчают труд среднего медицинского персонала в плане учета спирта. Нормативных документов, регламентирующих списание спиртовых салфеток для инъекций не существует. На упаковках салфеток не указано содержание спирта ни в граммах ни в миллилитрах. Учитывать расход можно только внутренним приказом, при необходимости.

Обсуждения и выводы.

Приведенные результаты временных затрат, анкетирования палатных и процедурных медсестер показал, что медицинский персонал не всегда использует рационально рабочее время. Учитывая, что в целях оптимизации здравоохранения идет сокращение числа медицинских работников, что несомненно приведет к увеличению нагрузки процедурных медсестер, что, в свою очередь, поспособствует уменьшению у них личного времени и увеличению переработки.

Использование современных одноразовых медицинских изделий, в частности, готовых спиртовых салфеток позволит значительно сократить временные затраты, связанные с изготовлением материала для выполнения инъекций, что несомненно приведет к увеличению времени на основную деятельность.

В результате проведенной работы, с использованием стерильных спиртовых салфеток для инъекций нам удалось достигнут экономии времени на основную деятельность на 13%, что может быть признано положительным результатом исследования.

Таким образом инновационные технологии организации работы способствуют оптимизации труда специалистов сестринского дела.

Хабижанова Венера Болатовна
канд. мед. наук, доцент
Байсеитова Акбота Мухтаровна
студентка

Казахский национальный медицинский университет им. С.Д. Асфендиярова
г. Алматы, Республика Казахстан

ОЦЕНКА СКОРОСТИ КЛУБОЧКОВОЙ ФИЛЬТРАЦИИ У ПАЦИЕНТОВ С ПОДАГРОЙ

***Аннотация:** подагрическая нефропатия является наиболее важным с прогностической точки зрения проявлением подагры и самой распространенной причиной летальных исходов при этом заболевании. Целью данного исследования является оценка скорости клубочковой фильтрации и распространенности хронической болезни почек у пациентов с подагрой. Было обследовано 218 больных подагрой с достоверным диагнозом подагра по критериям S.L. Wallace (ARA, 2001). Авторы предоставляют результаты исследования и приходят к выводу об ассоциировании нарушения функции почек при подагре с возрастом и полом пациентов.*

***Ключевые слова:** подагра, нефропатия, скорость клубочковой фильтрации, хроническая болезнь почек.*

Подагра – системное тофусное заболевание, характеризующееся отложением кристаллов моноурата натрия в различных тканях и развивающимся в связи с этим воспалением, у лиц с гиперурикемией (ГУ), обусловленной внешнесредовыми и/или генетическими факторами [6]. ГУ является важным показателем состояния пуринового обмена, лежащего в основе развития подагры [1; 5–6]. Общий уратный баланс может быть нарушен в результате повышенного поступления или синтеза пуринов с последующей повышенной почечной экскрецией уратов и вторичной задержкой их при недостаточности этой функции почек, либо первичных поражений тех функции почек, которые обуславливают экскрецию уратов [5; 11]. Данные исследований свидетельствуют о том, что первичная заболеваемость подагрой значительно зависит от уровня МК сыворотки. Так, пятилетний кумулятивный риск развития подагры составлял 30,5% при уровне МК ≥ 590 $\mu\text{моль/л}$ (≥ 10 мг/дл) и только 0,6% при уровне МК менее 420 $\mu\text{моль/л}$ (< 7 мг/дл) [10]. Разнообразные поражения почек и их несомненная связь с ГУ или гиперурикемией находят отражение в терминах «подагрическая нефропатия», «уратная нефропатия», гиперурикемическая нефропатия». Гиперурикемия и снижение экскреции уратов с мочой ведут к отложению уратов в тканях [1; 4–5]. При гистоморфологическом исследовании биоптата почечной ткани, полученной путем пункционной биопсии, наблюдается отложение уратов в просвете канальцев и в межтканевой ткани, а также воспалительная реакция в интерстициальной ткани [5; 12]. Для подагры характерна многоликость проявлений. У значительной части больных подагрой определяется ИМТ, выявляются нарушения липидного и углеводного

обмена, артериальная гипертензия – компоненты МС, которые также являются факторами риска сердечно-сосудистой и почечной патологии [2; 6; 8]. Подагра – полиорганное заболевание и, нередко, именно поражение почек, главного органа выведения мочевой кислоты, определяет тяжесть течения и прогноз заболевания [3–5, 7; 9; 12]. Определение скорости клубочковой фильтрации является одним из главных показателей функции почек.

Целью настоящего исследования явилось изучение скорости клубочковой фильтрации и распространенности хронической болезни почек у пациентов с подагрой.

Материал и методы: обследовано 218 больных подагрой, диагностированной на основании классификационных критериев S.L. Wallace, рекомендованных ARA (2001) и Европейской лиги ревматологов (2006). Среди больных было 188 мужчин (86,2%) и 30 женщин (13,8%). Средний возраст мужчин составил $56,0 \pm 0,88$ лет (от 28 до 73 лет), женщин – $60,37 \pm 1,53$ (от 47 до 72 лет). Длительность болезни составила $9,97 \pm 0,61$ лет с колебаниями от 1,5 месяцев до 40 лет. Были определены стадии хронической болезни почек (ХБП) по рекомендациям K/DOQI (2012). Измерение скорости клубочковой фильтрации (СКФ) проводилось по формуле D.W. Cockcroft и M.H. Goult для взрослых.

Статистическая обработка проводилась на компьютере с помощью пакета программ STATISTICA 7,0 (США).

Результаты: Согласно классификации ХБП (K/DOQI, 2012), по которой выделяют 5 стадий в зависимости от величины СКФ, ХБП была выявлена у всех пациентов с подагрой (табл. 1).

Таблица 1

Стадии выявленной хронической болезни почек у пациентов с подагрой

Стадии	Уровни СКФ и функция почек	Кол-во больных (n /%)
1	С нормальной или повышенной СКФ (более 90 мл/мин/1,73м ²)	69 (31,7)
2	Повреждение почек с лёгким снижением СКФ (60 – 89 мл/мин/1,73м ²)	87 (39,9)
3А	Умеренное снижение СКФ (45 – 59 мл/мин/1,73м ²)	45 (20,6)
3Б	Снижение СКФ (30 – 44 мл/мин/1,73м ²)	10 (4,6)
4	Выраженное снижение СКФ (15 – 29 мл/мин/1,73м ²)	4 (1,8)
5	Почечная недостаточность СКФ (менее 15 мл/мин/1,73м ²)	3 (1,4)

Как видно из таблицы 1, пациентов с сохранной функцией почек (I стадия ХБП) у наблюдавшихся больных подагрой было всего – 69 (31,7%). Хроническая болезнь почек с незначительным снижением СКФ выявлялась наиболее часто – у 87 (39,9%). Хроническая почечная недостаточность с умеренным снижением фильтрационной способности почек (менее 60 мл/мин/1,73м²) отмечалась у 45 (20,6%) пациентов, с выраженной (3Б, 4 и 5 стадии ХБП) – у 17 (7,8%). Следовательно, у 62 (28,4%) – более чем четверти больных подагрой, выявлено значимое снижение функции почек.

В среднем СКФ у пациентов с подагрой составила $78,04 \pm 1,91$ мл/мин/1,73м². Уровень СКФ у мужчин был достоверно выше $79,84 \pm 2,05$ мл/мин/1,73м², чем у женщин – $66,79 \pm 4,74$ (p<0,05).

Для изучения зависимости значений СКФ от возраста пациентов, все включенные в исследование больные были разделены на 5 групп:

1-я группа – 28–39 лет – 20 больных, 2-я – 40–49 лет – 40, 3-я – 50–59 – 61, 4-я – 60–69 лет – 69, 5-я – старше 70 лет – 28. Значения СКФ больных подагрой в зависимости от возраста представлены на рисунке 1.



Рис. 1. Уровень СКФ в зависимости от возраста пациентов с подагрой

Уровень СКФ среди больных в 1-й группе составил $115,22 \pm 4,63$ мл/мин/1,73 м², во 2-й – $95,29 \pm 3,79$, в 3-й – $79,37 \pm 2,84$ мл/мин/1,73 м², в 4-й – $65,19 \pm 2,63$ и в 5-й – $55,62 \pm 4,37$ мл/мин/1,73 м². Это свидетельствует о том, что с увеличением возраста у больных подагрой наблюдается достоверное снижение показателей СКФ. У больных подагрой молодого возраста, т.е. 1-й группы значения СКФ было $115,22 \pm 4,63$ мл/мин/1,73 м², тогда как у больных 2–5 групп они были значительно ниже ($95,29 \pm 3,79$, $79,37 \pm 2,84$ мл/мин/1,73 м², $65,19 \pm 2,63$ и $55,62 \pm 4,37$ мл/мин/1,73 м² соответственно, $p < 0,001$).

Заключение: Определение СКФ и стадии ХБП для выявления ранних нарушений функции почек показаны всем пациентам с подагрой. Значимое снижение СКФ менее 60 мл/мин/1,73 м² (3 стадия ХБП) выявлено у 62 (28,4%) обследованных пациентов. У женщин снижение СКФ выражены в большей степени, чем у мужчин. С увеличением возраста у пациентов с подагрой достоверно снижаются значения СКФ.

Список литературы

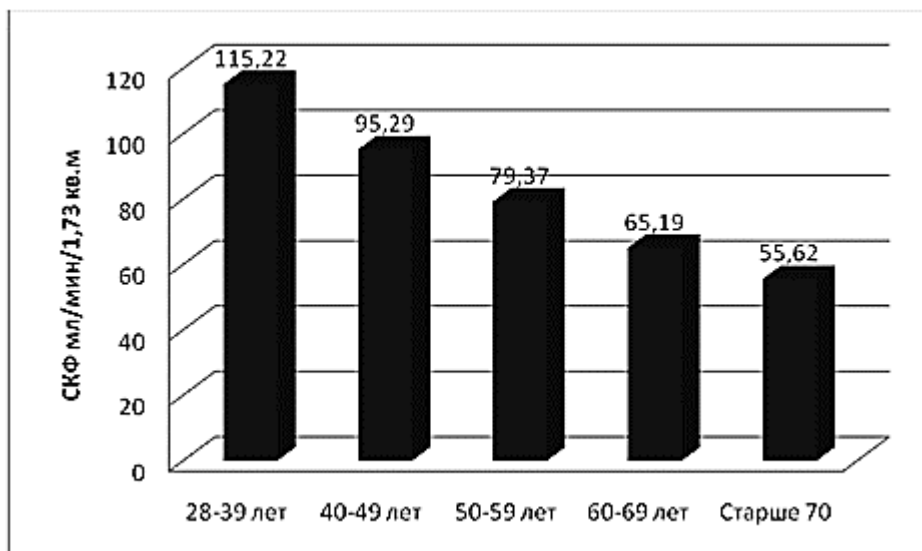
- Егоров И.В., Цурко В.В. Поражения почек при подагре. *Терапевтический архив.* – 2012. – Том 84. – №1. – С. 65–68.
- М. С. Елисеев, И. С. Денисов, В. Г. Барскова Оценка выживаемости больных подагрой. *Терапевтический архив.* – 2012. – Том 84. – №5. – С. 45–50.
- М.С. Елисеев Новые международные рекомендации по диагностике и лечению подагры. *Научно-практическая ревматология.* – 2014. – №52 (2). – С. 141–146.
- Кудаева Ф.М., Барскова В.Г., Гордеев А.В. Современные представления о факторах, обуславливающих поражение почек при подагре. *Терапевтический архив.* – 2005. – №5. – С. 90–95.
- Мухин Н.А., Фомин В.В., Лебедева М.В. Гиперурикемия как компонент кардиоренального синдрома. *Терапевтический архив.* – 2011. – №6. – С. 5–12.
- Насонова В.А., Барскова В.Г. Ранняя диагностика и лечение подагры – научно-обоснованное требование улучшения трудового и жизненного прогноза больных. *Научно-практическая ревматология.* – 2004. – №1. – С. 5–7.
- Новикова М.С., Шилов Е.М., Борисов В.В. Гиперфилтратция ранний признак развития хронической болезни почек у мужчин с метаболическим синдромом. *Терапевтический архив.* – 2010. – №4. – С. 52–55.
- Сагинова Е.А., Галлямов М.Г., Северова М.М., Суркова О.А., Фомин В.В., Ермаков Н.В., Родина А.В., Мухин Н.А. Роль лептина, адипонектина и маркеров инсулинорезистентности в развитии ранних стадий хронической болезни почек и атеросклероза сонных артерий у больных с ожирением. *Терапевтический архив.* – 2011. – №6. – С. 47–52.
- Щербак А.В., Козловская Л.В., Бобкова И.Н. и др. Гиперурикемия и проблема хронической болезни почек. *Терапевтический архив.* – 2013. – №6. – С. 100–104.
- Campion E.W., Glynn R.J., DeLabry L.O. Asymptomatic hyperuricemia. Risks and consequences in the Normative Aging Study. *Am. J. Med.*, 1987, 82, 421-6.
- Krishnan E. Chronic kidney disease and the risk for incident gout among middle men // *Arthritis Rheum.* 2013 Dec; 65 (12): 3271-8.
- Ounissy M., Gargueh T., Mahfoudhi M. et al. Nephrolithiasis-induced end stage renal disease. *Int J Nephrol Renovasc Dis* 2010;3:21-6.

НАУКИ О ЗЕМЛЕ

Рычкова Ирина Владимировна
канд. геол.-минерал. наук, доцент
Институт природных ресурсов
ФГАОУ ВО «Национальный исследовательский
Томский политехнический университет»
г. Томск, Томская область

ПАЛЕОГЕОГРАФИЧЕСКАЯ РЕКОНСТРУКЦИЯ ЮГО-ВОСТОКА НЮРОЛЬСКОЙ ВПАДИНЫ ЗАПАДНОЙ СИБИРИ В СРЕДНЕ-ПОЗДНЮРСКОЕ ВРЕМЯ

Аннотация: в данной статье рассматривается палеогеографическая реконструкция юго-востока Нюрольской впадины Западной Сибири в средне-позднюрское время. Проведенная реконструкция палеонтологических (многочисленные остатки растений и ихнофоссилии), структурно-текстурных особенностей в отложениях наунакской свиты показывают, что в позднебатское-келловей-оксфордское время юго-восточная часть Нюрольской впадины Западной Сибири была местом переходного седиментогенеза.

Ключевые слова: бат-келловей-оксфорд, наунакская свита.

Введение.

Нюрольская впадина является перспективным районом для проведения поисково-разведочных работ на нефть и газ. Здесь широко представлены отложения среднего-верхнего отдела юрской системы. Сложная форма литологических тел обусловлена разнообразными условиями формирования. В настоящей работе предлагается палеогеографическая реконструкция юго-восточной части, с учетом палеонтологических, литологических, структурно-текстурных особенностей пород.

Материал и методы.

Материалом для исследований послужил керн скважин площадей Майская (8 скв.) и Фестивальная (3 скв.), где наунакская свита хорошо палеонтологически охарактеризована. Наунакская свита (верхний бат-келловей-оксфорд) представлена на изучаемой территории серыми аргиллитами, алевролитами, песчаниками, с маломощными прослоями угля. В отложениях обильно встречаются растительные остатки в виде отпечатков листьев, вай папоротников, веточек, корневой системы, детрита, ихнофоссилий и т.д.

Результаты исследований.

Юго-восточная часть Нюрольской впадины во время формирования наунакской свиты была местом переходного седиментогенеза, от прибрежно-морских к лагунно-континентальным условиям. Среди отложений разнообразного генезиса можно выделить фации прибрежного мелководья, поймы реки, старичных озер и торфяных болот. Породы наунакской свиты охарактеризованы разным литологическим составом: аргиллиты, алевролиты, песчаники.

Аргиллиты темно-серые, до черного. Слоичатость слабоволнистая, линзовидная. В породе встречаются следы взмучивания осадка, следы биотурбации, пиритовая сыпь. К этому типу пород приурочены углифицированные остатки растений. В угольных прослоях встречаются реликты недообугленной древесины.

Алевролиты темно-серые, мелкозернистые. Слоичатость волнистая, линзовидная, обусловленная намывами слюдисто-углистого материала, нарушенная следами биотурбации (*Palaeophycus*, *Chondrites*, *Trichichnus*). На поверхностях напластования встречаются многочисленные отпечатки ископаемых растений.

Песчаники серые с горизонтальной, линзовидной, косой слоистостью, со следами взмучивания и переотложения осадка. Иногда встречается бугорчатая слоистость, типа «рябчиковой». Косая слоистость песчаников, нарушенная вертикальной растительной биотурбацией (ризоиды до 20,0 см по удлинению), свидетельствует об субаэральных обстановках осадконакопления. В мелкозернистом песчанике встречаются следы пескожилной фауны (ихнофоссилии типа *Skolithos*). В песчаниках часто встречаются пиритизированные ветки растений, обильны стяжения и вкрапленности пирита. Породы иногда сидеритизированы.

Остатки корневой системы растений ориентированы поперек слоеватости. Удлиненные листья растений расположены преимущественно длинной осью параллельно друг другу. Все это указывает на положение береговой линии бассейна с мангровыми зарослями в мелководных участках.

Пропластки аргиллитов и алевролитов являются отложениями стариц, где в спокойной среде в условиях очень медленного периодического поступления тонкозернистого материала захоронились листья и ветви деревьев, произраставших в непосредственной близости от этого водоема. Такие условия седиментации обеспечили хорошую сохранность ископаемого растительного материала в породе. В темно-серых алевролитах встречаются многочисленные остатки растений *Coniopteris vialovae*, *C. depensis*, *Nilssonia* sp., *Czekanowskia* sp., корни растений и растительный детрит. Сохранность ископаемого материала хорошая. Отпечатки вай папоротников не нарушены и принадлежат расправленным в воде листьям, которые, по-видимому, не претерпели значительного переноса текучими водами. Хотя листья довольно редко встречающегося *Czekanowskia*

имеют признаки разрушения водой при транспортировке. Вероятно, они были принесены течением. Можно предположить, что берега старичных озер были покрыты зарослями разнообразных папоротников и цикадовых.

Прослой углей, имеющие мощность от 30,0 до 80,0 см, являются отложениями болот. В них отмечаются следы ожелезнения, выраженные сидеритизацией породы.

Песчаники и алевропесчаники с неравномерно распределенной косою слоистостью, нарушенной следами взмучивания, с высыпками и интракластами пирита формировались в прибрежно-морских условиях.

Выводы.

Совокупность палеонтологических особенностей и анализ структурно-текстурных признаков показал своеобразную приуроченность отложений к осадкам различного генезиса, что представляет немалый интерес для палеогеографических реконструкций и прогнозирования новых коллекторов углеводородного сырья.

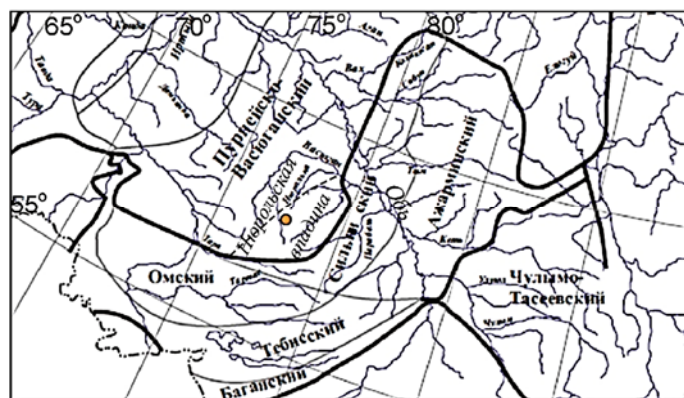

Условные обозначения





-  пл. Майская и Фестивальная;
-  границы фациальных областей морского (северная), переходного (средняя), континентального (южная) седиментогенеза;
-  границы структурно-фациальных районов;
-  граница морского седиментогенеза по данным авторов

Рис. 1. Местоположения изученных скважин [1]

Список литературы

1. Решения 6-го Межведомственного стратиграфического совещания по рассмотрению и принятию уточненных стратиграфических схем мезозойских отложений Западной Сибири. – Новосибирск: СНИИГГиМС, 2004. – 113 с.

ПЕДАГОГИКА

Абрамова Маргарита Михайловна
студентка

Абрамова Наталья Андреевна
канд. пед. наук, доцент

ФГАОУ ВПО «Северо-Восточный федеральный университет им. М.К. Аммосова»
г. Якутск, Республика Саха (Якутия)

ФОРМИРОВАНИЕ СЛОВАРЯ У ДОШКОЛЬНИКОВ С ОНР В ПРОДУКТИВНОЙ ДЕЯТЕЛЬНОСТИ

Аннотация: в статье раскрывается проблема развития лексической стороны речи у дошкольников с ОНР. В работе даны результаты исследования по формированию словаря у дошкольников с ОНР в продуктивной деятельности на базе детского центра «Винни Пух» г. Якутска.

Ключевые слова: общее недоразвитие речи, продуктивная деятельность, развитие лексики, дошкольники с ОНР.

Одним из основных факторов развития речи, включая и обогащения словаря, выступает речь взрослых и их общение с ребенком. В самом начале коммуникация взрослых с ребенком носит односторонний и эмоциональный характер. Тем самым это вызывает желание у ребенка вступить в контакт и выразить взрослым свои потребности. Ребенок подключается к речевой деятельности сознательно, приобщается к общению с помощью языка.

Такое «подключение» происходит, прежде всего, через простейшие формы речи, с использованием понятных слов, связанных с определенной, конкретной ситуацией. В связи с этим развитие лексики во многом определяется и социальной средой, в которой воспитывается ребенок. Возрастные нормы словарного запаса детей одного и того же возраста значительно колеблются в зависимости от социально-культурного уровня семьи, так как словарь усваивается ребенком в процессе общения.

В настоящее время в дошкольных образовательных учреждениях большое количество детей имеют различные нарушения в речевом развитии. Самое большое распространенное нарушение – общее недоразвитие речи, в структуру которого входит нарушение моторной сферы.

Необходимость развития активных движений пальцев рук получила научное обоснование. Ученые, занимающиеся изучением деятельности детского мозга, психики детей и их речевое развитие отмечают большое стимулирующее значение функции руки.

Так, исследования, проведенные В.И. Бельтюковым, М.М. Кольцовой, Л.А. Кукуевым, Л.А. Новиковым, показывают, что существует онтогенетическая взаимозависимость развития мелкой моторики и речи, и что движения руки исторически, в ходе развития человечества, оказали существенное влияние на становление речевой функции. М.М. Кольцова пришла к заключению, что в процессе продуктивных видов деятельности происходит тренировка движений пальцев, которая оказывает стимулирующее влияние на развитие речи и является, по мнению М.М. Кольцовой, «мощным средством повышения работоспособности коры головного мозга». Кроме того, М.М. Кольцова указывает, что если развитие движений пальцев отстает, то задерживается и речевое развитие, хотя общая моторика при этом может быть нормальной и даже выше нормы.

Продуктивные виды деятельности дошкольника включают изобразительную и конструктивную. Они, как и игра, имеют моделирующий характер. В игре ребенок создает модель отношений между взрослыми.

В процессе продуктивной деятельности сочетается умственная и физическая активность. Для создания рисунка, лепки, аппликации необходимо применить усилия, осуществлять трудовые действия, овладеть определенными умениями. У детей развивается мускулатура рук, пальцев. Дошкольники овладевают многими практическими навыками, которые позднее будут нужны для выполнения самых разных работ, приобретают умелость, которая позволяет им чувствовать себя самостоятельными.

Мы провели исследование на базе детского центра «Винни Пух» г. Якутска. В эксперименте участвовали дети дошкольного возраста с логопедическим заключением обобщенное недоразвитие речи, III уровень речевого развития. Работа состояла из трех видов продуктивной деятельности: рисование, лепка, аппликация.

Мы предлагали детям игры с пластилином, бумагой, природными материалами. В процессе выполнения заданий, мы задавали вопросы, обыгрывали ситуации, которые помогали нам выявить особенности речи и словарного запаса детей. Например, мы просили ребенка слепить котенка и описать его.

Во время рисования мы выстраивали диалогическое общение с ребенком. Например, спрашивали, что он нарисовал (ежик – какой он по форме, цвету, где он живет, чем питается и т. д.). Это способствует решению коррекционных задач: расширение представлений о предметах, явлениях и процессах, уточнение и расширение словаря по теме, совершенствование грамматического строя речи, активизация речевой деятельности детей, развитие диалогической речи, дыхания, мышления, конструктивного праксиса, тонкой, общей моторики.

Занятия лепкой одновременно являются и занятиями по развитию словаря. В процессе обыгрывания сюжета и выполнения практических действий с пластилином ведется непрерывный разговор с детьми. Такая игровая организация деятельности детей стимулирует их речевую активность, вызывает речевое подражание, а в дальнейшем организует настоящий диалог с игровым персонажем или со взрослым.

Во время аппликации хорошо развиваются представления о геометрических фигурах. Например, клеим домик. Вырезаем квадратик, треугольник, круг, прямоугольник. Происходит закрепление понятий о геометрических фигурах.

В начале работы над этой проблемой было выдвинуто предположение, что если на занятиях продуктивной деятельностью использовать задания и упражнения на развитие активного и пассивного словаря, то это будет способствовать развитию и обогащению словарного запаса у детей дошкольного возраста с ОНР.

На контрольном этапе исследование мы провели повторную диагностику и выявили положительную динамику в развитии словаря у дошкольников с ОНР. Уровень развития словаря у дошкольников с ОНР в экспериментальной группе повысился на 30%. Тем самым подтверждается гипотеза, что предложенная нами коррекционно-логопедическая работа по развитию словаря у дошкольников с ОНР в продуктивной деятельности показала себя эффективной.

Таким образом, развитие мелкой моторики дошкольников в продуктивной деятельности благоприятным образом влияет на развитие словаря у детей с ОНР. Формируя и совершенствуя мелкую моторику рук, мы способствуем развитию высших психических функций ребенка, в том числе речи.

Список литературы

1. Деревянко Н.П. Формирование словарного запаса у дошкольников с общим недоразвитием речи // Практическая психология и логопедия. – 2006. – №4. – С. 22–25.
2. Иванова Т.А. Формирование продуктивных видов деятельности. – М.: Сфера, 2005. – 288 с.
3. Саккулина Н.П. Методика обучения изобразительной деятельности и конструированию. – М.: Просвещение, 1979. – 245 с.
4. Формирование связной речи детей с общим недоразвитием речи в процессе продуктивных видов деятельности [Электронный ресурс]. – Режим доступа: <http://infourok.ru/material.html?mid=64018>

Акулиничева Наталья Анатольевна

учитель
Лицей ФГАОУ ВПО «Северо-Кавказский
федеральный университет»
г. Ставрополь, Ставропольский край

КАЧЕСТВО ОБЩЕГО ОБРАЗОВАНИЯ: К ПРОБЛЕМЕ ПОНЯТИЙНОГО ОПРЕДЕЛЕНИЯ И ПРАКТИЧЕСКОГО ОБЕСПЕЧЕНИЯ

Аннотация: статья посвящена проблеме повышения качества отечественного общего образования. В работе рассматриваются теоретические и практические вопросы определения сущности понятия «качество образования» и обеспечения его качества в условиях общеобразовательной школы.

Ключевые слова: выпускник школы, качество образования, качество учебного заведения.

В настоящее время состояние российского общества и отечественного образования характеризуется достаточно сложными и противоречивыми процессами, которые, в целом, обусловлены глубокими изменениями практически во всех сферах социальных отношений. Новые социально-экономические условия предъявляют соответствующие требования к личности выпускника общеобразовательной школы. Способность к мировоззренческому выбору, социальная компетентность, готовность к дальнейшему профессиональному образованию, – вот далеко не полный перечень личностных качеств, необходимых выпускнику школы для полноценной жизненной самореализации. Новые социально-экономические реалии актуализируют необходимость определения четких перспектив повышения качества общего образования. Для современной России повышение качества общего образования «имеет особый смысл и актуальность, так как наша страна по качеству образования, даже в группе слаборазвитых государств, занимает место во втором десятке. Соответственно нужно поднять качество образования до уровня стран-лидеров» [3, с. 172].

Повышение качества образования – комплексная проблема. В своем теоретическом значении данная проблема предполагает ответ на следующий вопрос: каким содержанием должно быть наполнено понятие «качество образования»? При анализе обозначенного понятия необходимо констатировать неоднозначность его трактовки в отечественной педагогической науке и соответствующей образовательной практике. В частности, Г.А. Шабанов объясняет эту неоднозначность множественностью педагогических идей и предлагаемых решений проблемы обеспечения требуемого качества образования. Поэтому, по мнению исследователя, среди представителей педагогической науки, педагогов – практиков, организаторов педагогического процесса в настоящее время нет единых подходов в понимании того, что следует считать качественным образованием и какие факторы обуславливают возможность обеспечения требуемого качества [5, с. 39].

В свою очередь В.В. Сериков, говоря о неоднозначности понятия качества образования, отмечает, что данное понятие включает в себя следующие содержательные единицы: нормативно-правовые требования к образованию; историко-культурные традиции в этой сфере социальной практики; методологические и теоретические принципы конструирования систем образования; профессиональную компетентность работников образования; соответствие образования социальным потребностям и ожиданиям; подготовленность выпускников образовательного учреждения; высокие показатели результативности обучения; технологичность и современный уровень организации учебного процесса [4, с. 259].

Л.Л. Редько актуализирует следующие показатели качества образования: нацеленность системы образования на достижение его максимальной эффективности; образовательное обеспечение взаимообусловленности процессов обучения и воспитания; создание условий для эффективного развития личности школьников; сформированная готовность выпускника школы к будущей профессии и жизни, которая должна соответствовать следующим показателям: готовность к труду, к непрерывному профессиональному образованию и самообразованию; готовность к защите Отечества; готовность к полноценной семейной жизни; готовность к разумному проведению досуга и сформированная потребность в здоровом образе жизни [3, с. 175].

Наряду с понятийным определением качества общего образования не менее актуальной является проблема обеспечения данного качества в реальной образовательной практике общеобразовательной школы.

В работе М.Б. Гузаирова и Е.М. Дурко обеспечение качества образования обосновывается в рамках методологического значения комплексного подхода, позволяющего решить три взаимосвязанные задачи: сформировать необходимый эталон качества; сравнить достигнутый уровень подготовки с обозначенным эталоном; выработать систему управляющих мер с целью минимизации возможных отклонений между полученными образовательными результатами и первоначально сформированным эталоном качества [1].

В свою очередь Г.А. Шабанов полагает, что создание системы обеспечения качества общего образования обусловлено конструированием внутришкольного механизма, позволяющего реализовать личностно-деятельностный подход в образовании в контексте разработки системы современного учебно-методического обеспечения образовательного процесса.

При этом, по мнению исследователя, система обеспечения качества образовательного процесса в школе структурируется в рамках принципа единства двух подсистем: качества функционирования и качества развития учебного заведения.

Система обеспечения качества функционирования учебного заведения предполагает следующее:

- формулирование образовательных целей;
- ориентацию образовательной деятельности школы и педагогического коллектива на требования государственных образовательных стандартов и учебных планов;
- подбор оптимального содержания образования;
- подбор, расстановку и повышение квалификации педагогического состава;
- использование инновационных образовательных технологий;
- эффективное управление общеобразовательным учреждением и его структурными подразделениями;
- рациональное использование имеющихся в общеобразовательном учреждении финансовых, учебно-методических, информационных, кадровых, научно-исследовательских ресурсов.

В свою очередь педагогическое обеспечение качества развития общеобразовательного учреждения обусловлено конструированием и использованием опережающих стандартов качества образования, эффективным управлением инновационными процессами в образовательной организации, повышением качества в обучении, воспитании, исследовательской деятельности и др. [5, с. 54].

Таким образом, проблема повышения качества общего образования является социально значимой и ее решение должно осуществляться на научно-теоретическом и образовательно-практическом уровнях.

Список литературы

1. Гузирова М.Б., Дурко Е.А. Системно-целевой подход в управлении качеством подготовки специалистов в вузе // Управление качеством подготовки специалистов в высшей школе: Меж-вуз. сб. – Горький, 1989. – С. 60–68.
2. Новиков А.М. Российское образование в новой эпохе / парадоксы наследия, векторы развития. – М.: Эгвес, 2000. – 272 с.
3. Проблемы модернизации образования: региональный контекст: Монография / Рук. Авт. Коллектива В.Н. Грузков. Отв. редакторы: В.Н. Грузков, Д.Е. Давыдянц. – Ставрополь: Сервис-школа, 2013. – 392 с.
4. Сериков В.В. Общая педагогика: Избр. лекции. – Волгоград: Перемена, 2004. – 278 с.
5. Шабанов Г.А. Педагогическое обеспечение качества образования в вузе: дис. ... д-ра пед. наук. – М., 2006. – 386 с.

Алтухов Александр Александрович

учитель физической культуры

Верхне-Гуторовский филиал МБОУ «Полевской лицей»

с. Верхне-Гуторово, Курская область

Алтухова Лариса Николаевна

учитель математики

Верхне-Гуторовский филиал МБОУ «Полевской лицей»

с. Верхне-Гуторово, Курская область

Алтухова Валентина Александровна

студентка

ФГБОУ ВО «Юго-Западный государственный университет»

г. Курск, Курская область

СИТУАЦИЯ УСПЕХА В УЧЕБНОЙ ДЕЯТЕЛЬНОСТИ ШКОЛЬНИКОВ И ПУТИ ЕЁ СОЗДАНИЯ

Аннотация: в статье освещаются вопросы развития интереса к познавательной деятельности учеников. Авторы сообщают, что старые методы работы рано списывать, нужно искать способ сделать их более динамичными. В работе рассматриваются направления в совершенствовании урока.

Ключевые слова: педагогика, личность, познавательная деятельность, здоровьесберегающая педагогика.

Педагогикой накоплен богатый опыт, помогающий учителю в работе. Школьные программы определяют обязательный минимум умений и навыков, но не навязывают единого шаблона уроков, средств и методов обучения. Следовательно, за учителем сохраняется свобода творчества. Вопрос о том, как им распоряжаться. Нет универсальных и совершенно новых методик, позволяющих в короткие сроки добиться выдающихся результатов. Однако есть обязательные принципы, опираясь на которые можно сделать работу более эффективной. Одним из таких принципов является педагогика сотрудничества. В её основе лежит уважение к личности ученика независимо от степени её одарённости [2, с. 95].

Старые методы работы рано списывать, нужно искать способ сделать их более динамичными. Известно, что однообразие отрицательно влияет на результат обучения. Однотипные уроки быстро ведут к потере интереса, усталости, нежеланию участвовать в работе. Чтобы этого не случилось, не обязательно изменять всё в уроке, ещё вчера эффективном.

Достаточно ввести 1–3 новых элемента: по-новому провести проверку домашнего задания, изменить форму самостоятельной работы, по-другому преподнести материал, на каком-то этапе урока провести соревнования, ввести игровые моменты и т. п. Нужно обладать находчивостью, терпением, чтобы бороться за детские души. Хорошим помощником в этой борьбе могут стать старые ТСО, а также новые информационные технологии. Необходимо всем учителям овладеть компьютерной техникой и умело применять её на своих уроках.

Урок тогда интересен, когда новый материал доступен и понятен каждому ученику, заставляет его думать, наблюдать, рассуждать, делать выводы; он должен вызывать радость у детей оттого, что они узнают что-то новое, до сих пор неизвестное. Наши учителя знают такую истину: «заставить учиться нельзя, учёбой надо увлечь» [1, с. 134].

Учителя начальной школы на уроках математики и русского языка часто применяют элементы игры – один из путей активизации познавательной деятельности. Например – при закреплении последовательности чисел 1-ого десятка учительница просит помочь Белочке (мягкая игрушка) выбраться из лабиринта чисел (на доске произвольно записаны числа, которые надо соединить, начиная с единицы). Дети с удовольствием выполняют эти игровые элементы. На любом уроке и на любом этапе его – разгадывание загадок и ребусов вызывает огромный интерес у детей. А решение познавательных задач развивает у них интеллект, воспитывает эмоции, логическое мышление.

На уроках литературы и русского языка созданию ситуации успеха способствует работа над сочинениями по произведениям литературы и живописи. Работа с картиной расширяет кругозор учащихся, воспитывает эстетический вкус. Важное место в этой работе занимает «чтение» картины, «перевод» её с языка красок на язык слов, разбор картины. Здесь есть возможность активизировать умственную работу учащихся. Одно из средств такой активизации – вопросы. Их два вида: «Что вы видите на картине? Кто на ней изображён?», «Почему картина называется «Тройка» (Перов)? Что автор хочет сказать этим названием? Какие имена вы дадите девочке и мальчиком?» Вопросы 1-ого варианта требуют от учащихся описания, а для ответов на вопросы 2-ого варианта от учеников требуется вдумчивое «чтение картины», анализ её со стороны идейно-тематического содержания, оценка фактов и явлений, а это содействует развитию мышления и речи учащихся.

На всех уроках учителя применяют тесты. Ответы пишутся в тетрадях или листочках, а затем обсуждаются и оцениваются. Использование тестов на уроке позволяет: 1) учитывать индивидуальные особенности учащихся в ходе проверки результатов обучения; 2) проверить качество усвоения теоретического и практического материала на каждом этапе обучения; 3) оживить процесс обучения; 4) экономить учебное время, затрачиваемой на опрос и личное время учителя [2, с. 129].

Только при правильной организации учебной деятельности (строгое соблюдение режима школьных занятий; построение урока с учётом работоспособности детей; использование средств

наглядности; обязательное выполнение гигиенических требований; благоприятный эмоциональный настрой и т. д.) возможно решение одной из задач здоровьесберегающей педагогики – высокой работоспособности, успешности в обучении, исключение переутомления учащихся. Интенсификация школьного обучения, повышение требований к образовательному процессу требуют использования в работе со школьниками эффективных средств и методов, повышающих и удерживающих на должном уровне умственную работоспособность учащихся. В современной школе от учителей ожидают не только каких-либо специальных знаний и умений, сколько более сложных форм умственной аналитико-синтетической деятельности, большей работоспособности, чем прежде.

Педагогическая наука и школьная практика направляют свои усилия на поиски путей совершенствования урока. Основные направления следующие:

- мобилизация учащихся на выполнение поставленных задач, достижение целей непосредственно на уроке;
- осуществление организационной четкости каждого урока от первой до последней минуты;
- повышение познавательной самостоятельности и творческой активности учащихся на уроке;
- целенаправленный выбор оптимальных вариантов сочетания различных методов, приёмов, средств обучения, ведущих кратчайшим путём к достижению целей урока;
- интенсификация учебно-воспитательного процесса на уроке;
- осуществление межпредметных и внутрипредметных связей;
- совершенствование типологии и структуры урока.

Идея создания ситуации успеха на уроке подводит учителя к широкому использованию в практике нестандартных уроков: уроки-игры, уроки-дискуссии, уроки-соревнования, театрализованные уроки, уроки-консультации, уроки с групповыми формами работы, уроки взаимообучения учащихся, уроки творчества, уроки-аукционы, уроки-конкурсы, уроки-обобщения, уроки-фантазии, уроки-концерты, уроки-экскурсии и др.

Главное для педагога уметь оставлять своё плохое настроение, свои болезни и неприятности за порогом школы и нести на урок только хорошее настроение и положительную энергетику. Чтобы таким образом способствовать созданию ситуации успеха в учебной деятельности школьников.

Список литературы

1. Бабанский Ю.К. Оптимизация процесса обучения [Текст]: учебник / Ю.К. Бабанский. – М.: 1977. – 256 с.
2. Миронов А.В. Как построить урок в соответствии с ФГОС [Текст]: учебник / А.В. Миронов. – Волгоград: Учитель, 2014. – 174 с.

Баранов Сергей Николаевич

студент

Мусихина Светлана Александровна

канд. пед. наук, доцент

ФГБОУ ВПО «Курганский государственный университет»
г. Курган, Курганская область

ОСОБЕННОСТИ ГРАФОМОТОРНЫХ НАВЫКОВ У МЛАДШИХ ШКОЛЬНИКОВ С ЛЕГКОЙ СТЕПЕНЬЮ УМСТВЕННОЙ ОТСТАЛОСТИ

Аннотация: автор рассматривает письмо как «базу» всего дальнейшего обучения, вызывающего значительные затруднения у младших школьников с интеллектуальными нарушениями. Процесс формирования графомоторных навыков письма очень сложен и имеет свои специфические особенности. В статье сообщается, что нарушения графомоторных навыков у умственно отсталых младших школьников при выполнении каких-либо заданий требует от ребенка гибкости, ловкости и точности мелкомоторных движений пальцев.

Ключевые слова: графомоторный навык, мелкая моторика, нарушение интеллекта.

Владение графическими навыками – одна из важнейших сторон общего развития ребёнка, особенно это касается детей с нарушением интеллекта.

Развитие письменной речи не может происходить успешно без овладения самой техникой письма, без овладения графическим навыком.

Несмотря на достаточную изученность вопроса обучения графомоторным навыкам, продолжает оставаться актуальной проблема развития и коррекции их у детей младшего школьного возраста с нарушением интеллекта.

А.Н. Граборов, Е.К. Грачева, М.П. Постовская, Г.Я. Трошин указывают, что недостаточное развитие руки, кисти, ручных умений или, как принято называть, мелкой пальцевой моторики осложняет формирование графомоторных навыков учеников с интеллектуальными нарушениями (искажение формы и размеров букв, не соблюдение расположения букв по линии строки, ломанность и «заборность» письма).

По мнению Г.Н. Рахмаковой, Е.И. Скиотис, Р.Д. Триггер, существенно сниженный уровень сенсорных процессов учащихся с интеллектуальными нарушениями приводит к несформированности навыка зрительно-двигательных образов буквенных знаков, а также связан с затруднениями на письме, например, выражается в неумении писать буквы связно.

Исходя из определения, данного Н.Г. Агарковой графический навык – это автоматизированный способ дифференцировки и перекодирование звуков (фонем) речи в соответствующие буквы, начертание их на бумаге и вместе с тем осознание воспроизводимых буквенных комплексов (слов) [1].

А.К. Аксенова отмечает, что графический навык – это сложное речукодвигательное действие, которое проявляет себя, с одной стороны, как речевое (интеллектуальное), а с другой как, двигательное [2]. Данный автор подчеркивает, что письмо как сложное речукодвигательное действие представляет собой предмет специального изучения и усвоения.

В исследовании Г.Н. Рахмаковой так же отмечается, что особенности психического развития учеников с нарушением интеллекта – низкий уровень познавательной активности, недостаточная сформированность операций анализа, отвлечения и обобщения, синкретичность и нерасчлененность мышления, незрелость мотивации учебной деятельности – затрудняют овладение графическим навыком письма [3].

Низкая способность к анализу и синтезу визуальной поступающей информации, сниженная дифференцированность зрительного восприятия и анализа, неумением подчинить восприятие поставленной задаче, низкий уровень осмысления наглядно и на слух воспринимаемого материала осложняют у младших школьников с нарушением интеллекта формирование навыков выделения деталей и признаков при написании букв. Одним из следствий этого может быть, например, забывание начертания редко встречающихся букв и смешение их между собой («ч» и «ц»; «ф» и «щ») или смешение близких по оптическим характеристикам букв, что в значительной мере затрудняет начальное обучение и требует оказания коррекционной помощи [3].

Трудности в овладении письмом обусловлены тем, что каждый из процессов, необходимых для написания слова, у умственно отсталых детей крайне несовершенен. Недостаточность фонематического анализа затрудняет процесс разделения слов на составные части и препятствует точному распознаванию каждого из выделенных звуков. Из-за недостатков произношения трудно производить звуковой анализ и синтез слов. Из-за нарушения моторной сферы (недостаточная координация соответствующих движений мышц пальцев, неустойчивость всей кисти руки и т. п.) наблюдаются ошибки в начертании букв, пространственной ориентировки на листе бумаги, строчке.

Таким образом мы определили следующие особенности графомоторных навыков младших школьников с умственной отсталостью: длительное запоминание буквы; смешение буквенных знаков; неправильное начертание буквы; неверное расположение букв на тетрадном листе; зеркальность письма; затруднения в соотношении звука с соответствующей буквой; неправильное соединение букв в слоге; написание лишних элементов букв; «нанизывание» букв друг на друга.

Нарушения графомоторных навыков у умственно отсталых младших школьников при выполнении каких-либо заданий требует от ребенка гибкости, ловкости и точности мелкомоторных движений пальцев. Таким образом, в процессе систематической коррекционной работы графомоторный навык приобретает точность, уверенность, скоординированность двигательных актов. Это в свою очередь является важным компонентом при подготовке руки к письму и соответственно к учебной деятельности у младших школьников с нарушением интеллекта.

Список литературы

1. Агаркова Н.Г. Основы формирования графического навыка у младших школьников // Начальная школа. – 2009. – №4. – С. 15–17.
2. Аксенова А.К. Методы обучения русскому языку в коррекционной школе. – М.: Владос, 2002. – 106 с.
3. Рахмакова Г.Н. Некоторые особенности письменной речи у младших школьников с задержкой психического развития // Дефектология. – 2004. – №2. – С.10–14.

Борытко Николай Михайлович
д-р пед. наук, профессор
Комлев Александр Валерьевич
аспирант

ФГБОУ ВПО «Волгоградский государственный социально-педагогический университет»
г. Волгоград, Волгоградская область

МЕТОДИКА РЕАЛИЗАЦИИ ПЕДАГОГИЧЕСКОГО ПОТЕНЦИАЛА МОДУЛЬНО-РЕЙТИНГОВОГО ОБУЧЕНИЯ В ФОРМИРОВАНИИ ОТВЕТСТВЕННОСТИ МЛАДШЕГО ПОДРОСТКА

Аннотация: в статье дано научное определение понятия «ответственность младшего подростка», представлены ступени развития педагогической ситуации и принципы деятельности учителя по реализации потенциала модульно-рейтингового обучения в формировании ответственности подростка, обозначены основные действия учителя на каждом из них. Представлены результаты системного формирующего эксперимента. Обозначены дальнейшие перспективы научного исследования.

Ключевые слова: ответственность, младший подросток, модульно-рейтинговое обучение, педагогическая ситуация, ступень, принцип, этап, методика.

В настоящее время перед школьным образованием остро стоит проблема формирования ответственности подрастающего поколения. Данное положение находит отражение в госпрограмме развития образования РФ на 2013–2020 годы, концепции духовно-нравственного развития и воспита-

ния личности гражданина России, активно внедряемых на сегодняшний день федеральных государственных образовательных стандартах. Отдельные инновационные поиски путей формирования ответственности школьников педагогами до сегодняшнего дня не давали массового устойчивого результата в связи с отсутствием научно обоснованной методики реализации педагогического потенциала модульно-рейтингового обучения в формировании ответственности младшего подростка.

Результаты предшествующих этапов исследования позволили определить ответственность младшего подростка как качество личности, проявляющееся в форме осознания подростком нравственного значения совершаемых действий и являющееся внутренним регулятивом его культуросообразного поведения. Формирование данного личностного качества представляет собой процесс поэтапной реализации учителем следующих ступеней развития педагогической ситуации, задающих направление для актуализации педагогического потенциала модульно-рейтингового обучения (способности, возможности, ресурсы) как системы условий для успешного становления исследуемого личностного качества: ответственность как внешний регулятив, ответственность как внутренний регулятив, ответственность как ценность. Реализация педагогического потенциала модульно-рейтингового обучения в формировании ответственности младшего подростка обеспечивается соблюдением принципов справедливости, рефлексивности и самоактуализации [2].

Воспитательная методика понимается нами как система технологий, направленная на реализацию определенной педагогической «идеологии» как совокупности целей и основных методических идей [1].

Проводя свое исследование в рамках целостного подхода к изучению педагогических процессов при выделении этапов нашей экспериментальной работы по отработке методики реализации педагогического потенциала модульно-рейтингового обучения в формировании ответственности младшего подростка мы основывались на процедуре выделения стадий воспитательного процесса, предложенной Г.И. Школьником [5]. Таким образом, основными этапами нашей работы стали организационно-методический, деятельностно-преобразующий и ценностно-проектировочный.

С целью отработки методики реализации педагогического потенциала модульно-рейтингового обучения в формировании ответственности младшего подростка с опорой на выделенные на предыдущих этапах исследования ступени развития педагогической ситуации как систему условий для успешного становления рассматриваемого личностного качества был проведен системный формирующий эксперимент. Основная экспериментальная работа осуществлялась нами в рамках предметной области «технология». Позже положительно оценив результативность представленной методики стали подключаться и другие педагоги, которые в процессе реализации её отдельных фрагментов постепенно перенимали опыт.

Основной целью организационно-методического этапа являлась отработка отдельных элементов экспериментальной методики и достижение понимания школьниками необходимости ответственности в жизни человека. Содержательно данный этап практически полностью совпадает с первой ступенью развития педагогической ситуации по реализации потенциала модульно-рейтингового обучения в формировании рассматриваемого личностного качества – «ответственность как внешний регулятив», представляющая младшим подросткам все условия для проявления ответственности. Ведущим принципом деятельности учителя стал принцип справедливости.

Основные действия учителя на данном этапе включали в себя: структурирование подлежащего оценке учебного материала согласно специфике предметной области, разработку рейтингового регламента; разработку системы штрафов и поощрений по результатам текущей промежуточной и итоговой аттестации; диагностику исходного состояния сформированности ответственности младшего подростка; наглядное знакомство школьников с предлагаемой технологией и организация учёта зарабатываемых ими баллов; педагогический мониторинг процесса формирования ответственности младшего подростка.

Отправной точкой в реализации предлагаемой нами методики формирования ответственности младшего подростка являлась организационная работа по переработке рабочей программы по изучаемому школьниками предмету, выделению учебных модулей с текущей и итоговой рейтинговой оценкой результативности усвоения учебного материала младшими подростками. Следующим шагом стала диагностика исходного состояния сформированности исследуемого личностного качества.

Далее для младших подростков была проведена наглядная презентация новой системы оценки, озвучены критерии оценки ЗУНов и штрафные баллы за различные нормативно-правовые аспекты учебной деятельности, продемонстрировано соотношение набранных баллов с традиционной пятибалльной системой оценки, показан пример расчёта зарабатываемых баллов и отметки за урок. В качестве основы для набора рейтинговых баллов мы взяли десятибалльную шкалу оценивания обученности школьников, разработанную В.П. Симоновым [4]. Так как эксперимент проводился нами в рамках предметной области «технология», то система штрафов включала в себя вычитание с зарабатываемой школьником отметки за урок по 0,5 балла за каждый из следующих показателей: отсутствие рабочей одежды, дневника, тетради, своевременно выполненного домашнего задания, опоздание на урок по неуважительной причине. В процессе презентации модульно-рейтингового обучения учителем делался акцент на то, что данная методика предлагается не для уличения и навешивания ярлыков на каждого обучающегося, а как «точка опоры» для работы над собой и развитию личной ответственности. Далее в течение учебной четверти осуществлялась адаптация к новой методике. Отметки обучающимся выставлялись в бумажный и электронный дневники согласно суррогатной шкале В.П. Симонова, затем переводились в баллы и демонстрировались

школьникам посредством электронной презентации их достижений. В классный журнал отметки выставлялись без математических символов «плюс» и «минус». Дополнительно учителем проводился мониторинг тех показателей, согласно которым младший подросток терял определённое количество баллов.

Большинство младших подростков отнеслось положительно к предлагаемой методике. Для обеспечения понимания существующей связи между зарабатываемой отметкой и системой штрафов сомневающимися школьниками нами использовался метод аналогий, позволяющий привести подверждающий необходимость и значимость ответственного поведения пример из жизни. Подведение промежуточных итогов показало позитивные изменения в учебной деятельности младших подростков: появилось понимание необходимости своевременного выполнения домашнего задания и прихода на урок, прекратились вопросы о справедливости выставленных баллов, постепенно стала повышаться успеваемость по предмету. Данное положение соответствовало целевым установкам первого этапа и позволило нам перейти к следующему.

На деятельностно-преобразующем этапе главной целью выступило формирование у младших подростков представлений о нравственном значении совершаемых действий и понимания ответственности как неотъемлемого качества цивилизованного человека, части культуры. По содержанию данный этап соответствует второй ступени развития педагогической ситуации по реализации потенциала модульно-рейтингового обучения в формировании ответственности младшего подростка – «ответственность как внутренний регулятив», содержательной характеристикой которой является стимулирование самостоятельного поиска смысла ответственности школьником и в конечном счёте выработка собственной мировоззренческой позиции по отношению к ответственности в жизни человека. Ведущим принципом деятельности учителя на данном этапе явился принцип рефлексивности.

Основные действия учителя на данном этапе включали в себя: систематическое проведение коллективных обсуждений, рефлексии достижений младших подростков согласно рейтинговому регламенту с их обязательной наглядной демонстрацией; организацию само- и взаимооценки своей работы каждым обучающимся с целью осмысления ценности и значимости ответственности; создание проблемных ситуаций с целью стимулирования самостоятельного поиска смысла ответственности младшим подростком и в конечном счёте выработки собственной мировоззренческой позиции по отношению к ответственности в жизни человека; поощрение лидеров рейтинга по результатам промежуточной аттестации.

Завершением предыдущего этапа и одновременным началом данного стала проведённая на первом уроке второй учебной четверти наглядная презентация достижений обучающихся по результатам первой учебной четверти. Школьникам была продемонстрирована презентация с рейтингом каждого фиксируемого показателя в отдельности и общий рейтинг в целом. Далее последовало коллективное обсуждение результатов. Задача учителя на данном этапе сводилась к тому, чтобы подтолкнуть младших подростков к размышлениям и переосмыслению своего отношения к соблюдению принятых в школьном сообществе норм и правил, своей учёбе. В процессе дискуссии мы следовали разработанным нами принципам и строго придерживались гуманитарной позиции. Особое внимание уделялось созданию благоприятной психологической атмосферы, беседа проводилась спокойно, и никто ни в чём не уличался, высказывались лишь впечатления и мнения. У большинства школьников к этому моменту наблюдалась положительная динамика, однако ещё оставались те младшие подростки, для которых предложенных стимулов для проявления ответственности было недостаточно. В процессе коллективного диалога с обучающимися мы пришли к выводу, что этим ребятам нужно дать возможность проявить себя через ответственное дело, поручение. Школьники к данному предложению отнеслись положительно и приняли его. Тройка замыкающих рейтинг была назначена ответственными за контроль уборки рабочих мест в конце каждого урока с выставлением отметок в соответствующий дневник фиксации и наведение порядка в ящиках с инструментами. График обязанностей был скользящий.

Несмотря на установившееся соблюдение существующих правил и норм некоторые школьники делали это лишь формально, поверхностно выполняя д/з или выполняя работу на уроке без достаточного её осмысления. Следующим шагом в достижении целевых установок деятельностно-преобразующего этапа стала системная организация само- и взаимооценки своей работы каждым обучающимся с целью осмысления ценности и значимости ответственности. В конце каждого урока школьникам предлагалось ответить на несколько вопросов и самостоятельно оценить себя. Алгоритм самооценки включал в себя следующие вопросы после выполнения задания:

1. Какое было задание? – Воспроизведение цели работы.
2. Удалось ли его выполнить? – Сравнение результата с целью.
3. Задание выполнено верно или не совсем? – Нахождение и признание ошибок.
4. Выполнил самостоятельно или с чьей-то помощью? – Оценка процесса.
5. Какую ты себе поставишь отметку? – Оценка результата.

В случае объективной самооценки учитель соглашался с младшим подростком, а в случае завышенной или заниженной – корректировал, аргументируя свою позицию в процессе диалога. Алгоритм самооценки заимствован нами из образовательных технологий, используемых в процессе преподавания по образовательной системе «Школа 2100» [3]. На первых порах младшие подростки часто задавали нам вопрос о том, почему мы предлагаем им оценить себя, если это может делать только учитель. В таком случае в ходе беседы мы подводили школьника к пониманию того, что нельзя снимать с себя ответственность за оценку результатов своего труда и перекладывать её только на учителя. Необходимо совместно и справедливо оценить результат, чтобы опереться на достигнутое и обозначить перспективы дальнейшего развития.

Также на этом этапе очень важным было использование учителем как естественно возникающих в ходе образовательного процесса ситуаций, так и создание условий для возникновения таковых с целью обращения внимания школьников на самих себя, свое поведение, деятельность и общение, а также какое-либо переосмысление своих поступков, их нравственная оценка. К примеру, при изготовлении школьниками на уроке технологии того или иного изделия из древесины, состоящего из нескольких деталей часто возникали вопросы о том, стоит ли шлифовать поверхность детали, которая будет приклеена и формально не будет видна у готового изделия. В таком случае нами использовался метод аналогии, где мы предлагали обучающимся представить себя на месте владельца нового автомобиля, который после снятия обшивки с двери обнаруживает там ржавый металл. Как правило, после таких иллюстраций мы слышали ответ: «Теперь мне всё понятно!», и вопросы отпадали.

Финальным мероприятием стала очередная презентация достижений и поощрение лидеров рейтинга по результатам промежуточной аттестации. В учебном кабинете была оформлена «Доска почёта» и вывешены данные о лидерах рейтинга. Также в процессе совместного обсуждения промежуточных итогов со школьниками мы пришли к выводу о том, что необходимо создать специальную группу в социальной сети для более детального обсуждения наших результатов. Также со стороны ребят последовали предложения о внешнем оформлении группы, фоновой заставке и просьба о наполнении группы необходимой дополнительной учебной информацией для более глубокого изучения. С инициативой о самостоятельном создании электронной доски почёта в открытой нами группе в социальной сети выступил один из активных учеников. Им были предложены несколько вариантов и после коллективного обсуждения один из них был одобрен.

Подведение промежуточных итогов показало позитивные как количественные, так и в большей степени качественные изменения в поведении, деятельности и общении детей: младшие подростки стали более тактично и уважительно относиться к окружающим людям, добросовестно выполнять различные учебные задания и поручения, стали более порядочны и честны во взаимодействии с товарищами. Данное положение соответствовало целевым установкам деятельностно-преобразующего этапа и позволило нам перейти к следующему.

Основной целью ценностно-проектировочного этапа стало создание учителем условий для осознания младшими подростками ценности и значимости ответственности для их собственного социального роста, потребности в постоянном самосовершенствовании. Содержательно данный этап соответствует третьей ступени развития педагогической ситуации по реализации потенциала модульно-рейтингового обучения в формировании ответственности младшего подростка – «ответственность как ценность», характеризующейся стремлением младшего подростка к познанию своих сил и возможностей, рефлексии и самоосознанию. Ведущим принципом деятельности учителя на данном этапе явился принцип самоактуализации.

Основные действия учителя на данном этапе включали в себя: дальнейшее стимулирование проявления ответственных и честных поступков школьниками; создание благоприятных условий для презентации обучающимися своих достижений, конструктивного самоутверждения в группе и социально-полезной деятельности, практической самореализации; включение младших подростков в социально-полезное проектирование, одобрение их желаний помочь и поддержать окружающих; наблюдение за школьниками для обнаружения сильных сторон и перспектив их развития.

Несмотря на уверенную позитивную динамику сформированности ответственности младшего подростка в ходе реализации педагогического потенциала модульно-рейтингового обучения в становлении данного личностного качества на предыдущих этапах продолжалось слабое проявление школьниками ответственности как «точки опоры» для социальной адаптации, нравственного самоутверждения и саморазвития. Для решения данного вопроса мы старались максимально эффективно использовать возможности различных интерактивных педагогических технологий для включения каждого младшего подростка в образовательный процесс, а также привлекать школьников к участию в олимпиадах, конкурсах, фестивалях, конференциях и т.д. В ходе совместной беседы с ребятами мы пришли к выводу о том, что в созданной нами группе в социальной сети будет размещаться электронное портфолио работ каждого школьника. А фотографии типовых объектов труда, изготавливаемых младшими подростками на уроках технологии, будут выставляться на суд товарищей. Обучающиеся, вошедшие в первую тройку по результатам аргументированного голосования, получают дополнительные баллы к рейтингу. Данным предложением воспользовались самые уверенные, а затем проникнувшись позитивной атмосферой, подключились и более застенчивые ребята.

Также на данном этапе в рамках предметной недели нами были организованы различные мероприятия для младших подростков, прошедшие в форме регламентированной дискуссии, ролевой игры-защиты, и презентации коллективных проектных работ социальной направленности. Ребята выступили с проектами на тему «Лучший дизайн номерка для школьной раздевалки», «Подставка для цветов в школьных рекреациях», «Универсальная подставка под мультимедийный проектор» и т.д.

На данном этапе мы обращали особое внимание на конфликты, возникающие между обучающимися в их школьной жизни. Достигнуть успеха нам помогли различные рефлексивные методы, такие как понимание, драматизация, убеждение, внушение, пример. Как правило, основными формами работы были коллективная и индивидуальная беседы. В ходе коллективной беседы с повздорившими ребятами мы предлагали им представить ситуацию, в которой они встречаются в кабинете директора фирмы. Причём обидчик является соискателем рабочего места, а его оппонент – директором. Либо один из них врач, а другой – пациент. Как правило, данные примеры мгновенно вызвали улыбку у них на лице и одновременно заставляли их задуматься о том, что нужно с уважением относиться к каждому человеку в независимости от того, симпатичен он тебе или нет. Индивидуальная же беседа с замкнувшимся младшим подростком велась о том, что попытка уйти

от ответственности за отстаивание своей чести не является правильной и необходимо стараться искать пути конструктивного решения конфликта.

Для достижения цели данного этапа нами также активно использовалась проектная деятельность с целью представления каждому обучающемуся возможностей для презентации себя, своих идей и достижений, выработки навыков командной работы, умений отстаивать свою точку зрения, одобрения и поощрения желаний помочь и поддержать окружающих. Каждый школьник за учебный год презентовал по желанию несколько мини-проектов и в обязательном порядке два серьёзных (конец второй и четвёртой четверти соответственно), которые включали в себя готовое изделие, пояснительную записку с комплектом технической и технологической документации, а также непосредственно саму защиту. В ходе защиты выступающий в течение пяти минут представлял свой проект, отвечал на вопросы, проводил самооценку своего труда и выслушивал пожелания. Затем подводились итоги и совместно со всем классом выставлялись баллы за пояснительную записку, изделие и непосредственно саму защиту. Наиболее активные ребята, самостоятельно проявившие желание поучаствовать в олимпиадах, конкурсах, фестивалях, конференциях различного уровня также в обязательном порядке презентовали результаты своего труда перед классом, и только после этого переходили к следующему этапу.

Финальным мероприятием данного этапа стало очередное подведение итогов с коллективной рефлексией и награждение. Лидеры рейтинга были отражены на доске почёта в учебном кабинете и страничке группы в социальной сети, а также на в торжественной обстановке награждены почётными грамотами и памятными сувенирами с эмблемой лица.

Проделанная работа позволила подвести некоторые итоги. В результате реализации данного этапа школьники начали чувствовать себя увереннее при презентации своих достижений, публичном выступлении перед аудиторией; стали охотнее откликаться на просьбы учителей, родителей, товарищей и самостоятельно выступать с различными инициативами; перестали испытывать жуткий страх и боязнь высказать свою позицию в уважительной форме по отношению к тем или иным поступкам одноклассников в процессе дискуссии, стали мужественнее и уважительнее отстаивать свою позицию, не давая себя в обиду и конструктивно решать любой конфликт. Данные результаты соответствовали целевым установкам ценностно-проектировочного этапа и всего системного формирующего эксперимента в целом.

Количественно-качественный анализ результатов системного формирующего эксперимента показал, что значимые и существенные изменения стабильны по результатам прохождения каждого этапа работы учителя по реализации методики формирования ответственности младшего подростка в условиях модульно-рейтингового обучения. Перспективы исследования связаны с изучением формирования ответственности младшего подростка в контексте различных предметных областей.

Список литературы

1. Борытко Н.М. В пространстве воспитательной деятельности: Монография / Науч. ред. Н. К. Сергеев. – Волгоград: Перемена, 2001.
2. Комлев А.В. Принципы деятельности учителя по реализации потенциала модульно-рейтингового обучения в формировании ответственности младшего подростка // Современные проблемы науки и образования: электрон. науч. журнал. – 2015. – №1. [Электронный ресурс]. – Режим доступа: <http://www.science-education.ru/121-18615>
3. Образовательные технологии. Сборник материалов. – М.: Баласс, 2008. (Образовательная система «Школа 2100»).
4. Симонов В.П. Диагностика степени обученности учащихся: Учебно-справочное пособие. – М.: МРА, 1999.
5. Школьник Г.И. Процесс формирования коммунистических убеждений у школьника: учеб. пособие к спецкурсу. – М., 1982.

Варганова Галина Владимировна

д-р пед. наук, профессор

ФГБОУ ВПО «Санкт-Петербургский государственный университет культуры и искусств»
г. Санкт-Петербург

Плавко Ирина Андреевна

заведующая

ЦБ «Межрайонная централизованная библиотечная система М.Ю. Лермонтова»
г. Санкт-Петербург

ФОРМИРОВАНИЕ НАУЧНОЙ ГРАМОТНОСТИ ДЕТЕЙ И ПОДРОСТКОВ: ДИСКУРСИВНОСТЬ ЗАРУБЕЖНЫХ ПРАКТИК

Аннотация: в статье рассматриваются проблемы формирования научной грамотности учащихся общеобразовательных школ зарубежных стран. Характеризуются причины возрастающего интереса к данной проблеме со стороны представителей государственных, научных и бизнес-структур, а также специалистов в области образования и педагогики. Определяются основные проблемы, препятствующие формированию научной грамотности учащихся.

Ключевые слова: научная грамотность, общеобразовательная школа, зарубежный опыт.

В современных условиях активного вхождения науки и инновационных технологий в жизнь общества и каждого отдельного человека становится все более неотложным решение задачи формирования научной грамотности населения.

Это предопределяет возрастание количества научно-практических конференций, семинаров и круглых столов, проводимых международными, региональными и национальными организациями, в центре которых находится данная проблема. Большое внимание формированию научной

грамотности уделяет ЮНЕСКО, на официальном сайте которой представлен ряд документов по данному вопросу [6].

Изучение документального потока, проведенное на основе анализа базы данных EBSCO, показывает достаточно большую сосредоточенность на проблеме специалистов в области педагогики и образования Великобритании, США и Канады. В деятельности национальных академий наук данных стран наблюдается выраженная тенденция к разработке теоретических и практических подходов к повышению научной грамотности населения с приоритетным вниманием к молодежи. Партнерами национальных академий становятся профессиональные ассоциации специалистов в области педагогики, ориентированные на повышение научной составляющей образовательных систем всех уровней обучения, начиная от дошкольного и завершая переподготовкой специалистов с высшим образованием.

Основными причинами столь пристального внимания к данной проблеме являются следующие:

– экономические: уровень экономического развития государства предопределяет повышение роли человеческого капитала, в котором особое место занимает молодежь. Наличие у молодежи мотивации к исследовательской работе и готовность заниматься ею обеспечивает своевременность воспроизводства научного потенциала, необходимого для функционирования исследовательских предприятий, организаций, институтов и лабораторий, повышение благосостояния населения и модернизацию всех сфер жизни;

– политические: научная грамотность населения создает основу для устойчивого развития политической системы государства, ориентируя на принятие эффективных научно обоснованных управленческих решений относительно перспектив развития общества, в том числе в условиях глобальных вызовов, ограниченности ресурсов, несовпадения интересов различных социальных групп и др.;

– социальные и культурные: научная грамотность является фактором социального и культурного развития человека, позволяет ставить новые задачи и открывает новые горизонты. Она способствует социализации человека, адаптации к динамично меняющейся среде, укрепляет его идентификационный статус, выступает гарантом успешной коммуникации с внешним миром и его постоянно усложняющимися сегментами [1; 2].

Термин научная грамотность ввел в оборот П.Д. Хард, профессор Стэнфордского университета (1958 г.), который видел в нем единство следующих компонентов: понимание сущности науки и знание ее базовых концепций; осознание необходимости этических регулятивов в науке; взаимодействие науки, технологии и общества [3]. Дальнейшие научные изыскания специалистов в области образования привнесли в понимание термина такие категории, как гуманистический характер науки, ее социальная ценность, значимость научных исследований и др. Особый акцент был сделан на директивности введения в понятийное ядро математики, чей научный аппарат способствует выявлению и объяснению законов природы [4].

Множественность определений, которые предлагают зарубежные специалисты, может быть условно подразделена на три большие группы: а) определения, в которых отстаивается необходимость овладения и усвоения научных знаний; б) определения, в которых приоритетное положение занимает умение использовать научные знания для достижения личных и общественных задач; в) определения, которые интегрируют обе предыдущие установки. Следует отметить, что бурное развитие технологий привело к увеличению числа сторонников последней позиции.

Специалисты в области образования и педагогики вышеназванных стран поднимают проблемы, решение которых необходимо для определения стратегических подходов сложившихся систем образования к формированию научной грамотности. При этом большинство исходит из того, что основы привития научной грамотности следует заложить в программу начального образования.

Это связывают, во-первых, с результатами многочисленных педагогических и психологических исследований доказавших, что ребенок 5-летнего возраста обладает интеллектуальным уровнем, достаточным для восприятия естественно – научных и технологических знаний, а во-вторых, с тем, что отсутствие интереса молодежи к науке имеет своим истоком именно начальную школу, не сумевшую пробудить интерес к науке [5].

Последствия этого масштабны и проявляются, в частности, в сокращении количества абитуриентов, желающих поступать на математические, физические и химические факультеты университетов, сокращении кадрового потенциала исследовательских лабораторий и технопарков, распространении ненаучных и лженаучных знаний.

Важной и обсуждаемой проблемой является проблема формирования научной грамотности у одаренных детей и проблема, получившая название «пол-наука-технология». Как правило, обсуждение данных вопросов ведется в нескольких плоскостях: в правовой, предполагающей необходимость соблюдения прав граждан, зафиксированных в конституции и других законодательных актах, а также в социальной и экономической плоскости.

Подчеркивая необходимость возможно более раннего выявления одаренных детей, имеющих склонности к науке, специалисты констатируют, что современные образовательные программы, реализуемые на ступени начальной школы, на них не рассчитаны. Это предопределяет потребность в модернизации системы образования, тем более что вложение в образование одаренного ребенка дает больший эффект и более надежно обеспечивает воспроизводство научных кадров в стране.

Проблема «пол-наука-технология» является еще более острой, особенно применительно к девочкам.

В статистических данных ЮНЕСКО, фиксируется, что девочки составляют 31 миллион из 57 миллионов детей младшего школьного возраста, не посещающих школу, а их доля среди детей, не обучающихся в средней школе, еще выше. Аналогично, женщины составляют две трети (493 миллиона) от общего числа неграмотного взрослого населения планеты [6].

В связи с возрастающим потоком мигрантов в Великобританию, США и Канаду встает вопрос сначала о вовлечении детей в образовательный процесс и овладении ими английским языком, а затем – уже в период обучения в школе – о формировании интереса к науке, в том числе и у девочек. Тем более, что есть отрасли, которые ждут именно женщин – гигиена, как отрасль профилактической медицины, медицина труда, гражданское здравоохранение, дошкольное образование и др.

Однако даже при наличии у девочек склонности к науке, их реализация остается весьма проблематичной. Попытки ее решения наталкиваются на систему социальных, моральных и религиозных ценностей и норм, принятых в разных культурах. В этом ряду особое место занимают представления о роли и функциях женщины в обществе, преодоление которых не всегда под силу общеобразовательным учреждениям.

Наибольшие дискуссии вызывает вопрос о формировании образовательной программы начальной школы применительно к привитию научной грамотности. Отсутствует единство мнений по поводу того, каков должен быть набор предметов, нужны ли предметы, предполагающие изучение одной науки, или же следует делать упор на интегративных. Англосаксонская традиция основана на заложенности в программе единства отдельных предметов и интегративных (например, примерных аналогов отечественных предметов: «окружающий мир» в Великобритании и «обществоведение» в США). Подходы к решению данного вопроса достаточно разнообразны, и особенно в Канаде, в которой каждая провинция может разрабатывать свою образовательную программу [7; 9; 10].

Обсуждая вопрос о предметной наполняемости образовательной программы в контексте формирования научной грамотности, специалисты в области педагогики ставят вопросы о том, каким образом ребенку начальной школы объяснить, что такое «этика науки» и что наука и технологии несут с собой не только новые возможности, но и новые риски. К числу этических проблем относят рассмотрение вопросов влияния науки и технологий на экологическую ситуацию: саморегуляцию биосферы, загрязнение почвы, воздушного и водного бассейна, парниковый эффект, сокращение биологического разнообразия и др. Предлагается уже на уровне начальной школы в доступном для восприятия детей формате рассказывать о создании человекообразных технических систем и последствиях их функционирования для человека и общества. Обязательными для освещения на уроках являются проблемы информационной безопасности и безопасного поведения ребенка в киберпространстве.

Качественное выполнение образовательной программы и достижение заложенной в ней цели и задач является возможным на основе разработки учебников и учебных пособий. Однако специалисты данных стран констатируют отсутствие учебников, которые бы позволили в доступной для ребенка форме показать эволюцию и логику развития науки и технологий в единстве их многочисленных отраслей. При этом справедливо подчеркивается, что изучение прогресса в развитии естественных наук и технологий требует различных подходов, что сложно учесть в одном учебнике.

Активно обсуждаемой является и проблема используемых педагогических технологий. Несмотря на множество мнений, специалисты сходятся в одном: речь может идти только о таких технологиях, которые ориентированы не на память и запоминание, а на развитие критического мышления и творческого потенциала каждого ребенка. Наиболее приемлемыми являются интерактивные технологии, основанные на диалоге, а также практические и лабораторные работы, выполняемые в малых группах и помогающие закрепить полученное знание. Уделяется внимание письменным работам, особенно по математике, и формированию культуры использования в речи математических терминов. Большую эффективность показали и такие формы работы, как организация летних исследовательских лагерей, посещение университетов, научных институтов и лабораторий, организация встреч с учеными и непременно учеными-женщинами, сделавшими успешную карьеру в науке [8].

Привитие научной грамотности школьникам во многом определяется материально-технической базой школы. В частности, сегодня упор делают на необходимости учебного планетария, интерактивных исследовательских центров, мобильных лабораторий (электротехники, робототехники, биотехнологий, кристаллографии, оптики, фотоники и др.), нестационарных мини-лабораторий с комплектами микропрепаратов, коллекциями минералов, горных пород и др.

Наряду с этим приоритетное внимание уделяется информационно-коммуникативным технологиям и своевременности их обновления, а также ресурсному обеспечению образовательного процесса.

В этой связи представляет интерес Всемирная библиотека науки (2014 год) – научно-образовательный онлайн – ресурс, созданный ЮНЕСКО в партнерстве с издательством «Nature Education» и компаний «Рош». На национальном уровне для формирования научной грамотности детей и подростков используются такие электронные ресурсы, как «Детская цифровая библиотека» (Великобритания, Канада), «Наука: ежедневные чудеса», «Международная детская библиотека» (США) и др. Широкий проблемно-тематический массив документов этих библиотек позволяет приобретать знания из многих областей естественных и технических наук.

Инфраструктурная поддержка формирования научной грамотности детей и подростков – еще одна в высшей степени значимая проблема, которая требует от общеобразовательных школ координации усилий с профессиональными ассоциациями в области педагогики и образования. Закономерно возлагаются надежды на музеи естественной природы, планетарии, технопарки, зоопарки и ботанические сады, предлагающие специальные программы по отдельным естественно-научным и технологическим проблемам для детей и подростков.

Особая роль отводится библиотекам. Национальные библиотеки США, Великобритании и Канады занимают все более прочное место в системе распространения научного знания среди детей и подростков и являются надежными партнерами общеобразовательных учреждений. Этому способствуют длительные традиции взаимодействия со школами, большие фонды документов, в том числе и научно-популярного характера, оказывающими большой мотивирующий эффект.

В структуре национальных библиотек – Британской библиотеке, Библиотеке Конгресса – созданы специальные подразделения, ориентированные на привитие научной грамотности детям и подросткам. Сотрудники этих отделов создают специальные программы по популяризации научного знания и формированию научной грамотности учащихся начальной школы.

В качестве примера можно привести Британскую библиотеку, специалисты которой разработали несколько программ для детей и подростков, начиная с 3-летнего возраста. Примечательно, что каждая из этих программ имеет в своем названии слово «исследование». Так, для начальной школы предназначена программа «Проблемы научного исследования», в ходе которой детей знакомят с процессом научного исследования, его основными этапами, составлением отчета о научной работе, выбором каналов распространения информации о результатах исследования и др. Обязательная часть программы – экскурсия по библиотеке и знакомство с ее фондами и базами данных по различным областям науки, являющихся необходимыми источниками получения знаний [11].

Таким образом, в поле зрения специалистов в области образования и педагогики Великобритании, США и Канады особое место занимает проблема формирования научной грамотности детей и подростков. При этом нельзя не отметить, что по данным Организации экономического сотрудничества и развития (ОЭСР), успехи школьников этих стран по естественно-научной грамотности невысоки. Однако активность обсуждения данной темы, стремление привлечь к ней внимание представителей государственных, научных и бизнес-кругов, разработка специальных программ по привитию научной грамотности на ступенях общеобразовательной школы, позволяет утверждать, что данная проблема переводится в ранг одной из приоритетных.

Список литературы

1. Варганова Г.В. Научная грамотность как фактор развития творческой компетентности // сб.: Инновационные тенденции развития системы образования материалы IV Международной научно-практической конференции. – Чебоксары, 2015. – С. 126–129.
2. Волшебный мир чтения: литературно-педагогический альманах / Под общ. ред. Г.В. Варгановой. – СПб, 2010.
3. Hurd P.D. Transforming middle school science education / Paul DeHart Hurd; foreword by James J. Gallagher. – New York: Teachers College Press, 2000. – 99 p.
4. Huxley T.H. Science & Education. – М.: Nobel Press, 2010. – 462 p.
5. Peters J.M. Science in Elementary Education: Methods, Concepts, and Inquiries (11th Edition). – England: Allyn and Bacon, 2011. – 576 p.
6. Организация Объединенных Наций по вопросам образования, науки и культуры: Комиссия Российской Федерации по делам ЮНЕСКО [Электронный ресурс]. – Режим доступа: <http://unesco.ru/ru/?module=news&action=theme&id=3>
7. Learn Canada 2020: Joint Declaration Provincial and Territorial Ministers of Education, Council of Ministers of Education, Canada [Электронный ресурс]. – Режим доступа: www.cmec.ca
8. Martin D.J. Elementary Science Methods: A Constructivist Approach (What's New in Education) [Электронный ресурс]. – Режим доступа: <http://irfree.com/ebooks/251311-elementary-science-methods-a-constructivist-approach-pdf.html>
9. Science, Technology, Engineering and Math: Education for Global Leadership [Электронный ресурс]. – Режим доступа: <http://www.ed.gov/stem>
10. Statutory guidance. National curriculum in England: science programmes of study, Department of Education, 2013 [Электронный ресурс]. – Режим доступа: <https://www.gov.uk/government/publications/national-curriculum-in-england-science-programmes-of-study>
11. The British Library [Электронный ресурс]. – Режим доступа: <http://www.bl.uk/>

Веденева Валерия Александровна

аспирант

ГБОУ ДПО «Нижегородский институт развития образования»

специалист по УМР

Филиал ОАНО ВО «Московский психолого-социальный университет» в г. Муроме

г. Муром, Владимирская область

ПРОИЗВОДСТВЕННАЯ ПРАКТИКА КАК СРЕДСТВО РАЗВИТИЯ ПРОФЕССИОНАЛЬНЫХ КОМПЕТЕНЦИЙ ЭКОНОМИСТОВ

Аннотация: настоящая статья посвящена исследованию производственной практики студентов. В работе представлены подходы к определению практики как вида деятельности, определены признаки практики, показана связь практики с формированием компетенций.

Ключевые слова: производственная практика, студенты-экономисты, профессиональные компетенции, формирование навыков.

В сложившейся социально-экономической среде, которая характеризуется высокой динамичностью процессов, происходящих во всех сферах жизни общества, как социальных, так и экономических, ускорением и сжатием сроков освоения новых видов и форм деятельности, технологий, форм и методов осуществления познания окружающей действительности, центральное место в об-

разовании занимает уже не только и не столько теоретическая подготовка специалистов в различных областях научного знания, сколько их умение овладевать профессиональными навыками, адаптироваться к стремительно изменяющимся условиям, предвидеть, и, по возможности, избежать трудностей и проблем, решать на практике поставленные задачи. Образование в высших учебных заведениях России нуждается в усилении практической составляющей, что находит свое отражение как в Концепции долгосрочного социально-экономического развития Российской Федерации на период до 2020 года, так и в федеральных государственных образовательных стандартах высшего образования. Данные реалии предусматривают расширение участие работодателей в процессе подготовки специалистов на всех этапах обучения в вузе.

Специалисты различных экономических направлений и различного уровня подготовки составляют в сегодняшней реальности около трети всех выпускников высших учебных заведений. Однако многие обладатели дипломов так не могут найти работу по специальности, несмотря на постоянно повышающийся спрос на высококвалифицированных специалистов в данной сфере. Мы видим причиной проблемы «перепроизводства экономистов» не только и не столько низкое качество отечественного образования и его невосприимчивости к требованиям рынка, сколько его оторванность от практики.

В философской литературе существует несколько подходов к определению понятия практика:

– «активная деятельность конкретно-исторического субъекта, в ходе которой он осуществляет материальное преобразование объекта в соответствии со своими целями, идеальной моделью действительности и знаниями о свойствах этого объекта» [1, с. 27];

– специфически человеческую, сознательную, целеполагающую, целесообразную, чувственно-предметную деятельность [3, с. 453];

– специфически человеческий способ отношения к миру, заключающийся в активном преобразовании объективно существующих в нем предметов и явлений [2, с. 35];

– материальную, чувственно-предметную, целеполагающую деятельность человека, имеющую своим содержанием освоение и преобразование природных, социальных объектов и составляющую всеобщую основу, движущую силу развития человеческого общества и познания [4, с. 488].

Данные определения, как и множество других, позволяют выделить единые признаки практики.

Во-первых, практика – всегда вид деятельности, направленной на преобразование объекта на основании теоретических знаний субъекта.

Во-вторых, практика представляет собой единство субъекта и объекта, их взаимоотношение и связь, при которой не только субъект преобразует объект, но и сам изменяется в процессе двуправленного взаимодействия.

В-третьих, практика не просто вид деятельности, а целенаправленная, сознательная деятельность, являющаяся производной от самого субъекта – человека, который по природе своей осуществляет только осознанные действия.

В-четвертых, практика всегда носит общественный характер. Являясь по сути своей видом деятельности, направленным на создание какого-либо материального или нематериального продукта путем преобразования объекта, практика осуществима только в сотрудничестве с другими субъектами для обмена информацией.

В Большом энциклопедическом словаре производственная практика рассматривается как вид учебных занятий, в процессе которых учащиеся (студенты) самостоятельно выполняют определенные учебной программой производственные задачи в условиях действующего производства (на предприятиях, в медицинских, педагогических, научно-исследовательских и других учреждениях).

Практическая деятельность студентов-экономистов в период производственной практики организуется на базе экономических служб предприятий и направлена на экономические процессы предприятия, соответственно неизбежны преобразования социально-экономических отношений. Рассматривая практику как вид деятельности субъекта, можно представить структуру производственной практики следующим образом: субъект – студент экономического факультета вуза, осуществляющий практические деятельности, объект – экономические процессы в организации или на предприятии. Цель – сформировать профессиональные компетенции, обозначенные в федеральном государственном образовательном стандарте, для работы по специальности.

В контексте нашего исследования под производственной практикой будем понимать целенаправленную, основополагающую, осознанную деятельность, в процессе которой субъект, обладающий теоретическими знаниями осуществляет попытку соединения этих знаний с формированием практических навыков и умений для последующего применения в профессиональной деятельности, для выхода на рынок труда уже на этапе обучения, а также получение информации о том, как и над чем необходимо дополнительно поработать студенту, чтобы быть востребованным на рынке труда.

Список литературы

1. Арефьева Г.С. Общество, познание, практика / Г.С. Арефьева. – М.: Мысль, 1988. – 88 с.
2. Крапивенский С.Э. Социальная философия / С.Э. Крапивенский [Электронный ресурс]. – Режим доступа: <http://www.gumer.info> (дата обращения: 26.05.2015.)
3. Философский энциклопедический словарь / ред. И.Т. Фролов – 7-е изд., перераб. и доп. – М.: Республика, 2001. – 719 с.
4. Философский энциклопедический словарь / ред. Л.Ф. Ильичев, П.Н. Федосеев, С.М. Ковалев и др. – М.: Советская энциклопедия, 1983. – 840 с.

Волежанина Ирина Сергеевна

канд. пед. наук, доцент

Курило Анжела Александровна

студентка

Берлизова Виктория Викторовна

студентка

ФГБОУ ВПО «Сибирский государственный
университет путей сообщения»
г. Новосибирск, Новосибирская область

ДИДАКТИЧЕСКОЕ ОБЕСПЕЧЕНИЕ ПРОЦЕССА ПОДГОТОВКИ ОТРАСЛЕВЫХ КАДРОВ В РАМКАХ СЕТЕВЫХ УНИВЕРСИТЕТОВ

Аннотация: в статье рассматривается проблема формирования единого информационно-образовательного пространства транспортных вузов России и их зарубежных партнеров. Этот процесс сопровождается созданием сетевого университета с реализацией на его базе образовательных программ, представленных на национальных и английском языках. В процессе подготовки отраслевых кадров предлагается использовать специальное дидактическое обеспечение.

Ключевые слова: сетевой университет, дидактическое обеспечение, междисциплинарность, образовательный ресурс, мультязычный отраслевой глоссарий.

Сегодня на мировом рынке образовательных услуг наблюдается стремление университетов разных стран мира к объединению и, как следствие, формированию единых для членов таких альянсов информационно-образовательных пространств. Отраслевые вузы также находятся под влиянием этой тенденции. Примером служит формирование единого информационно-образовательного пространства Международной Ассоциации транспортных университетов стран Азиатско-Тихоокеанского региона (МАТУ АТР), в состав которой входят транспортные вузы России, Китая, Кореи, Австралии, Монголии, Казахстана, Украины и Узбекистана. Как следствие, на базе образовательных альянсов создаются сетевые университеты. Так, в 2013 г. на встрече членов МАТУ АТР в Сеуле было подписано Соглашение о партнерстве в рамках Сетевого Университета и рассмотрены предложения по реализации на его базе образовательных программ.

Процесс подготовки кадров для транспортной отрасли в рамках международных сетевых университетов находится в контексте парадигмы образования 2.0, что предполагает разработку специального дидактического обеспечения. В качестве такого обеспечения предлагаются а) мультязычный отраслевой образовательный ресурс с контентом в форме онтологий (МООР), б) мультязычные электронные учебно-методические комплексы специальных дисциплин в форме онтологий (МЭУМК) и в) мультязычный отраслевой глоссарий открытого доступа с экспертным участием (МОГ). Рассмотрим их последовательно.

Процесс формирования информационно-образовательного пространства МАТУ АТР сопровождается объединением локальных информационно-образовательных ресурсов ее участников. Поскольку в состав Ассоциации входят транспортные вузы разных стран мира, важно, чтобы их информационно-образовательные ресурсы, контент которых представлен преимущественно на национальных языках, могли интегрировать друг с другом. Решению этой задачи может способствовать МООР с контентом в форме онтологий на нескольких языках – национальных и международном, которым сегодня признается английский язык. В общем виде, онтология – это компактная форма представления знаний в определенной предметной области в виде смысловых связей [3]. Для создания МООР предлагается использовать технологию семантического веба.

МЭУМК представляют собой онтологии учебно-методических комплексов по дисциплинам направлений отраслевых вузов в виде электронных пакетов на разных языках. Такие стандартные «пакеты онтологий» могут быть использованы для формирования единого банка образовательных программ Сетевого Университета МАТУ АТР. Они также могут позволить управлять знаниями в университетской среде: формировать, накапливать, хранить и т.д.

Очевидно, что создание онтологий специальных дисциплин требует унификации терминологий, используемых членами профессиональных сообществ МАТУ АТР. Составление корректных терминологических перечней для согласования онтологий на разных языках осуществляется на базе МОГ на естественных языках. Такая работа предполагает привлечение экспертов из разных предметных областей (транспорт, лингвистика и др.) и позволяет рассматривать МОГ как онлайн ресурс открытого доступа с экспертным участием [2]. С другой стороны, создание МОГ, будучи трудозатратным процессом, может осуществляться с привлечением студентов транспортных вузов. Опыт создания некоторых тематических разделов МОГ (англо-русский вариант) имеется в ФГБОУ ВПО СГУПС, где в работе в 2014–2015 учебном году были задействованы 96 студентов, обучающихся на факультетах «Управление процессами перевозок» и «Бизнес-информатика». Процесс создания тематических разделов МОГ студентами включал следующие шаги:

1. Определение тематического охвата глоссария. Студенту предлагалось выбрать один из тематических разделов МОГ. Например, «Грузовые железнодорожные станции».

2. Сбор массива терминологических единиц. Для этого осуществлялся анализ корпуса специальных текстов на английском языке. Источниками могли быть статьи научного и публицистического характера, опубликованные в отраслевых журналах, которые имеют официальные выходные данные (автор(ы), название статьи, страницы, наименование издания, место и год публикации); документы (отчеты, инструкции, руководства, договоры, стандарты и др.); официальные сайты организаций (отраслевых компаний, союзов и др.); авторитетные энциклопедические, толковые и терминологические словари и справочники; рекламные материалы; пресс-релизы и новости.

3. Формирование словаря. В словарь допускать включать одиночные термины; именные терминологические словосочетания; сокращения терминов и терминологических словосочетаний; аббревиатуры.

4. Построение словарных статей. Оформление связей терминологической единицы с другими терминологическими единицами предполагало выполнение следующих операций: а) устранение неоднозначности с помощью лексического примечания; б) установление отношений эквивалентности (терминологическая единица – перевод); в) установление иерархических отношений между терминологическими единицами.

5. Оформление глоссария.

Вывод. Использование при подготовке отраслевых кадров на базе Сетевого Университета МАТУ АТР названного дидактического обеспечения может способствовать эффективности этого процесса за счет:

а) способности к интеграции локальных информационно-образовательных ресурсов посредством англоязычных онтологий, что может снизить затраты на обучение, так как студент получает дистанционный доступ к ресурсам всех отраслевых университетов, включая зарубежные;

б) представления учебной информации в компактной форме (онтологии), что может помочь более быстрому извлечению и более глубокому усвоению содержательной учебной информации в условиях постоянного роста ее объема и скорости обновления технологий на железнодорожном транспорте;

в) актуализации изучения иностранных языков студентами – работа по наполнению МОГ может способствовать развитию иноязычной коммуникативной компетенции будущих инженеров;

г) возможности преодолеть «кризис эффективности специалистов». «В этом кризисе эффективности мы имеем дело с ограничившим современное развитие антропологическим фактором предельной доступной специалисту сложности знания при использовании им «натурального» (без специальных технологий) управления знанием» [1, с. 4–5]. Технологии семантического веба могут стать решением, когда новому уровню сложности задач, которые стоят перед инженерами, будет соответствовать новый системный уровень управления специальными знаниями.

Список литературы

1. Буров В.А. Когнитивные коммуникации в онтологии сложности. Передача неотделимого знания [Текст] / В.А. Буров. – М.: ООО НИЦ «Инженер», 2014. – 128 с.

2. Волежанина И.С. Роль единого образовательного ресурса для железнодорожной отрасли в формировании отраслевого образовательного пространства [Текст] / И.С. Волежанина, С.В. Чусовлянова // Непрерывное профессиональное образование: теория и практика: сборник статей по материалам IV Международной науч.-практ. конференции преподавателей, аспирантов, магистрантов и студентов / под ред. д-ра пед. наук, проф. Э.Г. Скибицкого. – Новосибирск: САФБД, 2015. – С. 158–162.

3. Хабаров, В.И. Многоязычный отраслевой глоссарий в форме онтологии как средство интеграции с мировым образовательным ресурсом / В.И. Хабаров, И.С. Волежанина, С.В. Чусовлянова // В мире научных открытий. – 2015. – №3.1(63). – С. 775–791.

Выборнова Елена Николаевна

старший преподаватель

ФГБОУ ВПО «Комсомольский-на-Амуре государственный
технический университет»

г. Комсомольск-на-Амуре, Хабаровский край

ОСОБЕННОСТИ ОРГАНИЗАЦИИ И ПРОВЕДЕНИЯ ЗАНЯТИЙ ПО ФИЗИЧЕСКОМУ ВОСПИТАНИЮ СО СТУДЕНТАМИ СПЕЦИАЛЬНЫХ МЕДИЦИНСКИХ ГРУПП

Аннотация: в статье раскрывается вопрос специфики организации и проведения занятий со студентами специальных медицинских групп. В работе рассматриваются задания, проблемы и перспективы оздоровительно-профилактической работы, формирования здорового образа жизни, подготовки высококвалифицированных специалистов.

Ключевые слова: студенты, физическое воспитание, специальная медицинская группа, оздоровительно-профилактическое устремление.

Физическое воспитание, как одно из основных направлений воспитания, является компонентом всесторонне гармоничного развития личности. В России с каждым годом увеличивается количество студентов, которые по состоянию здоровья относятся к специальным медицинским груп-

пам (СМГ). По данным научных исследований, количество студентов с низким уровнем психофизического состояния за последние 10 лет увеличилось в 2–3 раза и составляет 24–50% от общего количества относительно здоровой молодежи [2, с. 441].

Сегодня остро стоит проблема индивидуализации в процессе физического воспитания студентов СМГ. Дифференцированный подход к организации и построению учебно-тренировочных занятий повысит уровень психофизического состояния студентов, будет способствовать профессиональному отношению личности.

В процессе разработки учебно-тренировочных программ для студентов СМГ обязательно необходимо учесть особенности перенесенных заболеваний, а также характер и степень нарушений, которые развились в результате этого процесса. Чем детальнее будут выяснены потребности студентов каждой из этих групп в конкретных видах двигательной активности, тем значительнее будут отличаться средства и методы занятий.

Занятие физическими упражнениями для студентов СМГ должны отвечать таким главным принципам:

1. Оздоровительная, лечебно-профилактическая направленность использования средств физического воспитания. Любые занятия физическими упражнениями и спортом в нашей стране в соответствии с программным обеспечением физического движения государства имеют оздоровительную направленность. Однако для студентов СМГ этот принцип должен быть главенствующим.

2. Подход к использованию средств физической культуры должен быть дифференцированным в зависимости от характера и наличия структурных и функциональных нарушений в организме, вызванных патологическим процессом. Во время любых занятий физическими упражнениями нагрузки, которые используются, дифференцируются в зависимости от возраста, пола и физической подготовленности человека. На занятиях со студентами СМГ фактором, который определяет количественные и качественные особенности физических нагрузок, становится заболевание, которое характеризует особенности организма.

3. Профессионально-прикладная направленность. Проводя занятие по физическому воспитанию со студентами СМГ, которые раньше перенесли болезнь, преподаватель должен не только обеспечить самое быстрое возобновление поврежденных органов и систем, но и помочь студенту в процессе занятий физическими упражнениями приобрести необходимые для хорошего усвоения профессии двигательные навыки, с помощью методов физической тренировки отшлифовать их, чтобы они смогли обеспечить высокую работоспособность будущего специалиста.

Особенно важной является проблема формирования навыков правильного дыхания и произвольного управления дыханием. Нарушение функции дыхания, особенно во время физических нагрузок, утрудняет деятельность системы кровообращения, снижает насыщенность крови кислородом и приводит к нарушению обмена веществ.

Современные достижения физиологии дыхания открывают перспективы к дальнейшему развитию теории и практике произвольного управления дыханием, что с успехом может применяться для адаптации и оптимизации умственной и физической работоспособности студентов с отклонением в состоянии здоровья и их лучшей профессиональной подготовки к трудовой деятельности [4, с. 95].

Важным и не решенным по сей день вопросом является учет эффективности занятий и усвоения программного материала, разработка единственных для студентов СМГ вузов контрольных нормативов тестирования, которые разрабатываются с учетом выполнения их на оценку в баллах. Однако во время сдачи зачетов много студентов, которые добросовестно занимались, некоторые нормативы не могут выполнить даже на минимальную оценку. Особенно старательные, желая получить высокий балл, перенапрягаются физически, что явно противопоказано для этого контингента студентов [3, с. 49].

Например, такие требования, как составление и выполнение комплекса индивидуальной гимнастики (с обязательным учетом показаний и противопоказаний), проведение его в группе, техника и методика выполнения отдельных элементов и упражнений, участие в судействе спортивных соревнований и тому подобное можно выполнять абсолютно всем студентам СМГ [1, с. 27]. То есть, возможно, ненормативные контрольные упражнения или тесты и педагогические наблюдения позволят определить эффективность занятий и отношения студента к предмету.

Выводы. Угроза здоровью нации нуждается во внесении коренных изменений в работу относительно формирования и реализацию государственной социальной, молодежной политики, разработки и принятия на государственном и местном уровнях таких политических и управленческих решений, которые позволят государству более ответственно относиться к здоровью своих граждан. В этом контексте проблема организации физического воспитания для студентов СМГ остается актуальной и требует немедленного решения средствами образования.

Дальнейших научных исследований требуют пути повышения профессионализма специалистов сферы физической культуры и спорта и совершенствования методики формирования здорового образа жизни студентов СМГ вуза разного профессионального устремления.

Список литературы

1. Богданова Л.П. Физическое воспитание студентов специальной медицинской группы: учеб. пособие / Л.П. Богданова. – Самара: Изд-во Самар. гос. аэрокосм. ун-та, 2010. – 64 с.
2. Власова Т.С. Особенности физического воспитания студентов, имеющих отклонения в здоровье. Проблемы мотивации физкультурной активности студентов в вузе / Т.С. Власова, Р.И. Сунгатуллин, Н.М. Закирова // Молодой ученый. – 2015. – №5. – С. 441–443.

3. Тимошина И.Н. Оценка успеваемости учащихся по физическому воспитанию в специальных медицинских группах. Актуальные проблемы теории и практики физической культуры и спорта: материалы Всероссийской научно-практической конференции. – Ульяновск, 2014. – С. 46–51.

4. Физическая культура. Система работы с учащимися специальных медицинских групп: рекомендации, планирование программы / авт. - сост. А.Н. Каинов, И.Ю. Шалаева. – Волгоград: Учитель, 2009. – 185 с.

Гайзулина Кристина Александровна
учитель математики
МБОУ «Чернолученская СОШ»
д. п. Чернолучинский, Омская область

ПОДГОТОВКА И ПРОВЕДЕНИЕ ДИДАКТИЧЕСКОЙ ИГРЫ КАК ОСНОВНЫЕ КОМПОНЕНТЫ МЕТОДИКИ ЕЕ ОРГАНИЗАЦИИ НА УРОКАХ МАТЕМАТИКИ В 5–6 КЛАССАХ

Аннотация: в данной статье рассмотрено применение дидактических игр на разных этапах урока. Приведены примеры игр для каждого этапа занятия. Главными в статье являются методические рекомендации к подготовке и проведению уроков с применением игровых методов обучения математике в 5–6 классах.

Ключевые слова: дидактические игры, этап урока, методические особенности, методические рекомендации.

Дидактические игры можно применять на разных этапах усвоения знаний: на этапе объяснения нового материала, его закрепления, повторения и контроля.

Рассмотрим методические особенности использования некоторых дидактических игр на уроках математики.

При подготовке к этапу объяснения нового материала необходимо использовать дидактические игры, содержащие существенные признаки изучаемой темы. Так же они должны содержать практические действия [1].

На этапе актуализации знаний можно провести игру «Матрешка». По два учащихся выходят по очереди к доске и решают примеры на матрешках, остальные решают в тетрадах. После решения примера с последней матрешки, ученики обнаруживают ключик и сами открывают секретный «сундучок».

Учащиеся будут увлечены решением примеров и, дойдя до ключика, будут заинтересованы в получении новых знаний по теме.

На уроке по теме «Законы сложения и умножения рациональных чисел» можно провести игру «Смотри, не зевай, быстро считай».

Учитель разбивает класс на две команды, знакомит учащихся с правилами данной игры, раздает таблички с номерами от 1 до 9, которые учащиеся прикалывают себе на одежду. Заранее у доски уже подготовлены стулья с табличками. На интерактивной доске появляются один за другим примеры. Учащиеся на своих местах решают их, и кто решил быстрее всех бегут занимать свое место у доски.

Во время игры учащиеся будут стремиться к тому, чтобы как можно быстрее решить примеры и занять место у доски. Данная игра помогает активизировать, заинтересовать детей.

На уроке по теме «Действия со смешанными дробями» рекомендуем провести игру «Собери зайку».

По желанию учащиеся выходят к доске решать предложенные примеры, и составляют по данным частям тела зверушку.

Самостоятельную работу на уроке можно провести в форме игры по теме «Шифровальщик».

После этапа актуализации знаний класс делится на 3 команды. Каждой команде раздаются по два конверта с примерами. В первом все примеры написаны на отдельных карточках, чтобы было удобно решать каждому члену команды. А во-вторых конвертах находятся ответы с соответствующими буквами. Решив все примеры и составив верную фразу, команды поднимают руки. Им предоставляется право показать жестами получившееся название произведения, а другие команды пытаются угадать, что им показывают. И так все команды по очереди показывают и угадывают названия.

Данная игра заинтересует всех детей без исключения. Каждый учащийся будет занят своим делом. Групповая форма игры поможет организовать детей работать слаженно. Кроме того, чередуется письменная работа с устной. За счет этой смены деятельности повышается работоспособность учащихся.

Игры должны проводиться не на каждом уроке и не на весь урок. Это связано с тем, чтобы учащиеся не заигрывались на занятиях и не стали воспринимать математику, как простой предмет, на котором только и дело, что играть. Они должны понять, что данный предмет имеет много сторон: Математика – это серьезная и в тоже время увлекательная наука.

Таким образом, при проведении дидактических игр необходимо учитывать следующие методические особенности:

1. Учитывать психологические особенности учащихся, а именно:

– так как в данном возрасте ведущей деятельностью является общение со сверстниками, то в игре использовать как можно больше приемов частого взаимодействия школьников друг с другом;

– при применении игры использовать наглядность, которая важна при изучении материала;

– в данном возрасте у учащихся низкий познавательный интерес и только начинают возникать новые интересы, поэтому следует подбирать игры, повышающие уровень познавательного интереса к математике.

2. Сочетать игру с дидактическими целями и материалом урока.

3. Проводить дидактические игры не на каждом уроке, чередовать виды учебной деятельности, чтобы учащиеся не заигрались.

4. Проводить дидактические игры на разных этапах урока, тем самым заинтересовывая учащихся:

– вначале урока подбирать игры в зависимости от состояния учащихся (пассивные или активные), чтобы настроить на дальнейшую работу на уроке;

– на этапе изучения нового материала необходимо повысить познавательный интерес учащихся к предстоящей деятельности;

– на этапе закрепления изученного материала следует применять дидактические игры на воспроизведение действий, вычислительных приемов, чтобы учащиеся еще раз повторили пройденное и тем самым закрепили знания.

5. Подбирать такие дидактические игры, чтобы охватить большее количество учащихся, привлечь к деятельности весь класс.

6. Для меньших затрат времени на уроке выбрать из учащихся постоянных помощников, которые будут подготавливать нужный материал к уроку по рекомендации учителя.

Список литературы

1. Развивающее обучение математике: состояние, проблемы, перспективы / В.А. Далингер, Е.А. Калыт, Л.А. Филоненко, Н.Д. Шатова // Монография. Под ред. проф. В.А. Далингера. – Омск: ООО ИПЦ «Сфера», 2007. – 378 с.

Гончарук Алексей Юрьевич

д-р пед. наук, профессор, эксперт ЮНЕСКО
ФГБОУ ВПО «Российский государственный
социальный университет»
г. Москва

НАУКА И ТЕХНОЛОГИИ РЕАЛИЗАЦИИ ГЛОБАЛЬНЫХ ТЕНДЕНЦИЙ РОССИЙСКОЙ ПЕДАГОГИКИ В КОНТЕКСТЕ СОЦИОКУЛЬТУРНЫХ ПРОБЛЕМ УНИВЕРСИТЕТСКОЙ МОЛОДЕЖИ

Аннотация: в статье рассматривается вопрос реализации глобальных тенденций российской педагогики в контексте социокультурных проблем университетской молодежи. Автор полагает, что в целостном, многоплановом образовательном процессе инициации стратегического ресурса России в XXI в. первостепенное значение приобретает развитие коммуникативно-технологического комплекса компетенций современного воспитанника университета.

Ключевые слова: наука, технология, глобальные тенденции, проблемы университетской молодежи, социальная сплоченность, образование, социальная справедливость.

Политические, экономические, социокультурные преобразования, охватившие все сферы нашей жизнедеятельности, обуславливают возрастающую роль системы университетского образования в формировании демократичного общества в его гармоничном становлении и совершенствовании. В сегодняшних условиях решения актуальных проблем разработки теоретико-методологических основ стратегии, инновационных технологий тактик гарантированного обеспечения единства России необходимы целостные, разносторонне-гармоничные подходы сохранения, преумножения, технологического саморазвития профессиональных компетенций университетской молодежи в системе социокультурно-педагогических ценностей в контексте воспитания в ней естественных чувств сплоченности общества и социальной справедливости, что невозможно без сочетания классически-традиционных, современных и потенциально-перспективных подходов, создаваемых лишь в системе коммуникативно-творческих комплексов стратегии и тактики отечественного университетского образования. В целостном, многоплановом образовательном процессе инициации стратегического ресурса России в XXI в. первостепенное значение приобретает развитие коммуникативно-технологического комплекса компетенций современного воспитанника университета в социокультурно-образовательном отношении к потенциально качественно новой реальности России эпохи инновационных информационных технологий постиндустриального мира в системе именно социокультурно-педагогических ценностей. В настоящее время, очевидна высокая степень расхождения между насущной потребностью системы высшего образования России в социокультурно-педагогических идеях в области коммуникативно-технологических компетенций нравственно-эстетического развития учащегося бакалавриата, студента, магистранта, ас-

пиранта, докторанта и – результатами соответствующих научных исследований. Его методологические аспекты мы целостно рассматриваем сегодня в отечественной, ни в зарубежной социокультурной педагогике университетского образования, по существу, одними из первых.

В докладе Национального разведывательного совета США «Глобальные тенденции 2030: альтернативные миры» содержатся американизированные прогнозы тенденций и сценариев развития планеты на обозримую перспективу ближайших десятилетий. Основываясь на тех изменениях в системе международных политических и экономических отношений, которые происходят сегодня в мире, американские эксперты прогнозируют кардинальное перераспределение влияния между существующими центрами силы. «Мегатенденции», рассматриваемые американскими авторами Доклада в качестве важнейших сдвигов в системе международных отношений, приведут, по их мнению, к потере Западом роли лидера мирового развития, которую он выполнял на протяжении почти 400 лет. По оценкам экспертов, изменения затронут как сами государства, так и сферу взаимоотношений государственных и негосударственных субъектов мировой политики. В основе прогнозных оценок лежит расширенный индекс глобального влияния, включающий как традиционные показатели влияния (ВВП, численность населения, уровень военных расходов и технологических инвестиций), так и новые показатели {уровень состояния здоровья граждан, качество образования (выделено мною. – А.Г.) и развитость системы управления}. Как утверждается в докладе, к 2030 г. ни одно государство в мире, включая США, не сможет единолично выполнять функции державы-гегемона. Основными источниками конфликтов будущего эксперты считают энергоресурсы, дефицит питьевой воды, а также развитие высоких технологий, с помощью которых не только государственные, но и негосударственные акторы могут получить доступ к ядерному оружию, управлять террористическими сетями и пр. В результате проведённого анализа, американские эксперты формулируют своё видение альтернативных сценария развития мира, которые подразумевают изменения на глобальном, региональном и местном уровнях. Российские учёные Московского государственного университета международных отношений приводят собственный критический анализ сформулированных в американском Докладе сценариев. Рассмотрим лаконично их адаптационные характеристики в конкретике мировых трендов в российской реальности воспитания в университетской молодёжи чувств сплочённости общества и социальной справедливости в системе социокультурно-педагогических ценностей любых подобных им потенциально-перспективных тенденций. В нашем 45-летнем школьно-университетском образовательном опыте доказано, что именно социокультурно-педагогическое использование лучших произведений художественного творчества принципиально важно в эпоху информационных технологий: оно открывает перед молодым россиянином наиболее доступный способ получения элементарных начал нравственно-эстетических знаний. С другой стороны, – засилье в аудиовидеопрокате, на театральных подмостках американизированной массовой попсубкультуры чревато не только опасностью самоутверждения примитивного кругозора «кассетного» человека-наркомана среди нашей молодёжи, но и способно приводит её к мысли о том, что подобные суррогаты и есть настоящее искусство. Автор проанализировал совокупность социокультурно-педагогических условий развития коммуникативно-технологических компетенций в контексте нравственно-эстетического отношения слушателей – социальных педагогов факультета социальной работы, педагогики и ювенологии РГСУ к действительности в контексте прогресса корпоративно-коммуникативной системы нынешнего университетского содружества, взятой в её генезисе, самовоспроизводстве как целостное понятие процессуального эволюционно-демократичного и меритократичного характера. Геополитическая реальность, закономерно выдвигающая в современном мире на передний план прогресса человечества и каждой отдельной личности именно социокультурно-педагогический контекст обуславливает ведущую роль в нём образования, искусств, нравственно-эстетического творчества. Только они в состоянии в потенциально постиндустриальную эпоху естественно органично взаимодействовать с экономической, политической, общественной и другими сферами жизнедеятельности субъектов эволюционно-демократичного развития земной цивилизации XXI столетия, обеспечивая благоприятное гармоничное самосовершенствование структуры каждого из этих закономерно объективных диалектических процессов как факторов-регуляторов коммуникативного информационного ресурса России. Социальные педагоги, работающие в системе базового, дополнительного университетского образования, преподаватели воспитательных заведений на разных ступенях общественной «иерархии» испытывают насущную потребность в системном обновлении фундаментальных мировоззренческих основ своего профессионального инструментария, эффективном внедрении прогрессивных подходов в комплексный процесс разностороннего развития личности сегодняшнего учащегося бакалавриата, студента, магистранта – потенциального гражданина всемирного содружества людей второй половины наступившего столетия. По существу, эта цель представляет собой реальный образовательный ценностный ориентир зрелищных, аудиовидеоискусств и нравственно-эстетического творчества как вероятностно-перспективных функций эмоционально-образных факторов-регуляторов социокультурно-педагогической энергетики рассматриваемого диалектического процесса, акцентуируемого гармоничными доминантами геополитического контекста соразвития общества и личности *homo poospherikus*. По данным ЮНЕСКО, стилистика нравственно-эстетического отношения современных землян к действительности дифференцируется на следующие системы подходов: а) авторитарно-диктаторскую (около 40%); б) либерально-попустительскую; и в) демократическую (примерно 10%). Преимущественно из потенциально-перспективных «ядер» более последней, менее первых двух, – формируются оптимально-прогрессивные инновационные образовательные технологии; это – эволюционно-демократичный и меритократичный (от лат. *meritus*) + *«catos»* = «власть по заслугам, достоинству») –

подходы. Разработка фундаментальных социокультурно-педагогических исследований, посвящённых проблемам естественно-гармоничного «вхождения» растущей личности в эволюционно-демократичный, меритократичный социум потенциальной ноосферы, ориентирована в прогрессивных развивающих системах на культурно-образовательные стандарты, единые эстетически-разносторонние пространства и коммуникативно-общечеловеческий художественно-творческий язык как информационный ресурс. Большинство педагогических разработок ориентировано сегодня на технологические, но не на поисковые инновационные компоненты развивающего процесса; лишь единицы прогрессивных исследований направлены на то, чтобы воспитывающийся сегодня человек XXI века, попадая в поле «другой» культуры, не терялся, но самореализовывался гармонично и творчески. В нынешнюю эпоху, в начале нового тысячелетия всемирной истории, социокультурно-педагогические аспекты формирования коммуникативно-информационной цивилизации образования, его настоящего, будущего нравственно-эстетическими, мировоззренчески-отношенческими средствами становятся особенно актуальными. Мировые тренды в российской реальности, рассматриваемые в нашем исследовании в контекстах воспитания в университетском юношестве чувств солидарности общества и социальной справедливости, органично адаптируемы к системе социокультурно-педагогических ценностей: этот процесс может быть значительно модернизирован и облегчён, в частности, средствами зрелищных, аудиовидеоискусств, имеющих оригинальные взаимосвязи как с художественно-творческими, так и с коммуникативно-творческими аспектами взаимоотношений профессионально формирующейся личности социального педагога с, принципиально, любой российской реальностью.

Список литературы

1. Бондаревская Е.В., Кульневич С.В. Педагогика: личность в гуманистических теориях и системах воспитания: учебное пособие. – М. – Ростов на Дону, 1999. – 348 с.
2. Вульфсон Б.В. Сравнительная педагогика. История и современные проблемы – М.: УРАО, 2003. – 232 с.
3. Гердер И.Г. Идеи к философии истории человечества [пер. с нем. А.В.Михайлова]. – м.: Издательство Наука, 1977. – 705 с.
4. Гончарук А.Ю. Социально-педагогическая культура, искусство и религии регионов России (народное художественное творчество): Монография. – М.: РГСУ, 2012. – 216 с.
5. Гончарук А.Ю. Социально-педагогическая культурология: Учебно-методическое пособие: в 2-х ч. – Ч. I. – М.: Перспектива, 2012. – 180 с.
6. Гончарук А.Ю. Основы теории и истории социально-педагогической культуры: Учебное пособие. – Саарбрюкен: LAP LAMBERT Academic Publishing, 2012. – 164 с.
7. Джурицкий А.Н. Развитие образования в современном мире: учебное пособие. – М.: ВЛАДОС. – с. 5.
8. Зеньковский В.В. Проблемы воспитания в свете христианской антропологии. – М.: Шк. – Пресс, 1996. – 271 с.
9. Иванов К.А. Всё начинается с учителя. – М.: Просвещение, 1983. – 175 с.
10. Колесникова И.А. Педагогические цивилизации и их парадигмы // Педагогика. – №6. – 1995.
11. Мардахаев Л.В. Социальная педагогика. – М.: Юрайт, 2015. – 416 с.
12. Мудрик А.В. Что такое воспитание? Опубликовано на Федеральном образовательном портале «Экономика. Социология. Менеджмент»: 09-10-2004к/Директор школы. 2002. – №10. – С. 8–11.

Гусейнова Айнура Вахидовна

преподаватель
Азербайджанский государственный педагогический университет
г. Баку, Азербайджанская Республика

УСВОЕНИЕ ШКОЛЬНИКАМИ ЗНАНИЙ В ПРОЦЕССЕ ПРЕПОДАВАНИЯ ПРЕДМЕТА «МУЗЫКА» НА ОСНОВЕ НОВОГО КУРИКУЛУМА

Аннотация: в данной статье автор затрагивает вопрос систематизации знаний о музыке, которые будут приобретены школьниками в процессе обучения. В статье также найдена отражение система построения уроков на основе определенной тематики, строения уроков, опираясь на курикулум по музыке.

Ключевые слова: музыка, обучение, школьник, знания.

В Азербайджанской Республике система обучения музыке, основанная на новом курикулуме по музыке, подразумевает дать школьникам не только конкретные, но и обобщенные и конкретизированные знания о закономерностях музыкального искусства. В то же время доминирует мнение о том, что обобщенные знания о музыке должны исходить из музыкального произведения или же следует привить эти знания, школьникам используя музыкальные произведения, исполненные в виде песни.

Знания по музыке направляются на восприятие конкретного музыкального произведения. Помогают школьникам оценивать разнообразные особенности музыки, способствуют выразительному, осознанному исполнению музыки, одним словом музыкальные знания являются теоретической основой содержания предмета.

Принцип строения занятий на основе определенной тематики, является фактором, способствующим последовательному формированию у школьников музыкальной культуры. То, что каждый урок, и каждый раздел имеет свою тему, создает в обучении конкретику, и позволяет логически связать предметы друг с другом.

В то же время построение уроков на основе определенной тематики, позволяет соединять все занятия по музыке и процесс деятельности обучения музыке.

В основе обучения нашли отражения обобщенные и ключевые знания по музыке.

Обобщая, можно отметить и то, что в процессе определения содержания обучения, не так уж легко определить какие музыкальные знания являются основными, а какие специализированными.

Если в содержании обучения конкретные знания о музыке составляют большинство, то они не могут служить формированию полной картины у школьников об искусстве.

Однако если знания построены систематично, и отражают в себе определенные закономерности о музыке, объясняют связь между музыкой и жизнью, а также социальную роль музыки, в этом случае эти знания помогут школьникам разобраться в самых разных отраслях искусства.

Процесс обучения музыке, опирающийся на новый курикулум по музыке, построен так, что внимание школьников концентрируется вокруг определенных понятий по музыке. Каждый музыкальный раздел способствует восприятию определенных ключевых знаний, и каждый урок еще больше раскрывает все его направления и особенности. Из-за того, что ключевые знания используются во всех видах музыкальной деятельности, они именуются как основные либо ведущие навыки (умения). Связь между ведущими и ключевыми навыками основывается на определенной последовательности в музыкальном обучении.

В принятом в 2008 году в Азербайджанской Республике «Предметном курикулуме для I–IV классов общеобразовательных школ», в разделе «Предмет по музыке» отражаются необходимые навыки, согласно содержательной линии «Музыкальный мир», «Эмоциональная оценка», «Музыкальная деятельность». Именно с этой точки зрения педагог, зная, что каждое умение означает применение определенного рода знания, может определить для себя какие именно знания необходимо привить учащимся в процессе обучения. Сборники знаний близкие по значению и содержанию также могут быть использованы учителем как основные знания, однако с условием того, что новые знания обязательно должны опираться на предыдущие, и должны дополнять их в некоторой степени.

К тому же в процессе прививания этих знаний педагог должен вести определенную параллель между новыми знаниями и предыдущими.

Определение схожих и различных черт позволяют ученикам, относится с творческой стороны процессу восприятия музыки.

Творческая деятельность должна присутствовать не только в процессе прослушивания музыки, но и в то же время в процессе исполнения музыки хором, во время музыкально-ритмических движений, во время исполнения на детских музыкальных инструментах, во время импровизации, во время создания музыкальных фраз, в промежутке определенных интервалов, а также в процессе дирижирования.

Только в этом случае у школьников формируются навыки по музыке, и развивается музыкальное чутье.

Все вышеперечисленное невозможно претворить в жизнь без определенных знаний по музыке. То есть знания по музыке являются основными факторами, способствующими развитию музыкальных способностей. Ученик, не приобретавший музыкальные знания, не сможет принимать участие в процессе прослушивания музыки, исполнения песни, а также в обмене мнениями о музыкальном процессе. Его музыкально-ритмические движения ограничены, он не сможет принимать участие также в исполнении на детских музыкальных инструментах.

Из всего вышесказанного мы можем остановиться на данной аксиоме: Умение, означает применение привитых знаний. Данную аксиому необходимо знать и всем школьникам. Так, они должны осознавать, что вне зависимости от вида деятельности, они должны обладать определенными знаниями. В противном случае, не будет никакой значимости и качества проделанной ими работы.

В этом случае мы приходим к заключению того, что каждая проделанная работа должна иметь научную основу. Каждая наука является сборником определенных знаний.

Обратим внимание на умения и навыки, связанные с музыкальной деятельностью в начальных классах. Начиная с первого класса и охватывая четвертый класс включительно, школьники участвуют в следующих видах музыкальной деятельности на уроках по предмету «Музыка»:

1. Исполнение песен хором.
2. Исполнение мелодии по нотам.
3. Прослушивание музыки.
4. Музыкально-ритмические движения.
5. Импровизация.
6. Исполнение на детских музыкальных инструментах.

Таким образом, во время музыкальной деятельности у учащихся формируются определенные навыки согласно видам музыкальной деятельности

Формирование знаний, умений и навыков создает у учащихся определенные качества и способствует тому, что как учителя, так и учащиеся приходят к определенному заключению. Так, учитель систематизирует знания, которые будут даны в начальных классах, а также демонстрирует современные методы их изучения. Ученики могут использовать творчески знания, приобретенные по музыке.

Список литературы

1. Azərbaycan Respublikasının ümumtəhsil məktəbləri üçün musiqi fənni üzrə təhsil proqramı (kurikulumu) (I–IX siniflər). Bakı, 2013.
2. Ümumtəhsil məktəblərinin I–IV sinifləri üçün fənn kurikulumları. Bakı, 2008.

РАЗВИТИЕ СВЯЗНОЙ РЕЧИ ДЕТЕЙ МЛАДШЕГО ДОШКОЛЬНОГО ВОЗРАСТА

Аннотация: в статье раскрываются особенности развития связной речи младших дошкольников; условия, методы, приемы их развития. Автор приходит к выводу о влиянии грамотной речи воспитателя на речь воспитанников.

Ключевые слова: связная речь, диалогическая форма речи, совместно-партнерская деятельность, монологическая речь, пересказ, описание.

Среди многих важных задач воспитания и обучения детей в дошкольном учреждении развитие связной речи является одной из главных. Целью речевого развития детей младшего дошкольного возраста является формирование не только правильной, но и хорошей устной речи, с учетом возрастных особенностей и возможностей воспитанников.

Связная речь – это единое смысловое и структурное целое, включающее связанные между собой и тематически объединенные, законченные отрезки. Основной характеристикой связной речи является её понятность для собеседника.

«Для детей 3 лет доступна простая форма диалогической речи (ответы на вопросы), они только начинают овладевать умением связно излагать свои мысли. Их речь еще ситуативна, преобладает экспрессивное изложение. Малыши допускают много ошибок при построении предложений, определении действия, качества предмета. Обучение разговорной речи и ее дальнейшее развитие является основой формирования монологической речи. В младшем дошкольном возрасте важно развивать инициативную речь, желание ребенка делиться впечатлениями и диалогическую форму речи» [1, с. 116].

Развитие связной речи происходит:

- во всех видах организованной образовательной деятельности с учетом принципа интеграции и тематического построения образовательного процесса;
- в совместно-партнерской деятельности, осуществляемой в ходе режимных моментов; (по режиму дня в программе отводится время для чтения и обсуждения художественной литературы);
- в самостоятельной деятельности детей (успешность зависит от создания условий, предметно-развивающей речевой среды, соответствующей данной теме планирования);
- в семье (взаимодействие детей и их родителей).

Целенаправленное обучение связной монологической речи начинается именно во второй младшей группе. Детей учат пересказывать хорошо знакомые им сказки и рассказы, а также рассказывать по наглядному материалу (описание игрушек, рассказывание по картине с близким детскому опыту сюжетом).

В младшем дошкольном возрасте воспитатель старается, чтобы каждый малыш легко и свободно вступал в общение со взрослыми и детьми, учит детей выражать свои просьбы словами, понятно отвечать на вопросы взрослых. Воспитывает потребность делиться своими впечатлениями, рассказывать о том, что сделал, как играл, привычку пользоваться простыми формулами речевого этикета (здороваться, прощаться в детском саду и семье). Так же воспитатель поощряет попытки детей, задавать вопросы об их ближайшем окружении. (Кто это? Что это? Где находится? Что делает?)

По мнению Сохина Ф.А. «обучение пересказыванию начинается с простого воспроизведения хорошо знакомых сказок, построенных на повторе («Колобок», «Репка»). Воспитатель помогает малышам запомнить последовательность появления сказочных героев. Наиболее эффективным методическим приемом обучения пересказу является такой, когда дети включаются в повторный рассказ воспитателя, повторяя одно – два слова или целое предложение.

– Жили-были дед...

– ... и баба.

– Была у них...

– ... курочка-ряба.

Постепенно дети подходят к пересказу по вопросам:

– Кого встретил колобок? – Лисичку.

– Какую песенку спел лисичке колобок?» [1, с. 120].

Детей постепенно подводят к составлению коротких – в 3–4 предложения – описаний игрушек и картинок. Воспитатель через драматизацию знакомых сказок учит детей составлять высказывания и повествовательного типа. Он подсказывает ребенку способы связей в предложении, задает схему высказываний («Пошел зайчик... Там он встретил... Они стали...»), постепенно усложняя их содержание, увеличивая объем.

Одним из условий развития диалогической речи является «организация речевой среды, взаимодействия взрослых между собой, взрослых и детей, детей друг с другом. Основным методом формирования диалогической речи в повседневном общении является разговор воспитателя с

детьми». Эффективным методом также является дидактическая игра, подвижная игра, используется прием словесных поручений, совместная деятельность и специально организованные речевые ситуации.

Работа по развитию связной речи трудоемка и всегда почти полностью ложится на плечи педагогов. Большое влияние на речь детей оказывает воспитатель. В связи с этим его собственная речь должна, прежде всего, быть понятной, грамотной, четкой.

Список литературы:

1. Сохин Ф.А. Развитие речи детей дошкольного возраста: Пособие для воспитателей детского сада / изд. испр. – М.: Просвещение, 2002 – 223 с.
2. Парамонова Л. Г. Воспитание связной речи у детей / Издательство: Детство-Пресс, 2012 год, 176 стр.
3. Чулкова А.В. Формирование диалога у дошкольников: учебное пособие. – Издательство: Феникс+, 2008г., 221 с.
4. Развитие связной речи у детей дошкольного возраста [Электронный ресурс]. – Режим доступа: <http://www.moi-detsad.ru/konsultac/konsultac2364.html>
5. Развитие связной речи у детей дошкольного возраста [Электронный ресурс]. – Режим доступа: <http://ext.spb.ru/index.php/2011-03-29-09-03-14/75-correctional/1030-2012-03-01-12-07-41.html>

Деркачева Мария Александровна

преподаватель

Институт общественных наук

ФГБОУ ВПО «Российская академия народного хозяйства
и государственной службы при Президенте РФ»

г. Москва

ОБУЧЕНИЕ СОСТАВЛЕНИЮ РЕКЛАМНОГО СЛОГАНА В ПРОЦЕССЕ ИНОЯЗЫЧНОГО ПРОФЕССИОНАЛЬНОГО ОБЩЕНИЯ СТУДЕНТОВ

***Аннотация:** в данной статье приведен фрагмент семинарского занятия по обучению составлению рекламного слогана в процессе иноязычного профессионального общения студентов. Автор полагает, что межъязыковая интерференция создает некоторые трудности из-за ряда причин, и в качестве тренинга по устранению этих трудностей предлагает учебную дискуссию.*

***Ключевые слова:** рекламный слоган, иноязычное профессиональное общение, учебная дискуссия.*

Специалисты профиля «Реклама и связи с общественностью» должны творчески подходить к своей работе, владеть лингвистическими навыками и уметь эрудированно находить нетривиальные решения.

При создании методики обучения составлению рекламного слогана в процессе иноязычного профессионального общения мы исходили из того, что у студентов профиля «Реклама и связи с общественностью» в определенной мере уже сформирована коммуникативная деятельность на родном языке. Однако у большинства студентов межъязыковая интерференция создает трудности на фонетическом, лексическом и грамматическом уровнях языка [3, с. 31–32]. Это объясняется несформированностью способности переключаться и переносить навыки владения родным языком на изучаемый иностранный, отсутствием элементарных знаний о стилистической дифференциации слов и ложной аналогией.

В наше время методисты отечественной и зарубежной школы приветствуют самостоятельность выбора и творческое мышление в речевом общении [2, с. 210], навыки которого можно развить с помощью коммуникативных упражнений. Мы предлагаем использовать в качестве коммуникативного упражнения учебную дискуссию (групповой диалог). Учебная дискуссия имеет свою специфику в зависимости от уровня языковой подготовки студентов; на начальном этапе это может быть обмен высказываниями (В.П. Кузовлев, Н.М. Лапа, 1994), а на продвинутом – столкновение противоположных взглядов или беседа на злободневные темы [4, р. 2].

Поскольку мы рассматриваем обучение составлению рекламного слогана в процессе иноязычного профессионального общения, для нас особую роль играет официально-деловая речь, которая обладает языковыми средствами, свойственными рекламному слогану. Перечислим характерные признаки данного типа речи: использование клише, аббревиатур и канцелярской лексики, минимум эмоционально-речевых средств, лаконичность, стандартизация, замкнутость [1, с. 99].

I will tell you about the simple ways of an advertising slogan making:

The first. The main consumer quality of a product. For example, a dishwasher that makes dishes very clean.

The second. The secondary consumer quality of a product. For example, a dishwasher that works without any noise.

The third. A prestigious image of a product. For example, a dishwasher that is used by some famous singer or musical band or by the character of the film.

Another item is the variety of stylistic devices. We differentiate stylistic devices according to phonetical, lexical and grammatical levels.

We should always make advertising slogans according to the three ways given above and using stylistic devices. At the beginning this work won't be easy but in the future results exceed all the expectations! Advertising slogans are not only the connection of words for promotion and further sale of a product

because advertising slogans have a great upbringing potential, they are a part of culture for the people, community or nation speaking the English language. All that makes our studies very useful for your future career and the feeling of world ... You will make real discoveries and become creators of new ideas and senses.

Перевод:

Я расскажу вам о простых способах создания рекламного слогана.

Первый. Главное потребительское качество продукта. Например, посудомоечная машина, которая делает посуду очень чистой.

Второй. Вторичное потребительское качество продукта. Например, посудомоечная машина, которая работает бесшумно.

Третий. Престижный образ продукта. Например, посудомоечная машина, которой пользуется какая-нибудь знаменитая певица, или музыкальная группа, или киногерой.

Другой пункт – разнообразие стилистических средств. Мы различаем стилистические средства в соответствии с фонетическим, лексическим и грамматическим уровнями.

Мы должны всегда создавать рекламные слоганы тремя способами, данными выше и с помощью стилистических средств. В начале эта работа не будет для легкой, но будущие результаты превзойдут все ожидания! Рекламные слоганы – не только связь слов для продвижения и дальнейшей продажи товара, потому что рекламные слоганы имеют большой воспитательный потенциал, они являются частью культуры людей, сообщества или нации, говорящих на английском языке. Всё это делает наши занятия очень полезными для вашей будущей карьеры и мироощущения ... Вы делаете настоящие открытия и станете создателями новых идей и смыслов.

Список литературы

1. Воропаева Ю.А. Методика обучения профессионально – ориентированному чтению на материале рекламных и PR-текстов: дис. канд. пед. наук: 13.00.02 / Воропаева Ю.А. – М.: РУДН, 2008. – 241 с.
2. Зимняя И.А. Условия формирования навыка говорения на иностранном языке и критерии его отработанности / И.А. Зимняя // Общая методика обучения иностранным языкам: Хрестоматия: сост. А.А Леонтьев. – М.: Просвещение, 1999. – С. 210–211.
3. Кузнецова С.В. Аутентичные задания как средство обучения устному иноязычному общению в языковом вузе: английский язык, начальный этап обучения: автореф. дис. канд. пед. наук: 13.00.02 / С.В. Кузнецова. – Тамбов: ТГУ им. Г.П. Державина, 2005. – 25 с.
4. Ur, P. A course in language teaching. Practice and Theory. Trainee book / P. Ur. – Cambridge: Cambridge University Press, 2003. – 142 p.

Ермилов Алексей Васильевич

преподаватель

ФГБОУ ВО «Ивановская пожарно-спасательная академия ГПС МЧС России»

г. Иваново, Ивановская область

аспирант

Филиал ФГБОУ ВПО «Ивановский государственный университет» в г. Шуя

г. Шуя, Ивановская область

ДЕЯТЕЛЬНОСТЬ РУКОВОДИТЕЛЯ ТУШЕНИЯ ПОЖАРА КАК ПЕДАГОГИЧЕСКАЯ ПРОБЛЕМА

Аннотация: в статье рассматриваются особенности профессиональной деятельности руководителя тушения пожара, взаимосвязь уровня развития его индивидуально-личностных качеств с эффективностью несения дежурства и качеством управления подразделениями на месте вызова. Рассматриваются особенности подготовки будущих специалистов противопожарной службы в учебных заведениях МЧС России в процессе проведения занятий на базе учебных и спасательных центров.

Ключевые слова: руководитель тушения пожара, практические занятия, индивидуально-личностные качества, курсанты, учебный центр, спасательный центр.

В настоящее время пожарная охрана России изменяется в лучшую сторону, на вооружение приходит новая техника, оборудование и инструмент с более сильными характеристиками, а это, в свою очередь, требует более развитых навыков и знаний для эффективного проведения аварийно-спасательных работ и других этапов действий по тушению пожара. Единственное, что остается неизменным, это деятельность участников тушения пожара и органов управления, в частности руководителя тушения пожара (РТП). Сколько бы времени ни прошло, остаются неизменными требования к его психологической подготовке и уровню сформированности индивидуально-личностных качеств. От него зависит ход тушения пожара, спасение людей, имущества, достижение локализации и ликвидации пожара в наиболее короткие сроки.

Психологически напряженная и сложная деятельность РТП широко рассматривается в художественной и психолого-педагогической литературе.

Так А.Б. Пассерман в повести «Прибыл к месту вызова» описывает поведение РТП: «Его большое мясистое лицо багрово наливалось кровью, глаза испуганно провалились, нижняя губа беспомощно отвисала... он свирепел, суетился, много кричал и мало соображал... его паническое пове-

дение «завило» начальников караулов, они невольно копировали его – бегали, кричали, а получив задание, исчезали и старались не попадаться дежурному по городу на глаза» [1, с. 126–127]. Так не должен действовать РТП.

А.П. Самонов связывал особенность деятельности РТП с большой эмоциональностью, с работой в экстремальных условиях и риском для жизни [2, с. 49]. Проведение разведки, тушения и происходит при высокой температуре, сильном шуме, задымленности и ограниченной видимости. На месте вызова в любой момент возможны обрушения горящих конструкций, взрывы газа и пыли, отравление ядовитыми веществами, выделяющимися при горении. Аварийно-спасательные работы связаны с выносом раненых и обожженных людей, смертью и увечьем детей, спасти которых не представлялось возможным, выбросом людей с верхних этажей зданий в результате паники. Большие физические нагрузки сопровождаются большим темпом работы по спасению людей, тушению пожара, разборкой строительных конструкций пожарно-техническим оборудованием и гидравлическим инструментам, выносом материальных ценностей, развертыванием сил и средств на большое расстояние в различных климатических условиях, подъемом (спуском) на высоту. Примечательно, что все действия проводятся в боевой одежде и снаряжении пожарного, а также средствах индивидуальной защиты органов дыхания. Трудности действий по тушению пожара также связаны с проведением работ в ограниченном пространстве тоннелей, кабельных коммуникаций и завалах, что затрудняет перемещение и вынуждает продвигаться ползком, работать лежа и т. д.

Работа в этих сложных условиях требует наличия у РТП высоко развитых индивидуально-личностных качеств, таких, как аналитические способности, стрессоустойчивости, моральной устойчивости, адекватной оценки обстановки и оперативного принятия решений.

Вышесказанное подчеркивает важность формирования интеллектуальных и эмоционально-волевых свойств РТП на этапе обучения специалистов пожарно-технического профиля в высших учебных заведениях МЧС России.

В ФГБОУ ВО Ивановской пожарно-спасательной академии ГПС МЧС России одним из методов их развития являются практические выезды в учебные и спасательные центры МЧС России. На полигонных базах организуются дневные и ночные практические занятия с назначением должностных лиц и привлечением большого количества пожарной техники. Особую ценность данной подготовки представляет наличие учебных мест с макетами пожароопасных объектов в реальную величину, на которых возможно создать масштабную картину развития пожара и развертывания сил и средств. К ним относится учебное место «Авиакатастрофа», «Авария на железнодорожном транспорте», «Авария на нефтебазе», «Авария на нефтеперерабатывающем заводе».

Условием воспитания волевых качеств является максимальное приближение обучения к деятельности должностных лиц на месте вызова. А.П. Самонов подчеркивал: «Нельзя воспитать мужественного РТП, не поставив его в сложные условия тушения пожара» [2, с. 370]. На практических занятиях личный состав учебной группы распределяется на РТП, начальника оперативного штаба пожаротушения (НШ), его помощников (ПНШ), начальника тыла (НТ) и командиров отделений (КО). Таким образом, мы организуем схему управления подразделениями на месте вызова, которая замыкается на РТП. Курсанты видят роль каждого командира и начальника пожарного подразделения, с какими трудностями они сталкиваются при управлении подразделениями.

Тактическое мышление формируется при подготовке к практическим дневным и ночным занятиям. Перед их проведением курсанты самостоятельно, под контролем преподавателя разрабатывают тактический замысел, детально изучают оперативно-тактические особенности объекта, пожарную опасность технологических производств, противопожарное водоснабжение, составляют расчет сил и средств пожаротушения и делают расстановку сил и средств. В процессе самостоятельного решения происходит накопление определенного количества знаний и приемов действий, необходимых для тушения пожара.

Перед началом развертывания сил и средств мы объявляем вводную о произошедшем пожаре, например: «В результате нарушения технологического процесса произошла авария на нефтеперерабатывающем заводе, происходит горение котельного топлива на отметке + 6.00 и 0.00 метров».

Во время занятия мы увеличиваем поступление различных вводных, что дает возможность курсантам принимать решения в сложных условиях, например: «На автоцистерне, установленной на водоисточник, вышел из строя пожарный насос. Произошел условный взрыв железнодорожной четырехосной цистерны, перевозящей бензин, личный состав, осуществляющий ее охлаждение становятся пострадавшими. Поменялось направление ветра, необходимо обеспечить передислокацию подразделений. Командира звена, ведущего разведку в непригодной для дыхания среде, придавило строительными конструкциями» и т. д. Все занятия завершаются разборкой выполненных обучаемым действий, с определением положительных и отрицательных сторон.

Таким образом, грамотно реализованные педагогические условия подготовки РТП являются основой эффективности его деятельности на месте вызова по спасению людей, сохранению материальных ценностей и управления подразделениями.

Список литературы

1. Герасименко О.Г. Огненные страницы: Повести и очерки, посвященные 70-летию пожарной охраны / Всероссийск. Добровольное пожарное о-во; Сост.: О.Г. Герасименко. – М.: Стройиздат, 1990. – 176 с.
2. Самонов А.П. Психология для пожарных. Психологические основы подготовки пожарных к деятельности в экстремальных условиях / А.П. Самонов. – Пермь, 1999. – 599 с.

Ефимова Елена Дмитриевна

студентка

Корнилова Екатерина Никоноровна

преподаватель

ФГАОУ ВПО «Северо-Восточный федеральный университет им. М.К. Аммосова»
г. Якутск, Республика Саха (Якутия)

ИЗУЧЕНИЕ МЕЖЛИЧНОСТНЫХ ОТНОШЕНИЙ ДЕТЕЙ СТАРШЕГО ДОШКОЛЬНОГО ВОЗРАСТА, СТРАДАЮЩИХ ЦЕРЕБРАЛЬНЫМ ПАРАЛИЧОМ

***Аннотация:** в данной статье рассмотрены особенности межличностного отношения детей старшего дошкольного возраста с церебральным параличом. Целью исследования является изучение взаимоотношений детей старшего дошкольного возраста с детским церебральным параличом. Авторами были использованы следующие методы исследования: анализ психолого-педагогической литературы, беседа, наблюдение, количественный и качественный анализ результатов исследования.*

***Ключевые слова:** межличностные отношения, детский церебральный паралич, дошкольный возраст, взаимоотношения детей, общение.*

По мнению ученых, дети старшего дошкольного возраста активно интересуются друг другом, вступают в межличностные отношения, которые являются своеобразной школой социальных отношений. Кроме того, в отношениях со сверстниками развивается самосознание ребенка, формируется его самооценка.

Именно в этом аспекте проблема межличностных отношений у детей старшего дошкольного возраста с детским церебральным параличом является очень актуальной. Данная проблема является малоизученной и недостаточно исследованной в специальной педагогике и психологии. Это и обусловило цель настоящего исследования.

Объект исследования являются межличностные отношения как социально-психологическое явление.

Особенности межличностных отношений детей старшего дошкольного возраста с детским церебральным параличом явились предметом исследования.

Цель исследования заключается в изучении особенностей межличностных отношений у детей старшего дошкольного возраста с детским церебральным параличом.

Нами была поставлена гипотеза о том, что межличностные отношения детей старшего дошкольного возраста с детским церебральным параличом имеют следующие особенности:

- отмечаются трудности в общении (дети не проявляют инициативу при общении, боятся вступать в контакт со сверстниками и взрослыми);
- наблюдаются затруднения в оценке объективных жизненных ситуаций;
- присутствует неопределенная тревожность, страх перед незнакомыми людьми, страх одиночества и т. п.

Для достижения поставленной цели и проверки гипотезы исследования мы поставили следующие задачи:

1. Осуществить теоретический анализ психолого-педагогической литературы по проблеме исследования.
2. Обследовать речевое развитие детей с детским церебральным параличом.
3. Выявить особенности межличностных отношений детей старшего дошкольного возраста с детским церебральным параличом.
4. Разработать методические рекомендации по формированию межличностных отношений у детей старшего дошкольного возраста с детским церебральным параличом.

Теоретико-методологической основой исследования являются идеи Я.Л. Коломинского, рассматривающие межличностные отношения как избирательные предпочтения одних детей перед другими; идеи Е.О. Смирновой, исследующие межличностные отношения через систему существующих в группе взаимных оценок детьми друг друга.

Практическая значимость исследования заключается в использовании полученных результатов педагогами-психологами, учителями-логопедами и воспитателями по формированию межличностных отношений детей дошкольного возраста с ДЦП.

Опытно-экспериментальная работа проводилась на базе МБДОУ «Детский сад общеразвивающего вида с приоритетным осуществлением деятельности по социально-личностному развитию детей №1 «Звездочка» городского округа «Город Якутск». В эксперименте приняли участие дети старшего дошкольного возраста с нормальным развитием, которые составили контрольную группу, и дети старшего дошкольного возраста с диагнозом «детский церебральный паралич», которые явились экспериментальной группой.

Экспериментальное исследование показало, что в группе детей старшего дошкольного возраста с детским церебральным параличом действуют те же закономерности, что и в коллективе их сверстников с нормальным развитием. Но, между тем, межличностные отношения у детей с дан-

ной патологией имеют особенность, а именно, преобладание отрицательных выборов по отношению друг к другу. Это происходит вследствие того, что дети с детским церебральным параличом часто не умеют договориться между собой, объяснить свою точку зрения, не понимают мотивов поведения партнёра, не могут согласовывать ролевое взаимодействие, часто ориентируются не на собственное личностное отношение к сверстнику, а на выбор и оценку его педагогом. Причинами особенностей межличностных отношений детей с церебральным параличом могут быть:

– гиперопека со стороны родителей, близких;

– недостаточность контакта со сверстниками из-за ограниченных возможностей здоровья.

Таким образом, необходимо организовать систему работы по формированию межличностных отношений детей с церебральным параличом.

Список литературы

1. Диагностика и коррекция психического развития дошкольников / Под ред. Я.Л. Коломинского, Е.А. Панько. – Минск, 1997. – 380 с.

2. Смирнова Е.О. Общение дошкольников с взрослыми и сверстниками и его влияние на развитие личности ребёнка. – Абакан, 1996. – 304 с.

Зуев Валентин Никифорович

д-р пед. наук, профессор, директор

Институт физической культуры

ФГБОУ ВПО «Тюменский государственный университет»

г. Тюмень, Тюменская область

Жевнерова Жанна Владимировна

старший преподаватель

Институт физической культуры

ФГБОУ ВПО «Тюменский государственный университет»

г. Тюмень, Тюменская область

Смирнов Павел Геннадьевич

канд. пед. наук, профессор, заведующий кафедрой

ФГБОУ ВПО «Тюменский государственный

архитектурно-строительный университет»

г. Тюмень, Тюменская область

Юрьев Юрий Николаевич

канд. пед. наук, доцент, руководитель

организационного управления

Олимпийского комитета России

ФГБОУ ВПО «Московская государственная

академия физической культуры»

г. Москва

РЕФЛЕКСИЯ В ОБУЧЕНИИ ЭКОНОМИЧЕСКИМ ОСНОВАМ ДИСЦИПЛИНЫ «ОЛИМПИЙСКОЕ ОБРАЗОВАНИЕ»

Аннотация: в статье исследуются рефлексия динамических процессов развития экономики и коммерциализации в олимпийском движении (ОД) с точки зрения изучения их в рамках учебной дисциплины «Олимпийское образование» студентами вузов физкультурно-спортивной направленности. Изучается эволюция позитивного влияния данных процессов на Олимпийские игры (ОИ), расширение их формата и географии, усиление финансовой заинтересованности Национальных олимпийских комитетов (НОК), спортсменов, тренеров, других участников олимпийского движения. МОК и НОК рассматриваются как субъекты экономических отношений.

Ключевые слова: рефлексия, экономика, олимпийское движение, МОК, Олимпийские игры, НОК.

Введение. Олимпийское образование востребовано для позитивного развития олимпийского движения, прогресса современного общества по пути интеграции, и признано в настоящее время на международном уровне. В то же время с позиций педагогического управления, в программе магистрантов по направлению «Физическая культура и спорт», уделяется незначительное внимание, хотя междисциплинарный подход к образовательному процессу предоставляет широкое поле деятельности для решения данной проблемы. В нашем исследовании предлагается один из подходов к модернизации государственного образовательного стандарта путем более углубленного изучения таких сегментов экономики ОД, как маркетинг и спонсорство.

Историографический анализ показывает, что в исторической и педагогической науке имеется значительное количество работ по истории международного ОД, ОИ и олимпийского образования, представляющих большой объем фактических данных и освещающих особенности формирования государственной образовательной политики в сфере физической культуры и спорта [2; 5; 10–11].

Предпосылкой к научно-теоретическому исследованию стала эволюция олимпийского движения, история становления Олимпийских игр, их экономические составляющие, на примере коммерциализации как целостного явления, до сих пор не являлись объектом широких педагогических

исследований. Актуальность темы исследования объясняет и тот постоянный интерес к продвижению олимпийского образования, который на протяжении многих десятилетий присутствует у мирового социума.

Совершенно очевидно, что в контексте современных мировых тенденций, повышающих значимость ОД, появляются проблемы в олимпийском образовании, которые выражаются в недостаточных экономически, научно обоснованных знаниях. В новых социально – экономических условиях у физкультурных вузов, таким образом, возникают вопросы по модернизации учебного процесса, а в связи с этим ставятся задачи по подготовке студентов к экономическим преобразованиям, а именно:

– формирование личностного представления о теоретических и практических проблемах, экономической составляющей в олимпийском движении;

– повышение уровня общей академической, профессионально-педагогической и социально – экономической культуры, посредством олимпийского образования в отрасли [1; 3–4; 8–9].

Целью нашего исследования является адаптация будущего специалиста к рефлексии, углубленному изучению таких сегментов экономики, как маркетинг и спонсорство, к корпоративному рынку труда в системе вузовского физкультурного образования.

Результаты исследования и их обсуждение: при исследовании мы выделили двенадцать этапов за более чем столетний период современного олимпийского движения, их экономических составляющих, на примере коммерциализации как диверсификационного и целостного явления.

Для лучшего понимания изучаемого вопроса мы решили отметить эволюционные, основополагающие, доминантные, эффективные этапы развития ОД и его коммерциализации (рис. 1)

Чтобы лучше обозначить некоторые из положений рисунка 1, приведем наиболее значимые факты: [1; 5–7]:

– 1896 г. – реконструкция олимпийского стадиона производится в основном на средства мецената Г. Аверофф, а в финансировании организации игр участвует рекламодатель фирма «Кодак». Расходы на проведение первых ОИ на 60–65% возмещаются за счет частных инвесторов;

– 1932 г. – предоставление специальных прав производителям продуктов питания и напитков («Кока-Кола» и т.д.), расширение торговли товарами с олимпийской символикой. Выход на рентабельность ОИ;

– 1983 г. – МОК начинает оплату участников ОИ (1984 г. и далее), каждому НОК возмещаются расходы за проезд, размещение, питание, экипировку нескольких спортсменов и тренеров. Это решение предоставило некоторым небольшим командам участвовать в Играх, не прибегая к помощи государственного бюджета (страны Африки и Азии). Таким образом, число стран-участниц ОД возросло со 140 в 1984 г. до 204 в 2008 г.;

– 2002 г. – на ОИ в Солт-Лейк-Сити национальная спонсорская программа принесла в бюджет оргкомитета и НОК США 876 млн. долларов, а весь операционный бюджет в 1,4 млрд. долл. был полностью восполнен маркетинговыми программами и продажами прав на ТВ-трансляцию.

На основании нашего исследования можно констатировать, что указанные выше и некоторые другие решения и усилия увеличили доходы МОК только за последние двадцать пять лет более чем в десять раз.



Рис. 1. Этапы коммерциализации МОК

Очевидно, что без целенаправленной рациональной маркетинговой политики достичь таких результатов было бы невозможно [1]; [6]; [7] (рис. 2). Мы установили, что к основным инструментариям маркетинговой тенденции МОК относятся:

1. Маркетинг и реклама идей олимпизма с помощью НОК всех стран мира. Например, сотрудничество Олимпийского комитета России (ОКР) с фирмами «Мегафон», «Ростелеком», ОАО «Газпром», «Сбербанк России», «Внешэкономбанк» и др.

2. Маркетинг отношений, включающий в себя углубление и расширение экономических, социальных, политических взаимоотношений между различными субъектами ОД. В результате указанной деятельности НОК разных стран за последние 10 лет получили в виде доходов более 600 млн. долл. США.

3. Маркетинг континентов, стран и городов, в которых проводятся или будут проводиться ОИ или другие крупные мероприятия ОД. К ним относятся масштабные презентационные компании, которые организуются с целью демонстрации социально-экономических, политических и других преимуществ страны, претендующей на проведение ОИ.

4. Маркетинг услуг, который заключается в рекламе физкультурно-спортивных и других всевозможных услуг, сопутствующих проведению ОИ: спортивные кафе, магазины, ярмарки, выставки, фестивали, лотереи и т.д.

5. Маркетинг спортивного инвентаря, оборудования и спортсооружений, характеризуется продвижением продукции известных фирм производителей.

6. Маркетинг спортивных событий. Включает в себя, прежде всего, рекламу ОИ, предшествующих и сопровождающих их различных мероприятий.

7. Маркетинг персоналий. Состоит в создании в глазах широкой общественности благоприятного имиджа отдельных выдающихся атлетов, спортивных команд, тренеров, общественных и государственных деятелей.

Необходимо отметить, что в маркетинговой политике МОК достаточно успешно решаются как коммерческие, так и социальные задачи. Одним из основных методов продвижения в этом направлении является фандрейзинг – системная деятельность спортивных организаций по привлечению всех видов спонсорской поддержки в целях совместной, взаимовыгодной реализации различного рода спортивных проектов. Спонсорство в спорте, особенно олимпийском, имеет высокую рентабельность благодаря нескольким факторам: позитивному имиджу спорта в глазах миллиардов болельщиков; широким масштабам ОД; постоянному привлечению к занятиям ФКиС значительных масс населения. Олимпийские игры и другие крупные мероприятия, проводимые под эгидой МОК, являются весьма репрезентативной областью для всех без исключения средств массовой информации.



Рис. 2. Инструментарии маркетинговой политики МОК

В формате статьи рассмотрим только два, на наш взгляд, важнейших, обстоятельства участия спонсоров в ОД – это мотивы сотрудничества и система стимулирования спонсоров. К главным мотивам участия спонсоров в ОД следует отнести:

- стратегический подход к созданию благоприятного имиджа компании (страны, организации и т.д.), участвующей в спонсорской деятельности;
- реклама продукции фирмы-спонсора и, благодаря этому, более успешная реализация этой продукции;
- расширение рынков сбыта товаров и услуг как спортивного, так и любого другого назначения в глобальном масштабе; получение конкретных преимуществ в конкурентном соперничестве;
- стремление завоевать расположение органов власти государственного, а иногда и межгосударственного (ЕС) масштаба. (яркий пример – работа оргкомитета проекта «Сочи – 2014»).

Стимулирующими воздействиями, которыми пользуются МОК и НОКи, являются:

- использование всех доступных способов размещения информации о компании-спонсоре;
- широкое освещение самого факта спонсорской помощи в международных и национальных СМИ;
- совместная со спонсорами организация торговой сети по реализации продукции участвующих в ТОП-программах компаний;
- участие спонсоров в различных презентационных акциях, проводимых МОК, НОК и оргкомитетами ОИ.

На основании нашего исследования мы пришли к следующим выводам.

1. Рефлексия изучения экономики ОД, его важных секторов – маркетинга и спонсорства – значительно углубит и расширит понимание студентами значения ОИ как одного из главных феноменов общественной жизни планетарного масштаба.

2. Маркетинговая политика МОК имеет устойчивую тенденцию к диверсификации, в результате чего ощутимую финансовую поддержку для подготовки и участия в ОИ получают все НОКи, многие международные федерации по видам спорта, отдельные спортсмены и тренеры.

3. За последние олимпийские циклы, число стран-участниц количество спортивных дисциплин в программе ОИ и принимающих в них участие спортсменов, увеличилось в среднем на 35%, это произошло благодаря маркетинговой политике в олимпийском движении.

4. Распределение доходов от маркетинговой деятельности носит весьма демократичный характер, т.к. МОК удерживает в своем распоряжении для обеспечения собственной жизнедеятельности только около 7% от всей прибыли.

5. Совершенно очевидно, что студенты в совершенстве осваивают учебный материал, касающийся национальной экономики и экономической активности в период подготовки и проведения Олимпийских игр.

Список литературы

1. Гуськов С.И. Телевидение и спорт. – М.: Полиграфсервис, 2003. – 197 с.
2. Дивинская Е.В. Олимпийское образование будущих специалистов физической культуры и спорта на основе лично ориентированного подхода: дис. ... канд. пед. наук: 13.00.04. – Волгоград, 2003. – 181 с.
3. Зуев В.Н. Нормативное правовое регулирование отечественной сферы физической культуры и спорта (история и современность) / В.Н. Зуев, В.А. Логинов. – М.: Советский спорт, 2008. – С. 196.
4. Зуев В.Н. Управление системой спортивного соревнования: Учебное пособие. М.: Физическая культура, 2009. – 264 с.
5. Зуев В.Н., Виноградов П.А. «О парадигме реформирования, федеральных органов государственной власти сферы физической культуры и спорта в постсоветский период» // Теория и практика физической культуры. – №11, 2011. – С. 3–14.
6. Зуев В.Н., Олимпийское образование и олимпийцы Тюменской области / Учебное пособие. – М.: Физическая культура, 2013 – 231 с.
7. Зуев В.Н., Юрьев Ю.Н. «Региональное олимпийское движение в проекте «Сочи – 2014»: Учебное пособие. – М.: Физическая культура, 2014. – 136 с.
8. Маркин Е.В. «Коммерциализация Олимпийских игр: история и современность». «Олимпизм, олимпийское движение, Олимпийские игры: история и современность». М., 2008.
9. Международный олимпийский комитет // www.olympic.org.
10. Международное спортивное аналитическое агентство // www.gamesbiijs.com. 11. Klaus Vieweg. Спонсорство и Олимпийские игры (ОИ) // Международная научно практическая конференция «Спортивное право: перспективы развития». – М., 2007. – С. 89–92.

Игнатова Екатерина Владимировна

доцент

Габдрахманов Олег Фаритович

канд. экон. наук, заместитель директора

Орехово-Зуевский филиал НОУ ВПО «Академия МНЭПУ»
г. Орехово-Зуево, Московская область

ИННОВАЦИОННОЕ ИСПОЛЬЗОВАНИЕ ИНФОКОММУНИКАЦИОННЫХ ТЕХНОЛОГИЙ В СМЕШАННОЙ МОДЕЛИ ПРЕПОДАВАНИЯ АНГЛИЙСКОГО ЯЗЫКА ДЛЯ СТУДЕНТОВ ЭКОНОМИЧЕСКОГО ПРОФИЛЯ ПОДГОТОВКИ

***Аннотация:** решение проблемы адаптации выпускников высших учебных заведений к работе в реальной рыночной среде невозможно без внедрения новых методов, механизмов и подходов к изучению иностранных языков. Преобладающим методом и способом может стать применение очно-заочного и дистанционного обучения с использованием интернет-пространства (в том числе и англоязычных ресурсов). В данной статье рассматривается методика инновационного использования инфокоммуникационных технологий в смешанной модели преподавания английского языка. Реализация предлагаемых инноваций в обучении английскому языку позволяет задействовать различные навыки студентов и организовать активное, практически ориентированное обучение.*

***Ключевые слова:** инфокоммуникационные технологии, иностранный язык, аудиовизуальные материалы, англоязычная среда, применение дистанционных технологий.*

В периоды экономического кризиса наиболее значимыми являются профессиональные навыки человека. В последние годы в связи с развитием информационно-коммуникационных технологий все чаще для преподавания иностранных языков используется смешанная модель обучения (blended learning), совмещающая как очное, так и дистанционное обучение.

При обучении английскому языку на продвинутом уровне необходимо гармонично формировать у студента все языковые навыки: чтение, письмо, аудирование, говорение, владение профессиональной терминологией, а также социокультурную и межкультурную компетенции. Такие успешно применяемые для дистанционного преподавания неязыковых дисциплин инструменты, как электронные учебно-методические комплексы, интерактивные тесты, интернет-форумы, безусловно, позволяют организовать самостоятельную работу студентов, изучающих английский

язык, и интенсифицировать процесс обучения, однако не могут обеспечить полноценное формирование всех вышеперечисленных компетенций и навыков. Именно поэтому процесс преподавания иностранного языка в настоящий момент является не полностью дистанционным, а смешанным.

Применение информационно-коммуникационных технологий в данном случае позволяет интенсифицировать процесс обучения, повысить его эффективность, сократить временные и финансовые затраты. Кроме того, сеть Интернет является естественной, знакомой и комфортной средой для современных студентов – они активно используют её для общения с друзьями, поиска информации, подготовки домашних заданий. Таким образом, организация процесса обучения с активным применением сети Интернет позволяет выполнять задания, ориентированные на достижение конкретных практических целей, повысить заинтересованность студентов, их вовлеченность в процесс обучения.

Одним из способов решения вышеперечисленных задач представляется создание социальной сети для группы студентов. Сеть может быть создана как на основе действующей в ВУЗе системы дистанционного образования, так и на основе одной из существующих англоязычных социальных сетей, например, Facebook. Использование популярной англоязычной сети позволит студентам не только выполнять задания преподавателя на английском языке, но и создает условия для использования англоязычного интерфейса, усвоения основной лексики, необходимой для работы в данной среде, а также поиска новых друзей из других стран и организации живого общения.

В данной статье мы рассмотрим пример использования системы дистанционного образования для преподавания английского языка студентам экономического направления подготовки.

На первом этапе проекта каждый студент создает себе профиль пользователя на английском языке, содержащий фотографию студента, информацию о нем, о его интересах, образовании, профессиональном опыте и навыках. В настоящее время многие студенты являются членами социальных интернет-сообществ, поэтому уже умеют создавать подобные профили на родном языке. Выполнение данной задачи позволяет студентам практически применять знание английского языка. Аналогичный профиль существует у преподавателя и может использоваться студентами как пример. Студенты и преподаватель объединяются в одну группу. Каждый член данной группы имеет доступ к так называемой Рабочей области по дисциплине. Уровень доступа студента и преподавателя отличается. Преподаватель может не только видеть общедоступную информацию, но и проверять домашнее задание каждого студента, выставлять оценки.

В Рабочей области по практическому курсу иностранного языка размещается вся важная информация по данной дисциплине, например: график и программа изучения дисциплины, учебно-методические комплексы, домашние задания, календарь контрольных мероприятий, а также дополнительные материалы по дисциплине. Все это позволяет студентам оперативно получать необходимую информацию и планировать процесс обучения. Размещение информации в Рабочей области позволяет преподавателю экономить время и быть уверенным, что любой студент может получить доступ к материалам, не зависимо от того, присутствовал ли тот на занятиях.

Используемая система дистанционного образования позволяет также в электронной форме проводить промежуточный контроль знаний. В настоящий момент используются следующие формы контроля: тестирование, выполнение контрольного задания и участие в форуме (обсуждении).

При интерактивном тестировании, организованном при использовании системы дистанционного образования, студенты в аудитории или дома отвечают на ряд вопросов за ограниченный период времени. Преподавателю не приходится проверять выполненные тесты – ответы проверяются автоматически, баллы также выставляются автоматически в соответствии с критериями, заданными самим преподавателем. Преподаватель может видеть ответ каждого студента, время, затраченное студентом на выполнение теста, и другую статистическую информацию.

Однако не все знания и навыки употребления иностранного языка можно проверить с помощью тестирования. Сочинения, эссе, рефераты, курсовые работы и другие письменные задания студенты могут в электронном виде разместить на проверку в Рабочей области по дисциплине. Каждый студент имеет доступ только к своим заданиям. Преподаватель видит задания каждого студента и может проставить оценки за выполненные работы, написать комментарии и замечания, либо вернуть задание на доработку.

Еще один вид заданий для студентов при смешанной форме обучения – форум – позволяет не только формировать навыки письменной речи у студентов, но также стимулирует живое общение учащихся, способствует развитию творческого потенциала.

В форуме преподаватель предлагает студентам темы для обсуждения. Каждый студент должен оставить как минимум одно сообщение, однако преподаватель организует и поощряет обмен мнениями, комментарии чужих сообщений.

Помимо удобного дистанционного способа проведения обязательных контрольных мероприятий Рабочая область дисциплины в рамках системы дистанционного образования позволяет создать англоязычную среду, содержащую печатные и аудио-визуальные материалы.

Так дополнительно можно разместить Календарь факультативных мероприятий. Такими мероприятиями могут быть встречи с носителями языка, дискуссии, лекции, проводимые различными организациями. По заданию преподавателя студенты ежемесячно проводят мониторинг событий, заносят наиболее интересные в календарь, указав дату и место проведения, а также составив краткое описание мероприятия. Таким образом они не только узнают об интересных мероприятиях и могут посетить их, но и развивают навыки по поиску и анализу информации на английском языке, составлению кратких анносов и обзоров. После посещения факультативного мероприятия студенты могут обсудить его в специальном форуме группы, что способствует развитию навыков письменной речи и чтения, стимулирует творческое мышление. Такая форма работы позволяет

перейти от лингвистического подхода в использовании языка к подходу, ориентированному на достижение конкретной практической цели.

Еще одна предлагаемая форма групповой работы в сети – это ведение новостного дайджеста. Опыт составления подобного дайджеста в устной форме на занятиях показал, что студенты подходят к данному заданию творчески, освещают как популярные и актуальные события, так и малоизвестные, но очень интересные факты. Между студентами группы распределяются темы новостей (события в мире, российские события, экономика, политика, культура и искусство, наука и т. д.), не реже 1 раза в неделю студент делает обзор новостей по своей тематике из англоязычных источников (например, сайты www.bbc.co.uk, www.cnn.com [1] и т. д.). К обзору новостей студенты могут прикреплять фотографии, видео- и аудиорепортажи, которые часто размещаются на новостных сайтах. Выполняя данный вид работы, студенты должны прочитать и проанализировать новостные сообщения на английском языке, отобрать наиболее интересные, кратко изложить суть сообщений, разместить дайджест в Рабочей области группы. В ходе этого тренируются навыки чтения, письма, а также реферирования. При прослушивании аудиофайлов и просмотре видео развивается навык аудирования. Для того, чтобы каждый студент поработал со всеми новостными тематиками, раз в месяц проводится перераспределение тем. Данный вид работы студентов, позволяет пополнить словарный запас студентов современной лексикой, способствует расширению кругозора и формированию межкультурной компетенции. В рамках аудиторных занятий проходит обсуждение дайджеста новостей, позволяющее развивать навыки говорения.

Проектная работа, то есть самостоятельная работа студентов над конкретным заданием, завершающаяся созданием творческого продукта, давно и успешно применяется при обучении иностранным языкам. Командная работа над проектами способствует, помимо всего прочего, коммуникации, взаимодействию студентов в группе, сплочению коллектива, а также эффективному планированию временных ресурсов. Одним из вариантов проекта при смешанной модели обучения может быть проведение группой исследования о предпочтениях британской молодежи в музыке, моде, литературе и т. д. Студенты должны обсудить и распределить между собой вопросы для исследования, составить календарный план работы над проектом, найти респондентов и провести опрос (можно проводить опросы носителей языка на англоязычных форумах), проанализировать и систематизировать полученные результаты, сделать выводы, подготовить презентацию проекта и продемонстрировать результаты. Общение между студентами во время выполнения проекта ведется через форум на английском языке. Результаты работы представляются в виде презентации PowerPoint. Проектная работа стимулирует развитие всех языковых компетенций студентов и позволяет перейти от лингвистического подхода в использовании языка к подходу, ориентированному на достижение конкретной практической цели.

Во всех вышеперечисленных видах работ, выполняемых в большой степени студентами самостоятельно, очень важной является роль преподавателя. Преподаватель должен не только сформулировать тему и конечную цель задания, но и определить временные рамки выполнения работы, обсудить способы сбора и вид информации, порекомендовать сайты-источники (тем самым контролируя качество исходного языкового материала), выбрать оптимальную форму представления результатов, обсудить примерный план работ и оценить результат.

Подводя итог, хочется еще раз подчеркнуть, что в настоящий момент смешанная модель обучения представляется наиболее оптимальной при обучении иностранным языкам. В свою очередь, использование информационно-коммуникационных технологий для преподавания английского языка позволяет задействовать различные навыки студентов и организовать активное, практически ориентированное обучение.

Список литературы

1. [Электронный ресурс]. – Режим доступа: www.bbc.co.uk
2. [Электронный ресурс]. – Режим доступа: www.cnn.com

Качанова Лариса Александровна

канд. филол. наук, доцент

ГАОУ ВПО «Невинномысский государственный гуманитарно-технический институт»
г. Невинномысск, Ставропольский край

ФОРМИРОВАНИЕ ЛИНГВО-КОММУНИКАТИВНОЙ КОМПЕТЕНТНОСТИ КАК НЕОТЪЕМЛЕМОГО КОМПОНЕНТА ПРОФЕССИОНАЛЬНОЙ ПОДГОТОВКИ СТУДЕНТОВ

Аннотация: в работе рассматривается необходимость повышения уровня лингво-коммуникативной грамотности студентов. Автор приходит к выводу, что лингвистическая составляющая коммуникативной компетентности помогает в целом успешно решать задачи профессионального общения.

Ключевые слова: лингво-коммуникативная компетентность, речевая ситуация, коммуникативная подготовка.

Формирование лингво-коммуникативной компетентности можно отнести к наиболее актуальным задачам, поскольку сегодня возникает необходимость повышения уровня лингвистической и

коммуникативной подготовки студентов, которая поможет обеспечить им в дальнейшем возможность грамотного профессионального взаимодействия. Владение речью, орфографическая грамотность способствуют более эффективному использованию русского языка в сфере профессионально-ориентированной деятельности и решению поставленных коммуникативных задач. Лингво-коммуникативная культура «как совокупность процессов, связанных с вербальной деятельностью, имеет свои особенности: восприятие речи других, выражение собственных мыслей, активное воздействие на собеседника (стремление убедить, доказать свою правоту, выразить отношение к происходящему)» [4].

Для того чтобы найти средства и методы более результативного обучения, следует обратить особое внимание на приобщение студентов к русской национальной коммуникативной культуре; студенты различного профиля должны овладевать знаниями теории коммуникации, умениями и навыками установления и поддержания контактов в различных ситуациях речевого взаимодействия, в совершенстве владеть нормами общения на русском языке. Формирование лингво-коммуникативной компетентности является потребностью практического преподавания в вузе. Насколько важна лингвистическая подготовка, говорить не приходится. Коммуникативная ориентация, а вместе с тем и лингвистическая ее составляющая, – это те ценности, на которые сегодня опирается образование. Кроме того, лингво-коммуникативное знание должно формироваться как отдельная, важная область современных наук о человеке. Речь является средством коммуникации в любой сфере деятельности, и потому необходимо, приобретая профессию, овладеть социально и профессионально значимыми возможностями, которые открывают путь к успешному речевому взаимодействию. Вопросами формирования личностных качеств языковыми средствами занимались многие ученые: Н.Д. Арутюнова, В.В. Виноградов, И.А. Зимняя, Д.С. Лихачев, Т.Н. Смирнова и др. Глубокое изучение языковой способности представлено в монографическом исследовании Е.Н. Пузанковой [3], в котором показывается сущность и структура указанного психического свойства. Языковая способность понимается исследователем как сложное структурное образование, основными составляющими которого являются интеллектуальный, языковой, речевой компоненты [3].

Термины *коммуникация*, *речевая коммуникация*, *коммуникативное поведение* в российских научных источниках пока еще относительно новые, недостаточно определенные в их семантическом наполнении. Заметим, что на современном этапе разные авторы дают разное толкование понятию «*коммуникативная компетентность*», а также различен состав, компоненты содержания данного термина. Однако уже ни у кого нет сомнений в том, что «коммуникативная грамотность, или компетентность, является важнейшей составляющей современного профессионализма, и поэтому коммуникативное образование должно быть необходимым компонентом в подготовке сегодняшнего специалиста» [2]. Формирование лингво-коммуникативной компетентности ведет к приобретению профессиональной культуры речи: владению фундаментальными знаниями в конкретной профессиональной сфере, умению строить монологическую речь, вести профессиональный диалог и управлять им, грамотно выстраивать аргументацию, владению приемами организации текста, адекватно отражающего действительность и соответствующего замыслу высказывания, определению своей позиции в творческом самовыражении. В процессе формирования лингво-коммуникативной компетентности необходимо ориентировать студентов на их непосредственное участие в данном процессе, заключающееся в осознанном отношении к используемому языковому материалу, развитию самоанализа и самонаблюдения, что приведет к формированию устойчивых коммуникативных качеств: точности и логичности мысли, чистоте, словарному, интонационному, выразительному богатству речи.

Кризис форм общения, который наблюдается в настоящее время, меняет условия коммуникации, что не может не повлиять и на развитие самого языка. Если говорить о языковых изменениях, то сейчас, как никогда ранее, они происходят с необыкновенной быстротой. Хрестоматийным является утверждение о том, что языковая норма носит исторический характер. Произношение *сходить в бул[о]шин[ую], моло[ш]ный суп, сливо[ш]ное масло*, характерное для языка конца XIX – начала XX веков, сегодня устарело и не является нормой. Допустимым стало употребление слова *кофе* в среднем роде (*крепкое кофе, вкусное кофе*) и слова *договор* с ударением на первом слоге (хотя с последним согласиться трудно). Однако довольно сложно считать нормативным то, что по сей день относится к просторечному варианту, т. е. находящемуся за пределами литературной нормы. Возможно, разумнее руководствоваться словами В. Астафьева: «Настало время ценить и поощрять тех, кто помогает сохранить и вернуть нам самое дорогое, что у нас еще есть, – наше родное слово – основу основ нашей жизни».

Непростой задачей является воспитание личности, которая включена в процесс наблюдения за живым языком, испытывает на себе влияние исследуемой коммуникативной практики, и при этом она обязана определить меру допустимости (что чрезвычайно сложно) так, чтобы не произошло подмены понятия исторической изменчивости нормы понятием вседозволенности. Речевая ситуация в реальной жизни предполагает выбор вербальных и невербальных средств коммуникации и их соотносительность с ситуацией общения. Данный выбор определяется языковым вкусом говорящего, влияет на успешность его коммуникативной деятельности, а в результате является показателем его общей культуры. Чувство языка, коммуникативные навыки формируют также фундамент для дальнейшего, осознанного, научного восприятия различной информации. Нельзя не упомянуть и то, что в неподготовленной речи мы часто допускаем случаи употребления языковых единиц, не отвечающих требованиям литературной нормы, а иногда и считающихся ненорматив-

ными и даже грубо-просторечными. Безусловно, избирательность в речевом поведении предполагает поиск индивидуального стиля речи, который должен определяться не только языковыми предпочтениями, языковым вкусом, но и языковой культурой человека.

Единое информационно-коммуникативное пространство современного мира, создаваемое такими завоеваниями цивилизации, как глобальная система Интернет, приводит к появлению новых письменных форм общения. Но если рассматривать устную и письменную разновидности русского литературного языка как высшей формы существования национального языка, то вряд ли общение в сети Интернет будет соответствовать литературным нормам. В данном случае мы, конечно, имеем в виду общение в чатах, блогах, форумах. Письменная форма общения в Интернете не является письменной разновидностью русского литературного языка. Это, скорее, графически оформленная устная речь с ее динамичностью, диалогичностью, спонтанностью. Динамичен и диалогичен тот смысл, который создается в процессе разговора. В этой связи невозможно не сказать и о случаях намеренного искажения русской орфографии (*жжот, пеши, адназначна*). Следует отметить, что в письменной разновидности речи очень остро стоит проблема выбора варианта написания. Кодификация норм литературного языка – это их фиксация в словарях, справочниках и грамматиках. Однако сегодня рядовой носитель языка вряд ли откроет словарь, т. к. существует поисковик в сети Интернет, который, к сожалению, зачастую выдает неправильные (с точки зрения грамматики) варианты. Кроме того, этот простой и доступный почти каждому способ проверки порождает отсутствие потребности в изучении правил русской орфографии.

Молодое поколение быстро реагирует и впитывает все новое, необычное, пытаясь создать «свою культуру», но если постоянно читать и писать, используя подобные выражения, то атрофируется и само ощущение грамотности. Размывается понятие образцовой речи, какой ранее обязана была быть речь на телевидении, радио, в прессе. Сегодня внедрение в речь жаргонизмов, сленга, просторечных и грубых выражений уже дань моде, а скорее норма. Использование подобных форм языка можно встретить и в речи образованных людей. Все чаще и чаще мы сталкиваемся с вариантами произношения в устной речи, такими как *звóнишь* (вместо правильного *звонишь*), *катáлог* (вместо правильного *каталог*) и т. п. Частотность употребления подобных ошибок стирает границу между грамотностью и вседозволенностью, гораздо разумнее сохранить понятие нормативности и чистоты русского языка как неотъемлемых его характеристик.

Повсеместное проявление речевой агрессии, очень характерной для современных публичных дискуссий, жаргонизация речи, снижение стилистических норм говорит о более свободном отношении участников коммуникации к выбору языковых средств выражения. Молодежный жаргон, представлявший собой в недавнем прошлом явление, ограниченное небольшими временными рамками, и имевший относительно небольшой словарный запас, в настоящее время претендует на общий язык, заменяющий разговорную литературную речь: молодежный жаргон, по данным словарей, насчитывает свыше 11 тыс. слов и выражений, он «постарел» (на жаргоне изъясняются люди и в 30, и в 40 лет), расширилась сфера его употребления (из определенных социальных кругов он перешел на производство, в школу, вуз, в семью и т. д.). Считать ли данный процесс адаптацией языка к новым жизненным условиям, или все-таки это загрязнение языка? Один из крупнейших в мировой науке лингвистов-теоретиков Вильгельм фон Гумбольдт (1767–1835) утверждал, что язык является носителем духовных начал народа: «Язык есть орган внутреннего бытия, даже само это бытие, насколько оно шаг за шагом добывается внутренней ясности и внешнего воплощения. Он всеми тончайшими нитями своих корней сросся поэтому с силой национального духа, и чем сильнее воздействие духа на язык, тем закономерней и богаче развитие последнего. Во всем своем стройном сплетении он есть лишь продукт языкового сознания нации, и поэтому на главные вопросы о началах и внутренней жизни языка – а ведь именно тут мы подходим к истокам важнейших языковых различий – вообще нельзя должным образом ответить, не поднявшись до точки зрения духовной силы и национальной самобытности».

К сожалению, советская школа не уделяла много внимания искусству красноречия, коммуникативной подготовке будущих специалистов. Требования времени сегодня таковы, что среди всех профессиональных качеств коммуникативные навыки (убеждение, грамотное проведение переговоров, умение выслушать партнера, работать с разного рода информацией, работать в команде, устанавливать и поддерживать контакты в различных сферах и ситуациях взаимодействия) наиболее необходимы. Речевая компетентность молодого поколения оставляет желать лучшего. На первых же занятиях по дисциплине «Русский язык и культура речи» выясняется отсутствие элементарных коммуникативно-речевых знаний и умений их применения в моделируемых на занятиях ситуациях взаимодействия. Овладение способами, средствами, формами речевого взаимодействия будет эффективным, если использовать упражнения на развитие словарного запаса, на реализацию умений в использовании фигур и тропов (выразительных средств речи) для придания речи большей выразительности, точности, логичности, уместности, исправление грамматических, речевых, логических, стилистических ошибок, допущенных из-за отсутствия речевой компетентности в той или иной сфере общения; предлагать для выполнения задания, позволяющие определить значимость, эффективность, степень воздействия того или иного текста в зависимости от наличия-отсутствия тех или иных средств выражения, а также упражнения, направленные на изучение норм орфоэпии и стилистики.

Коммуникация – процесс, в котором мы отображаем, или создаем не только свою социальную реальность, но и свое собственное «я». Та или иная коммуникативная ситуация позволяет правильно толковать смысл высказывания, понимать мотивы речевой деятельности, уточнять целевую функцию, намечать стратегии речевого взаимодействия, конкретизировать значение ряда

грамматических категорий. Лингвистическая составляющая коммуникативной компетентности является наиболее значимым компонентом процесса профессионального становления специалиста, так как затрагивает развитие не только профессиональных, но и личных речевых качеств, предполагает умение прогнозировать и удовлетворять коммуникативные запросы, давать реалистическую самооценку эффективности речевого воздействия и эффективности коммуникации в целом.

Повышение уровня лингво-коммуникативной грамотности, формирование коммуникативно-речевой компетентности студентов – это не только задача преподавателей отдельных дисциплин, это неотъемлемая социально-педагогическая задача гуманитарного образования. Углубление лингво-коммуникативного компонента является залогом профессионализма в будущем, так как для большинства выпускников вузов сегодня важно умение правильно, успешно решать поставленные коммуникативные задачи. Знания, необходимые для эффективного профессионального взаимодействия должны иметь междисциплинарный характер и базироваться на лингвистических знаниях, а также умениях и навыках речевого общения, использование в речи студента лексико-грамматических конструкций, «принятых (в междисциплинарной методической системе) для воплощения определенных объектов речи, облегчит достижение согласия и понимания между коммуникантами» [1]. Таким образом, лингво-коммуникативная компетентность является важной составляющей общей культуры, показателем духовного богатства будущего специалиста.

Список литературы

1. Барабанов, Н.Р. Междисциплинарная координация в формировании коммуникативно-речевой компетенции студентов // Актуальные проблемы теории коммуникации: Сборник научных трудов. – СПб., 2004.
2. Матяш О.И. Что такое коммуникация и нужно ли нам коммуникативное образование // Теория коммуникации & прикладная коммуникация: Сборник научных трудов. Вестник Российской коммуникативной ассоциации. Выпуск 2 / Под общей редакцией И.Н. Розиной. – Ростов н/Д, 2004.
3. Пузанкова Е.Н. Проблема развития языковой способности учащихся при обучении русскому языку: Материалы к спецкурсу. – М., 1996.
4. Темкина В.Л. Формирование лингво-коммуникативной культуры студентов университета [Электронный ресурс]. – Режим доступа: <http://www.orenport.ru/images/img/kiryakova/aksiologiya/temkina.pdf>

Каишанова Светлана Николаевна

канд. психол. наук, доцент, заведующая кафедрой

Кудрявцев Владимир Александрович

канд. психол. наук, доцент

ФГБОУ ВПО «Нижегородский государственный педагогический университет им. Козьмы Минина»
г. Нижний Новгород, Нижегородская область

ПРОЕКТИРОВАНИЕ ОБРАЗОВАТЕЛЬНЫХ РЕЗУЛЬТАТОВ В ПАРАДИГМЕ МОДЕРНИЗАЦИИ ПЕДАГОГИЧЕСКОГО ОБРАЗОВАНИЯ

Аннотация: в статье представлены основные механизмы проектирования модуля через формирование образовательных результатов. Авторы, проектирующие программу (модуль, дисциплину), должны точно определить, что студент достиг (знает и понимает), и что он сможет продемонстрировать (умеет и способен показать).

Ключевые слова: образовательные результаты, профессиональный стандарт педагога, проектирование образовательных программ, образовательный модуль.

Основные направления реформирования специального образования в России соответствуют общему государственному курсу развития образования, который определен в законодательных документах последних лет (Закон РФ «Об образовании в Российской Федерации» (от 29.12.2012 №273-ФЗ), Национальная доктрина образования в Российской Федерации до 2025 г., Государственная программа Российской Федерации «Развитие науки и технологий» на период до 2020 г. (20.12.2012 №2433-р) и др.). Это прежде всего многоуровневая стандартизация содержания дефектологического образования на основе компетентного подхода, усиление специализации в подготовке дефектологов, междисциплинарный характер обучения, личностно-ориентированный подход [3].

В настоящее время в России в рамках подготовки бакалавров по направлению – Специальное (дефектологическое) образование ведется подготовка специалистов, с ориентиром преимущественно для системы специального образования лиц с ограниченными возможностями здоровья (ОВЗ). В то же время, в рамках психолого-педагогического направления в ряде вузов осуществляется обучение студентов для инклюзивного образования.

Достаточно остро стоит проблема подготовки специалистов, готовых работать в разных образовательных условиях и с различными категориями детей. Многочисленные запросы работодателей и обсуждение вопросов кадровой политики с профессиональным сообществом подтверждают необходимость пересмотра ключевых позиций в подготовке специалистов специального (дефектологического) образования [1].

Разработанная проектной командой НГПУ им. К. Минина, образовательная программа «Педагогика и психология потенциальных возможностей» рассчитана на подготовку универсальных бакалавров и носит инновационный характер. Стратегия моделирования данной образовательной программы предполагает получение студентами универсальных психолого-педагогических компетенций в сфере комплексного сопровождения лиц с ОВЗ посредством освоения нескольких модулей.

Структура модуля включает следующие компоненты:

- цели и задачи модуля; адресная группа;
- образовательные результаты;
- учебная программа модуля (трудоемкость, учебный план, особенности организации программ, методы обучения и способы оценки знаний);
- программы дисциплин и практик, составляющих учебную программу модуля.

Например, образовательная программа «Педагогика и психология потенциальных возможностей», состоит из четырёх модулей: «Философские и социально-правовые основы сопровождения лиц с ОВЗ», «Естественнонаучные основы сопровождения лиц с ОВЗ», «Основы профессиональной деятельности в системе специального и инклюзивного образования» и «Деятельностные механизмы комплексного сопровождения лиц с ОВЗ».

При освоении модуля у студентов должны быть сформированы образовательные результаты, т.е. совокупность умений (компетенций). Авторы, проектирующие программу (модуль, дисциплину) должны точно определить, что студент достиг (знает и понимает) и что он сможет продемонстрировать (умеет и способен показать). Ключевое слово – «делать». Результаты лучше описывать активными глаголами: решать, оценивать, а не иметь представление, знать и др. Так, например, образовательные результаты дисциплины «Социокультурные технологии в реабилитации и адаптации лиц с ОВЗ» сформулированы следующим образом:

1. Умеет планировать, организовывать и оценивать эффективность реабилитации и адаптации лиц с ОВЗ.
2. Владеет условиями проектирования и конструирования реабилитационно-адаптационного пространства для лиц с ОВЗ.

Последовательность проектирования образовательных результатов начинается непосредственно с модуля, затем планируются образовательные результаты дисциплины путем соотнесения с образовательными результатами (ОР) модуля. В рабочей программе «Индивидуальный образовательный маршрут в системе сопровождения лиц с ОВЗ» образовательные результаты дисциплины соотносятся следующим образом с образовательными результатами модуля «Деятельностные механизмы комплексного сопровождения лиц с ОВЗ» (табл. 1) [5].

Таблица 1

Пример соотнесения образовательных результатов модуля и дисциплины

<i>Образовательные результаты модуля</i>	<i>Образовательные результаты дисциплины</i>
Показывает умения моделировать и реализовывать индивидуальный образовательный маршрут ребенка с ОВЗ	Умеет моделировать и реализовывать индивидуальный образовательный маршрут ребенка с ОВЗ на основе интегральных знаний по специальной педагогике и психологии
Демонстрирует навык коммуникации с субъектами образовательного процесса, микро- и макросоциального окружения ребенка с ОВЗ, определяет характер и формы взаимодействия с общественными и социальными организациями, учреждениями образования, здравоохранения, культуры исходя из задач профессиональной деятельности.	Демонстрирует навыки конструктивного взаимодействия с субъектами микро- и макросоциального окружения при разработке и реализации индивидуального образовательного маршрута ребенка с ОВЗ

Образовательные результаты моделируются исходя из соотнесения профессионального стандарта педагога и ФГОС ВО «Специальное (дефектологическое) образование» (табл. 2) [4].

Таблица 2

Матрица соотнесения образовательных результатов

<i>Название дисциплины</i>	<i>Профессиональный стандарт педагога</i>	<i>ФГОС ВО по направлению «Специальное (дефектологическое) образование»</i>	<i>Образовательные результаты (ОР)</i>
Специальная педагогика и психология семейных систем	Владеет навыками использования конструктивных воспитательных усилий родителей (законных представителей) обучающихся, помощь семье в решении вопросов воспитания ребенка.	Способен к социальному взаимодействию и сотрудничеству в социальной и профессиональной сферах с соблюдением этических и социальных норм (ОК-6).	Владеет тактикой и стратегией построения системы конструктивного взаимодействия с семьей ребенка с ОВЗ на основе диагностико-аналитической, научно-просветительской и консультативной деятельности.

	Владеет технологиями формирования детско-взрослых сообществ.	Готов к психолого-педагогическому сопровождению семей лиц с ОВЗ и взаимодействию с ближайшим заинтересованным окружением (ПК-7).	Умеет практически применять интегральные знания о семейных системах и специфике их функционирования в поликультурном пространстве.
--	--	--	--

Достаточно сложной процедурой в процессе проектирования образовательной программы (модуля) является выбор средств оценивания образовательных результатов, которые должны быть понятны всем участникам образовательного процесса, хорошо проверяемыми и достаточно объективными (на примере рабочей программы «Клинические основы специальной педагогики и психологии» – табл. 3).

Таблица 3

Матрица оценочных средств

Трудовые действия педагога	Компетенции выпускника (ФГОС ВО)	ОР модуля	ОР дисциплины	Оценочные средства
Выявление в ходе наблюдения поведенческих и личностных проблем обучающихся, связанных с особенностями их развития	Способен к проведению психолого-педагогического обследования лиц с ОВЗ анализу результатов комплексного медико-психолого-педагогического обследования лиц с ОВЗ на основе использования клинко-психолого-педагогических классификаций нарушений развития (ПК-5)	Демонстрирует умения подбирать инструментарий и методы диагностики и оценки показателей уровня и динамики развития ребенка, демонстрирует навыки владения методами статистической обработки информации в системе сопровождения лиц с ОВЗ.	Демонстрирует умения составлять клиническую характеристику различных дифференцированных форм отклоняющегося развития.	Оценочный лист. Тест в ЭОС Учебные аналитические записки.
Применение инструментария и методов диагностики и оценки показателей уровня и динамики развития ребенка	Способен к реализации дефектологических, педагогических, психологических, лингвистических, медико-биологических знаний для постановки и решения исследовательских задач в профессиональной деятельности (ПК-8).	Демонстрирует навыки разработки профилей психофизического развития детей в условиях онтогенеза и дизонтогенеза, клинической характеристики различных дифференцированных форм отклоняющегося развития.	Демонстрирует навыки разработки профилей психофизического развития детей в условиях онтогенеза и дизонтогенеза	Протоколы наблюдения Аналитические отчёты Диагностическое портфолио Оценочные шкалы
Взаимодействие с другими специалистами в рамках психолого-медико-педагогического консилиума	Готов совершенствовать свою речевую культуру (ОК-2)	Показывает владение специальной профессиональной терминологией, отражающей интегральные знания из области неврологии, генетики, психиатрии и др.	Показывает знания специальной профессиональной терминологии, отражающей интегральные знания из области неврологии, генетики, психиатрии и др.	Терминологический диктант Тест в ЭОС

Заключительным этапом процесса проектирования образовательной программы (модуля) является спецификация проекта программы. Образовательные результаты модуля соотносятся с результатами учебными дисциплин. При этом определяются лишние курсы и дефициты. Определяются дисциплины, обязательные для изучения и дисциплины по выбору.

Список литературы

1. Алмазова А.А. Совершенствование компетентностной модели бакалавриата по направлению «Специальное (дефектологическое) образование / А.А. Алмазова, Ю.А. Костенкова, Е.З. Яхнина // Человек и образование, 2014. – №1(38). – С. 103–109.
2. Гамзатова М.З. Методические рекомендации по разработке модульных образовательных программ, основанных на компетенциях / М.З. Гамзатова, Х.Г. Махачева, Т.М. Меджидова, Р.Г. Чезрова, С.И. Юсупова. – Махачкала: Эко-пресс, 2012 – 62 с.

3. Марголис А.А. Требования к модернизации основных профессиональных образовательных программ (ОПОП) подготовки педагогических кадров в соответствии с профессиональным стандартом педагога: предложения к реализации деятельностного подхода в подготовке педагогических кадров [Электронный ресурс] – Режим доступа: [http:// psyedu.ru/journal/2014/2/ Margolis.phtml](http://psyedu.ru/journal/2014/2/Margolis.phtml)

4. Папуткова Г.А. Педагогика и психология потенциальных возможностей. Проектирование модуля «Основы профессиональной деятельности в системе специального и инклюзивного образования»: методическое пособие / Г.А. Папуткова, И.Ф. Фильченкова, С.Н. Каштанова, Е.А. Ольхина, Е.Ю. Медведева, В.А. Кудрявцев, Н.В. Карпушкина, С.Е.Уромова. – НН.: Мининский университет, 2014. – 123 с.

5. Папуткова Г.А. Педагогика и психология потенциальных возможностей. Проектирование модуля «Деятельностные механизмы комплексного сопровождения лиц с ограниченными возможностями здоровья»: методическое пособие / Г.А. Папуткова, И.Ф. Фильченкова, С.Н. Каштанова, Е.А. Ольхина, Е.Ю. Медведева, В.А. Кудрявцев, И.А. Конева, Н.В. Карпушкина, С.Е.Уромова. – НН.: Мининский университет, 2014. – 150 с.

Ковальчук Ирина Юрьевна

заместитель директора

МБОУ «СОШ №27»

г. Ставрополь, Ставропольский край

СТИЛЬ РУКОВОДСТВА КАК ФАКТОР ФОРМИРОВАНИЯ КОРПОРАТИВНОЙ КУЛЬТУРЫ ОБРАЗОВАТЕЛЬНОЙ ОРГАНИЗАЦИИ

Аннотация: статья посвящена вопросам развития корпоративной культуры в образовательных организациях. Проанализированы основные направления деятельности руководителя в контексте формирования корпоративной культуры. Рассмотрены особенности образовательной организации, влияющие на процесс развития корпоративной культуры.

Ключевые слова: руководитель, корпоративная культура, образовательная организация, корпоративный стиль управления.

Современное общество ставит развитие образовательных организаций в новые условия. Невозможно остаться в стороне от процесса модернизации, живя в стремительно меняющемся мире. Появление компьютерных классов с выходом в Интернет в учебных заведениях перестает вызывать восхищение. Получение большей части информации по электронной почте, а отнюдь не на совещаниях, не смущает. Отсутствие мобильного телефона невозможно представить. Такие усовершенствования помогают быть мобильнее, больше успевать, всегда получать необходимую информацию.

Система образования в условиях преобразования всех сфер жизни российского общества переходит от однообразия к созданию брендов образовательных организаций. Происходят кадровые изменения: повышение требований к компетентности, развитию творческой инициативы педагогического работника. Актуальной становится культура взаимодействия педагогических кадров, формирование морально-этических основ взаимодействия в организации.

Разработка новых услуг, уникальности учебного заведения как конкурентоспособной организации выдвинуло проблему управленческого профессионализма. Управление педагогическими коллективами предполагает особый подход, требует формирования и развития корпоративной культуры как важного организационного момента.

Корпоративная культура, по определению А.Д. Кривоносова и его коллег, – это совокупность ценностей, норм, мнений, которые отражаются в поступках сотрудников на всех уровнях организации и образуют неписаный кодекс поведения [4, с. 375].

Корпоративная культура дает людям возможность отождествлять себя с организацией, воспитывает чувство приверженности, ответственности за все происходящее, осознание важности коммуникаций, создает основу для стабильности, экономит средства предприятия и повышает ее имидж.

Повышение уровня квалификации, образованности работников требует от управленцев владения сложными технологиями и все более тонкими методами управления. Управлять поведением людей недостаточно. Сегодня важно управлять событиями, необходимо формировать общественное мнение и настроение, управлять мыслями и чувствами людей, устанавливать коммуникации, целенаправленно и постоянно вести диалог с различными группами общественности – с партнерами, с обществом и средствами массовой информации, с госструктурами, с финансовой общественностью и, конечно же, с работниками.

Корпоративная культура образовательной организации представляет собой общность, выстроенную по кирпичикам, культивированную, бережно хранящуюся настоящую любовь к знаниям. Именно это отличает работу в организации с развитой корпоративной культурой. Общие ценности являются залогом правильных начинаний. При этом корпоративная культура образовательных организаций обладает некоторой собственной спецификой.

Корпоративная культура – это общее пространство. Работа представляет собой второй дом почти для каждого педагога. В настоящее время сотрудники проводят на работе невероятно много времени ввиду расширения круга и разнообразия задач, предлагаемых к решению. Следовательно, наличие психологически комфортного пространства для работы и жизни важно и нужно.

Корпоративная культура – это возможность для проявления творчества. Сложившаяся корпоративная культура образовательной организации стимулирует проявления креативности и педагогов и обучающихся, создает пространство свободы самовыражения и взаимодействия. Осознание

и выстраивание ключевых ценностей корпоративной культуры, которые соответствуют миссии образования в целом, как раз и задают ту систему координат, в которой стабильность отношений и мобильность, строгость и жизнелюбие выступают как неразрывные стороны жизнедеятельности школы. В таких школах/гимназиях/лицеях в перерыв веселятся, в будний день дети «вдруг» наряжаются в «стиляги», вечерами готовятся сценарии «корпоративов» или организовываются совместные поездки на праздники. Современное образование нуждается не только в строгих и знающих педагогах, но и в педагогах человеческих, остроумных, с чувством юмора и полноты жизни.

В каждом учреждении существует корпоративная культура. Если ее не формируют осознанно, она вырастает не организованно, подобно сорной траве в заброшенном саду. Не регулируемая корпоративная культура – помеха для стратегического управления организацией. Напротив, корпоративная культура учреждения, не противоречащая стратегии и миссии образования, – универсальное средство развития и достижения намеченных и поставленных целей. В современных условиях уже многие руководители начинают рассматривать корпоративную культуру в качестве мощного стратегического инструмента, позволяющего ориентировать все подразделения организации и отдельных лиц на общие цели, мобилизовывать инициативу сотрудников, обеспечивать лояльность и облегчать общение внутри организации [2]. То, что формирование корпоративной культуры должно вестись целенаправленно и последовательно, осознается многими профессиональными сообществами некоммерческой сферы. В качестве примера сошлемся на выписку из Кодекса этики российской библиотекарки: «в отношениях с коллегами библиотекарь... участвует в формировании корпоративной культуры коллектива и следует ей в целях эффективной совместной работы и товарищеской взаимопомощи» [3]. Однако, понимание важности какой-либо проблемы еще не влечет за собой применение адекватных методов ее решения.

Исследования И.И. Бугеовой, Е.М. Лепешовой и др. показывают, что развитие корпоративной культуры образовательной организации происходит постепенно под влиянием декларируемых ценностей, тех ценностей, которые в действительности исповедует руководитель, а также индивидуального опыта педагогических работников [2; 5].

В современной образовательной организации в России, по мнению М. М. Поташника, «гражданская активность руководителей школ очень низкая, если называть вещи своими именами, то её просто нет» [1]. Подобная позиция руководителя будет способствовать формированию корпоративной культуры, нацеленной на приспособление к условиям. Это связано с подавляющим влиянием вертикали власти. Корпоративная культура, ориентированная на цели, будет стимулировать утверждение личных ценностей, актуализацию личных представлений об изменениях в организации, принятие новых требований общества, прогнозирование и реализация изменений без боязни риска со стороны работников и руководства.

Высказанные замечания позволяют утверждать, что в формировании корпоративной культуры образовательной организации особая роль принадлежит директору школы как ее руководителю. Ему предстоит быть идейным вдохновителем и последовательным реализатором задуманного.

Специалисты в области менеджмента организации выделяют ряд компонентов деятельности руководителя по формированию корпоративной культуры [3]. К ним относятся:

- стиль управления организацией;
- координация руководства и подчинения;
- стимулирование сотрудников;
- организация совместной деятельности педагогического коллектива;
- осуществление контроля за повседневным поведением сотрудников и соблюдением ими основных корпоративных требований.

Внедрение корпоративной культуры, ориентированной на цели, требует и особого стиля управления образовательной организацией, который получил название корпоративного. При данном стиле управления деятельность организации выступает итогом взаимодействия руководителя и подчиненного. Этот стиль управления востребован, прежде всего, в организации, где высока доля творческого содержания работы. Это как раз характерно для сферы образования.

О.С. Виханский и А.И. Наумов выделили следующие критерии, корпоративного стиля управления [3]:

- открытость;
- доверие к сотрудникам;
- отказ от индивидуальных привилегий;
- способность и желание делегировать полномочия;
- служебный надзор;
- контроль результатов.

Сотрудники учреждения рассматриваются в качестве партнеров, которые способны к самостоятельному выполнению своих обязанностей. Подчиненные пользуются целевыми установками, им присущи самодисциплина и самоконтроль. В свою очередь, подчиненные – педагоги тоже должны соответствовать некоторым особым требованиям. От них ожидается:

- стремление и способность нести личную ответственность;
- самоконтроль;
- использование прав контроля.

Преимущества корпоративного управления заключаются в возможности разгрузить руководителя, быстро принимать грамотные оперативные решения. Сотрудникам передаются компетенции

и ответственность за действия, что содействует развитию собственной инициативы и трудовой мотивации. Однако существуют и риски – корпоративный стиль управления может повлиять на скорость принятия решений в негативную сторону: они могут приниматься слишком медленно.

При том, что корпоративный стиль управления обладает несомненными преимуществами, на сегодняшний день он не получил пока несомненного признания и широкого распространения. Среди причин, почему руководители недостаточно активно внедряют корпоративный стиль управления или его элементы, О.С. Виханский и А.И. Наумов указывают следующие [3]:

– риск того, что подчиненные недостаточно качественно выполняют поручения (совершают ошибки);

- недоверие по отношению к осведомленности подчиненных;
- опасение того, что подчиненные быстро приобретут высокую компетенцию;
- опасение утраты своего значения, власти и опустошающих его благ;
- опасность потери своего авторитета или статуса;
- риск потери руководителем контроля за ходом дел в организации;
- нежелание передавать работу, которую руководитель сам умеет хорошо выполнять;
- неумение консультировать подчиненных и управлять ими;
- недостаток времени для консультации подчиненных и управления ими.

Таким образом, вопрос развития корпоративной культуры и управления организацией в целом сопрягается с решением вопроса подбора кадров. Для того чтобы построить крепкий коллектив, руководитель должен подбирать кадры по принципу: каждый человек соответствует занимаемой должности, а занимаемая должность – человеку.

Вопросы, касающиеся работы, руководитель не в праве решать согласно своим личным симпатиям и антипатиям. Главными должны оставаться профессиональные компетенции подчиненного, его деловая активность, ответственность за работу, польза для общего дела. Каждый руководитель обязан помнить о том, что наиболее ценным является творческая самостоятельность, не шаблонное исполнение приказа.

В большинстве случаев, в качестве причин, почему они отказываются принимать на себя ответственность за решение задач, стоящих перед организацией, сотрудники указывают [1]:

- неуверенность в своей компетенции;
- недостаток информации;
- страх перед критикой от коллег;
- недооценка успешно выполненных поручений;
- недостаток мотивации сотрудников.

Все это в полной мере относится и к представителям педагогического сообщества, которые чувствительны к внешней оценке в силу специфики профессиональной деятельности. Поэтому вовлечение сотрудников в управление организацией предполагает соблюдение целого ряда принципов:

- детальный выбор заданий, подлежащих делегированию;
- строгий отбор человека, кому делегировать конкретное задание;
- направлять в основном «окончательные результаты» вместо точных способов выполнения заданий;
- готовность к возможным ошибкам, подготовка к их прощению;
- передача достаточных полномочий для выполнения задания «до конца»;
- передавать информацию другим, что делегировано и кому;
- делегировать необходимо постепенно и усложнять переданные задания.

Залог хорошей работы коллектива, благоприятной атмосферы в нем – психологическая совместимость людей, входящих в него. Именно товарищество и взаимопомощь дают почву для плодотворной деятельности.

Создание и развитие благоприятного эмоционального фона для более полного осознания, принятия и поддержки управленческих действий руководства школы предполагает осуществление совместной работы ее администрации и педагогического коллектива, основанной на совершенствовании методов и стиля руководства, коллективном обсуждении возможных решений, улучшении неофициальных взаимоотношений и личных контактов в результате расширения пространства взаимодействия.

Помимо использования традиционных форм взаимодействия администрации и персонала (педагогические советы, конференции) и осуществления основных механизмов самореализации (школы молодого учителя и т.д.), целесообразно внедрять и применять различные групповые и коллективные технологии (тренинги командообразования, корпоративную проектную деятельность, кейс-методы, ролевые и деловые игры) [5; 6]. В сфере неформального взаимодействия актуальны коллективные вечера, экскурсии, что дает возможность сотрудникам, чья деятельность носит характер совместно-индивидуальной, узнавать друг друга с новых сторон и общаться на «непроизводственные» темы. Построение правильных, хороших отношений в коллективе, поддержка взаимной симпатии у сотрудников друг к другу смело можно назвать искусством. Образование, самодисциплина руководителя, настойчивость, способность принятия грамотных решений определяют качества хорошего руководителя организации.

Своевременный контроль стимулирует динамику и своевременность выполнения заданий, но он не должен принимать форму слежки, мелочной опеки и недоверия. Доверие к сотрудникам и предоставление им относительной самостоятельности в рабочих вопросах относится к основным признакам стиля управления каждого руководителя. Грамотный руководитель не подавляет таланты и способности подчиненных, а способствует их более полному раскрытию.

На руководителе лежит ответственность за работу вверенного ему коллектива в любой ситуации. Уважительные причины для отсутствия руководителя (болезнь, отпуск, командировка) не отменяют необходимости функционирования организации, поэтому у каждого руководителя должен быть своеобразный кадровый резерв сотрудников, которые взяли бы на себя его обязанности в случае отсутствия последнего.

Считается целесообразным чередование круга помощников, когда они время от времени меняются (между собой) сферами деятельности. Это позволяет найти для каждого оптимальный круг поручений, соответствующих возможностям человека, ознакомить их со всеми управленческими задачами и подготовить к дальнейшей самостоятельной работе.

Особые требования предъявляются к соблюдению руководителем обещаний и трудовой дисциплины. Это же относится и к осуществлению приема посетителей. Произвольно менять график приема, неожиданно отменить прием или тратить это время на другие дела считается недопустимым.

Руководитель должен добиваться не просто доброжелательных взаимоотношений в коллективе, но и деловых: в организациях с развитой корпоративной культурой подчиненные сразу же информируют руководителя об опасности срыва или невыполнения задания в срок.

Осуществление руководящих функций в тот или иной момент с необходимостью ставит проблему наказания. Руководителю нужно четко разделять ситуации, когда сотрудник не выполняет задачу из-за плохой коммуникации в организации и когда проявляет неподчинение. Низкое качество выполнения работы также должно отмечаться, чтобы не порождалась халатность и безответственность.

Ни один проступок не должен оставаться незамеченным, однако мера наказания должна соответствовать степени проступка.

Не может быть и линейной зависимости между проступком и наказанием. Каждый работник заслуживает индивидуального подхода, проявления такта и оптимизма.

Проведимое в рамках магистерской диссертации исследование показало, что школы с низкой степенью развитости корпоративной культуры представляют собой достаточно закрытые, сосредоточенные на внутренних проблемах образовательные учреждения, не очень склонные к активному, открытому взаимодействию с внешней средой, однако с сильно выраженными мотивами конкуренции.

Различия между школами с разными уровнями развития корпоративных культур проявляются на уровне представлений.

Учителя, работающие в школах с развитой корпоративной культурой, значимо чаще представляют свои школы в качестве «движущихся вперед», активно развивающихся, отмечают больший объем изменений, которые произошли в их школах, и выше оценивают полезность нововведений. Инновационная деятельность, существующая в школах данного типа, по всей видимости, детерминирована не особым – инновационным типом культуры в целом, а связана с отдельными структурными элементами организационных культур, которые и создают условия для проявления инновационной активности. В качестве таких условий выступают: возможности профессионального роста и развития, наличие административной поддержки, свободная и лёгкая вертикальная и горизонтальная коммуникация, возможности для совместной работы, поиск общественной поддержки, прежде всего со стороны родителей. Школьные организации, сумевшие добиться оптимального сочетания корпоративной культуры и социального контроля, обеспечивающие организационную помощь поддержке сотрудникам, а также поддерживающие открытую коммуникацию с внешним окружением, оказываются и более успешными в решении образовательных задач.

Список литературы

1. Барков С.А., Люботурова Т.А. Воспитание корпоративного патриотизма как задача современного менеджмента // Вестник Московского университета. – Серия 10. – Социология и Политология. – 2008. – №2. – С. 119–132.
2. Буева И.И. Формирование корпоративной культуры педагогических сообществ // Мир образования – образование в мире. – 2007. – №3. – С.73–79.
3. Виханский О.С., Наумов А.И. Менеджмент. Учебник. – 6-е изд., перераб. и доп. – М.: Магистр: ИНФРА-М, 2014. – 656 с.
4. Кривоносов А.Д., Филотов О.Г., Шишкина М.А. Основы теории связей с общественностью. – СПб.: Питер, 2010. – 384 с.
5. Лепешова Е.М. Работа с персоналом // Директор школы. – 2010. – №5. – С. 42–45.
6. Мехтиева Е.Д., Солодовникова М.Н., Черненко Л.И. Простые способы повышения культуры педагогического коллектива // Директор школы. – 2008. – №5. – С. 32–36.

Комиссаров Павел Николаевич

канд. пед. наук, доцент

НОУ ВПО «Московский институт государственного и корпоративного управления»
г. Москва

УРОВНИ РАЗВИТИЯ ПОТЕНЦИАЛА КРЕАТИВНОСТИ ЛИЧНОСТИ В УСЛОВИЯХ ДОСУГА (АКМЕОЛОГИЧЕСКИЙ ПОДХОД)

Аннотация: в статье рассматриваются педагогические требования при становлении потенциала креативности в условиях культурно-досуговой деятельности с использованием методов акмеологической науки, рассмотрены три уровня развития.

Ключевые слова: акмеологический подход, досуг, потенциал креативности, индивидуальные качества личности, уровни формирования потенциала.

Формирование потенциала креативности в сфере досуга происходит в процессе социального взаимодействия всех участников процесса. В ходе этого процесса развивается комплекс элементов, органично объединенных с новыми элементами, создающими формирование личности и порождает креативную позицию к разным формам участия в социальных отношениях.

Формирование творческого потенциала происходит при условии субъектности личности во взаимодействии с социумом. Вместе с тем связь субъекта формирования потенциала креативности и социума выявляет группу ориентиров для выполнения этих взаимодействий. Потенциал креативности претворяется в жизнь в процессе социализации участников процесса, в первую очередь в связях объекта и субъекта социально-культурной среды [2].

С точки зрения системно-структурного подхода потенциал креативности является самоуправляемой и саморазвивающейся конструкцией реализующей направляющее, организационное, планирующее и координационное предназначение.

С позиции акмеологического подхода потенциал креативности выражается в целесообразности последовательного формирования индивидуальных качеств личности в условиях свободного времени с ориентирами на прогрессивное развитие.

В процессе формирования потенциала креативности трансформируется основа и вектор развития, как потенциала креативности, так и самого объекта воздействия [1].

Уровни формирования потенциала креативности (низкий, средний, высокий) проявляются в разных величинах объема реализации, его результативности, степеней и критериев претворения в жизнь.

Низкому уровню сформированности потенциала креативности отвечают характеристики начальной ступени развития когнитивной, развивающей и творческой мотивации, связанной с готовностью к неудаче и низкая ступень развития общих и творческих способностей к различным видам деятельности в разных формах функционирования личности в условиях досуга. У данной категории людей проявляется неудовлетворенность степенью воплощения способностей; негативное отношение к деятельности; ситуативные интересы; низкая интеллектуальная инициатива и творческая активность; низкое осмысление личной практики; невозможность определения факторов неудач в осуществлении потенциала креативности и результативности жизнедеятельности; отсутствие стремления заниматься творческой деятельностью.

Средний уровень сформированности потенциала креативности обладает следующими особенностями: несоразмерность мотиваций, умений и навыков; высокая степень развитой когнитивной мотивации; мотивации к самостоятельному творчеству связанной с готовностью к неудаче и низкая степень сформированности общих способностей к творческому процессу в различных формах деятельности, либо напротив – низкая ступень развития мотивации и высокая степень развития способностей. У такого типа людей прослеживается периодическое удовлетворение достигнутой степенью осуществления способностей, ее законов; не полное понимание причастности к этому виду деятельности; проявляется интерес к творчеству и деятельности в целом в зависимости от ситуации, умеренная умственная и творческая активность; средний уровень самостоятельности; проблемы в объяснении источников неудач в осуществлении потенциала креативности и результативности деятельности, вероятных путей реализации потенциала креативности.

Высший уровень сформированности потенциала креативности личности в условиях досуга выражается в форме глубокой когнитивной, творческой и саморазвивающей мотивации, связанной с готовностью к неудаче; высокой степени развития общих способностей к какому-либо виду деятельности, в удовлетворения достигнутой ступенью реализации способностей; разумной позиции к деятельности; высокому уровню интереса к творческой деятельности, мыслительной активности, способность глубокого осмысления личного опыта, высокому уровню независимости личности; способности объяснения источников неудач в реализации творческих проектов и успеха деятельности; нахождению способов и следствий осуществления потенциала креативности.

Все перечисленные уровни развития потенциала креативности при четких обстоятельствах имеют перспективные особенности и могут выступать фундаментом для следующих уровней развития.

Список литературы

1. Новаторов, Е.В. Маркетинг: Курс лекций. – Омск: Сибирская региональная школа бизнеса, 1995. – 194 с.
2. Ярошенко, Н.Н. История и методология социально-культурной деятельности: учебник / Н.Н. Ярошенко. – М.: МГУКИ, 2007. – 320 с.

Курдюков Вадим Николаевич

машинист-инструктор локомотивных бригад
Моторвагонное депо Новосибирск ОАО «Российские железные дороги»
г. Новосибирск, Новосибирская область

ИСПОЛЬЗОВАНИЕ СОВРЕМЕННЫХ ОБРАЗОВАТЕЛЬНЫХ ТЕХНОЛОГИЙ В ФОРМИРОВАНИИ ПРОФЕССИОНАЛЬНЫХ КОМПЕТЕНЦИЙ ВЗРОСЛОГО НАСЕЛЕНИЯ

Аннотация: в статье поднимается вопрос применения современных образовательных технологий, которые повышают уровень освоения профессиональных компетенций при обучении взрослых людей. Автор полагает, что главным достоинством применения современных технологий образования является применение мультимедийных технологий в формате видеоматериалов и тренажеров.

Ключевые слова: компетенции, образовательные технологии, профессиональная подготовка, компетентностно-ориентированные задания.

В связи с развитием новых технологий в области высокоскоростного движения, то есть применение в России технологий обслуживания и эксплуатации подвижного состава немецкой фирмы

SIMENS, основанных на уменьшении влияния человеческого фактора и человека в процессе управления подвижным составом, ведущее значение приобретает подготовка кадров для обеспечения скоростного и высокоскоростного движения. Что диктует необходимость создания курсов повышения квалификации, задачей которых является освоение новых технологий и проверка знаний, умений и навыков обслуживающего подвижной состав персонала, а также их корректировку в зависимости от изменяющихся стандартов и требуемых профессиональных компетенций.

От степени профессиональной подготовки инженерно-технического персонала и локомотивных бригад напрямую зависит безопасность движения на железнодорожном транспорте. При современном уровне развития железнодорожного транспорта обслуживающему персоналу приходится иметь дело с решением сложных проблем и нестандартных ситуаций, что требует от них критического самостоятельного решения.

Согласно требованиям, предъявляемым в распоряжении от 29 марта 2010 г. № 618р о вводе в действие «Инструкции по организации работы машиниста-инструктора скоростного движения, проведения технического обучения и инструктажей локомотивных бригад скоростного движения», к техническому обучению по подтверждению квалификации машиниста или помощника машиниста электропоезда предъявляют ряд ключевых профессиональных компетенций. Как профессионально можно выделить следующие компетенции [3]:

- соблюдение принципов корпоративной этики;
- осуществление работ по уходу и обслуживанию подвижного состава;
- выявление несоответствий программного обеспечения центрального блока управления (ЦБУ) подвижным составом;
- умение хладнокровно мыслить и принимать самостоятельные решения в зависимости от сложившейся ситуации;
- оказание первой медицинской помощи.

Для успешного овладения компетенциями обслуживающему персоналу высокоскоростных поездов необходимо пройти специальный курс повышения квалификации «Подтверждение класса квалификации локомотивных бригад». Данный курс состоит из следующих частей:

– входной контроль знаний, который проводится в виде компьютерного тестирования. В ходе тестирования преподаватель определяет уровень подготовки обучающегося и оставляет программу курса;

– обучение по составленной программе (курс может быть рассчитан от 40 до 72 часов). Программа обучения строится на применении интерактивных методов обучения с применением мультимедийных технологий;

– итоговый контроль, который проводится в форме зачета. Зачет по решению преподавателя может проводиться в форме собеседования по вопросам или в форме компьютерного тестирования.

Данные курсы повышения квалификации призваны формировать и поддерживать практический опыт работы обучающихся, а также способствовать получению новых знаний, умений и навыков необходимых для внедрения новых технологий развития железнодорожного транспорта.

Навыки, необходимые для внедрения и управления высокоскоростным движением развиваются в процессе практики и приобретаемого опыта. Но обучающиеся (взрослые люди), имеющие значительный профессиональный опыт не всегда готовы к процессу обучения, так как уверены в своих знаниях и не видят пользы в получении новой информации, в том числе и освоении новых технологий, если те не касаются их сферы деятельности. Чаще всего обучающиеся (взрослые люди) не любят осваивать теоретическую часть курса, которая состоит из лекционных занятий.

Другая проблема с которой сталкиваются в процессе обучения взрослых людей – это особенности сформировавшихся жизненных принципов, личных качеств и способностей человека. Так же у взрослых людей слабо сформированы учебные навыки (люди привыкли к практической динамичной деятельности и не сидеть за партой и слушать), часто наблюдается низкая мотивация к обучению (как правило на повышение квалификации направляют по распоряжению высшего руководства или в условиях крайней необходимости), трудности самоорганизации учебной деятельности (связана в основном с недостатком времени на учебу). Поэтому перед преподавателем курсов повышения квалификации выстраивается ряд проблем:

1. Каким образом создать мотивацию к обучению взрослых людей, чтобы его курсы были востребованными?

2. Как повысить профессиональную любознательность, потребность в поиске истины, альтернативных решений проблем, связанных с введением инновационных технологий?

3. Как повысить профессиональную ответственность обучающегося?

Решение данных вопросов кроется в применении современных образовательных технологий, в ориентации на компетенции как результат профессионального образования, проведение процессуальных и содержательных изменений современного методического обеспечения образовательного процесса. Одним из приемов проведения занятий курсов повышения квалификации является использование компетентностно-ориентированных заданий, которые содержат учебную информацию и проблемные ситуации.

Учебная информация представляется обучающимся в формате видеоматериалов по устройству подвижного состава. Проблемная часть предполагает обучение на тренажере, работа на котором максимально приближена к реальной ситуации. На тренажере одновременно работает 2 человека, а остальные через станцию видеонаблюдения отслеживают действия своих коллег.

Компетентностно-ориентированные задания являются одним из дидактических средств формирования компетенций. Они могут быть использованы как в теоретическом, так и в практическом

обучении, как для организации самостоятельной работы обучающихся, к и как составляющие различных педагогических технологий.

Сложно рассмотреть большое количество нюансов, встречающихся в профессиональной среде, исключительно в описательной форме. Поэтому, при изучении обучающимися материалов курсов, особую актуальность имеет применение мультимедийных технологий и тренажеров.

Преимущество использования на занятиях современных электронных технологий визуальной подачи материала [1; 2]:

– во-первых, для создания видеосюжетов можно использовать документальные и научно-популярные жанры фильмов, в зависимости от поставленных на занятия целей и задач;

– во-вторых, работа с компетенстно-ориентированными заданиями в формате видеотрейлеров может осуществляться как индивидуально, так и в малых группах;

– в-третьих, обучающиеся, при работе над заданиями, отводятся активная роль соучастника событий, и в определенных рамках может влиять на их исход, что сближает процесс работы над такими заданиями с деловыми играми;

– в-четвертых, мультимедийные технологии и тренажеры, моделирующие реальные производственные ситуации, демонстрируемые и применяемые на практических занятиях, позволяют фиксировать внимание обучающихся на отдельных моментах, которые могли бы остаться незамеченными в реальной жизненной ситуации;

– в-пятых, в программе курсов повышения квалификации довольно много образовательных задач связанных с тем, что демонстрацию изучаемых явлений невозможно провести в учебной аудитории, в этом случае средств мультимедиа и тренажеры являются единственно возможными на сегодняшний день. Например, складывается ситуация «неисправность в силовых цепях электропоезда». В данной ситуации нужно правильно оценить информацию, выдаваемую центральным блоком управления (ЦБУ) поезда и выполнить требования, предъявляемые программным обеспечением ЦБУ.

– в-шестых, обучающиеся в ходе просмотра видеоматериалов или работы на тренажере и дальнейшего их коллективного обсуждения получают определенный опыт, который соотносится с их будущей профессиональной деятельностью.

Демонстрация видеоматериалов и применение тренажеров, моделирующих профессиональные ситуации, позволяет преподавателю более динамично построить процесс восприятия и освоения обучающимися учебного материала через усиление его эмоциональной окраски, повысить мотивацию обучения взрослых людей и их интерес к стремлению повышения своей профессиональной квалификации.

Таким образом, применение современных технологий образования и ориентация на формирование конкретных профессиональных компетенций, направленных на обучение взрослого населения, позволяет сделать курсы повышения квалификации более интересными, эффективными и технологичными. Главным достоинством является применение мультимедийных технологий в формате видеоматериалов и тренажеров.

Список литературы

1. Брендина Н.В. Интерактивные средства, развивающие мышление / Н.В. Брендина // Физика. Газета Изд. дома «Первое сентября». – 2010. – №19. – С. 11–13

2. Юнина Е.А. Современные образовательные технологии [Электронный ресурс]. – Режим доступа: http://pedsovet.perm.ru/_pdocs/722.doc.

3. Распоряжение от 29 марта 2010 г. №618р о вводе в действие «Инструкции по организации работы машиниста-инструктора скоростного движения, проведения технического обучения и инструктажей локомотивных бригад скоростного движения»

Лаврентьева Оксана Сергеевна

канд. пед. наук, доцент

ФГБОУ ВПО «Российский государственный социальный университет»

г. Москва

ПСИХОЛОГО-ПЕДАГОГИЧЕСКИЕ УСЛОВИЯ ФОРМИРОВАНИЯ СУБЪЕКТНОГО ОПЫТА ДИЗАЙНЕРА

Аннотация: статья посвящена проблеме отбора психолого-педагогических условий формирования субъектного опыта дизайнера. Предметом исследования является субъектный опыт сотрудничества дизайнеров в совместной проектной деятельности. Рассматривается ряд психолого-педагогических условий формирования субъектного опыта дизайнера.

Ключевые слова: дизайнер, проектная деятельность, психолого-педагогические условия, субъект, субъектный опыт, сотрудничество.

Проблема отбора психолого-педагогических условий формирования субъектного опыта дизайнера недостаточно изучена в отечественной профессиональной педагогике и требует дальнейшего изучения. При организации процесса формирования субъектного опыта следует учитывать, что одним из главных компонентов образовательной деятельности дизайнера является проектная деятельность, которая существенно отличается по своей структуре и содержанию от других видов

учебно-профессиональной деятельности. Ее содержание определяет цель, которой следует дизайнер, выполняя техническое задание по проекту – создание оригинального творческого продукта с заданными характеристиками, относящегося к одному из видов дизайна: графического, средового, ландшафтного и др. При этом дизайнер выступает субъектом профессиональной деятельности и накапливает индивидуальный опыт труда – субъектный опыт, который становится важным условием успешной профессиональной деятельности. По И.С. Якиманской, «субъектный опыт – это индивидуальный опыт жизнедеятельности, обусловленный возможностями организма, условиями образовательного пространства и собственной психической активностью субъекта (совокупность индивидуального присущего познавательного, коммуникативного и созидательного опыта освоения деятельности)» [5].

Предметом изучения нашего исследования является субъектный опыт сотрудничества дизайнера, а создание оригинального творческого продукта совместной проектной деятельности ее субъектов рассматривается как результат совместной деятельности. При этом мы опираемся на мнение А.К. Осницкого, который в структуре субъектного опыта выделяет опыт сотрудничества как отдельный компонент. По его мнению, «опыт сотрудничества (складывающийся при взаимодействии с другими участниками совместной деятельности) – способствует объединению усилий, совместному решению задач и предполагает предварительный расчет на сотрудничество» [3].

Обобщение теоретических аспектов по проблемам организации сотрудничества в образовательном процессе (Ш.А. Амонашвили, Л.С. Выготский, В.В. Давыдов, А.И. Донцов, А.Н. Леонтьев, В.Я. Ляудис, А.К. Маркова, А.В. Петровский, В.В. Рубцов, Г.А. Цукерман, Д.Б. Эльконин) и субъектно-деятельностного подхода к обучению, представленного в работах К.А. Абульхановой-Славской, С.Ю. Альковой, Б.Г. Ананьева, А.В. Брушлинского, Е.В. Бондаревской, Н.Ю. Волянюк, А.М. Донцова, А.К. Осницкого, Е.А. Сергиенко, В.А. Сластенина, В.И. Слободчикова, А.Н. Леонтьева, И.С. Якиманской и других ученых позволило выделить следующие организационно-педагогические условия формирования субъектного опыта сотрудничества в проектной деятельности:

- учет содержания предшествующего субъектного опыта сотрудничества дизайнера в совместной деятельности, в том числе проектной;

- создание благоприятного психологического климата в проектной группе, выражающегося в наличии атмосферы взаимного доверия; взаимопомощи, предотвращения конфликтных ситуаций в ходе проектной деятельности;

- поддержание постоянной активности каждого участника группового взаимодействия, включая преподавателя (побуждает членов группы к активности; структурирует ход занятия, проясняя его цели; направляет решения членов группы по правильному пути);

- распределение функций и обязанностей между субъектами совместной проектной деятельности;

- наличие специально выделенных учебных ситуаций и заданий, направленных на формирование субъектного опыта сотрудничества на каждом этапе и в различных учебных ситуациях совместной проектной деятельности, разработанных в ходе нашего исследования;

- личностно-мотивационная готовность субъектов к совместному решению целей проектной деятельности;

- наличие взаимодействий по основным линиям сотрудничества (преподаватель – обучаемый (обучаемые), преподаватель – педагогический коллектив, обучаемый (преподаватель) – «с самим собой» [2], обучаемый – обучаемый, педагог – родители, обучаемый – родители) и дополнительным (обучаемый – профессионал-дизайнер, обучаемый – декоратор, обучаемый – бригада строителей);

- применение сотрудничества как формы организации учебно-педагогического взаимодействия;

- психолого-педагогическая готовность преподавателя к организации процесса обучения, направленного на формирование субъектного опыта сотрудничества обучаемых по направлению подготовки «Дизайн»;

- наличие критериальной базы по оценке уровней сформированности компонентов субъектного опыта сотрудничества дизайнеров, позволяющих оценить результаты сформированности данного опыта.

При создании ситуаций сотрудничества между субъектами проектной деятельности преподавателю необходимо обеспечивать:

- атмосферу равенства позиций или ролей субъектов проектной деятельности, характеризующуюся взаимосвязью партнеров, перераспределением деятельности между всеми его участниками, необходимой для достижения результата совместными усилиями и соучастием (все субъекты проектной деятельности прилагают совместные усилия и знания для достижения общего результата);

- объединение в малую группу (диады, триады, микрогруппы) для решения общих задач совместной проектной деятельности, характеризующегося взаимозависимостью, при которой каждый участник совместной проектной деятельности заинтересован в их достижении;

- партнерские поддерживающие отношения между субъектами совместной проектной деятельности, характеризующиеся добровольным обменом мыслями, усилиями и информацией и возникающих на основе трех типов взаимозависимости: от единой цели, достигаемой только совместными усилиями; от источников информации, предполагающей владение каждым участником только частью информации, необходимой для решения задач проектной деятельности; от форм поощрения, предполагающей общую оценку достижений обучаемых;

- распределение деятельности между участниками, предполагающее совместную работу всех субъектов совместной проектной деятельности;
- оптимальность состава, предполагающего формирование малых групп численностью от двух до семи человек, обеспечивающего свободный и активный обмен информацией и мнениями таким образом, чтобы каждый участник проектной деятельности удерживался в поле внимания;
- равномерность перераспределения ответственности за результат проектной деятельности, предполагающее закрепление той или иной социальной роли с учетом желаний и индивидуальных и психологических особенностей каждого участника;
- обсуждение участниками проектной деятельности поведения, рациональности методов совместной работы, удовлетворенности каждого групповой работой и путей ее совершенствования (результативность, усилия, эффективность, доброжелательность и др.) [1].

В заключение хотелось бы отметить, что применение выделенных психолого-педагогических условий в совместной проектной деятельности обеспечит эффективность формирования субъектного опыта сотрудничества дизайнера и новизну взгляда на проектное творчество и его воплощение. Как справедливо отмечают ученые-педагоги Мамонтова Т.В. и Садова Н.И., обращаясь к проблеме новизны в творчестве дизайнера: «для профессионального развития дизайнеру более чем необходимо изучать творчество других коллег» [4, с. 147], обеспечение которого в совместной проектной деятельности представляется еще более возможным.

Список литературы

1. Бордовская Н.В. Современные образовательные технологии [Текст]: учебное пособие / Н.В. Бордовская. – М.: КНО-РУС, 2010. – 432 с.
2. Зимняя И.А. Педагогическая психология: учеб. для вузов / И.А. Зимняя. – М.: Логос, 1999. – 384 с.
3. Осницкий А.К. Регуляторный опыт, субъектная активность и самостоятельность человека / А.К. Осницкий [Электронный ресурс]. – Режим доступа: www.psystudy.ru
4. Мамонтова Т.В., Садова Н.И. Особенности создания образа-замысла в проектном творчестве // Актуальные вопросы науки: Материалы XVIII Международной научно-практической конференции (10.03.2015) [Текст] / Т.В. Мамонтова, Н.И. Садова. – М.: Спутник+, 2015. – С. 145–148.
5. Якиманская И.С. Личностно-ориентированное обучение в современной школе / И.С. Якиманская. – М.: Сентябрь, 2000. – 111 с.

Лазарева Наталья Михайловна

канд. пед. наук, доцент

АНО ВПО «Межрегиональный открытый социальный институт»
г. Йошкар-Ола, Республика Марий Эл

МЕТОДИЧЕСКИЕ ПРОБЛЕМЫ В ОПРЕДЕЛЕНИИ СОДЕРЖАНИЯ ОБУЧЕНИЯ ПРОФЕССИОНАЛЬНОЙ РЕЧИ ЮРИСТОВ

Аннотация: статья посвящена актуальной проблеме – методологии риторической подготовки студентов-юристов в рамках учебного предмета «Риторика для юриста». Обсуждаются круг вопросов, которые возникают при определении содержания обучения, предлагаются современные апробированные методы обучения, намечаются перспективные направления в методике преподавания юридической риторики.

Ключевые слова: риторическая подготовка, профессиональная монологическая речь, профессиональная диалогическая речь, речевой жанр, профессионально значимые жанры.

Обучение студентов в рамках гуманитарных дисциплин, призванных повысить речевую культуру учащихся в современном российском вузе, приобретает в настоящее время большое значение, так как общество выдвигает обязательные требования к выпускнику – высокий уровень речевой культуры в профессиональной сфере коммуникации, который должны обеспечить в рамках своих учебных программ российские вузы.

Исследованиями в области методики преподавания речеведческих дисциплин и в частности, проблемами обучения профессиональной речи, занимались такие известные ученые-филологи, как Л.Г. Антонова, С.С. Антюшин, Л.А. Введенская, Н.Н. Ивакина, Н.А. Ипполитова, Н.В. Кузнецова, Т.А. Ладьяженская, О.В. Лисоченко, Т.В. Мазур, Н.И. Махновская, Р.Г. Мельниченко, Н.В. Михалкин, Л.Г. Павлова, О.В. Петров, Л.В. Поповская, Л.В. Салькова, Л.Е. Тумина и др.

В видах профессий, относящихся к профессиям типа «человек-человек», таких как преподаватель, юрист, психолог, менеджер и ряде других, необходимо не просто владение профессиональной речевой культурой, но и знание определенных законов речетворчества, позволяющее подбирать, анализировать и систематизировать материал, композиционно оформлять речь, добиваться определенной, четко поставленной цели, правильно строить различные типы текстов в соответствии с выбранным жанром, грамотно применять языковые и речевые средства в соответствии с определенной ситуацией общения.

В настоящее время благодаря разработкам методистов обозначились перспективные направления в развитии методики подготовки хороших специалистов в сфере профессиональных коммуникации. В частности, научные работы Д.Х. Вагаповой, Н.Н. Ивакиной, Т.В. Мазур, Л.Г. Павловой, А.К. Соболевой и др. посвящены решению задач риторической подготовки будущих юристов.

Большинство методистов в риторической подготовке будущих специалистов делают акцент на обучение студентов профессионально значимым речевым жанрам. Однако существует методоло-

гическая концепция, поддерживаемая, в частности, исследователем А.К. Соболевой, согласно которой «в центр обучения юридической риторике должно быть поставлено обучение письменной речи» [1, с. 195]. Признавая необходимость формирования у студентов умения грамотно оформлять юридические документы, всё же приоритетным направлением мы считаем формирование способности логически верно, аргументированно и ясно строить устную профессиональную речь.

В профессиональной деятельности юриста умение выступать публично, говорить грамотно и убедительно играет важную роль. Исследователь Т. Манкевич отметил: «Учат студентов-юристов многому, но вот подготовиться к процессу, как построить речь, ораторскому искусству не учат! Артисты учат, как вести себя на сцене, как правильно говорить, а студентов-юристов – нет» [2, с. 38].

В современной ситуации в системе подготовки будущих специалистов в области правоохранительной деятельности наметились существенные сдвиги: среди дисциплин по выбору для юристов-бакалавров первого курса предлагается предмет «Риторика для юриста». Таким образом, значение юридической риторики для становления высококвалифицированного специалиста (в том числе и бакалавра) в области правоправедения признано, но содержание данного курса до конца четко не определено.

Речевая подготовка специалиста-юриста (030501.65 «Юриспруденция») долгие годы базировалась на знаниях основ русского языка и культуры русской речи, которые изучались в рамках курса «Русский язык и культура речи». Образовательная программа бакалавриата направления подготовки 40.03.01(030900.62) «Юриспруденция» (квалификация (степень) «Академический бакалавр») не включает дисциплину «Русский язык и культура речи», а предполагает дисциплину «Риторика для юриста» как дисциплину по выбору обучаемого гуманитарного, социального и экономического цикла (Б. 1).

Таким образом, кроме главной задачи данного курса – подготовки юриста как специалиста, способного эффективно работать в разных жанрах профессионального общения – данная дисциплина также предполагает получение знаний о правилах речевого употребления и общих требованиях к речи, приобретение навыков успешного, эффективного общения, что раньше изучалось в курсе дисциплины «Русский язык и культура речи».

Формирование у будущих сотрудников правоохранительных органов умений и навыков практического владения коммуникативными, литературными и этическими нормами современного русского литературного языка в процессе осуществления межличностной официальной, полуофициальной и неофициальной коммуникации напрямую связано с умением создавать устные тексты определенных значимых для будущего юриста жанров: судебная речь (речь адвоката и речь прокурора), публичная дискуссия, юридическое консультирование.

Грамотно построенная система риторической подготовки, включающая в себя нормативный, коммуникативный и этический аспекты речевой культуры, обучение законам логики, аргументации и композиции судебных речей, формирование навыков выступления перед аудиториями и мн. др., способствует формированию коммуникативной компетенции будущего юриста, способного самостоятельно осуществлять устные высказывания в рамках определенных профессиональных монологических жанров.

Таким образом, изучение дисциплины «Риторика для юриста», включенной в учебные планы студентов-бакалавров очной и заочной формы обучения юридического факультета, является неотъемлемой частью подготовки будущего специалиста и помогает формированию высококвалифицированных юридических кадров с устойчивыми навыками профессионального общения в разных профессионально значимых жанрах.

Список литературы

1. Соболева А.К. Риторическая подготовка студентов-юристов, или юридическая риторика как учебный предмет // Предмет риторики и проблемы ее преподавания. Материалы Первой Всероссийской конференции по риторике: Москва, 1997 г. 28–30 января. – М., 1998. – С. 194–206.
2. Манкевич Т. Выступаю государственным обвинителем // Социалистическая законность.

Левушкина Ольга Николаевна

д-р пед. наук, доцент

ГАОУ ВПО «Московский институт открытого образования»
г. Москва

СОСТАВЛЕНИЕ СЛОВАРЯ КАК УНИВЕРСАЛЬНАЯ СТРАТЕГИЯ ОБРАБОТКИ ИНФОРМАЦИИ

Аннотация: в статье обоснована работа со словарями как комплекс универсальных стратегий обработки информации, в качестве которых названы стратегии «читаем словари», «составляем словари», «используем свои словари». Дано определение стратегии «составляем словари», сформулированы приемы, с помощью которых она реализуется; приведены оригинальные примеры в ссылках на сайты. Статья подготовлена в рамках НИР «Назначение ДПО (Исследование влияния) в процессах введения ФГОС и Профессионального стандарта «Педагог (педагогическая деятельность в сфере дошкольного, начального общего, основного общего, среднего общего образования)» (воспитатель, учитель)».

Ключевые слова: обработка информации, стратегии смыслового чтения, работа со словарями, обучение составлению словарей.

Каждый человек, овладевая новой областью знаний, составляет представление (зачастую интуитивно) о ее лексико-семантическом поле, овладевает прежде всего лексическим пластом, представляющим эту область, «сращивая» таким образом новую для него область знаний с собственной картиной мира.

Доказывая стратегиальность работы со словарями, сошлемся на два важнейших положения: о вербально-семантической основе развития языковой личности (по Караулову) и о семантизирующем понимании как базовом типе понимания текста (по Богину).

По теории Ю.Н. Караулова понимание слов происходит на базовом уровне развития языковой личности – вербально-семантическом, который ученый называет нулевым. Только на его основе строятся тезаурусный уровень развития личности, позволяющий понимать концепцию текста, и мотивационный, отражающий умение понимать замысел автора (отправителя) [2, с. 51]. Характеризуя этот уровень, ученый называет такие свойства языковой личности, как «готовность к номинациям (это по сути дела основа семиотической деятельности, опирающаяся на принципиальную возможность ассоциации слова, звукового комплекса с предметом); готовность к рецепции лексики; готовность осуществлять выбор слов; владение специальной терминологией определенной области знаний; готовность использовать инациональную лексику» [2, с. 60–61].

Г.И. Богин, выделяя три типа понимания текста, развивающихся последовательно, как бы надстраивающихся друг над другом, называет «семантизирующее понимание» простейшим, базовым типом понимания [1, с. 40]. В психологии советского периода этот тип понимания называли «констатирующим» пониманием (В.И. Лейбсон), и характерной его чертой называли усвоение «предметного содержания речи» (Н.Г. Морозова).

Таким образом, база языковых средств, и прежде всего лексикон, является основой развития языковой личности и основой для усвоения информации, заложенной в тексте. И, естественно, уровень развития языковой личности напрямую влияет на дальнейший процесс формирования ее лексикона. Чем более развита языковая личность носителя языка, тем более развит лексикон в целом (количественно и качественно), более сформированы у носителя языка намерения осмысливать определенные лексические единицы, более определенно осмыслена необходимость прояснения непонятных значений знакомых слов, употребленных в новом контексте.

Н.Н. Сметаникова, описывая стратегии смыслового чтения, представляет в качестве одной из них стратегию «Глоссарий», используемую на предтекстовом этапе как прогнозирующую по отношению к содержанию текста. Конечно, данная стратегия интересна, в определенной мере эффективна. Однако считаем, что составление словаря является основой для когнитивной деятельности человека в целом, а значит, и для развития стратегий смыслового чтения. Следовательно, работа со словарями должна быть, по меньшей мере, выведена на один уровень со стратегиями смыслового чтения вообще (а не включена в предтекстовый этап стратегий смыслового чтения).

В контексте развития теории обработки информации назовем *работу со словарями* комплексом базовых стратегий обработки информации наряду со стратегиями смыслового чтения, которые Н.Н. Сметаникова, ведущий социолог чтения, определяет как «путь, программу действий читателя по обработке различной информации текста» [6, с. 40].

В качестве стратегий, реализующих работу со словарями, мы выделили три: 1) «читаем словари» (то есть разными способами работаем с имеющимися, изданными словарями); 2) «составляем словари»; 3) «используем свои словари».

Акцентируя в данной статье внимание на второй стратегии, оговоримся, что для того, чтобы составлять словари, человек должен уметь пользоваться словарями вообще и словарями, посвященными отдельной, интересующей его области знания. То есть, чтобы составить свой словарь, он должен уметь пользоваться имеющимися словарями.

Определим *составление словаря* как одну из стратегий работы со словарями, как путь, программу действий, совокупность приемов, позволяющих языковой личности создать собственную вербально-семантическую базу новой для него или интересующей его области знаний. Составление словаря позволяет языковой личности, во-первых, ознакомиться с тезаурусом избранной области знаний; во-вторых, – включить новый для него лексико-семантический блок в собственный тезаурус.

Стратегиальность деятельности по составлению словаря базируется на двух фактах: 1) на наличии словарей каждой отдельной области знаний, сферы человеческой деятельности, ими обычно пользуются люди, осваивающие данную область; 2) на потребности составлять на основе общеизвестных словарей собственные словари с той лексикой, которая человека больше всего интересует в данной области, которая ему больше всего непонятна, трудно запоминается и т. п.

Естественно, что работе со словарями, в частности, стратегии составления словарей необходимо обучать в школе как метапредметной стратегии, как нам думается, параллельно с обучением стратегиям смыслового чтения.

В школе обучение данной стратегии можно реализовать как в урочной, так и во внеурочной, а также во внеучебной деятельности. На уроках это могут быть небольшие задания, скорее всего домашние. Интересной может быть проектно-исследовательская работа по составлению словарей.

Перечислим некоторые приемы, которые возможно использовать при обучении любым школьным предметам для того, чтобы реализовать обучение стратегии составления словарей (к приемам даны ссылки на сайты, на которых размещены подобные словари, фильмы о словарных проектах):

– составить электронный и / или печатный словарь урока, изученной темы, раздела (выписать интересные слова, которые встретились в упражнениях, дать им толкование, обратившись к словарям) (<https://www.youtube.com/watch?v=QkjiEXnYs3U&feature=youtu.be>);

– составить словарь «трудных» в орфографическом плане слов с приемами запоминания их орфографического облика (<https://yadi.sk/i/S1yQ6cfBdZUpy>);

- составить словарь изучаемого (на уроке развития речи, литературы, музыки, изобразительного искусства) произведения (на основе разных словарей, с собственными комментариями, с иллюстрациями и т. п.) (<http://uchitel-slovesnik.ru/activities/konkurs-obshheshkolnyh-slovarnyhpro-ektov/>);
- создать словарный сайт к изучаемому на уроке литературы произведению, к циклу произведений (<https://sites.google.com/site/proektbasni/home>);
- создать цикл передач для школьного TV, отражающих процесс исследования значений слов и составления словаря (http://www.youtube.com/watch?v=15I_CeiaCk8);
- составить словарь своей семьи, отразив ее состав и особенности лексики каждого ее члена (на основе разных словарей, с собственными комментариями, с фотографиями и т. п.) (<http://uchitel-slovesnik.ru/activities/konkurs-obshheshkolnyh-slovarnyh-proektov/>).

В заключение отметим, что обучение стратегии составления словарей плодотворно, поскольку способствует формированию культуры работы со словарями, расширяет кругозор не только лингвистический, лексикографический, но и общекультурный, способствует пробуждению у школьников творческой активности, мотивирует их к изучению предмета.

Список литературы

1. Богин Г.И. Типология понимания текста / Г.И. Богин. – Калинин, 1986.
2. Караулов Ю.Н. Русский язык и языковая личность / Ю.Н. Караулов. – М.: Едиториал УРСС, 2004.
3. Лейбсон В.И. Три уровня эстетического восприятия / В.И. Лейбсон // Восприятие художественного текста. – Таллин, 1979. – С. 7–10.
4. Морозова Н.Г. К психологии понимания речи / Н.Г. Морозова // Тез. докл. XVIII Международного психологического конгресса. В 2 т. – М. – 1966. – Т. 2. – С. 326–327.
5. Сметанникова Н.Н. Обучение стратегиям чтения в 5–9 классах: как реализовать ФГОС: пособие для учителя. – М.: Баллас, 2011.

Масленникова Людмила Васильевна
д-р пед. наук, профессор
Родиошкина Юлия Григорьевна
канд. пед. наук, доцент
Родиошкин Михаил Юрьевич
преподаватель

ФГБОУ ВПО «Мордовский государственный
университет им. Н.П. Огарева»
г. Саранск, Республика Мордовия

ОСОБЕННОСТИ СОЗДАНИЯ ПРОФЕССИОНАЛЬНО-ОРИЕНТИРОВАННОЙ СРЕДЫ В ТЕХНИЧЕСКОМ ВУЗЕ

Аннотация: в статье рассматривается актуальность профессионально направленного обучения в техническом вузе, основанного на взаимосвязи фундаментальных и технических знаний с применением современных систем проектирования.

Ключевые слова: профессиональный стандарт, фундаментальность, профессиональная направленность обучения, профессионально-ориентированная среда, спецкурс по физике, междисциплинарный подход.

Развитие и модернизация национальной промышленности России является основной задачей государственного масштаба. В связи с этим в вузах страны внимание акцентируется на повышении уровня подготовки специалистов, способных осваивать и создавать современные инновационные технологии. Данные факты определили внедрение профессиональных стандартов, положения которых должны учитываться при формировании образовательных программ в вузах.

Профессиональные стандарты сближают сферу труда и образования. Внятное описание требований к квалификации работников дает возможность системе образования быстрее подстроить федеральные государственные образовательные стандарты (ФГОСы) и образовательные программы под потребности работодателей.

Система образования должна быстро реагировать на принятые стандарты и обновлять ФГОСы и образовательные программы. Если этот процесс будет формальным и реального изменения образовательного содержания происходить не будет, кадры не будут готовы к реальным технологическим процессам. Работодателям придется доучивать работников, что потребует дополнительных расходов, что серьезно повлияет как на снижение конкурентоспособности российских компаний по сравнению с зарубежными производителями, так и на увеличение срока ввода новых технологий и оборудования.

Таким образом, процесс подготовки студентов инженерных специальностей в современных условиях развития машиностроения должен осуществляться в особой профессионально-ориентированной обучающей среде. По нашему мнению, такая среда должна быть построена на основе комплексного подхода, объединяющего фундаментальное и профессиональное образование, с использованием в учебном процессе межпредметных связей, принципа единства фундаментальности и профессиональной направленности, научности и др. [1, с. 47].

Профессионально-ориентированная среда в техническом вузе должна включать следующие компоненты:

- знаниевый (фундаментальные и профессионально направленные знания гуманитарных, естественнонаучных и технических дисциплин);
- деятельностный (умения выделять проблему, анализировать, ставить задачу, находить решение, добывать и использовать информацию, пользоваться литературой и нормативными документами, проектировать, изобретать, управлять полученными результатами, работать в команде);
- мотивационный (интерес, стимул к обучению и получению профессии, потребности личности и общества);
- личностный (самостоятельность, уверенность, самооценка, целеполагание, креативность, коммуникативность).

Следует отметить, что все приведенные компоненты профессионально-ориентированной среды должны находиться в тесной интеграции.

Приведем примеры. Обучение студентов в технических вузах предлагается основывать на взаимосвязи физической и технической картин мира [2, с. 129]. Главной особенностью преподавания физики в техническом вузе является то, что после завершения изучения курса студенты переходят к изучению профессиональных дисциплин, изучающих теоретические основы реальных технических систем, в основе которых лежит множество физических законов и явлений, описывающих их работу и принципы действия. Профессионально направленные спецкурсы по физике [3, с. 58], в которых рассматриваются физические основы волновых процессов в технике, неразрушающие методы контроля, механические разрушения в технике, электрофизические методы обработки, дают студенту инженерных специальностей понимание, как и где, используются законы физики в объектах профессиональной деятельности.

Курс материаловедения в техническом вузе должен быть направлен на изучение студентами не только вопросов общей теории материаловедения, но и специфики его практического применения в различных областях инженерной деятельности. Так в работе [4, с. 9] предлагается современный подход к методике обучения материаловедению в технических вузах, основанный на принципе единства фундаментальности и профессиональной направленности.

Содержание деятельности инженера состоит в изобретении, проектировании, изготовлении, эксплуатации и утилизации технических объектов и систем. В работе [5, с. 26] рассматривается междисциплинарный подход к моделированию технических систем, основанный на совместном применении объектно-ориентированного программирования (ООП) и API (Application Program Interface). Это соответствует концепции «Трёх спиралей», предусматривающей глубокую интеграцию Государства, Университета (как научного и образовательного учреждения) и Бизнеса (рис. 1), т.е. проявляет признаки трансдисциплинарности.



Рис. 1. Трансдисциплинарность моделей, основанных на совместном использовании ООП и API

Следует отметить, что на кафедре общетехнических дисциплин НИ Мордовского государственного университета имени Н.П. Огарева разрабатывается междисциплинарный подход к разработке единого электронного образовательного пространства для изучения профессиональных дисциплин кафедры от начертательной геометрии до деталей машин и основ конструирования. Сертифицирован авторизованный учебный центр, осуществляющий базовую подготовку специалистов региональных предприятий по SolidWorks с возможностью выдачи сертификатов международного образца – Certified SolidWorks Associate (CSWA) и Certified SolidWorks Professional (CSWP).

Следовательно, интеграция фундаментальных и профессиональных научно-технических знаний в совокупности с современными САПР на всем протяжении процесса подготовки студентов инженерных специальностей в вузе позволяет готовить элитных инженеров, готовых к инновационной деятельности.

Список литературы

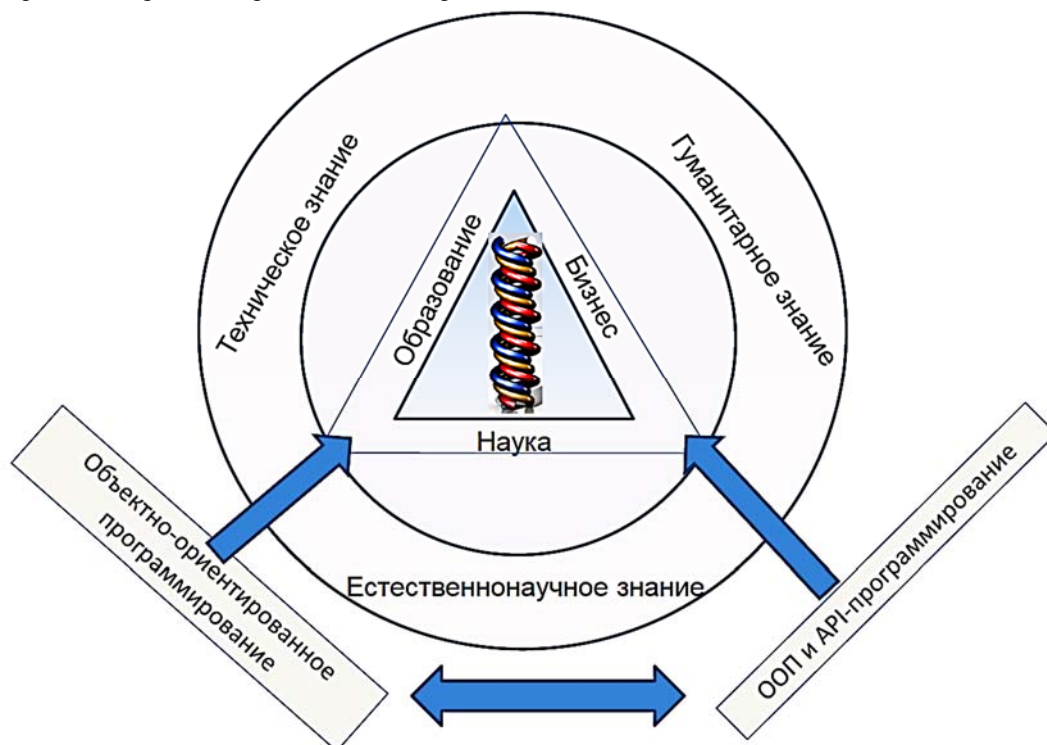
1. Кечемайкин В.Н. Особенности организации подготовки студентов инженерных специальностей в современных условиях развития машиностроения / В.Н. Кечемайкин, С.Э. Майкова, Л.В. Масленникова, Ю.Г. Родиошкина // Вестник Мордовского университета: научный журнал. – Саранск: Изд-во Мордов. ун-та, 2015. – Т. 25. – №1. – С. 44–51.
2. Родиошкина Ю.Г. Научно-методические основы создания профессионально-ориентированной среды в техническом вузе / Ю.Г. Родиошкина, Л.В. Масленникова, М.Ю. Родиошкин // Сб. научн. трудов «Актуальные вопросы в научной работе и образовательной деятельности», 2014. – С. 129–131.
3. Родиошкина Ю.Г. Спецкурсы по физике в техническом вузе как компонент национально-регионального образования / Ю.Г. Родиошкина // Интеграция образования: научно-методический журнал. – Саранск: Изд-во МГУ им. Н.П. Огарева, 2009. – №4. – С. 57–60.
4. Родиошкин М.Ю. Современный подход к методике обучения материаловедению в технических вузах / М.Ю. Родиошкин, Э.В. Майков // Интеграция образования: научно-методический журнал. – Саранск: Изд-во МГУ им. Н.П. Огарева, 2012. – №2. – С. 8–11.
5. Чугунов М.В. Практические аспекты инновационной деятельности общетехнической кафедры в контексте интеграции образования / М.В. Чугунов, И.Н. Полунина // Интеграция образования: научно-методический журнал. – Саранск: Изд-во МГУ им. Н.П. Огарева, 2012. – №1. – С. 24–27.

Матвеева Маруся Павловна

студентка

Абрамова Наталья Андреевна

канд. пед. наук, доцент

Педагогический институт ФГАОУ ВПО
«Северо-Восточного федерального университета им. М.К. Аммосова»
г. Якутск, Республика Саха (Якутия)

РАЗВИТИЕ ФОНЕТИКО-ФОНЕМАТИЧЕСКОЙ СТОРОНЫ РЕЧИ У ЯКУТСКОЯЗЫЧНЫХ ДОШКОЛЬНИКОВ С ОБЩИМ НЕДОРАЗВИТИЕМ РЕЧИ

Аннотация: статья посвящена проблемам выявления и развития звукопроизношения и фонематического слуха у якутскоязычных детей с общим недоразвитием речи. Исследование проведено на базе МБДОУ ЦРР-ДС №51 «Кэскил» и ЦДР «Кун туһулгэтэ» г. Якутск Республика Саха (Якутия). Авторы выявили положительную динамику в развитии фонетико-фонематической стороны речи якутскоязычных дошкольников с ОНР.

Ключевые слова: общее недоразвитие речи, фонетико-фонематическая сторона речи, якутскоязычный дошкольник.

Изучение проблемы развития фонетико-фонематической стороны речи у дошкольников с онр осыщено в работах Н.С. Жукова, Т.Б. Филичева, Г.В. Чиркина, М.Н. Саввина, У.А. Карамзина, И.И. Каратаев, В.С. Илларионова.

Учитывая необходимость и важность овладения ребенком правильного произношения, фонематическим слухом, мы пришли к выводу о важности изучения проблемы комплексной логопедической работы с целью развития фонетико-фонематической стороны речи у якутскоязычных дошкольников с общим недоразвитием речи.

Актуальность исследования обеспечивается возрастающим количеством детей, имеющих нарушения речевой системы и поиском новых путей преодоления недостатков речи. Известно, что раннее начало коррекционной работы подтверждает, что грамотно организованная ранняя коррекция способна предупредить появление вторичных отклонений в развитии и способствует готовности ребенка к школе.

Экспериментальная работа проводилась в двух группах якутскоязычных детей дошкольного возраста. Апробация данной системы проходила на базе МБДОУ «Детский сад общеразвивающего вида с приоритетным осуществлением деятельности по социально-личностному развитию детей №51 «Кэскил» городского округа «город Якутск» и центр детского развития «Кун туһулгэтэ» с

ноября 2014 года по апрель 2015 года, в исследовании принимало участие две группы якутскоязычных дошкольников с онр.

В эксперименте принимала участие группа якутскоязычных детей дошкольного возраста (5–6 лет) в количестве 10 человек, которые посещают логопедическую группу и имеют речевые нарушения. В контрольную группу вошло также 10 детей из параллельной возрастной группы.

В целях комплексного исследования фонетико-фонематической стороны речи у якутскоязычных дошкольников с онр, нами использовались методики, опубликованные в работе Е.Ф. Архиповой и лексический материал, опубликованный в методическом пособии Е.П. Басыгысовой и адаптировали её применительно к исследуемой проблеме.

Для того, чтобы определить, насколько развита фонетико-фонематическая сторона речи у якутскоязычных дошкольников, мы определили основные параметры, которые можно рассматривать в качестве критериев:

- 1) уровень развития фонетической стороны речи;
- 2) уровень развития фонематического слуха.

Исследование проводилось индивидуально с детьми в свободное от занятий время. Высказывания детей дословно фиксировались, а затем анализировались и оценивались.

В результате исследования развития фонетико-фонематической стороны речи якутскоязычных дошкольников с онр экспериментальной группы мы получили следующие данные: с высоким уровнем развития фонетико-фонематической стороны речи в группе детей нет. Со средним уровнем развития фонетико-фонематической стороны речи в подгруппе 2 ребенка (20%). С недостаточным уровнем речевого развития в подгруппе 5 детей (50%). С низким развитием фонетико-фонематической стороны речи в подгруппе 3 ребенка (30%).

Из перечисленного, можно сделать вывод, что в группе якутскоязычных дошкольников с онр недостаточно развита фонетико-фонематическая сторона речи.

Анализ данных по рассматриваемой проблеме приводит к выводу о необходимости специальной работы по формированию и развитию фонетико-фонематической стороны речи в комплексе логопедического воздействия. Эффективность такой работы во многом будет зависеть от знаний особенностей развития фонетико-фонематической работы у якутскоязычных дошкольников с речевой патологией.

Развитие фонетико-фонематических процессов у детей с онр проводилось в течение учебного года. Система преодоления фонетико-фонематических процессов включала в себя следующие разделы: развитие фонетической стороны речи и развитие фонематического слуха.

1. Развитие фонетической стороны речи.

Прежде чем приступить к постановке звуков, мы провели кропотливую работу по развитию артикуляторной моторики.

Цель – добиться правильного звучания изолированного звука. Содержание работы: объединение отработанных движений и положений органов артикуляционного аппарата и создание артикуляционной базы данного звука, добавление воздушной струи и голоса, отработка произношения изолированного звука.

Мы использовали три основных способа постановки звука: по подражанию, когда внимание ребенка фиксировалось на движениях, положениях органов артикуляционного аппарата (при этом использовался зрительный контроль) и звучании данной фонемы (слуховой контроль). Тем самым мы создавали базу для осознанного воспроизведения ребенком звука. Дополнительно использовали тактильно-вибрационные ощущения и опорные звуки; с механической помощью, когда ребенку было недостаточно зрительного, слухового и тактильно-вибрационного контроля. Мы использовали шпатель, зонды или палец ребенка (предварительно тщательно мыли руки); смешанный, когда использовались все возможные способы для достижения конечной цели – постановки правильного произношения изолированного звука.

К автоматизации звука мы переходили только тогда, когда дети по требованию могли легко, без предварительной подготовки, без поиска нужной артикуляции произнести поставленный звук (но не звукоподражание).

Цель данного этапа – добиться правильного произношения звука во фразовой речи.

2. Развитие фонематического слуха.

Задачами этого этапа являлись:

- развитие распознавания звуков речи, т.е. восприятия устной речи на сенсомоторном уровне;
- развитие стимулирующей функции речеслухового анализатора (формирование четкого слухового образа звука);
- формирование слухового контроля за качеством собственного произношения;
- создание благоприятных условий для последующего формирования фонематических функций.

По итогам контрольного эксперимента произошли значительные изменения в развитии фонетико-фонематической стороны речи у всех якутскоязычных детей. Высокий уровень развития фонетико-фонематической стороны речи появился у 30% детей (на констатирующем этапе он не был обнаружен). Вырос показатель среднего уровня (70%) развития фонетико-фонематической стороны речи, тогда как низкий уровень на данном этапе не обнаружен ни у одного ребенка.

Полученные данные показывают эффективность экспериментальной работы по развитию фонетико-фонематической стороны речи, которая была достигнута путем целенаправленной коррекционно-логопедической работы с якутскоязычными дошкольниками с общим недоразвитием речи.

Таким образом, предложенная технология была эффективной, так как у большинства якутско-язычных детей экспериментальной группы наблюдаются улучшения в развитии фонетико-фонематической стороны речи. Гипотеза нашего исследования подтвердилась, и все поставленные нами задачи были решены.

Список литературы

1. Басыгысова М.В. О5ону чуолкайдьк санарда уорэтии: методическое пособие / М.К. Аммосов аатынан Саха гос. ун-та, Пед.ин-т. – Дьокуускай: ИРО МО РС(Я), 2006. – 130 с.
2. Жукова, Н.С. Преодоление общего недоразвития речи дошкольников: учебное пособие / Е.М. Мастоюкова, Т.Б. Филичева. – М.: Просвещение, 1990. – 268 с.
3. Каратав И.И. О5ону чуолкайдьк санарарга уорэтиим уонна граматабауорэнэргэ бэлэмнээһин: пособие для воспитателей детского сада – Дьокуускай: Бичик, 1993.
4. Саввина М.Н. Ознакомление с окружающим миром и развитие речи детей / Пособие для учащихся дошкольных педучилищ и воспитателей детского сада. – Якутск: книжное издательство, 1992. – 80 с.

Михайлова Юлия Владимировна

старший преподаватель
ФГБОУ ВПО «Пермская государственная сельскохозяйственная академия им. академика Д.Н. Прянишникова»
г. Пермь, Пермский край

КОМПЕТЕНТНОСТНЫЙ ПОДХОД В ОБРАЗОВАТЕЛЬНОМ ПРОЦЕССЕ ВУЗА

***Аннотация:** в статье рассматриваются основные стратегии модернизации высшей школы, в которых компетентностный подход является отправным пунктом; на основе анализа литературы предлагается дефиниция и классификация ключевых характеристик «компетентность» и «компетенция».*

***Ключевые слова:** ВПО, компетентностный подход, компетентный работник, компетентность выпускника.*

Согласно «Национальной доктрине образования в Российской Федерации на период до 2025 года» основной целью высшего профессионального образования является подготовка высокообразованных людей и высококвалифицированных специалистов, способных к профессиональному росту и профессиональной мобильности в условиях информатизации общества и развития новых наукоемких технологий. Анализируя Федеральный Закон «Об образовании в Российской Федерации» цель высшего образования следует определять как обеспечение подготовки высококвалифицированных кадров по всем основным направлениям общественно полезной деятельности в соответствии с потребностями общества и государства, а также удовлетворение потребностей личности в интеллектуальном, культурном и нравственном развитии, углублении и расширении образования, научно-педагогической квалификации [1]. Оба документа находят свое отражение в новых государственных образовательных стандартах, которые ориентируют вузы на подготовку компетентного работника соответствующего уровня и профиля, конкурентоспособного на рынке труда, ответственного, свободно владеющего своей профессией, способного к эффективной работе по специальности на уровне мировых стандартов, готового к постоянному профессиональному росту, социальной и профессиональной мобильности и удовлетворению потребностей личности в получении соответствующего образования [3, с. 41].

На сегодняшний день компетентностный подход к организации образования является ведущим в стандартах нового поколения для системы высшего профессионального образования России. Отечественные специалисты в области высшего образования полагают, что компетентностный подход дает возможность перейти в профессиональном образовании к применению и организации знания; заложить в фундамент обучения стратегию повышения гибкости; взять за основу междисциплинарно-интегрированное требование к образовательному результату процесса обучения; установить тесную связь целей образования с конструктивными условиями на рынке труда.

На основе анализа литературы по соответствующей проблеме мы пришли к пониманию компетентностного подхода как направленности образования на развитие личности обучающегося в результате формирования у него таких личностных качеств, как компетентность, средствами решения профессиональных и социальных задач в образовательном процессе, то есть компетенциями. Резюмируя сказанное, компетентность рассматривается нами как комплекс компетенций, то есть наблюдаемых проявлений успешной продуктивной деятельности.

Таким образом компетентностный подход в высшем профессиональном образовании ориентирован на формирование личности специалиста в единстве его теоретических знаний, практической подготовленности, способности и высокой мотивации к осуществлению видов профессиональной и социальной деятельности, а компетентность выпускника – это проявляемая им на практике способность реализовать знания, умения, опыт, личностные качества для успешной творческой деятельности в профессиональной и социальной сфере.

В работе И.А. Зимней впервые представлена комплексная модель целостной социально-профессиональной компетентности, понимаемой как интегративное, формируемое в деятельности

личностное качество, актуализирующееся при решении стандартных и нестандартных задач в условиях различных социальных и профессиональных ситуаций [2].

Целостная социально-профессиональная компетентность выпускника складывается главным образом из профессиональных и общекультурных компетенций, которые формируются в учебном процессе, в организационной, воспитательной, общественной и практической деятельности, в процессе самовоспитания и взаимодействий.

Анализ некоторых федеральных стандартов по техническому профилю показал, что выпускники-бакалавры должны наряду с профессиональными, владеть следующими общекультурными компетенциями: умением логически верно и аргументировано строить устную и письменную речь; способностью к обобщению, восприятию, анализу информации и др. Кроме того, можно выделить компетенции, предполагающие социальное взаимодействие: готовность к работе в коллективе; стремление к саморазвитию, постановке цели и ее достижению; понимание социальной значимости своей профессии.

Выпускники-магистры, в свою очередь, помимо общекультурных компетенций, присущих бакалавру, должны обладать компетенциями, которые способствуют созданию и внедрению инноваций. К ним относятся: способность организовывать исследовательские и проектные работы, управлять коллективом, создавать команду, проявлять инициативу, нести ответственность, уметь самостоятельно и творчески работать и др.

Анализ двухуровневой системы образования позволяет выделить три группы компетенций, необходимых выпускнику вуза: профессиональные, общекультурные и социокультурные компетенции.

Под профессиональной компетенцией мы понимаем готовность и способность качественно выполнять работу в определенной сфере деятельности; под общекультурной компетенцией – совокупность способностей, позволяющих обладать общим уровнем культуры; под социокультурной компетенцией – характеристики, отражающие глубинные ценности личности и формирующие модель ее поведения в конкретных ситуациях, в том числе и при решении профессиональных задач.

Мы считаем, что социокультурная компетенция в составе общекультурных компетенций выступает некой первообразной и фундаментальной составляющей для таких образований, как профессиональная готовность и компетентность, профессионализм, индивидуальное творчество и др. Общекультурные компетенции, в отличие от профессиональных компетенций, носят более устойчивый характер, поскольку профессиональные компетенции могут быть недолговечными в силу нарастающей смены технологий деятельности, устаревания прикладных знаний.

В заключении необходимо еще раз подчеркнуть, что интерес к научным исследованиям и практическому применению компетентностного подхода вызван процессами модернизации в системе образования, которая являет собой сегодня фактор эффективного развития не только экономики, но и социально-политической ситуации в стране.

Список литературы

1. Высшее профессиональное образование [Электронный ресурс]. – Режим доступа: <http://glavsprav.ru/msk/edu/spravka/foreign/9>
2. Зимняя И.А. Ключевые компетенции – новая парадигма результата современного образования // Интернет-журнал «Эйдос» [Электронный ресурс]. – Режим доступа: <http://www.eidos.ru/journal/2006/0505/htm>
3. Фролов Ю.В. Компетентностная модель как основа оценки качества подготовки специалистов / Ю.В. Фролов, Д.А. Махотин // Высшее образование сегодня. – 2010. – №12. – С. 34–41.

Монакова Галина Геннадиевна
учитель географии, заместитель директора
МАОУ «СОШ №2»
г. Губкин, Белгородская область

ФОРМИРОВАНИЕ ДУХОВНО-ПРАВСТВЕННЫХ ЦЕННОСТЕЙ В СИСТЕМЕ ОБЩЕОБРАЗОВАТЕЛЬНОЙ ШКОЛЫ

Аннотация: в статье рассматривается проблема духовно-нравственного воспитания, которая относится сегодня к самым острым и актуальным не только в педагогическом, но и социальном плане. В МАОУ «СОШ №2 с УИОП» реализуется программа «Храм души». Программа предназначена для учащихся 1–11-х классов и включает семь целевых ступеней.

Ключевые слова: духовно-нравственные ценности, целевая программа, образ выпускника.

Проблема восстановления ценностей традиционной культуры является настолько трудной, что эффективность ее решения может быть обеспечена только общими действиями при условии использования системного подхода в рамках целевой школьной программы.

В МАОУ «СОШ №2 с УИОП» г. Губкин была разработана школьная целевая программа «Храм души». Программа составлена на основе принципов системности, научности, доступности, толерантности и с учетом базовых понятий концепции личностно-ориентированной воспитательной системы «Я и мир вокруг меня», которая реализуется в школе с 2014 года.

Основные направления программы:

1. Духовно-просветительское (уроки, беседы, встречи).
2. Воспитательно-оздоровительное (праздники, экскурсии, походы).
3. Культурно-познавательное (встречи, экскурсии, концерты).

4. Нравственно-трудовое (продуктивная деятельность, изготовление подарков к праздникам, акциям).

5. Духовно-патриотическое (праздники, линейки, вечера, встречи с ветеранами войны и труда, беседы, экскурсии).

Прогнозируемые результаты:

1. Формирование основных духовно-нравственных ценностей.

2. Формирование образа выпускника учебного заведения.

3. Формирование понятий о милосердии, дружбе и любви, малой Родине [1, с. 67–68].

Первая ступень «С любовью и верою в добро»: воспитание основных ценностных качеств личности. Ежегодно учащиеся школы участвуют в конкурсах рисунков и творческих работ духовно-нравственного направления.

Важную роль в информационно-просветительской деятельности играет школьная библиотека, в которой для учащихся и их родителей представлены периодические издания по духовно-нравственному воспитанию – газеты: «Белгородские епархиальные ведомости» и «Преображение», журналы: «Божий мир» и «Глинские чтения». Оформлена выставка книг «Святое Белогорье» и Уголок православной культуры.

Вторая ступень «Святое Белогорье»: пробуждение интереса к святыням земли через посещение святых мест и культурно-исторических центров. Ежегодно для учащихся школы организуются экскурсионные поездки по святым местам Белогорья. Реализуется проект «Дневник путешественника».

Принимая участие в образовательном проекте «Зимняя школа – Учитель года России», учащиеся школы посетили многие города и святыни России, где ознакомились с основными духовными и историческими достопримечательностями г. Москвы, г. Санкт-Петербурга, г. Тулы, г. Великого Новгорода, г. Сарова и г. Нижнего Новгорода, г. Пскова.

Третья ступень «Духовное здоровье»: воспитание уважения к себе, чувства собственного достоинства, уверенности, что здоровый образ жизни делает человека свободным и независимым.

Четвертая ступень «Христианские праздники»: формирование духовно-нравственных ценностей через православные христианские праздники. Проводятся выставки: «Рождественские колокольчики», «Широкая наша Масленица», «Светлый праздник Пасхи».

Пятая ступень «Школа, дом – одна семья»: обеспечение гармонии взаимоотношений семьи и школы. В школе работает Совет отцов, родители активно участвуют совместно с детьми в мероприятиях духовно-нравственного направления.

Шестая ступень «Милосердие от души»: осуществление совместных акций милосердия с различными социальными институтами города. В числе этих мероприятий различные акции и декады милосердия: «Чужих детей не бывает», «Ветеран живет рядом», «Наши корни», «Спешите делать добро».

Седьмая ступень «Наш выпускник»: работа над формированием образа выпускника школы, формирование ценностей: «Семья», «Родина», «Патриотизм», «Образование».

Вопросы духовно-нравственного воспитания рассматриваются на уроках православной культуры, истории, литературы, географии, музыки, МХК, в рамках элективных курсов.

Воспитание человека, укрепление его интереса к жизни, любви к своей стране, потребности творить и совершенствоваться есть важнейшее условие успешного развития России [2, с. 12].

Список литературы

1. Бабаян А.В. О нравственности и нравственном воспитании / А.В. Бабаян // Педагогика. – 2005 – №2 – С. 67–68.
2. Жарковская Т.Г. Возможные пути организации духовно-нравственного образования в современных условиях / Т.Г. Жарковская // Стандарты и мониторинг в образовании, 2003.

Муха Людмила Геннадиевна

учитель начальных классов

МОБУ СОШ №2

г. Нефтекамск, Республика Башкортостан

РАЗВИТИЕ ИНТЕРЕСА К ЧТЕНИЮ УЧАЩИХСЯ МЛАДШИХ КЛАССОВ

Аннотация: в статье рассматривается вопрос о формировании и развитии интереса к чтению учащихся младших классов с помощью различных приемов и средств.

Ключевые слова: чтение, формирование и развитие познавательного интереса к чтению, мотивация, приемы, средства.

*Никогда, никакими силами
вы не заставите читателя
познать мир через скуку.*

Читать должно быть интересно.

Л.Н. Толстой

Давно известно: когда человек перестает читать, он перестает думать. В век научно-технического прогресса, где господствуют телевидение, компьютеры и видеоигры, наши дети неуклонно

теряют интерес к чтению. Проблема развития интереса у учащихся к чтению становится проблемой поколения.

Чтение – это главное умение человека в жизни, без которого он не может постичь окружающий мир. Поэтому становится понятным, какое огромное значение должен уделять учитель начальной школы обучению чтению и какую ответственность он несет перед учеником, учителями средней школы. Зачастую именно средняя школа упрекает начальную в том, что учащиеся, перешедшие в 5 класс, читают медленно, не умеют пересказывать, рассуждать и оценивать прочитанное. Начальная школа должна сформировать младшего школьника как сознательного читателя, проявляющего интерес к чтению, владеющего прочными навыками чтения, способами самостоятельной работы с читаемым текстом и детской книгой.

Научить читать детей, конечно же, трудно. Но еще труднее научить их полюбить чтение. Поначалу детям нравится сам процесс овладения чтением. Им интересно видеть, как из букв возникают хорошо знакомые слова. Но когда дело доходит до наращивания темпа чтения, когда учитель в классе пытается заставить ребенка читать, читать и читать, чтобы росла техника чтения, тут у многих пропадает охота сидеть за книгой.

Сложность этой работы в том, что зачастую проводить ее нужно как с детьми, так и с их родителями. Хотя мотивация у ребенка и взрослого разная. Ребенок читает, если ему это интересно. Родители хотят, чтобы их дети хорошо читали, так как это залог успешности в обучении. Важно сформировать у родителей понимание того, что хорошие навыки чтения является залогом успешного обучения ребенка по всем предметам. Только совместными усилиями школы, библиотеки и семьи можно добиться того, чтобы ребенок полюбил книгу. Как же научить юного читателя читать по-настоящему? Как подарить ему драгоценную возможность любить книгу? Прежде всего, следует помнить, что дело это небыстрое.

Я начинаю с того, что привлекаю внимание ребенка к книгам, которые он мог бы читать самостоятельно. Для этого совместно с библиотекой регулярно готовим выставки книг. Особенность детского эстетического восприятия такова, что очень интересная, но потрепанная книга на первоначальных этапах не привлечет внимание ребенка. С этими выставками стараемся знакомить и родителей, чтобы сориентировать их в мире современной детской литературы. Ведь нередко родители стремятся навязать своему ребенку то, что нравилось в детстве им, забывая о том, что читательские вкусы со временем меняются. Среди детей младшего школьного возраста наиболее популярны сказки и фантастика, веселые рассказы о дружбе детей, о жизни животных, произведения о войне и приключениях. По мере формирования интереса к чтению у ребенка появляются любимые жанры и авторы. Для сохранения устойчивого интереса к чтению необходимо учитывать эти предпочтения. В последнее время растет число детей, предпочитающих научно-популярную, познавательную детскую литературу. Этот интерес я использую на уроках знакомства с окружающим миром. Для поддержания этого интереса даю ученику возможность не просто выступить на уроке с дополнительным материалом, а учу его работе с разными видами энциклопедий и справочников.

С родителями же надо говорить об особой роли семейного чтения – то есть совместного чтения вслух. Оно сближает родителей и детей, помогает родителям лучше узнать ребенка, понять его интересы и увлечения. Для этого родители должны знать, как читать вместе. Прежде всего, выбирается интересная, занимательная книга, встречи с которой дети ждали бы с удовольствием. Читают вечером, освободившись от дел. Читают вслух, поочередно. Чтение вслух – полезная тренировка, дети привыкают читать громко, выразительно, четко. Продолжительность семейного чтения 30–45 минут, чтобы оно не утомляло, не притупляло интереса к чтению.

Слушать чтение взрослых дети любят больше, чем читать самим. Особенно первоклассники, потому что они не овладели еще достаточной техникой чтения. При самостоятельном чтении слова не вызывают нужных представлений, все усилия ребенка направлены на то, чтобы правильно прочесть слово, а не уяснить его смысл. Для таких детей просто необходимо поочередное чтение на уроке, в группе продленного дня, дома. При этом кто-то из взрослых начинает читать ребенку вслух. На самом интересном месте чтение прерывается, в большинстве случаев ребенок продолжает читать самостоятельно. На уроке такой прием я применяю в самом конце, когда чтение «случайно» прерывается звонком.

При низкой технике чтения ребенку нужно час или даже больше, чтобы прочитать сказку. Столько времени очень трудной работы! Это будет большой педагогической ошибкой, отбивающей у ребенка желание читать. Чтение должно продолжаться малыми порциями, не утомляя его. Для детей, которые читают плохо и не любят читать, необходим режим щадящего чтения, когда ребенок прочитает 1–2 строчки и получает кратковременный перерыв. Такой режим автоматически получается при чтении книги с большим количеством иллюстраций или компьютерных презентаций, слайды в которых состоят из картинки и подписи к ней. Но и здесь надо внимательно следить за появлением признаков усталости [1, с. 12].

На развитие познавательного интереса к чтению влияет отбор материала для чтения, организация учебного процесса, эмоциональная атмосфера общения, оптимальное сочетание различных способов и приёмов. Хорошим приемом, вызывающим интерес к чтению, является попытка домыслить прочитанное: попробовать придумать продолжение истории. На своих уроках я часто использую этот прием.

Формирование познавательного интереса во многом зависит от выбора средств, с помощью которых учитель вводит ученика в мир книг. Разумными и полезными я считаю новизну, связь с жизненными ситуациями, практическое применение знаний.

Разные виды работ над текстом также способствуют развитию интереса к чтению, формированию навыков выразительного чтения. Это инсценирование, выборочное чтение текста или отрывка (с определённым заданием), чтение по ролям, словесное рисование, «жужжащее чтение» и др. Эффективны читательские дневники, которые помогают осмыслить произведение, понять свои впечатления, лишней раз подумать над авторским замыслом, соотнести прочитанное с реальной жизнью.

Учитель должен помочь каждому ребёнку увидеть в книгах собеседников, нужных и мудрых друзей, научить различать их, «разговаривать» с ними, овладевая всеми читательскими премудростями, чтобы с помощью книг – собеседников лучше осознать себя и понимать окружающий мир.

Список литературы

1. Зайцев В.Н. Резервы обучения чтению. Книга для учителя. – М.: Просвещение, 1991. – 32 с.
2. Тихомирова. И.И. «Что могут родители?» // Журнал «Школьная библиотека». – 2005. – Ноябрь – декабрь.
3. Яшина Н.П. «Учить читать трудно, но интересно» // Журнал «Начальная школа». – 2001. – №6.
4. Формирование устойчивого интереса к чтению у младших школьников [Электронный ресурс]. – Режим доступа: <http://edu.rzraion.ru/index.php/sch15g/257-lc4doc/1709-2011-12-26-06-44-18>

Нурхамитов Марсель Радикович

преподаватель
ФГАОУ ВПО «Казанский (Приволжский) федеральный университет»
г. Казань, Республика Татарстан

ИСПОЛЬЗОВАНИЕ ТЕКСТОВ ИЗ ГАЗЕТНОГО МАТЕРИАЛА НА ЗАНЯТИЯХ ПО ИНОСТРАННОМУ ЯЗЫКУ СРЕДИ СТУДЕНТОВ СОЦИАЛЬНО-ГУМАНИТАРНОГО НАПРАВЛЕНИЯ

Аннотация: в статье освещаются вопросы использования материалов прессы на занятиях по иностранному языку в неязыковом вузе. Уделяется внимание использованию периодических изданий экономической направленности при подготовке специалистов общегуманитарного и экономического профиля.

Ключевые слова: специальные тексты, газетные материалы, первоисточник, англоязычная пресса.

Современная ситуация в обществе характеризуется модернизацией различных сфер жизнедеятельности экономической, геополитической и социокультурной. Процессы межкультурной интеграции на национальном и международном уровнях привели к возрастанию потребности в специалистах экономического профиля, владеющих иностранными языками, и повышению требований к уровню их языковой подготовки. В условиях расширения контактов и интеграции в мировое сообщество фоновые знания и представления о политических, экономических, социальных тенденциях приобретают особое значение. Согласно программе по иностранному языку в высших учебных заведениях результатом данной дисциплины является овладение студентом-экономистом иностранным языком как средством устной и письменной коммуникации и умение пользоваться им для получения и сообщения информации как в личной сфере, так и непосредственно в своей профессиональной деятельности.

Основная задача при обучении чтению специальных экономических текстов состоит в том, чтобы научить студентов без перевода читать газету, журнал, книгу. На основе прочитанного организуется беседа на экономические темы. Экономическими являются тексты, в которых речь идет об экономике и организации предприятий и предпринимательства, при этом в сфере предпринимательства тексты ограничиваются разделом маркетинг. Особое внимание уделяется темам: реклама, деловые бумаги, безработица, менеджмент, маркетинг.

В качестве учебных используются различные газетные материалы и журнальные тексты экономической направленности (The Economist, раздел газеты The Guardian об экономике, новости экономики от BBC, статьи из The New York Times по экономике и т.д.), поскольку они являются «переходным мостиком» от специальных к профессиональным и содержат много основного вокабуляра, знание которого необходимо для работы со специальными текстами.

Рассмотрим систему упражнений к разным видам экономических тестов для студентов, обучающихся по специальностям «Экономика, Менеджмент», «Управление персоналом». Студенты первого курса владеют, как правило, одним видом чтения – углубленным, при котором требуется точное понимание языкового материала. В зависимости от уровня владения языком необходимо подбирать статьи посильные для студентов. Именно этот вид чтения преобладает на занятиях иностранного языка в школе. В результате чего процесс чтения постоянно прерывается. Для того чтобы студенты смогли освоить другие виды чтения (поисковое, выборочное, курсорное), работа над текстом должна протекать по следующей схеме:

1. Предтекстовая работа.
2. Введение в текст.
3. Интенсивная работа над текстом.
4. Репродуктивная работа.
5. Продуктивная работа.

На этапе предтекстовой работы можно применять два вида заданий. Первая группа заданий не касается собственно содержания текста. Их цель – выявление знаний, которые могут быть перепроверены при чтении текста. Так, по теме «Реклама» студентам можно задать вопросы: что они понимают под словом «реклама», какие виды рекламы они знают, какое влияние оказывает она на людей.

Вторая группа заданий включает упражнения, направленные непосредственно на работу с языковым материалом текста. Это работа с картинками, таблицами, схемами. Задания могут быть следующими: подчеркните в тексте информацию, которая наглядно представлена на картинке; заполните пропуски в тексте; используйте ключевые слова для составления гипотезы; найдите слова одной тематической группы и т.д.

Интенсивная работа над текстом предполагает задания по выборочному и углубленному чтению: задаются вопросы; предлагается задание найти ошибки в предлагаемом отрывке по теме текста, в выводах по предложенному тексту; написать текст, который передает главное содержание картинки по теме текста; сравнить тексты на родном и иностранном языках; сравнить свой текст с текстом статьи из газеты (журнала). Кроме всего, студентам можно предложить сделать частичный перевод статьи, то есть не полностью, а каких-то ключевых слов и выражений, специализированной экономической терминологии.

На этапе репродуктивной работы закрепляются важные языковые структуры и расширяется словарный запас. Рекомендуются задания по реконструкции текста, применению перифразы, сокращению текста до телекста, телеграммы, составлению аннотации, собственных текстов при ограничении употребляемых слов (например, до ста слов), представлению текста в виде графика, схемы; Можно предложить также составление докладов (групповой, индивидуальный), диалогов, полилога.

На продуктивном этапе работы над текстом предполагаются задания, которые стимулируют свободное говорение и письмо. Преимущественное значение здесь имеют ролевые игры, составление деловых бумаг и реклам. Можно предложить студентам прорекламировать товар или услугу, используя уже пройденную лексику.

Предлагаемая система работы над специальными текстами помогает студентам овладеть экономными видами чтения и способствует более глубокому пониманию прочитанного.

Таким образом, мы можем сделать вывод о том, что чтение газет и журналов экономической направленности на английском языке имеет ряд преимуществ. Во-первых, студенты получают информацию из первоисточника, не переведенную и обработанную для обыкновенного читателя. Другими словами, они получают большую возможность получить разную информацию из аутентичного текста. Во-вторых, мы не найдем в русскоязычной газете некоторых сведений, присутствующих в англоязычной прессе. В-третьих, студенты будут формировать активный запас профессиональной терминологии и навыков ее использования. Ну, и наконец, важнейшее преимущество – в газетах и журналах на английском языке представлен современный язык, со всеми присущими ему оборотами, фразеологизмами и идиомами, пословицами и поговорками, сленгом. Более того, некоторые издания относятся к определенной области знаний и деятельности (газеты и журналы деловой и экономической сферы, научные издания и т.д.). А информация, представленная в газетах и журналах на английском языке, очень полезна для специалистов из сферы экономики. Не стоит забывать и о том факте, что использование газет и журналов делают занятия по английскому языку студентов вузов более интересными и насыщенными. Использование текстов из газетных материалов на занятиях по иностранному языку способствует формированию у студентов положительной мотивации к изучению предмета, позволяет вооружить студентов приемами рациональной работы с текстовой информацией, расширить общий и лингвистический кругозор студентов, и, как следствие, повысить их коммуникативную компетенцию. Следует отметить, что благодаря современным информационным технологиям и сети Интернет, у нас появилось возможность иметь свежие выпуски американских и британских периодических изданий.

Список литературы

1. Морозова И.О. Чтение прессы на английском языке. – Краснодар, 2008.
2. English Vocabulary in Use. Upper-Intermediate. Cambridge: Cambridge University Press, 2001.
3. Peter Grundy Newspapers. Oxford University Press, 2008.
4. Полат Е.С., Бухаркина М.Ю., Моисеева М.В., Петров А.Е. Новые педагогические и информационные технологии в системе образования: учеб. пособие, М.: Академия, 2003, 306 с.
5. Как учить английский по газетам и журналам? [Электронный ресурс]. – Режим доступа: <http://nikitindima.name/2009/06/23/kak-uchit-anglijskij-po-gazetam-i-zhurnalam/>
6. The Economist [Электронный ресурс]. – Режим доступа: economist.com
7. The Financial Times [Электронный ресурс]. – Режим доступа: ft.com
8. Новости мировой экономики от CNN [Электронный ресурс]. – Режим доступа: money.cnn.com
9. Новости экономики от BBC [Электронный ресурс]. – Режим доступа: news.bbc.co.uk
10. Новости экономики от The Wall Street Journal [Электронный ресурс]. – Режим доступа: marketwatch.com
11. Статьи из The New York Times по экономике [Электронный ресурс]. – Режим доступа: nytimes.com

Павлова Ирина Викторовна

канд. хим. наук, доцент
ФГБОУ ВПО «Казанский национальный
исследовательский технологический университет»
г. Казань, Республика Татарстан

ПРЕЕМСТВЕННОСТЬ НЕПРЕРЫВНОЙ ОБЩЕХИМИЧЕСКОЙ ПОДГОТОВКИ В СИСТЕМЕ «ШКОЛА- ТЕХНОЛОГИЧЕСКИЙ УНИВЕРСИТЕТ»

Аннотация: в работе выявлены и теоретически обоснованы дидактические условия обеспечения преемственности общехимического образования. Спроектированы информационно-содержательная и процессуально-практическая части корректирующей подсистемы.

Ключевые слова: непрерывная общехимическая подготовка, преемственность, дидактические условия, корректирующая подсистема.

Постановка и исследование проблем преемственности общехимической подготовки студентов в системе «школа – технологический университет» обусловлены необходимостью преодоления общего противоречия между общеобразовательным характером базовой школьной подготовки и специальными задачами химического образования в технологическом университете, которое обостряется в условиях функционирования технологического университета в форме учебно-научно-инновационного комплекса и реформирования высшей школы.

Преемственность общехимической подготовки студентов в системе «школа – технологический университет» понимается как способ системной связи между базовым школьным и университетским химическим образованием. Дидактическими условиями обеспечения преемственности являются проектирование корректирующей подсистемы как начального этапа химической подготовки со своими особыми целями, принципами, функциями, информационно-содержательной и процессуальными частями и реализация в соответствии с ней дидактического процесса.

Корректирующая подсистема общехимической подготовки нацелена на обеспечение сформированности базовых химических знаний и умений. Корректирующая подсистема выполняет компенсирующую, адаптивную и развивающую функции. В основе ее проектирования лежат личностно-деятельностный и интегративный подходы, опирающиеся на принципы преемственности, модульности, индивидуализации, оптимального сочетания фундаментальности и профессиональной направленности.

Проектирование содержания корректирующей подсистемы общехимической подготовки

Содержание учебного предмета дисциплины есть систематизирующий элемент по отношению к результату обучения. В содержание учебного предмета отбираются объекты той или иной науки, обеспечивающие полноценное и разумное обучение, а, в дальнейшем, и профессиональную деятельность будущих специалистов.

К отбору материала необходимо подойти так, чтобы удовлетворить требованиям научности и доступности, стабильности и прогностичности, полноты и достаточности, исключающей дублирование. Проектирование содержания учебного предмета в условиях функционирования технологического университета предлагается осуществлять на основе принципов:

– принцип обусловленности содержания учебного процесса функционально-ролевому содержанию профессиональной деятельности специалиста, предполагающий ориентацию содержания предмета на деятельность специалиста;

– принцип целостности представления объекта изучения, направленный на создание средствами учебного материала целостной и достоверной картины об объекте изучения;

– принцип стабильности и динамичности, строящийся на наличии в содержании предмета стабильного устойчивого ядра знаний, умений и навыков и динамической вариативной части, отражающей специфику профессиональной деятельности;

– принцип доступности учебного материала, означающий его отбор с учетом исходного уровня подготовленности студентов, их потенциальных возможностей;

– принцип перспективы;

– принцип казуальности, отражающий причинно-следственные связи, прогностику возможных результатов;

– принцип формирования опыта творческого общения;

– принцип модульности, обеспечивающий динамичность, быстрое обновление каждого фрагмента содержания с учетом социального заказа и возможность самостоятельной работы студента по индивидуальной программе.

Для оптимального функционирования многоуровневой непрерывной интегрированной образовательной системы необходимо на начальном этапе обучения в университете осуществить отбор и структурирование содержания общехимической подготовки, предполагающие эффективное использование принципов преемственности, оптимального сочетания фундаментальной и профессиональной составляющих, а также выполнение компенсирующей, адаптивной и развивающей функций обучения.

Качество школьного химического образования не удовлетворяет вузовским требованиям, предъявляемым при обучении общей и неорганической химии. Ранее на кафедре неорганической

химии КНИТУ в качестве входного контроля проводилась контрольная работа, которая во основном была направлена на выявление и проверку знаний о классах неорганических соединений. Результаты многолетних наблюдений показывают, что удовлетворительно, то есть на тройку, с данной работой справляется 30–35 % студентов. Это говорит о необходимости введения корректирующей подсистемы.

На начальном корректирующем этапе необходимо дать материал, включающий основные понятия химии и выполняющий следующие задачи:

- 1) корректирующую;
- 2) систематизирующую;
- 3) обобщающую;
- 4) установления внутренних связей.

Детализация знаний и умений по корректирующей подсистеме представляет собой диагностическую постановку целей и необходима для проектирования процессуальной части корректирующей подсистемы.

Проектирование процессуальной части корректирующей подсистемы общехимической подготовки.

Процессуальная часть корректирующей подсистемы общехимической подготовки должна обеспечить требуемый уровень знаний и умений, достаточный для формирования профессионально-прикладной химической компетентности при выполнении, прежде всего, принципов оптимального сочетания фундаментальной и профессиональной составляющих и самостоятельного познания.

Следует отметить, что в период адаптации студентов к условиям обучения в технологическом университете, необходимо как ознакомить студентов с методикой и техникой умственной работы, так и привести их знания по химии в целостную систему, дающую возможность для формирования профессиональных умений, что невозможно без умения студентов работать самостоятельно.

Цели и принципы корректирующей подсистемы требуют создания дополнительного учебного пособия по корректирующей подсистеме, которое бы включало в себя контрольную работу, а также планы-конспекты корректировочных занятий. Их содержание направлено на осуществление адаптивной, компенсирующей и развивающей функций.

Таким образом, в результате проделанной работы:

1. Определены дидактические условия обеспечения преемственности общехимической подготовки студентов в системе «школа – технологический университет».
2. Спроектированы информационно-содержательная и процессуально-практическая части корректирующей подсистемы.

Список литературы

1. Преемственность многопрофильной математической подготовки студентов в системе «школа-технологический университет» [Электронный ресурс]. – Режим доступа: <http://www.dslib.net/prof-obrazovanie/preemstvennost-mnogoprofilnoj-matematicheskoy-podgotovki-studentov-v-sisteme.html>

Пальцева Людмила Ивановна

учитель начальных классов

МБУ «СОШ №13»

г. Тольятти, Самарская область

магистрант

ГОУ ВПО «Тольяттинский государственный университет»

г. Тольятти, Самарская область

ФОРМИРОВАНИЕ СОЦИОКУЛЬТУРНОЙ КОМПЕТЕНЦИИ НА ОСНОВЕ ТОПОНИМИИ

Аннотация: в статье рассмотрены новые подходы в формировании речевой культуры школьников. Особое внимание уделено идее включения в систему образования регионального компонента. Выделен и обоснован новый аспект преподавания школьных предметов. Автор приходит к выводу, что использование в процессе преподавания микротопонимического материала в качестве регионального компонента способствует воспитанию любви и формированию интереса к «малой» родине, обогащению и активизации словаря детей и, в конечном счёте, формирует социокультурную компетенцию. Статья предназначена для педагогов, родителей и студентов вузов.

Ключевые слова: речевая культура, социокультурное образование, социокультурная компетенция, топонимия, микротопонимия.

Воспитание языковой личности в социокультурном аспекте требует поиска новых подходов в формировании речевой культуры школьников. Один из путей реализации нового подхода – включение социокультурного материала на уроках, то есть такого материала, который позволит формировать языковую личность [1]. Новые общеобразовательные программы. Государственного образовательного стандарта предполагают включение этнокультурного (социокультурного), а также краеведческого материала, в первую очередь – за счёт региональных учебных программ и планов.

Социокультурное образование – новый аспект преподавания школьных предметов, и связан он с необходимостью формирования социокультурной компетенции, что нашло выражение в преамбуле Государственного образовательного стандарта. Социокультурный подход определяет страте-

гию формирования речевой культуры сквозь призму национальной культуры. Под социокультурной компетенцией понимают не просто владение информацией о непосредственной связи речевой и социокультурной среды, о взаимосвязи развития языка и общества.

Социокультурная компетенция предполагает (рис. 1):

- осознание того, что язык не только средство познания и средство общения, но и форма социальной памяти, «культурный код нации», развитое умение сопоставлять факты языка и факты действительности;
- умение видеть культурный фон, стоящий за каждой языковой единицей;
- знание культуры, истории, традиций, обычаев своего народа;
- умение обнаружить регионально значимые формы языка и понимать их роль в тексте.



Рис. 1. Социальная компетенция

Особое значение при таком подходе придается использованию краеведческого материала в процессе формирования речевой культуры. Такой подход воспитывает у учащихся бережное и внимательное отношение к родному языку, а значит – любовь к Родине и стремление достойно служить ей. Ведь именно знание ее языка, истории, культуры, природных условий, обычаев и чаяний народа дадут возможность учителю сформировать у ребят национальное самосознание, чувство достоинства и социальной справедливости.

Особенно эффективным по формированию социокультурной компетенции является использование местной топонимии (обозначение некой совокупности географических названий, например, какой-либо территории) в процессе краеведческой работы. Данная лексика отражает важнейшие этапы истории материальной и духовной культуры народа.

Работа с местным топонимическим материалом вызывает неизменный интерес учащихся, их стремление расширить свои знания в краеведении, добавив к ним знания лингвистического характера, способствует развитию речи школьников [2].

Изучение местной топонимики и антропонимики важно начинать со школьной скамьи. В этом возрасте дети проявляют неподдельный интерес к родному слову, к местной истории, к народным легендам, связанным с происхождением того или иного географического названия, с удовольствием участвуют в топонимических экспедициях [3].

Особое место среди географических названий занимают названия улиц, площадей, переулков, бульваров. Совокупность названий данного типа определяется как микротопонимика (от греч. микро «малый» плюс топоним – «имя места»). Микротопонимический материал любого города представляет особый интерес для научного исследования, так как этот пласт лексики содержит наиболее целую и богатую информацию об истории самого города, об истории страны, о современной жизни города, о развитии культуры, а вместе с тем, о русском языке и его истории.

Материал может быть использован на уроках как лингвистический, и как исторический материал. Использование микротопонимов даёт возможность проводить полноценную работу по формированию социокультурной компетенции и тем самым реализовать идею включения в систему образования регионального компонента.

Знакомство с микротопонимами способствует развитию интереса к своей «малой» родине и позволяет проводить формирование важнейших языковых умений и навыков на местном языковом материале. Использование именно этого лексического материала на уроках представляется наиболее удачным в плане реализации идеи формирования социокультурной компетенции учащихся как основы речевой культуры.

Целенаправленная систематическая работа с использованием микротопонимического материала позволит сделать преподаваемый предмет не только занимательным, но и шире использовать его в воспитательных целях, содействовать углублению знаний учащихся, подкрепить энциклопедические сведения живыми примерами из современной практики, содействовать развитию мышления.

Таким образом, использование в процессе преподавания микротопонимического материала в качестве регионального компонента способствует воспитанию любви и формированию интереса к «малой» родине, обогащению и активизации словаря детей и, в конечном счёте, формирует социокультурную компетенцию.

Список литературы

1. Ахметжанова Г.В. Технология рефлексивной деятельности учащихся в начальной школе / Г.В. Ахметжанова, Т.Г. Воробьёва. – Вектор науки ТГУ. – 2012. – №1. – С. 302–304.
2. Майорова Т.М. Ономастика в лингвокраеведческой работе // Русский язык в школе. – 2000. – №3. – С. 43–46.
3. Попов С.А. Духовные национальные ценности русского народа и их отражение в топонимии // Актуальные проблемы изучения и преподавания русского языка и литературы: материалы всероссийской научно-методической конференции. – Воронеж, 1996. – С. 24–26.

СИСТЕМА РАБОТЫ ПО РАЗВИТИЮ МЕЛКОЙ МОТОРИКИ У ДЕТЕЙ С ОБЩИМ НЕДОРАЗВИТИЕМ РЕЧИ

Аннотация: в статье анализируются особенности развития мелкой моторики у детей с ОНР, отмечается ограничение активных движений мышц артикуляционного аппарата в сочетании с рядом других различных нарушений и особенно с нарушением тонкой дифференцированной моторики пальцев рук. Уровень развития мелкой моторики – один из показателей интеллектуальной готовности ребенка к школьному обучению. Автор сообщает, что в результате коррекционно-развивающей работы постепенно расширились возможности детей, они могли интенсивно выполнять несложную однообразную работу, обобщать и осмысливать воспринятое. стали более сосредоточенными, самостоятельными, внимательными. Их деятельность приобрела осознанный, осмысленный и целенаправленный характер. В работе прослеживается, что использование системы работы по развитию мелкой моторики рук в комплексе с другими видами коррекционной работы эффективно способствует развитию речи и психических процессов.

Ключевые слова: мелкая моторика рук, кинестетические ощущения, двигательный праксис, артикуляционный аппарат, коррекционная работа.

Развитие речи у старших дошкольников оказывает огромное влияние на успешность обучения их в дальнейшем. Готовность детей к школе включает зрелость всех систем организма, сформированность крупной и мелкой моторики, зрительного и фонематического восприятия.

Анализируя особенности развития мелкой моторики у детей с ОНР, Т.Б. Филичева отмечает ограничение активных движений мышц артикуляционного аппарата в сочетании рядом других различных нарушений и, особенно, с нарушением тонкой дифференцированной моторики пальцев рук.

Кроме того, у таких детей часто нарушается четкость кинестетических ощущений. Ребенок не воспринимает состояние напряженности или, наоборот, расслабленности мышц. Поэтому у детей с этим синдромом отмечается напряженность мелкой мускулатуры и в связи с этим неловкость движений пальцев рук [3, с. 78–81].

Уровень развития мелкой моторики – один из показателей интеллектуальной готовности ребенка к школьному обучению. Обычно ребенок, имеющий высокий уровень развития мелкой моторики, умеет логически рассуждать, у него достаточно хорошо развиты память, мышление, внимание, связная речь.

Плохая моторика пальцев рук дает низкие результаты при выполнении различных заданий: обвести фигуру, нарисовать по образцу и т. д. Ребенок быстро устает, у него падает работоспособность.

Таким образом, неподготовленность к письму, недостаточное развитие мелкой моторики может привести к возникновению негативного отношения к учебе, тревожного состояния ребенка в школе. Поэтому столь важно развивать механизмы, необходимые для овладения письмом в дошкольном возрасте.

М.М. Кольцова доказала, что движения пальцев рук стимулируют развитие центральной нервной системы и ускоряют развитие речи ребенка. Таким образом, постоянная стимуляция зон коры головного мозга, отвечающих за мелкую моторику, является необходимым элементом в системе коррекционного воздействия [2, с. 158].

С большой долей вероятности можно заключить, что, если с речью не все в порядке, это наверняка проблемы с моторикой. Однако даже если речь ребенка в норме – это вовсе не значит, что ребенок хорошо управляется со своими руками [1, с. 28–43].

Больше всего маленький ребенок хочет двигаться, для него движение – есть способ познания мира. Значит, чем точнее и четче будут детские движения, тем глубже и осмысленнее знакомство ребенка с миром.

Первое, с чем встречается ребенок при попадании в группу, – это предметно-развивающая среда. В нашей речевой группе в свободном доступе находится множество игр, пособий и игрушек по развитию мелкой моторики, вызывающих у детей интерес и желание играть с ними. Кроме традиционных застежек, шнуровок, конструкторов и мозаик мы предлагаем:

- пробки от пластиковых бутылок красные, синие и зеленые – для звукового анализа; всех цветов радуги – для игр с запоминанием названий цветов; просверленные посередине – для нанизывания бус;
- прищепки бельевые – для развития координации движений пальцев рук;
- клавиатура старого компьютера, кнопочный телефон – для развития дифференцированных движений пальцев рук;
- кастаньеты – для отстукивания ритмов;
- различные шаблоны (фигурки) по лексическим темам для обведения, раскрашивания и штриховки;
- моталки – веревки с ручками на концах, привязанные к центру, – для выработки координации вращательных движений.

Большое значение в развитии мелкой моторики имеют игры с пальчиками, сопровождающиеся стишками и потешками; специальные упражнения без речевого сопровождения, объединенные в комплекс гимнастики для развития мелкой моторики рук, так называемая пальчиковая гимнастика. Пальчиковая гимнастика позволяет установить тесную связь между речевой функцией и общей двигательной системой.

С ребятами нашей логопедической группы мы занимаемся не только пальчиковой гимнастикой, но и организуем другие формы работы по развитию руки, которые используются как в совместной деятельности педагога и детей, так и в самостоятельной деятельности детей. Это:

1. Самомассаж кистей и пальцев рук – необходим для улучшения координации произвольных движений, восстановления ослабленных мышц, снятия излишнего напряжения [4, с. 38–43].
2. Пальчиковый бассейн – в коробке насыпана крупа (горох, рис, греча), ребенок ищет пальчиками в бассейне какой-либо предмет. Проведение пальчиковой гимнастики в таком «бассейне» способствует активизации двигательной кинестезии, праксиса позы, улучшает динамический праксис.
3. Игры с крупой – крупу можно сортировать, рисовать дорожки, следы, узоры на манной крупе, посыпать.
4. Пальчиковый и теневой театр.
5. Рисование разными способами: пальцами, кистью, карандашом и пр.
6. Графические упражнения (работа на листке в клетку, штриховка, обводка).
7. Лепка.
8. Ручной труд, в который входят шитье, вышивание и работа в технике изонити, работа с природным материалом, бумагой или бумажная пластика, плетение.

Основная задача тренировочных упражнений состояла в том, чтобы сделать доступными и легко выполнимыми все задания, связанные с развитием мелкой моторики рук.

Каждое новое упражнение мы сначала разучиваем одной (ведущей) рукой. После достаточного освоения переходим к обучению другой рукой, и только после того как упражнение освоено до автоматизма, отработываем его одновременно двумя руками, постепенно убыстряя темп.

Особое внимание уделяем правильному положению кисти руки, точности переключения с одной позиции на другую, дифференцированности движений пальцев рук, их синхронности или последовательности, полному расслаблению пальцев и кистей рук при выполнении соответствующих упражнений.

Во время тренировочных упражнений мы учитываем индивидуальные возможности каждого ребенка, его возраст, настроение, желание и возможности. Главное, чтобы они приносили детям только положительные эмоции.

В результате коррекционно-развивающей работы, мы увидели, что постепенно расширились возможности детей замечать, интенсивно выполнять несложную однообразную работу, обобщать и осмысливать воспринятое. Они становились более сосредоточенными, самостоятельными, внимательными. Их деятельность приобретала осознанный, осмысленный и целенаправленный характер.

Таким образом, целенаправленное, систематическое и поэтапное развитие мелкой моторики рук у детей старшего дошкольного возраста с ОНР уже в начале работы одновременно с развитием тонких дифференцированных движений пальцев рук, развивается и артикуляционный аппарат, становится более подвижным; исчезают явления моторной истошечности.

Результаты нашей работы позволили сделать вывод о том, что использование системы работы по развитию мелкой моторики рук в комплексе с другими видами коррекционной работы эффективно способствует развитию речи и психических процессов.

Список литературы

1. Винарская Е.Н. Звуковые нарушения артикуляционной речи при эфферентной моторной афазии. – М., 1968.
2. Кольцова М.М. Двигательная активность и развитие функций мозга ребенка. – М., 1973.
3. Программы дошкольных образовательных учреждений компенсирующего вида для детей с нарушением речи. – М., 2009.
4. Разумова Е.Д. Игровые занятия и упражнения для развития мелкой моторики // Воспитатель ДОО. – 2010. – №8.

Полякова Ирина Викторовна

доцент

Северо-Кавказский институт ФГБОУ ВПО «Российская академия народного хозяйства и государственной службы при Президенте РФ»
г. Пятигорск, Ставропольский край

ДИСЦИПЛИНЫ МАТЕМАТИЧЕСКОГО ЦИКЛА КАК СРЕДСТВО ФОРМИРОВАНИЯ УПРАВЛЕНЧЕСКИХ КОМПЕТЕНЦИЙ БАКАЛАВРОВ ЭКОНОМИКИ

Аннотация: статья посвящена дисциплинам математического цикла с точки зрения формирования управленческих компетенций бакалавров экономики.

Ключевые слова: компетентностный подход, интерактивная форма.

Современные федеральные стандарты высшего профессионального образования ориентированы как на выполнение государственного заказа, так и на удовлетворение нужд регионального

рынка труда путем развития значимых для местного сообщества компетенций. Анализ вакансий, представленных на сайтах кадровых агентств, показывает, что наиболее востребованными в Северо-Кавказском регионе являются специалисты финансовой и управленческой сферы деятельности. Работодатели региона готовы принять на работу не только опытных, но и начинающих сотрудников при наличии у них управленческих компетенций: хорошо развитых навыков ведения переговоров, публичной презентации товара, услуги; навыков командной работы; готовностью к саморазвитию, повышению своей квалификации; умением критически оценивать личностные достоинства и недостатки, наметить пути и выбрать средства развития достоинств и устранения недостатков; способностью работать с информацией в глобальных компьютерных сетях.

Согласно требованиям ФГОС направления подготовки 38.07.01 «Экономика», бакалавр данного направления готовится не только к расчетно-экономическим, аналитическим видам деятельности, но и к организационно-управленческой работе. Цель обучения отражена в целом ряде компетенций, формированию которых способствует содержание дисциплин гуманитарного, социального, экономического и профессионального циклов, а также система интерактивных занятий, проведение которых является обязательным условием реализации ФГОС ВПО.

Согласно стандарту, в базовую часть блока математических дисциплин входят линейная алгебра, математический анализ, теория вероятностей и математическая статистика, методы оптимальных решений, математические методы анализа экономики и теория игр. Содержание дисциплин математического цикла ориентировано на достижение сугубо профессиональных целей. Их задача – научить бакалавра применять методы математического анализа и моделирования теоретического и экспериментального исследования для решения экономических задач, сформировать навыки применения современного математического инструментария в экономике, методики построения, анализа и применения математических моделей для оценки состояния и прогноза развития экономических явлений и процессов.

При обучении математическим дисциплинам традиционно используются репродуктивные методы, хорошо зарекомендовавшие себя в рамках знаниевого подхода. Реализация компетентного подхода и выполнение требования ФГОС ВПО – не менее 20% часов, отведенных на аудиторную работу, должны проводиться в интерактивной форме – нацеливает профессорско-преподавательский состав на поиск и творческое применение интерактивных образовательных технологий.

С целью формирования общекультурных и профессиональных компетенций в Северо-Кавказском институте РАНХиГС применяются такие виды интерактивных занятий как лекция-исследование, проблемная лекция, бинарная лекция (в качестве со-лектора традиционно выступает преподаватель дисциплин профессионального цикла и специализации или приглашенный эксперт-практик). При организации практических занятий используются коллективные виды деятельности, работа в мини-группах и индивидуальные формы, отдается предпочтение творческим индивидуальным и групповым заданиям и кейсам. Материалом для кейсов служат реальные проблемные ситуации, взятые из практики предприятий и организаций Северо-Кавказского региона.

Поскольку интерактивная форма работы предполагает творческое взаимодействие всех участников образовательного процесса, интенсивный обмен информацией, совместное решение поставленных задач, организация учебного процесса требует наличия инфокоммуникационной среды. Достижению поставленных дидактических и воспитательных целей также способствует междисциплинарный подход, который обеспечивает комплексное решение экономических задач, средствами математических дисциплин. Практик ориентированность содержания кейсов мотивирует студентов к решению учебных и социально значимых задач, актуализирует диалог вуза с местным сообществом по вопросам экономической и социокультурной модернизации. В совокупности это создает условия для индивидуального развития творческих способностей студентов, для формирования навыка коллегиального решения поставленных задач, развития социально важных качеств, имеет большое воспитательное значение.

В качестве материала для проведения занятий используются кейсы, предназначенные для освоения таких дисциплин как макроэкономика, микроэкономика, финансы общественного сектора и др. Для решения проблемы студентам предлагается выбрать и применить тот или иной математический метод. Так, знания, полученные в курсе линейной алгебры, выступают в качестве инструментария, необходимого для принятия управленческого решения на таких стадиях как планирование, прогнозирование и контроль. Управление экономическими процессами и объектами предполагает опору на ретроспективные показатели математического анализа, применение знаний таких разделов эконометрики, статистики, как корреляционный анализ, регрессионный анализ, факторный анализ, метод главных компонент и др. Знание основ математического моделирования позволит бакалавру грамотно провести экономический эксперимент, суть которого заключается в моделировании экономических ситуаций.

Анализ финансовых рынков позволит провести инструментарий высшей математики, изучаемый в разделе «Теория случайных процессов». А оптимизировать поведение потребителей, транспортные потоки и затраты позволят математические методы, рассматриваемые теорией игр и математической статистикой.

Примером таких заданий может стать кейс «Выборы губернатора». Содержание кейса. Политические процессы и экономика связаны между собой. Особенно ярко влияние экономики на политику ощущается в период выборов. Экономическая политика претендента на пост становится главной темой обсуждения в предвыборной гонке. Экономист Рей Фэйер разработал механизм оценки политической ситуации и убедительно доказал, что рост доходов населения в предвыборный период является показателем, свидетельствующим о победе правящей партии на выборах, а

рост цен говорит о ее поражении. Используя информацию о том, какая партия находится у власти в настоящий момент, какие кандидаты участвуют в предвыборной гонке, каков рост общего уровня дохода за шесть месяцев, предшествовавших выборам, каков темп увеличения цен, за два года, предшествовавших выборам, составьте политические прогнозы, рассчитав вероятность победы кандидата.

Содержание кейса может быть использовано как индивидуальная учебная задача в рамках дисциплины «Математический анализ», а также может быть использовано для сценарирования деловой игры, диспута, положено в основу стратегии развития предприятия в условиях меняющейся политической обстановки. В ходе работы над учебной задачей у студентов будут сформированы навыки командообразования, ведения переговоров, способность работать с информацией, готовностью к саморазвитию, к работе в глобальных компьютерных сетях, навыки публичной презентации, – все то, что пользуется спросом у работодателей Северо-Кавказского региона.

Список литературы

1. Гладких И.В. Методические рекомендации по разработке учебных кейсов. – СПб., 2004.
2. Макроэкономика: сборник кейсов: учебно-методическое пособие для самостоятельной работы студентов / Ш.И. Еникеев, Д.А. Сергеев – Казань: Познание [Электронный ресурс]. – Режим доступа: http://www.ieml.ru/files/cp/umu/Sh.I._Enikeev_D.A._Sergeev_.pdf.
3. ФГОС ВПО по направлению подготовки 080100 – «Экономика» (квалификация «Бакалавр»), утвержденного приказом Министерства образования РФ от 21.12.2009 №747.

Раджабова Алмаз Октай гызы

д-р философии по педагогике, доцент
Азербайджанский государственный педагогический университет
г. Баку, Азербайджанская Республика

СВЯЗЬ ПОНЯТИЯ ПРОСТЫХ ДРОБЕЙ С ДРУГИМИ ДИСЦИПЛИНАМИ

Аннотация: в статье рассматривается вопрос связи между математическими предложениями. В работе рассматривается применение знаний по математике в дисциплине «Музыка». Автор сообщает, что ученики, освоившие знания таким образом, смогут их применять в творческой форме, тем самым будет развиваться с каждым днём растущий интеллект молодого поколения.

Ключевые слова: курикулум, математика, междисциплинарные связи, внутридисциплинарные связи, цифры, дробь, год, ноты.

В курикулах по математике во внешних и внутренних стандартах IV класса можно встретить такое понятие как простые дроби. Стандарт 1.1.7 раздела курикула «Числа и меры» находит свое отражение таким образом: «Узнает, пишет и дает толкование простых дробей» [1]. Помимо этого, здесь мы встречаем такие темы, как в стандарте 1.1.8 «Сравнивает дроби имеющие одинаковый знаменатель» [1, с. 80] и в стандарте 1.1.9 «При помощи дробей схематически представляются части количества» [1, с. 62]. В курикуле по математике из 5 направлений действие четвертая называется «связывание». Вообще, «связывание», будучи среди разделов внутренних дисциплин, в тоже время также может быть и среди предметов. И поэтому, такие связи могут называться как «внутридисциплинарные» и «междисциплинарные».

В курикуле по математике направление связывания находит свое отражение таким образом:

- ученик видит связь между математическими предложениями и использует ее;
- поочередно связывает между собой математические предложения и обосновывает их;
- применяет знания по математике в других областях.

Как можно увидеть из выше сказанного, связывание относится к третьему стандарту направления действия, являясь прямой связью математики с другими дисциплинами. Здесь среди похожих терминов, схожих тем, похожих понятий можно создавать связи.

Одно из таких понятий – это «дробь».

Чтоб использовать это понятие как один из методов для более доходчивого объяснения понятия дроби ученикам начальных классов, можно сравнить и найти соответствие с целыми, половинными, четвертными, восьмыми, шестнадцатыми и другими нотами в процессе обучения по музыкальной дисциплине.

Рассмотрим из каких частей состоит цифра 1:



Рис. 1. Схема 1

В этой схеме связь между цифрой 1 и простыми дробями можно показать таким образом:

$$1 = 1/2 + 1/2.$$

$$1/2 = 1/4 + 1/4.$$

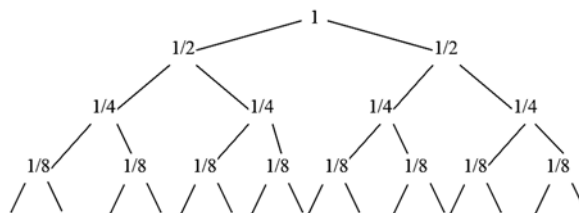
$$1/4 = 1/8 + 1/8.$$

$$1/8 = 1/16 + 1/16.$$

Тогда: $1 = 2 \cdot (1/2) = 2 \cdot 2 \cdot (1/4) = 2 \cdot 2 \cdot 2 \cdot (1/8) = 2 \cdot 2 \cdot 2 \cdot 2 \cdot (1/16)$ получится.

Значит, целая единица, то есть цифра 1 состоит из двух $1/2$, 4 из $1/4$, восемь из $1/8$ и 16 из $1/16$. Этот ряд можно продолжить. Эти цифры и дроби можно заменить целыми, половинными, четвертными, восьмыми, шестнадцатыми нотами.



Рис. 2. Схема 2

При сопоставлении двух схем видно, что цифра один равна (○) целой ноте, два с половинной ноте (♩), четыре четвертной ноте (♪), восемь восьмой ноте (♫), шестнадцать шестнадцатой ноте (♬). Их можно показать и таким образом:

$$\bigcirc = 2 \text{ ♩} = 4 \text{ ♪} = 8 \text{ ♫} = 16 \text{ ♬}$$

Ученики младших классов проясняют понятия, связанные с цифрой 1 и дробями $1/2$, $1/4$, $1/8$, $1/16$ как показано в схемах. Эта ясность способствует легкому усвоению темы и таким образом учащиеся хорошо закрепляют данные знания. На уроках математики, музыки и естествознания, при получении знаний о четырех временах года, определенную часть этих схем можно использовать в качестве наглядного пособия.

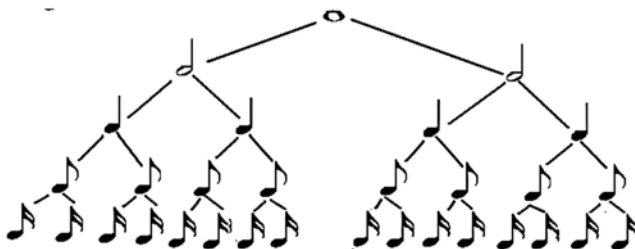
Рассмотрим эти схемы:



Рис. 3. Схема 3

Таким образом $1 = 2 \cdot (1/2) = 4 \cdot (1/4)$.

Год и времена года:

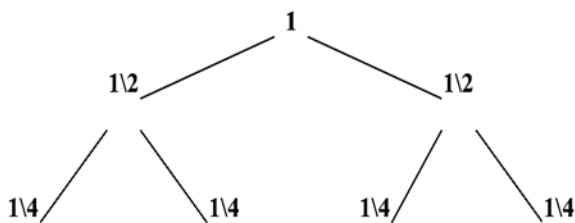

Рис. 4. Схема 4

1 год = полгода = 4 время года.

Один год равен полугоду и четырем временам года.

1 год = 12 месяцам; 1 половина года = 6 месяцам; 1 время года = 3 месяцам.



Рис. 5. Схема 5

Как можно увидеть выше, схемы «целая нота» и «времена года» похожи друг на друга. Как год делится на 2 полугода, так и целая нота делится на 2 половинные ноты. Часть половины года состоит из 3 месяцев и 2 времен года, вообще же, как 1 год состоит из 4 времен года, так и каждая из половинных нот состоит из двух четвертных, а целая нота состоит из 4 четвертных.

Таким образом, 1 целый год состоит из 2 половин года, в полной картинке же – из 4 времен года. Каждое время года длится на 3 месяца.

Месяцы же, соответственно, состоят из 29, 30, 31 дней, а в полном году 365 дней.

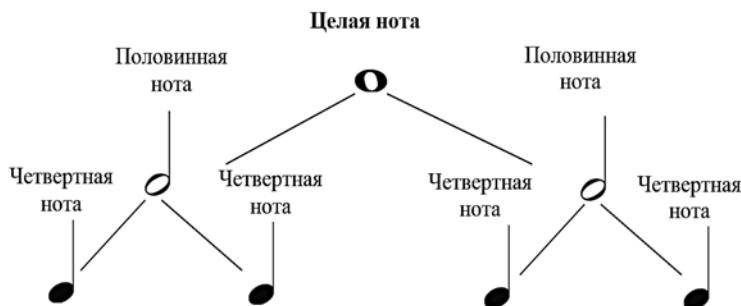
Следовательно, целую ноту можно отметить цифрой 1, половинчатую ноту $1/2$ дробью, четвертную ноту $1/4$ дробью, восьмую ноту $1/8$ дробью, шестнадцатую $1/16$ дробью и т. д. В действительности же, в результате того, что и в дробях и в нотах есть еще более меньшие показатели, этот ряд можно еще продолжить. Однако, мы не стали проводить исследование, связанное с ними, так как на практике их очень редко применяют.

Так же можно поступить и в выше указанных схемах, разделяя 1 год на времена года, месяца, недели, дни, часы, минуты и секунды. Здесь основной целью является то, чтоб учащиеся сравнительно легко усваивали знания по математике, знания были твердыми и быстро запоминались. Учащиеся, получившие знания таким образом, смогут применить их в любых областях и при обучении различным дисциплинам. А это, в свою очередь, способствует тому, чтоб эти знания преобразились в способность и со временем стали навыком. Это также говорит о том, что ученики, освоившие знания таким образом, смогут их применять в творческой форме, а следовательно, наряду с ним будет развиваться с каждым днем растущий интеллект молодого поколения.

Под интеллектном же надо понимать усвоение и навыки решения проблем.

Список литературы

1. Ümumtəhsil məktəblərinin I–IV sinifləri üçün fənn kurikulumları. – Bakı, 2008.
2. Рон Хаббард Л. Дианетика. – М.: изд. гр. Нью Эра, 1998.
3. Глейзер Г.И. История математики в школе (IV–VI классы). – М.: Просвещение, 1981.
4. Rəcəbov O.M. Elementar musiqi nəzəriyyəsi. Bakı: Çıraq, 2008.

Разорвина Анна Сергеевна

аспирант

ФГБОУ ВПО «Ульяновский государственный педагогический университет им. И.Н. Ульянова»
г. Ульяновск, Ульяновская область

ОСОБЕННОСТИ ВОСПИТАНИЯ В АСПЕКТЕ ПАТРИОТИЗМА И ЕДИНСТВА НАРОДОВ В СОВРЕМЕННОЙ РОССИИ

Аннотация: автор обосновывает важность воспитания подрастающих поколений в духе патриотизма и дружбы между народами в условиях современной многонациональной России и процессов глобализации, происходящих в мире. Главным потенциалом патриотического воспитания обладает семья, но социально-экономические условия современной России выдвигают на первый план другие проблемы. Показывая генезис развития патриотизма в России, автор делает вывод о необходимости общенациональной идеи, которая окончательно еще не сформулирована.

Ключевые слова: патриотическое воспитание, межнациональное общение, общенациональные ценности, воспитательный потенциал семьи, общенациональная идея.

Воспитание патриотизма является одним из самых актуальных вопросов воспитания подрастающих поколений, одной из важнейших составляющих формирования идеологии нового российского общества на современном этапе. Патриотизм (греч. *patris* – родина) как общественное явление формировался на протяжении сотен лет. С момента возникновения само понятие имело различное наполнение и прошло путь от любви и уважения к семье, к месту рождения и жительства, общине, соотечественникам до государственного патриотизма – любви к государству. На сегодняшний день патриотизм вообрал в себя все эти составляющие, став сложным и многогранным понятием, но в основе патриотизма всегда лежало такое понятие, как «духовность». Духовность

личности – сердечное непоколебимое чувство благожелательности к человеку, особый вид любви. Если названные чувства отсутствуют, патриотизм носит формальный характер. Без глубоко осознанного патриотизма, без веры в то, что мы, россияне, – единое историческое целое, без осознания своей идентичности невозможны сохранение территориальной целостности России, возрождение ее экономического могущества, защита в случае внешней опасности. Это основа будущего существования России [5].

Следует отметить малую разработанность проблемы семейного воспитания патриотизма и дружбы народов в современной педагогике. В статьях Р.В. Раджабовой, О.А. Сметаниной, Н.Ф. Велихановой указывается на необходимость взаимодействия семьи и образовательных учреждений в формировании патриотических чувств, гражданственности и толерантности. Отмечается важность согласованности требований педагогов и родителей, личного примера, оптимизации социальной среды, учета поликультурности и полиэтничности региона. Не будет ошибкой сказать, что любой регион современной России является многонациональным, поэтому воспитание в духе дружбы народов на данный момент крайне актуально.

На Руси патриотизм, как общегосударственное явление, начал формироваться с XIII века. Этому в сильной степени способствовали такие значимые исторические события, как Ледовое побоище, Куликовская битва, Польская интервенция. В начале XVII века началось формирование аппарата государственных структур. Патриотизм от понятия любви и уважения к семье, общине, племени перетекает в понятие любви к родине как государству, его защиты и сохранения предшествующих ценностей, в котором доминировала составляющая защиты от внешнего врага. В сознании русской нации это оставалось незыблемой, необсуждаемой и истинной основой до гражданской войны, когда патриотизм стал четко делиться по классовому признаку. В период социалистического строительства патриотизм характеризовался широко развитой и глубоко продуманной системой патриотического воспитания юношества на основе идеологических ценностей: общее – выше личного, труд во имя светлого будущего и т. д. Над формированием патриотизма работала вся идеологическая машина государства. Эффект усиливался враждебным окружением, классовой борьбой внутри страны, искренним стремлением беднейших слоев к лучшей жизни и верой в светлое будущее. Во время Великой Отечественной войны главной составляющей патриотизма стала защита Родины и Отечества в истинном смысле этого слова, все остальное отошло на второй план. Но даже в этот период политическое руководство страны понимало значимость истоков истинного патриотизма. После Великой Отечественной войны воодушевленный победой народ был един в восстановлении народного хозяйства, людей сплотила совместная борьба за свободу, жизнь, защиту семьи и родины.

Кризис патриотизма, как составной части мировоззрения и идеологии, наметился в 60-е годы. И главной причиной, по нашему мнению, было лишение понятия патриотизма главной основы, стержня – духовности. Несоответствие того, что декларировалось и пропагандировалось, и того, что было в душе народа, усугубляло, размывало сознание людей. Ярким свидетельством этого явились диссидентство, эмиграция, национальный вопрос и т. д. Снижение эффективности государственной идеологии в начале 70-х годов, постепенная девальвация духовных ценностей привели к имитации патриотизма в виде формальных ценностей и лозунгов. Последним крупным государственным движением патриотизма было строительство БАМа. Распад СССР привел не только к краху коммунистической идеологии, он изменил содержание основополагающих принципов патриотизма [2]. Все годы перестройки представления молодежи о сути патриотизма и дружбы народов подвергались серьезным изменениям.

При изучении семейных возможностей воспитания в духе патриотизма и дружбы народов нельзя отказываться от использования опыта советской педагогики, несмотря на ее четкую прокоммунистическую идеологическую направленность. Возможности советской семьи в интернационально-патриотическом воспитании показаны М.С. Джунусовым, П.М. Рогачевым и М.А. Свердлиным, А.И. Холмогоровым. Методика семейного воспитания патриотизма и дружбы народов описывается Х.Н. Абдурахимовой, Н.Н. Булановой, И.В. Кожевниным и Р.Г. Кухарчук, Н.Х. Мирзосевым, В.И. Чекалиным, и другими в контексте советского патриотизма и социалистического интернационализма.

В качестве форм воспитания в духе дружбы народов в семье предлагались: регулярная информация о жизни многонациональной страны, рассказы о дружбе и сотрудничестве между народами Советского Союза и социалистическими республиками, о международных событиях, ознакомление с экономикой, культурой и бытом союзных и автономных республик, стран социалистического лагеря, переписка детей из разных городов и республик. Формами патриотического воспитания в семье выступают знакомство с трудовыми биографиями родителей, дедушек и бабушек, преобразование уголков родной природы (озеленение школы, родного города и т. д.), посещение памятных мест, рассказы родителей о примерах героизма, социалистическом соревновании, его победителях и т. д. [4]. Возрождение этих форм воспитания мы наблюдаем сейчас в современном виде – множество массовых мероприятий, посвященных памятным для страны датам (например, подготовка и празднование 70-летнего юбилея победы в Великой Отечественной войне). У ребенка нужно пробуждать интерес к истории страны и чувство гордости за национальные победы. Именно родители должны начать знакомить ребенка с историческими памятниками, совершать экскурсии в местные музеи, знакомить с семейными реликвиями и историей предков, знакомить с государственной символикой, – но для всего этого родители и сами должны жить полной жизнью гражданина своей страны. Последние события в стране (в частности, успех Олимпиады – 2014 и триумф

фальное выступление в ней российских спортсменов) и социологические опросы россиян свидетельствуют об укреплении духа патриотизма, и, что особенно важно, у молодых поколений россиян.

По нашему мнению, необходимо воссоздание детских воспитательных организаций, причем не местных, а единых в масштабе всей страны (по примеру пионерии и комсомола, но с современной идеологией). Задача разработки такой идеи и ее воплощение крайне сложны в условиях современной России, но подобные организации значительно способствовали бы воспитанию детей в духе патриотизма и дружбы народов, обеспечивали бы необходимую взаимосвязь воспитательных воздействий семьи и государства и сделали бы систему патриотического воспитания целостной.

Основным институтом, обеспечивающим организацию всей системы патриотического воспитания, ее функционирование и контроль ее эффективности и конечных результатов деятельности, является государство. Современное общество предъявляет высокие требования к уровню образования и воспитания личности, однако в новой парадигме школьного образования в России вопросы воспитательной работы отодвинуты на задний план. В «Концепции модернизации российского образования до 2010 года» они почти не упоминаются. Ставка сделана на хорошо обученного, высококвалифицированного специалиста. В связи с этим огромный груз ответственности ложится на семью, так как в данных условиях семья не просто основной, но и практически единственный институт воспитания, в том числе патриотического. Перед семьей сегодня стоит трудная задача – формировать новое мировоззрение, новые представления о человеке и его предназначении.

Одной из отличительных особенностей современных семей является наличие выраженных переживаний, связанных с материальным обеспечением себя и будущего своих детей. Всецелое поглощение и стремление к ориентации на материальный достаток привело к стремительному вхождению в новые социально-экономические отношения, изменению ценностных ориентаций людей и неприемлемому прежде нежелательному социальному явлению – расслоению людей и групп по материальному достатку. При такой односторонней переориентации личности духовно-нравственные мотивы теряют всякий смысл [5].

Необходимо упомянуть проблемы, которые так же характерны для современных семей: неверное представление о роли семьи, искаженное восприятие проблемы воспитания патриотизма. Поэтому чрезвычайно важно, чтобы в семейной жизни в доверительной обстановке имели место беседы о любви к своей Родине вообще и малой Родине – своей республике (области).

Дефицит жизненного опыта не позволяет молодому поколению адекватно ориентироваться в многообразии социальных отношений, не позволяет отличить подлинные ценности от мнимых. Семья является той средой, где дети находят эмоциональную и моральную поддержку, где впервые ребенок слышит порицание или похвалу и где складывается доверительное отношение к первому опыту в межнациональном общении.

Обсуждая конкретные ситуации межнационального общения своих детей, родители должны выступать в роли наставников, а не посторонних наблюдателей и исходить из своего позитивного, а не негативного опыта. От характера и направленности социальных установок будет зависеть реальное поведение молодого человека в ситуации межнациональных контактов. Существенное значение имеет знание самими родителями того, что дружба народов России – это отношения между нациями и народностями, основанные на идеях гуманизма и добрососедства, умение через призму своих собственных обычаев и традиций оценивать чужие обычаи и традиции, понимание того, что дружба народов России и российский патриотизм взаимосвязаны и взаимно дополняют друг друга, российский патриотизм не противопоставляет народы страны, а сплачивает их в рамках единого государства. При этом общероссийское чувство гражданина сочетается с чувством любви к малой Родине – своей республике (области) [1].

Предметом патриотического воспитания выступает порождение смысла Родины в контексте освоения духовной и нравственной нормативности, воспитания социальной ответственности, формирования российской гражданской идентичности, в которых должны быть совмещены ближнее (конкретная среда жизнедеятельности) и дальнее (интересы российского общества и государства – как пространство Родины). В этой ситуации предмет патриотического воспитания очень сложен: в нем переплетаются рациональное и иррациональное, национальное и общекультурное, конфессиональное, этническое, прошлое, настоящее, будущее. Образ будущего может быть определен в системе координат, выбирающей цели и стратегии развития России. Именно в этой системе координат строятся национальные стратегии, определяющие политику на основе национальной идеи. (Национальная идея в философии – систематизированное обобщение национального самосознания, определяющее смысл существования того или иного народа или нации. Национальная идея – это краткая формула, отражающая основные чаяния народа. В царской России в качестве национальной идеи был лозунг: «За Бога, царя и Отечество!», в советское время национальной идеей выражалась лозунгом: «За коммунизм!», которому позже была противопоставлена формула А.И. Солженицына «Сбережение народа!»). В ответ на вопрос о национальной идее президент В. Путин как раз и привел слова А. Солженицына о «сбережении народа». Безусловно, речь здесь не только о демографической ситуации, сбережение народа – это целый комплекс мер, направленный на формирование стержня, позволяющего каждому из россиян осознать, что его личность важна для развития страны. Начинать этот комплекс мер нужно с главного, что есть у каждого человека, – с семьи. Поддержка семейных ценностей, забота о материнстве и детстве – все это звучит банально, но без определяющей роли семьи невозможно говорить о развитии российского общества. Другой приоритет тоже может показаться банальным, но именно он дает человеку воз-

возможность почувствовать себя полноценным членом здорового общества. Речь идет о предоставлении рабочих мест, отвечающих современным требованиям. Именно работа, приносящая удовлетворение, способна выступить одной из составляющих национальной идеи. Незанятое и лишённое возможности участвовать в продуктивном труде население – основа для распространения сепаратистских и ультрарадикальных идей [3].

В традиционных стратегиях и моделях патриотического воспитания считается, что впитанная с детства любовь к Родине должна увеличиваться и возрастать, а процесс этот происходит следующим образом: родной дом – малая родина – страна (нация) – человечество. Патриотическое воспитание в широком понимании должно открывать для личности мир, в котором центральное место занимает приоритет собственной страны – России. Здесь важным фактором является то, что освоение современности неизбежно становится технически поверхностным, потребительским, если оно не пронизано освоением всего пласта истории и ценностно-культурных, духовных смыслов собственной страны. Отсутствие патриотических ценностей в сознании разрушает целостность личности, снижает ее социальную направленность, профессиональную эффективность, инновационное мышление и творчество на благо Отечества.

Список литературы

1. Гасанова З.З. Патриотическое воспитание в семье в условиях социально-экономической трансформации (на примере республики Дагестан). // Известия Российского государственного педагогического университета им. А.И. Герцена, 2007. – №40.
2. Курбатов В.А. Социальная ориентация формирования гражданско-патриотических ценностей молодежи. // Известия Тульского государственного университета. Гуманитарные науки, 2013. – №2.
3. Кусмарцев М.Б. Предмет и логика процесса патриотического воспитания в общем образовании. // Философия образования, 2012. – №5.
4. Маллаев Д.М. Воспитание детей в семье в духе патриотизма и дружбы народов. – М.: СМУР «Academa», 2008. – 144 с.
5. Морозова Т.И. Проблема формирования гражданственности и патриотизма у современной молодежи. // Научные ведомости Белгородского государственного университета. Серия: Философия. Социология. Право, 2010. – №14.

Роговенко Тамара Владимировна

учитель начальных классов

МАОУ «СОШ №112 с углубленным изучением информатики»
г. Новокузнецк, Кемеровская область

РАЗВИТИЕ УНИВЕРСАЛЬНЫХ УЧЕБНЫХ ДЕЙСТВИЙ НА УРОКАХ МАТЕМАТИКИ В НАЧАЛЬНОЙ ШКОЛЕ ПУТЁМ ПРИМЕНЕНИЯ МЕТОДА ПРОЕКТОВ

Аннотация: в статье рассказывается о том, как организовать процесс формирования универсальных учебных действий в образовательном процессе, используя метод проектов. Описан план организации работы на уроках математики при использовании данного метода. Отражены примерные проблемные вопросы, которые могут использоваться в работе учителя для организации образовательного процесса согласно методу проектов.

Ключевые слова: метод проектов, ФГОС НОО, универсальные учебные действия, регулятивные УУД, коммуникативные УУД, познавательные УУД, личностные УУД.

Главной целью перестройки начального общего образования является развитие способности ученика самостоятельно ставить учебные цели, проектировать пути их реализации, контролировать и оценивать свои достижения. Реализация обозначенной цели становится возможной благодаря овладению учащимися системой универсальных учебных действий (УУД), представленных в образовательном стандарте начального общего образования второго поколения (ФГОС НОО, 2009). УУД – это умение учиться, т.е. способность к самосовершенствованию и саморазвитию путем активного и сознательного присвоения нового социального опыта. Сгруппированы УУД в четыре блока: 1) личностные; 2) регулятивные; 3) познавательные; 4) коммуникативные.

Способов формирования УУД на основе организации самостоятельной деятельности школьников известно много, рассмотрим один из них – метод проектов.

Проектная деятельность влияет на формирование у школьников:

- личностных УУД: формирование внутренней позиции школьника, ориентация на моральные нормы и их выполнение, способность к моральной децентрации;
- регулятивных УУД: определение целей деятельности, планирование действий для достижения результата, работа по составленному плану с сопоставлением получающегося результата с исходным замыслом;
- познавательных УУД: умение отбирать из различных источников необходимую информацию, анализировать её, обобщать и сопоставлять;
- коммуникативных УУД: организация взаимодействия между обучающимися, прогнозирование последствий коллективных решений, отстаивание своей точки зрения и умение принимать чужое мнение.

Метод проектов используется на различных учебных предметах, мы рассмотрим его применение на уроках математики. Исследовательский проект по теме «Числа окружают нас» может включать следующие проблемные вопросы: Почему считают числа правителями мира? Нужны ли

цифры и почему? Какое влияние оказывали числа на жизнь наших предков и почему? Каким образом числа влияют на нас? Кем были изобретены цифры? Арабская и римская нумерация. Как читаются и записываются многозначные числа? Можно ли играть с числами?

Ход проекта осуществляется по плану: вводная презентация учителя; составление интеллектуальной карты проекта; деление учащихся для работы над проектом на группы; участие родителей в работе над проектом; работа группы «Журналисты» над газетой; работа группы «Издатели» над самодельной книгой; работа группы «Историки» над презентацией; подготовка презентации проекта; создание фильма о работе над проектом.

Реализация данного проекта способствует формированию следующих УУД: а) коммуникативных (умение взаимодействовать с учителем и сверстниками, умение выражать свои мысли, владеть способами разрешения конфликтов); б) познавательных (умение осуществлять поиск информации, умения выделять главное и второстепенное в найденной информации, умение сравнивать, анализировать, классифицировать, доказывать); в) регулятивных (умение вносить изменения в результат своей деятельности, умение преодолевать препятствия); г) личностных (умение уважительно относиться к чужому мнению, умение работать на результат).

Используя метод проектов, учитель стремится развивать у учеников самостоятельность, способность принимать аргументированные решения; самостоятельно формировать глубокие знания и развивать необходимые умения по учебным дисциплинам, активность при реализации проекта, повторении пройденного и проведении презентации выполненной работы; взаимодействие с людьми и окружающим миром так, чтобы данное взаимодействие было полезным и значительным для решения поставленных задач. Таким образом, проектная деятельность является эффективным средством формирования УУД у младших школьников на уроках математики.

Сафронова Екатерина Сергеевна
студентка

Капчикаева Доминика Николаевна
студентка

Беликова Марина Юрьевна
старший преподаватель

ФГБОУ ВПО «Горно-Алтайский государственный университет»
г. Горно-Алтайск, Республика Алтай

ПРОЕКТНАЯ ДЕЯТЕЛЬНОСТЬ КАК РЕСУРС РАЗВИТИЯ ЛИЧНОСТИ СТУДЕНТА

Аннотация: в данной работе рассматриваются преимущества проектной деятельности, этапы организации и действия на каждом из них, а также виды проектов. Авторы приходят к выводу, что проектная деятельность позволяет человеку самостоятельно развиваться, приобретать и усваивать материал в удобной и доступной форме, формирует навыки нестандартного мышления и творческого потенциала.

Ключевые слова: проект, проектная деятельность, эффективная защита проектов.

Современное общество требует от студента не просто усвоения информации, а проявления умений, необходимых для жизни. Главное то, чтобы обучение было направлено с усвоения готовых знаний, умений, навыков на развитие творческих способностей студентов, самостоятельности их мышления, а также чувства личной ответственности. Студент становится центральной фигурой, а его деятельность приобретает активный характер. Также требованием времени является подготовка студентов к исследовательской деятельности, и здесь важную роль играет развитие познавательного интереса к различным областям знаний и видам деятельности. Студент должен уметь правильно сформулировать свои мысли в исследуемой им области. Активное проникновение научно-технического прогресса во все сферы жизни диктуют педагогам необходимость выбирать более эффективные средства обучения и воспитания на основе современных методов и технологий. Одним из перспективных методов, способствующих решению данной проблемы, является метод проектной деятельности [2].

Основная цель проектной деятельности – это развитие свободной творческой личности, которое определяется задачами развития и задачами исследовательской деятельности студентов. Она помогает освоить новые способы деятельности на основе интегрированного содержания; вывести образование за пределы образовательной организации, используя потенциал информационных ресурсов. Всё это в будущем поможет студенту стать востребованным специалистом.

Преимущества проектной деятельности:

- она позволяет решить проблему мотивации;
- студенты могут выбрать задание, соответствующее их личным способностям и интересам;
- студенты учатся самостоятельно искать, анализировать, выбирать нужную и отбрасывать ненужную для себя информацию;
- тесно связана с применением новейших компьютерных технологий.

Владение компьютером – одно из самых главных требований нынешних работодателей [1].

Рассмотрим этапы организации проектной деятельности студентов. Первый этап – постановка проблемы. Второй этап – постановка цели. Следующим этапом является мотив к деятельности.

И, наконец, заключительный этап – планирование видов деятельности, которые необходимо выполнить по реализации цели проекта.

Существуют следующие виды проектов:

- исследовательские;
- творческие;
- научные;
- ролевые, игровые;
- ознакомительно-ориентировочные (информационные);
- практико-ориентировочные (прикладные).

Очень важно обеспечить эффективную защиту проектов. Эффективность защиты определяется не только тем, как каждый участник представил свой проект, но также и тем, как проходило обсуждение, насколько интересным является проект для коллег-слушателей.

В заключение хотелось бы отметить, что использование проектной деятельности готовит студентов к условиям динамично меняющейся обстановки в обществе. Конечно, это очень трудоемкая и достаточно сложная работа, но не стоит забывать о том, что всегда будут востребованы специалисты, которые умеют реализовывать исследовательские, научные, информационные и другие виды проектов. Следовательно, можно сделать вывод о том, что проектная деятельность позволяет человеку самостоятельно развиваться, приобретать и усваивать материал в удобной и доступной форме, формирует навыки нестандартного мышления и творческого потенциала.

Список литературы

1. Дубровина О.С. Использование проектных технологий в формировании общих и профессиональных компетенций обучающихся. Проблемы и перспективы развития образования (II): материалы междунар. заоч. науч. конф. (г. Пермь, май 2012 г.). – Пермь: Меркурий, 2012. – С. 124–126.
2. Шадриков В.Д. Новая модель специалиста: инновационная подготовка и компетентностный подход [Текст] / В.Д. Шадриков // Высшее образование сегодня. – 2004. – №8. – С. 27–31.
3. Проектная деятельность как средство развития личности студентов Коломенского политехнического колледжа [Электронный ресурс]. – Режим доступа: <http://nsportal.ru/shkola/obshchepedagogicheskie-tekhnologii/library/2013/04/07/proektnaya-deyatelnost-kak-sredstvo>

Сафронова Екатерина Сергеевна
студентка

Мейрманова Джания Анусовна
студентка

Беликова Марина Юрьевна
старший преподаватель

ФГБОУ ВПО «Горно-Алтайский государственный университет»
г. Горно-Алтайск, Республика Алтай

К ВОПРОСУ О ПОДГОТОВКЕ РАЗВИТИЯ ЛИЧНОСТИ БУДУЩЕГО УЧИТЕЛЯ

Аннотация: в статье рассматривается вопрос развития личности студентов – будущих педагогов с целью выявления основных проблем. В настоящее время происходит углубление противоречий между требованиями, предъявляемыми к личности и деятельности учителя, и фактическим уровнем готовности выпускников педагогических учебных заведений к выполнению ими своих профессиональных функций. Авторы ставят в качестве важнейшего условия развития личности студентов в системе личностно-ориентированного образования социально-ценностную направленность учебного процесса на принципы гуманизации, демократизации, культуросообразности, индивидуально-личностного подхода.

Ключевые слова: профессиональная деятельность, педагогическое образование, личность, учитель.

Профессия учителя столь же древняя, как и история культурного человечества. В качестве учителей во все времена выбирались самые образованные и достойные.

Данную тему мы считаем актуальной, потому что учитель – это создатель будущего, ведь от его труда зависит мировоззрение, нравственные качества и эрудиция молодого поколения.

Педагогическое учебное заведение – это своеобразная стартовая площадка, откуда студенты уходят в большую жизнь, в профессию. И от того, какова будет эта площадка, во многом зависит их будущее. Здесь формируются наиболее ценные человеческие качества личности будущего учителя. Он овладевает не только новейшей методикой обучения, но и способам добывания новых знаний. Следовательно, в каких условиях будет проходить формирование личности учителя, зависит его дальнейшее профессиональное мастерство [1, с. 27].

Профессионально-педагогическая направленность есть одно из выражений общей направленности в специфическом виде деятельности – педагогическом труде и тесно связана с другими видами направленности. Своеобразие профессиональной направленности задается ее структурой, которая определяется характером педагогической деятельности. На основе этих компонентов возникает обобщенное отношение к профессии учителя [2, с. 54].

В настоящее время происходит углубление противоречий между требованиями, предъявляемыми к личности и деятельности учителя, и фактическим уровнем готовности выпускников педагогических учебных заведений к выполнению ими своих профессиональных функций; между типовой системой подготовки учителя и индивидуально-творческим характером его деятельности. Неизбежным следствием технократического и экстенсивного подходов в педагогическом образовании стало отчуждение учителя от общества и национальных культур, от школы и ученика. Это привело к резкому снижению социального статуса и престижа педагогической профессии, несоответствию системы подготовки учителя общественным потребностям и обострению образовательных проблем.

Цели педагогического образования – это расширение возможностей учебных заведений в удовлетворении многообразных культурно-образовательных запросов личности и общества, повышение гибкости общекультурной, научной и профессиональной подготовки специалистов в сфере образования с учетом меняющихся потребностей экономики и рынка труда.

Педагогическое образование в условиях учебного заведения предоставляет личности студента возможность овладеть системой знаний о человеке и обществе, истории и культуре, получить базовую фундаментальную научную подготовку и основы профессиональных педагогических знаний по избранному направлению образования; обеспечивает право личности на продолжение обучения. Кроме того, желающие могут продолжить образование в сфере трудовой деятельности или изменить образовательно-профессиональную ориентацию.

В качестве главного механизма развития личности будущих педагогов в системе педагогического образования выступает ориентация на субъектность личности будущих педагогов как стержневое образование, что связано с развитием гуманистической позиции, нравственной зрелости, активности, самостоятельности, следствием проявления которых является способность человека к саморазвитию, самоактуализации в будущей профессионально-педагогической деятельности.

В качестве важнейшего условия развития личности студентов в системе личностно-ориентированного образования определяется социально-ценностная направленность учебного процесса на принципах гуманизации, демократизации, культуросообразности, индивидуально-личностного подхода.

В процессе изучения педагогических дисциплин актуализируется развитие ценностно-смысловой сферы личности, создаются условия для профессионально-личностного становления будущих учителей.

Таким образом, развитие личности студентов будущих педагогов – это многомерный и многоступенчатый процесс и во многом определяется теми условиями, в которых воспитывается и обучается студент, а также психологическими особенностями личности самого будущего педагога.

Список литературы

1. Зимняя И.А. Ключевые компетенции – новая парадигма результата образования // Высшее образование сегодня. – 2003. – №5. – С. 34–42.
2. Киселева О.А. Эмпатийные способности как необходимое формирование коммуникативной компетенции будущего учителя // Педагогика и психология. – 2011. – №3. – С. 68.

Скворцова Марина Алексеевна

ассистент

Институт педагогики и психологии
ФГБОУ ВПО «Костромской государственный
университет им. Н.А. Некрасова»
г. Кострома, Костромская область

К ВОПРОСУ О ПРОБЛЕМЕ ПЕДАГОГИЧЕСКИХ ПРИЕМОВ СОЗДАНИЯ СИТУАЦИИ УСПЕХА В ОБРАЗОВАТЕЛЬНОЙ СРЕДЕ МЛАДШЕГО ШКОЛЬНИКА

Аннотация: данная статья посвящена теоретико-методологическим основам создания ситуации успеха в образовательной среде младшего школьника. В статье раскрыта актуальность и необходимость данного в современной общеобразовательной школе. Автором рассмотрены такие психолого-педагогические понятия, как «образовательная среда», «успех» и «ситуация успеха», а также сам субъект образования – младший школьник. Приводятся аспекты моделирования образовательной среды, условия эффективного применения ситуации успеха и участия в данном процессе современного учителя.

Ключевые слова: ситуация успеха, педагогические условия, успех, создание ситуации успеха, образовательная среда, младший школьник.

На современном этапе развития системы образования в целом и школы в частности все чаще встает вопрос об эффективности образования, об успешности обучения младшего школьника. Заинтересованность педагогов и психологов данного аспекта системы образования и развития подрастающего поколения возник в 1990 годы. Данный интерес находит свои исторические основы – перестроечный процесс российского государства требовал конструирования и образовательных учреждений.

В последнее время ориентация на ребенка стала определяющей в деятельности российских школ и приоритетной философской идеей образования. Поскольку успех в образовательной среде школьника ассоциируется с активной деятельностью человека и не возможен без его деятельности, выражен через акт творения, достижения или завоевания, то многие философы пытались понять и исследовать природу успеха, Р. Декарт, М. Хайдеггер, Г. Олпорт, П. Рикер, К.Г. Юнг, В.С. Степин, Г.В. Гегель и др. [2–4; 9].

Опираясь на мнение Коротаевой Е.В. определим, что рассматриваемое понятие – это подсистема социокультурной среды, совокупность исторически сложившихся факторов, обстоятельств, ситуаций.

Кроме этого мы можем рассмотреть данный феномен и как совокупность социальных, культурных, а также специально организованных в школе психолого-педагогических условий, в результате конструктивного взаимодействия которых происходит становление личности индивида, его саморазвитие и как следствие саморазвитие образовательной среды образовательного учреждения [3; 5; 7].

Таким образом, можно сделать вывод, что появление рассматриваемого феномена обусловлено деятельностью программ, институтов, а главное субъектов образования. Причем следует полагать, что при саморазвитии образовательной среды происходит усовершенствование не только пространства, в котором происходит учебно-воспитательный процесс, но и проживание ситуации успеха каждым из субъектов образования – младшим школьником, педагогом и родителями учащихся.

Рассмотрим мнение некоторых педагогов о самом феномене «образовательная среда» и об ее особенностях. О.С. Газман отмечает неоспоримую значимость феномена среды, поскольку педагогическая поддержка обучающегося включает три ведущих направления педагогической деятельности, одно из которых – «организация очеловеченной микросоциальной среды» [4, с. 114].

Ю.В. Андреева и А.Т. Куракин подчёркивают в своих трудах необходимость учёта влияний среды при решении различных воспитательных задач [1; 4; 9]. Роль средового фактора в воспитании подчёркивает и М.И. Рожков: «Воспитание можно определить как целенаправленный процесс формирования гуманистических качеств личности, основанный на взаимодействии воспитанника и окружающей социальной среды» [1, с. 84].

Таким образом, можно сделать вывод, что влияние среды на развитие и саморазвитие субъектов образовательного процесса достаточно велико. В данной статье так же хотелось бы обратить внимание и на то, что, не смотря на развитие образовательной среды и влияние ее на личность младшего школьника, необходим учет индивидуальных психолого-педагогических особенностей.

Определение индивидуальной образовательной среды мы встречаем у В.А. Ясвина: «Индивидуальная образовательная среда предполагает «совокупность субъекта и его окружения»; «организация индивидуализированности образовательной среды обеспечивает возможность удовлетворения потребности в персонализированном пространстве» [10, с. 74].

Говоря о создании ситуации успеха в образовательной среде младшего школьника с учетом индивидуально – психологических и типологических особенностей, необходимо понимать психолого-педагогические и социально – философские аспекты понятия «успех».

Обращаясь к философской литературе можно с уверенностью сказать, что успех у ряда авторов рассматривается как сложный многосторонний объект исследования, характеризующийся внутренним единством и противоречивостью: с одной стороны, «успех» – это характеристика и показатель переживания результата индивидом собственных действий и усилий, с другой – показатель своеобразия его положения среди других людей и, следовательно, специфики его социальных связей и отношений [6, с. 105–106].

Так же стоит учитывать разницу в подходах к рассмотрению данного феномена, так как феномен успеха и успешной деятельности понятие относительное и достаточно широкое.

С данной проблемой можно столкнуться в философско-педагогической литературе, где не раскрыта идея успеха в оценочном аспекте, так как она оказывается чрезвычайно относительной. А если говорить об основной идее, то она очень близка к понятию «эффективность». В исследованиях философской основы успеха можно выделяют три вида успеха: признание, преодоление, призвание [2, с. 36–37].

В понятии «успех-признание» заложено такое понимание как известность, признание, стремление сохранить и, особенно, приумножить социальный статус личности, повысить уровень притязаний. «Успех-преодоление» исследователи этой области, часто приравнивают к понятию «подвиг», который совершается во имя «общего дела». Что касается «успеха-призвания», то он трудно отличим от желания делать других людей счастливыми помимо, а то и вопреки их собственной воли.

В ряде педагогических исследований представлены виды успеха по ожиданиям личности:

1. Предвосхищаемый успех, ребенок ждет его, надеется на него. В основе такого ожидания могут быть и обоснованные надежды, и упование на какое-то чудо
2. Констатируемый успех, школьник фиксирует достижение, радуется ему. Успех мог быть ожидаемым, неожиданным, подготовленным, неподготовленным.
3. Обобщающий успех, ожидание успеха становится постепенно устойчивой потребностью [3, с. 36–37].

Таким образом, понятие успех и образовательная среда рассматриваются как многогранные и многоаспектные понятия связанные в свою очередь с другими понятиями и другими отраслями психолого-педагогических наук.

Рассматривая понятия «образовательная среда» и «успех» нельзя не затронуть вопрос, который непосредственно связывает эти два понятия – ситуация успеха.

Впервые в педагогическую практику данное понятие был введен в А.С. Белкиным. Автор считал необходимым разграничить понятия «успех» и «ситуация успеха», и предлагает рассматривать ситуацию как сочетание условий, которые обеспечивают успех, а сам успех – результат подобной ситуации. Многие авторы считают необходимым создания ситуаций успеха, так как ситуация успеха стимулирует учебную деятельность школьников.

П.И. Пидкасистый утверждает, что ситуация успеха – это субъективное переживание персональных достижений в контексте индивидуального развития личности и ее индивидуальной жизни [1, с. 47].

Близкое к этому определение понятия дает В.Ю. Питюков, по мнению которого, ситуация успеха – это также субъективное переживание человеком (или группой) личностных достижений в контексте истории его (или группы) жизни [5, с. 19].

Однако педагогическая сущность феномена «образовательная среда» имманентно обращает внимание специалистов системы образования на оптимальное использование возможностей образовательной среды как воспитывающей системы отношений и средой для создания ситуации успеха для младшего школьника.

Таким образом, можно сделать вывод, что успех как процесс и как психолого-педагогическое понятие необходим для современного учителя, родителя и, конечно же, он необходим для младшего школьник. Как нами было сказано выше успех – это понятие неоднозначное, сложное, имеет разную трактовку и понимание. Но в любом понимании успех понимается как продуктивная деятельность, результатом которой является самореализация субъекта и чувство удовлетворенности от проделанной работы.

Рассмотрение данного понятия в рамках понятия «образовательная среда» именно потому, что, для учащегося начальной школы данная среда является ценным образования, как например, для подростков она теряет свою ценность спустя время.

Список литературы

1. Андреева Ю.В. Педагогическая практика. Начальное и основное общее образование. Оптимистически ориентированная стратегия создания ситуации успеха в учебной деятельности подростков/ Ю.В. Андреева. – Уфа: Восточный университет, 2000. – 128 с.
2. Безрукова В.С. Основы духовной культуры/ В.С. Безрукова. – Екатеринбург: Планета, 2000. – 937 с.
3. Белкин А.С. Ситуация успеха. Как ее создать?: Книга для учителя / А.С. Белкин. – М.: Просвещение, 1991. – 176 с.
4. Газман О.С. Педагогическая поддержка детей в образовании как инновационная проблема // Новые ценности образования: десять концепций и эссе. Вып. 3. – М.: Инноватор, 1995. – 58 с.
5. Коротаева Е.В. Активизация познавательной деятельности учащихся (вопросы теории и практики): Учебное пособие/ Е.В. Коротаева. – Екатеринбург, 2005. – 196 с.
6. Кулюткин Ю., Тарасов, С. Образовательная среда и развитие личности // Новые знания. – 2001. – № 1. – С. 6–7.
7. Новикова Л.И., Куракин, А.Т. Школьный ученический коллектив: проблемы управления / Л.И. Новикова, А.Т. Куракин. – М.: Знание, 1982. – 96 с.
8. Слостёнин В.А. Педагогика/ В. А. Слостёнин. – М.: Академия, 2003. – 576 с.
9. Тульчинский Г.Л. Российский духовный опыт и проблема успеха. – Этика успеха/ Г. Л. Тульчинский. – М.: Литература, 2005. – С. 22.
10. Ясвин В.А. Психолого-педагогическое проектирование образовательной среды // Дополнительное образование. – 2000, №2. – С. 16–22.

Скрипник Яна Николаевна

канд. филол. наук, доцент, заведующая кафедрой

ГБОУ ВПО «Ставропольский государственный педагогический институт»
г. Ставрополь, Ставропольский край

К ВОПРОСУ О РИСКАХ ПРИ ВНЕДРЕНИИ ПРОГРАММ ПРИКЛАДНОГО БАКАЛАВРИАТА

Аннотация: в статье рассматриваются проблемы, которые могут возникнуть в процессе внедрения в высших учебных заведениях программ прикладного бакалавриата по направлению подготовки «Педагогическое образование». Автор сообщает, что создание программ прикладного бакалавриата, как вида программ массового, регионально ориентированного высшего образования, рассматриваемого как целевой ориентир развития системы образования, может стать основой решения проблемы сбалансированности развития сфер труда и профессионального образования.

Ключевые слова: педагогическое образование, прикладной бакалавриат, академический бакалавриат, сетевое взаимодействие.

Система современного профессионального образования напрямую зависит от потребностей рынка труда: в учебных заведениях СПО и ВО необходимо готовить таких квалифицированных специалистов, которые нужны сегодня и в ближайшей перспективе в той или иной производственной или общественной сфере. Развитие России в последнее десятилетие обусловило необходимость учета требований работодателей к результатам профессионального образования, а они хотят

видеть специалистов, которых не надо доучивать и которые готовы сразу же после окончания учебного заведения непосредственно приступить к своим профессиональным обязанностям.

Анализ ситуации, сложившейся в системе профессионального образования в последние годы, в частности, соотношение между фактическим и требуемым образованием, все чаще становится предметом пристального научного рассмотрения в работах современных ученых [7, с. 243–249], однако выход из сложившейся ситуации до сих пор не найден.

Для того чтобы привести в соответствие потребности и возможности этого сегмента социальной сферы проводятся реформы российского образования, которые, в том числе, направлены на удовлетворение требований работодателей к результатам профессионального образования. Один из путей, ведущих к повышению доступности качественного образования, соответствующего требованиям инновационного развития любой сферы деятельности, современным потребностям общества и человека, стало развитие вариативности образовательных программ. Чтобы нацелить профессиональное образование на решение задачи подготовки специалиста нового типа, правительство РФ еще в 2009 году объявило о проведении эксперимента по созданию прикладного бакалавриата в образовательных учреждениях высшего и среднего звена. Сегодня реализация госпрограммы РФ «Развитие образования» на 2013–2020 гг. и «дорожной карты» (плана мероприятий), направленных на повышение эффективности образования и науки, учет прогноза социально-экономического развития России на период до 2030 года актуализировали, по мнению составителей методических рекомендаций по разработке и реализации образовательных программ высшего образования [4], введение практикоориентированных образовательных программ высшего образования уровня бакалавриата, предусматривающих реализацию образовательной программы «прикладной бакалавр», принципиальными характеристиками которой являются «ориентация на практикоориентированные виды деятельности, отраслевой рынок труда и его массовый сегмент» [4].

Впервые понятие «прикладной бакалавриат» возникло в Концепции долгосрочного социально-экономического развития Российской Федерации на период до 2020 года [1, с. 42]. Это направление было названо одним из первых среди множества путей по повышению доступности качественного образования, соответствующего требованиям инновационного развития экономики России и современным потребностям общества. А 19 августа 2009 года вышло Постановление Правительства РФ №667 «О проведении эксперимента по созданию прикладного бакалавриата в образовательных учреждениях среднего профессионального и высшего профессионального образования», в котором определен порядок разработки и апробации программ прикладного бакалавриата в РФ к 2014 году [6]. Дальнейшее развитие вопрос об этом получил в сформулированной Концепции создания программ прикладного бакалавриата в системе профессионального образования Российской Федерации, опубликованной в 2010 году [2]. На сегодняшний день Концепция находит практическое воплощение: в 2014 году в качестве пилотных площадок по развитию программ прикладного бакалавриата выступали 45 вузов. Однако несмотря на то, что идеи постепенно приобретают конкретные формы, реализация этих программ в системе высшего образования по-прежнему остается самым дискуссионным направлением развития этого уровня высшего образования, в том числе, и потому, что до сих пор широкой общественности не предоставлена информация о результатах проведения эксперимента по внедрению прикладного бакалавриата.

По мнению разработчиков Концепции, программа прикладного бакалавриата будет способствовать обеспечению «профессиональной практико-ориентированной подготовки, характерной для программ среднего профессионального образования, и профессиональной теоретической подготовки, характерной для программ высшего профессионального образования бакалавриата» [2].

Цель эксперимента по внедрению этой образовательной программы состоит в том, чтобы установить связь между образовательными учреждениями и работодателями. Однако говорить в этом случае о повышении качества всего профобразования, по нашему мнению, не приходится. Если речь идет о прикладном бакалавриате, связанном с высокотехнологичной подготовкой рабочих и специалистов, имеющих дело со сложными компьютерными технологиями, то сказанное справедливо. А как быть с направлением подготовки «Педагогическое образование»? Понятно, что сетевому взаимодействию вузовских и школьных педагогов есть куда развиваться, но едва ли это может быть способом повышения качества образования.

Вызывает вопросы и сформулированная в Концепции миссия программ прикладного бакалавриата. Чем обусловлен риск потери практикоориентированности при введении уровня высшего образования? Любой бакалавриат, и академический, и прикладной, изначально сориентирован на практическую направленность образования, а магистратура, и прикладная, и, особенно, академическая, напротив, предполагает углубление теоретической подготовки, поэтому следует говорить об отсутствии ориентации на практику при введении второго уровня высшего образования, но не ее потере, и вряд ли в этом случае уместно употребление понятия «риск».

При введении прикладного бакалавриата очевидно расширение вариативности образовательных программ, но вместо ожидаемого сокращения их дублирования на уровнях среднего и высшего профессионального образования может произойти обратное, ведь специальности среднего профессионального образования никто не отменял. Очевидно и то, что потребуются серьезная научная работа по прогнозированию потребности в кадрах определенной квалификации и формирования четкого целевого заказа работодателей на определенную перспективу.

Работа в этом направлении потребует серьезного пересмотра содержания образования не только в вариативной, но и в базовой части. Фактически в программе прикладного бакалавриата по направлению «Педагогическое образование», например, профили «Русский язык», нужно будет

оставить только те дисциплины, которые непосредственно связаны со школьным курсом преподавания. Значит ли это, что возникнет необходимость пожертвовать лингвистическими дисциплинами исторического или общетеоретического цикла, не изучаемыми в средней школе? Значит ли это, что будущий учитель будет знать немногим больше своих будущих учеников?

Идея предоставить выпускнику больше возможностей для профессионального самоопределения крайне важна и продуктивна. Уже сейчас нужно пересмотреть содержание модулей по выбору. Они должны быть сформированы с учетом региональных потребностей, а не реальных возможностей образовательной организации, они должны идти по направлению от работодателя к студенту и преподавателю вуза. Но для этого нужно системное планирование деятельности образовательного конгломерата, которого на сегодняшний день нет.

Руководители и преподаватели учебных заведений, в которых уже сегодня, в порядке эксперимента, внедряется прикладной бакалавриат, сетуют на формализм со стороны работодателей, отсутствие реальной заинтересованности в конечном результате.

О прикладном бакалавриате можно говорить только тогда, когда существует сетевое взаимодействие между работодателем и высшей школой: работодатель должен активно участвовать в подготовке специалиста, преподаватель вуза должен быть готов корректировать содержание преподаваемых дисциплин в соответствии с запросами работодателя.

Проблемной можно признать ситуацию, когда прикладной бакалавр почувствовал в себе силы для академической карьеры и планирует дальнейшее продолжение обучения в магистратуре и аспирантуре, и наоборот, академический бакалавр в процессе обучения понял, что такое направление ему не вполне подходит. По нашему мнению, было бы рационально предлагать студентам выбор прикладного или академического бакалавриата не до поступления, а на 2 курсе, когда молодой человек уже определился с выбором дальнейшего направления своей профессиональной жизни. Однако для такого обеспечения вариативности образовательных программ в учебном заведении требуется наличие групп и по прикладной, и по теоретической подготовке. Более того, нам представляется, что для того или иного профиля подготовки нужны базовые обязательные курсы, которые читаются поточно, семинарские и лабораторно-практические занятия, которые проводятся в группах по-разному, в зависимости от формы бакалавриата, и модули по выбору, которые могут быть межфакультетскими. Для формирования образовательной траектории бакалаврам нужен тьютор, тот, кто помог бы студенту сориентироваться в программе, объяснил, какая последовательность курсов куда его приведет; институт тьюторов надо формировать, надо продумывать решение вопросов организации этой деятельности в вузе.

К числу дискутируемых вопросов относятся те, которые связаны с аттестацией студентов. В прессе с подачи источников из Министерства образования РФ обсуждается возможная сессионная и итоговая аттестация студентов вузов независимыми экспертами, которая может проходить в формате ЕГЭ. Естественно, существующий сегодня институт оценивания квалификации выпускников не совершенен. Но опыт работы на протяжении пяти лет в составе комиссии на государственной итоговой аттестации вместе с представителями заказчика, директорами и ведущими специалистами школ, показывает, что работодатели неохотно берут на себя ответственность при оценивании результатов чужой работы. Возможно, вопрос о критериях, которым должен соответствовать выпускник-бакалавр и способах диагностики их наличия-отсутствия, нуждается в серьезном и глубоком анализе.

Заслуживает осмысления и вопрос о существующей сегодня форме экзаменов: традиционные вопросы билета и курсовые-дипломные работы имеют смысл, очевидно, только для теоретиков, для прикладных бакалавров следует предложить что-то иное.

Существуют и другие трудности, о которых говорят и пишут организаторы и исполнители пилотных проектов внедрения прикладного бакалавриата: значительные финансовые издержки, связанные с необходимостью поэтапного курирования деятельности студентов, и отсутствие единого правового поля среднего и высшего профессионального образования [3], причем принятый недавно Закон об образовании в РФ не снимает всех существующих противоречий.

Создание программ прикладного бакалавриата, как вида программ массового, регионально ориентированного высшего образования, рассматриваемого как целевой ориентир развития системы образования, может стать основой решения проблемы сбалансированности развития сфер труда и профессионального образования, но только при условии преодоления всех подводных камней.

Список литературы

1. Концепция долгосрочного социально-экономического развития Российской Федерации на период до 2020 года [Электронный ресурс]. – Режим доступа: ifap.ru/ofdocs/rus/rus006.pdf
2. Концепция создания программ прикладного бакалавриата в системе профессионального образования Российской Федерации / авт.-сост.: В.И. Блинов, Ф.Ф. Дудырев, Е.Ю. Есенина, А.Н. Лейбович, А.А. Факторович. – М.: Федеральный институт развития образования, 2010. – 17 с.
3. Материалы Центра изучения проблем профессионального образования [Электронный ресурс]. – Режим доступа: <http://www.cvets.ru/materials>
4. Методические рекомендации по разработке и реализации образовательных программ высшего образования бакалавриата. Тип образовательной программы «Прикладной бакалавриат» [Электронный ресурс]. – Режим доступа: http://www.consultant.ru/document/cons_doc_LAW_124478/
5. Олейникова О.Н. Модульные технологии: проектирование и разработка образовательных программ / О.Н. Олейникова, А.А. Муравьева, Ю.В. Коновалова. – М.: Альфа-М, Инфра-М, 2010. – 256 с.

6. Постановление Правительства Российской Федерации «О проведении эксперимента по созданию прикладного бакалавриата в образовательных учреждениях среднего профессионального и высшего профессионального образования» [Электронный ресурс]. – Режим доступа: ege.edu.ru/special/main/legal...

7. Российский работник: образование, профессия, квалификация / Под ред. В.Е. Гимпельсона, Р.И. Капелюшникова. – М.: Издательский дом НИУ ВШЭ, 2011. – 574 с.

Смирнова Ольга Николаевна

учитель начальных классов
МБУ «СОШ №13»

магистрант

ФГБОУ ВПО «Тольяттинский государственный университет»
г. Тольятти, Самарская область

РОЛЬ СЕМЬИ В ФОРМИРОВАНИИ ГРАЖДАНСКОЙ ПОЗИЦИИ МЛАДШЕГО ШКОЛЬНИКА

***Аннотация:** в статье рассматривается вопрос о роли семьи в формировании гражданской позиции младшего школьника. Показано, какие методы воспитания можно использовать в семье, чтобы успешно достичь положительных результатов по данному вопросу. Говорится о влиянии социальных условий на развитие и воспитание ребёнка.*

***Ключевые слова:** гражданская позиция, семья, социальные условия, авторитет.*

Семья – это самое универсальное, самое ценное изобретение человечества. Ни один народ, ни одна культура не обошлась без семьи. В существовании и позитивном развитии семьи заинтересованы государство, общество, каждый человек [6, с. 103].

На протяжении веков семья претерпевала изменения. Именно она во все времена являлась источником и опосредующим звеном передачи ребёнку социально-исторического опыта и, прежде всего, опыта взаимоотношений между людьми. Для ребёнка уникальнее и ценнее опыт, полученный им в семье. С самых первых дней ребёнка окружает мир людей, природы, вещей и именно этот мир влияет на его развитие. Семья составляет основную воспитательную среду ребёнка. Эта среда характеризуется не только как предметно-пространственная, социально-поведенческая, событийная, информационная, но и педагогическая, которая напрямую зависит от умения родителей придать целевую направленность любой социальной ситуации. В этом случае фактором воспитания становится всё: от помещения до формы взаимоотношений, тут воспитательной становится сама атмосфера.

Социальные условия жизни каждому ребёнку предлагают совершенно новые обстоятельства для развития. В каждой благополучной семье – свои варианты условий жизни ребёнка. В каждой неблагополучной – свои. Город или село сами по себе – это ещё не все, что определяет условия развития ребёнка.

Комплекс всех внешних условий: социальное устройство общества; национальная культура и традиции; тип семьи (полная, неполная, многодетная, малодетная), её количественные и качественные характеристики; отношение к самому ребёнку, определяемое его индивидуальными особенностями и характером взаимоотношений родителей, – всё это внешний фактор места, социальные условия, которые влияют на особенности психического развития ребёнка.

Здоровая, крепкая, полноценная семья – самый естественный и одновременно самый дешёвый гарант здоровья, качественного воспитания, благосостояния детей, а, следовательно, народа и государства. Добиться единения воспитательных усилий семьи и школы – задача, которую необходимо решить. А отсюда и система управленческих усилий: организация родительского всеобуча в образовательных учреждениях; привлечение родителей к воспитательной работе с младшими школьниками (в качестве ведущих кружки и секции); проведение не только классных и школьных родительских собраний, но и районных (городских); включение родителей в состав Совета школы и родительских комитетов; групповое и индивидуальное консультирование родителей; изучение, обобщение и распространение лучшего опыта семейного воспитания; систематическое его освещение в средствах массовой информации [5, с. 10–11].

Воспитание в семье характеризуется большей личной значимостью и зависимостью, большим количеством непосредственных воздействий на ребёнка, которые трудно подчинить какой-либо одной цели.

Родители должны осознавать свою воспитательную роль и нести ответственность за воспитание детей, вплоть до юридической. Авторитет родителей основывается на их личном социально одобряемом поведении, образе жизни, убеждениях, исполнении обязанностей члена семьи. Родители обязаны обеспечить условия для развития ребёнка, заниматься воспитанием детей (умственным, физическим, нравственным и др.), правильно строить отношения с детьми, сотрудничать в воспитании детей со школой и другими учреждениями. На эффективность воспитания младших школьников позитивно влияет взаимодействие с такими институтами воспитания как учреждения культуры, спорта, здравоохранения, социальной защиты и другими. При этом надо максимально использовать не только их материально-техническую базу, но и кадровый, научно-методический потенциал.

Применение специальных методов воспитания ребёнка в семье даёт положительные результаты только в тех случаях, когда образ жизни семьи не противоречит цели, которую ставят перед собой родители. Обычно родители организуют жизнь ребёнка на основе своих житейских представлений, подчиняясь общей организации жизнедеятельности своей семьи, личным потребностям и возможностям. При этом жизнь родителей в разных семьях в большей или меньшей степени может быть пронизана государственными интересами, а их моральные принципы – соответствовать моральным принципам общества.

Воспитание обеспечивается совокупностью применения всех методов: убеждения, упражнения, примера, соревнования, поощрения, принуждения.

Метод убеждения – основной метод воспитания, представляющий собой воздействие на рациональную сферу сознания учеников. Он обеспечивает решение главной задачи воспитания школьников – формирования их мировоззрения, высоких гражданских и политических качеств, сознательной убежденности. Особое значение убеждение приобретает в условиях преобразований всех сфер жизни нашего общества. Целью убеждения является создание, усиление или изменение взглядов, мнений, оценок, установок у объекта воздействия с тем, чтобы последний принял точку зрения убеждающего и следовал ей в своей деятельности и поведении.

Под методом упражнения в воспитании обычно понимают такую систему организации повседневной жизни, процесса обучения, деятельности, которая позволяет школьникам накапливать опыт правильного поведения, самостоятельности в решении задач, развивать их индивидуальные качества, чувства и волю, формировать положительные привычки, обеспечивать единство между знаниями, убеждениями и поведением, словом и делом.

Метод примера представляет собой целеустремленное и планомерное воздействие на сознание и поведение школьников системой положительных примеров, призванных служить им образцом для подражания, основой для формирования идеала коммуникативного поведения, стимулом и средством самовоспитания.

Воспитательное значение примера определяется его общественной ценностью. В примере закреплён социальный опыт, результаты деятельности и поведения других людей. Каждый пример имеет определенное содержание, социальную значимость. Это значит, что положительный пример – понятие конкретно историческое. Позитивный пример в нашем понимании – это такие образцовые действия, поступки (вся жизнь человека), качества людей, приемы и способы достижения целей деятельности, которые соответствуют нашему идеалу. В воспитательном отношении особенно ценны те положительные примеры, которые богаты идейным содержанием, высокой степенью развития качеств личности (коллектива) и могут служить достойным образцом для подражания.

Поощрение в воспитании – это метод внешнего активного стимулирования, побуждения воспитуемого к положительной, инициативной, творческой деятельности. Оно осуществляется с помощью общественного признания успехов, награждения, поочередного удовлетворения их духовных и материальных потребностей. Используя поощрения в учебной, трудовой, игровой, общественной, бытовой деятельности школьников, педагог добивается повышения эффективности и качества их труда, способствует их самоутверждению.

Принуждение в педагогике – это применение таких мер к воспитанникам, которые побуждают их выполнять свои обязанности вопреки нежеланию осознавать вину и исправлять свое поведение.

Принуждение применяется педагогически правильно тогда, когда оно опирается на убеждение и другие методы воспитания. Надо разумно пользоваться принуждением, не увлекаться и не злоупотреблять им.

Наказание представляет собой способ конфликтного торможения, приостановления сознательно совершаемой детьми вредной, безнравственной, противоречащей интересам коллектива и отдельной личности деятельности. Оно не преследует цели причинения провинившемуся физического или нравственного страдания, но сосредоточивает сознание на переживании вины.

При сотрудничестве семьи и школы мы предлагаем использовать следующие формы работы: проведение праздника «Праздник семьи», «День мам», «День пап», внеклассное мероприятие «Символика России», «Нет вредным привычкам», «Природа России», участие в проекте «Моя малая родина», «Что такое выборы?».

В семье необходимо разъяснять основные понятия, с которыми младший школьник встречается или встретится в своей жизни. Цель семейного воспитания в формировании гражданской позиции является формирование у учащихся соответствующих знаний о праве, правовых нормах как регулятора поведения человека в обществе и отношений между личностью и государством, требующих самостоятельного осознанного выбора поведения и ответственности за него.

Таким образом, семья играет важную роль в формировании гражданской позиции младшего школьника. Именно семейный уклад во многом предопределяет будущую жизнь ребёнка, его успехи и неудачи.

Список литературы

1. Артюхова И.С. Настольная книга классного руководителя: 1–4 классы/ И.С. Артюхова. – М.: Эксмо, 2008. – 432 с.
2. Ахметжанова Г.В. – Эмпирическое исследование уровня развития педагогической функции будущего педагога // Вестник Самарского технического университета. Серия: Психолого-педагогические науки. – 2014. – №3(23). – С. 13–18.
3. Воронов В.В. Педагогика школы в двух словах. Конспект-пособие для студентов и учителей. М., 1997. – 146 с.
4. Дереклеева Н.И. Справочник классного руководителя. Начальная школа. 1–4 классы. М.: ВАКО, 2004 – 240 с.
5. Канунников А.Д. Организация воспитательной работы в начальной школе. // Завуч начальной школы. – 2004. – №4. – С. 10–11.
6. Мухина В.С. Шестилетний ребёнок в школе: Кн. Для учителя нач. классов. – М.: Просвещение, 1986. –144 с.

7. Прудникова В.А., Комаров В.В., Искрин Н.С. Воспитание – антропологический подход (развёрнутый комментарий к Плану мероприятий Администрации Самарской области по формированию воспитательных систем образовательных учреждений на 2001-2003 годы). – Самара: Агни, 2001. – 188 с.

8. Сластенин В.А., Исаев И.Ф., Шиянов Е.Н. «Педагогика», 2008. – 576 с.

9. Общая характеристика методов воспитания [Электронный ресурс]. – Режим доступа: http://www.gumer.info/bibliotek_Buks/Pedagog/krysko2/28.php

10. Общая характеристика методов воспитания [Электронный ресурс]. – Режим доступа: <http://helpiks.org/3-39870.html>

Смолонская Анна Николаевна

канд. пед. наук, доцент

ФГБОУ ВПО «Костромской государственный университет им. Н.А. Некрасова»
г. Кострома, Костромская область

ФОРМИРОВАНИЕ ЖИЗНЕННЫХ КОМПЕТЕНЦИЙ У ДЕТЕЙ В УСЛОВИЯХ ПРЕЕМСТВЕННОСТИ НЕПРЕРЫВНОГО ОБРАЗОВАНИЯ

Аннотация: в статье рассматриваются аспекты преемственности формирования жизненных компетенций у детей дошкольного и младшего школьного возраста. Проводится мысль о том, что данная возрастная периодизация является сензитивной для формирования компетенций, необходимых для успешного функционирования в обществе.

Ключевые слова: жизненные компетенции, компетенции, младший школьный возраст, преемственность, дошкольный возраст.

Проблема преемственности в психолого-педагогической науке традиционно обсуждается в контексте оптимального перехода ребенка с одной ступени образования на другую, полноценности развития ребенка, как на этапе перехода, так и в границах конкретной ступени. Любая ступенчатая система – базируется на совокупности исходных теоретических положений (принципов), которые укладываются в контекст философско-методического и педагогического понимания сущности преемственности как системообразующего фактора при формировании жизненных компетенций у детей дошкольного и младшего школьного возраста. Поскольку преемственность призвана обеспечить целостность и непрерывность моделируемого процесса, то первым принципом является принцип интеграции, который подразумевает объединение в целое каких-либо частей, восстановление, восполнение, процесс развития, результатом которого является достижение единства и целостности внутри системы, основанной на взаимозависимости отдельных специализированных элементов.

Мы разделяем мнения, что всякая интеграция ведет к появлению новой совокупности характерных признаков, представляет собой нечто похожее на кооперативный эффект, рождает удвоенные качества, не является простым механическим соединением различных элементов, имеет несколько уровней: синтеза отдельных составляющих педагогических подходов, теоретических обоснований, практического содержания и технологий (Е.В. Бережнова, И.П. Верещагина, Н.К. Чапаев, А.А. Фролов, Ю.Н. Фролова и др.).

Целевыми ориентирами выступает преемственность основных образовательных программ дошкольного, начального общего образования. Владение необходимыми жизненными компетенциями, обеспечивающими успешное взаимодействие со сверстниками и взрослыми, способность, выстраивать свои отношения, с ближайшим социальным окружением чрезвычайно важны для ребенка, их формирование должно проходить в наиболее сензитивные периоды развития.

Следует отметить, что наиболее остро проблема преемственности стоит в момент поступления детей в школу, при переходе ребенка из дошкольного звена в школьное, возникает по следующим причинам: во-первых, недостаточно плавное изменение методов и содержания обучения, которое зачастую приводит к падению успеваемости и росту психологических трудностей; во-вторых, обучение на предшествующем ступени зачастую не обеспечивает достаточной готовности обучающихся к успешному включению в учебную деятельность.

Исследования отечественных и зарубежных ученых (Л.И. Аксенова, Т.В. Волосовец, Е.Л. Гончарова, Г.Ф. Григорьева, Е.А. Екжанова, И.Ю. Левченко, Н.Н. Малофеев, Н.М. Назарова, О.С. Никольская, Е.А. Резникова, Н.Я. Семаго, Е.А. Стребелева, W. Dichans, C. Engemann, G. Feuser, J. Jerg, W. Schumann, St. Thalheim) свидетельствуют о том, что первым шагом в организации безбарьерной среды являются раннее распознавание нарушений развития и организованная комплексная помощь.

В Федеральном законе «Об образовании в Российской Федерации», в статье второй, понятие «инклюзивное образование» определено, как обеспечение равного доступа к образованию для всех обучающихся с учетом разнообразия особых образовательных потребностей и индивидуальных возможностей [4].

Диапазон различий в развитии особых детей достаточно велик, в тоже время среди особых детей есть дети, способные на равных обучаться вместе с нормально развивающимися сверстниками. Инклюзивное образование предполагает такую организацию процесса обучения, при которой все

дети, независимо от их физических, психических, интеллектуальных, культурно-этнических, языковых и иных особенностей, включены в общую систему образования и обучаются по месту жительства вместе со своими сверстниками.

Ряд исследователей считает, что интерес на Западе к проблеме компетентности / компетенции пробуждает работа Дж. Равена «Компетентность в современном обществе» (1984), опубликованная в Лондоне. Основной целью конкретизации различных видов компетентности (Дж. Равен) является способствование развитию и умению применять их человеком, как необходимые элементы на пути к реализации личностно значимых целей [3]. Исследователь выделил структуры, влияющие на формирование субъективных установок личности и виды компетентности, обратил внимание на четыре сущностных момента:

- во-первых, при сравнении структуры различных видов компетентностей чаще всего встречаются категории «способность», «готовность к», «ответственность», «уверенное поведение тех или иных действий»;

- во-вторых, отдельные структурно-содержательные элементы той или иной компетентности могут входить в состав какой-либо иной, а могут существовать автономно (например, информационная, коммуникативная, этнокультурная, социальная);

- в-третьих, в любом виде компетентности имеются общие компоненты: когнитивные, аффективные, волевые. В этом контексте, замечают ряд авторов (В.М. Басова, Т.А. Воронова, К. Краймер, В.Н. Куницина и др.) когнитивная часть компетентности выступает предпосылкой того, чтобы эффективно и целенаправленно в ходе аналитико-синтетической деятельности оперировать полученной информацией, перерабатывать ее, на этом основании выстраивать стратегии поведения, находить способы преодоления трудностей. Эта составляющая является интегрирующей интеллектуальные способности личности, разносторонние знания, продуктивную готовность к действию и механизмы контроля.

Аффективный компонент компетентности человека (В.М. Басова) проявляется в форме непосредственного переживания, связан с удовлетворением / неудовлетворением насущных потребностей индивида, его отношением к явлениям действительности, наличием или отсутствием необходимых навыков в управлении своими чувствами, эмоциями, состояниями.

Поведенческая составляющая компетентности имеет разную наполняемость в концепциях различных авторов: у одних – это комплекс настойчивости, решительности, целеустремленности (Т.А. Воронова), у других – субъективный потенциал действий человека, ответственность (А.А. Реан и др.).

В целом, согласимся с мнением, что когнитивная составляющая компетентности человека (В.М. Басова) обеспечивает сознательное усвоение им образцов социального поведения [2], аффективная служит их присвоению, поведенческая представляет собой опыт распоряжения ими, в имитируемой, а затем и в реальной ситуации повседневности;

- в-четвертых, компетентность и компетенция могут в одних случаях разделяться, в других – отождествляться. При этом важно понимать то, что компетентность проявляется в принятии нестандартных решений, а компетенция – в реализации усвоенной роли.

Еще одним фактором, стимулирующим изучение компетенций, стало обсуждение проекта Совета Европы «Среднее образование в Европе» в начале девяностых годов, в связи с чем, вводится понятие «ключевые компетенции». Под последними, предлагается понимать меру соответствия знаний, умений и опыта личности реальному уровню сложности выполняемых задач, готовность (должен уметь) к решению проблем.

И.Г. Агапов предлагает выделить следующие общие компетенции обучающихся: способность искать (запрашивать различные базы данных, получать информацию и др.), способность изучать (организовывать взаимосвязь знаний и систематизировать их, организовывать свои собственные приемы обучения и др.), способность думать (критически относиться к тому или иному аспекту развития наших обществ, занимать позицию в дискуссиях и выковывать свое собственное мнение и др.), способность включаться в деятельность (входить в группу или коллектив и вносить свой вклад, нести ответственность и др.), способность сотрудничать (сотрудничать и работать в группе, договариваться на основе разумного компромисса и др.), способность адаптироваться (использовать новые технологии усвоения информации и коммуникации, показывать стойкость перед трудностями и др.) [1].

Введение компетенций в нормативную и практическую составляющую образования (А.В. Хуторской) обеспечивает решение такой проблемы, как неспособность детей быстро и эффективно преодолевать существенные трудности в практической деятельности, основанные на реально существующих жизненных задачах и стрессовых ситуациях, с учетом того, что ребенок способен успешно усваивать набор теоретических знаний. Компетентность ребенка предполагает проявление по отношению к компетенции целого спектра личностных качеств, включает не только когнитивную и операционально-технологическую составляющие, но и мотивационную, целевую, личностно-смысловую, поведенческую, социальную. Компетентность окрашена качествами конкретного ребенка, проявление данных качеств может составлять большое многообразие [5].

С учетом обозначенных требований, преэминентность в формировании жизненных компетенций у детей предполагает познавательное, общекультурное, социальное, личностное развитие, которое может быть представлено следующим образом.

Познавательные компетенции характеризуются тем, что в дошкольном возрасте у детей формируются начальные знания о себе, о предметном, природном, социальном и культурном мире, в котором он живет. Способность к принятию собственных решений, опираясь на свои знания и

умения в различных сферах действительности. В младшем школьном возрасте происходит формирование проявления чувства любви и гордости за свой народ, свой край и свою Родину; становление гуманистических и ценностных ориентаций, любознательность, активность и заинтересованность познания мира. Уважение и принятие ценностей семьи и общества.

Социальные компетенции в дошкольном возрасте проявляются в умении подчиняться разным правилам и социальным нормам, способность различать условную и реальную ситуации, в том числе игровую и учебную. Способность к волевым усилиям в разных видах деятельности, преодолевать сиюминутные побуждения, доводить до конца начатое дело. В младшем школьном возрасте – это владение навыками сотрудничества со взрослыми и сверстниками в разных социальных ситуациях, умение не создавать конфликтов и находить выходы из спорных ситуаций. Кроме того, владение умениями определения общей цели и путей ее достижения; умение договариваться о распределении функций и ролей в совместной деятельности; осуществлять взаимный контроль в совместной деятельности, адекватно оценивать собственное поведение и поведение окружающих.

Коммуникативные компетенции определяются способностью договариваться, учитывать интересы и чувства других, сопереживать неудачам и радоваться успехам других, стараться разрешать конфликты.

Способностью выбирать род занятий, участников совместной деятельности, воплощению разнообразных замыслов. Способность следовать социальным нормам поведения и правилам в разных видах деятельности, во взаимоотношениях со взрослыми и сверстниками. Младшие школьники постепенно овладевают навыками сотрудничества со взрослыми и сверстниками в разных социальных ситуациях, умение не создавать конфликтов и находить выходы из спорных ситуаций. Также владение умениями определения общей цели и путей ее достижения; умение договариваться о распределении функций и ролей в совместной деятельности; осуществлять взаимный контроль в совместной деятельности, адекватно оценивать собственное поведение и поведение окружающих.

Операционально-технологические компетенции проявляются в уверенности в своих силах у дошкольников, открытости внешнему миру, положительное отношение к себе и к другим, обладание чувством собственного достоинства. В младшем школьном возрасте – это умение понимать причины успеха / неуспеха учебной деятельности и способности конструктивно действовать даже в ситуациях неуспеха, освоение начальных форм познавательной и личностной рефлексии. Овладение начальными навыками адаптации в динамично изменяющемся и развивающемся мире. Уверенность в себе, своих возможностях, адекватная самооценка и уровень притязаний. Готовность конструктивно разрешать конфликты посредством учета интересов сторон и сотрудничества.

Итак, формирование жизненных компетенций (познавательных, социальных, коммуникативных, операционально-технологических) у детей существенно зависит от преэссенциальности и динамики развития, учета возрастных и индивидуальных закономерностей, определяющих создание необходимых условий для педагогической поддержки, способствующих освоению жизненных компетенций, обеспечивающих принятие оптимальных решений субъектами педагогической поддержки в различных жизненных ситуациях и интерактивных формах.

Целостное видение различных аспектов образования человека на протяжении всей жизни является императивом, включая: а) признание важности программ воспитания и образования детей младшего возраста для обеспечения благополучия детей, их подготовки к начальному образованию; б) предоставления им больших шансов достижения успеха после того, как они окажутся в стенах школы; в) осуществление упреждающих действий по выявлению барьеров и препятствий, с которыми многие люди сталкиваются в получении доступа к образовательным возможностям; г) определение ресурсов, необходимых для преодоления таких препятствий. Итак, инклюзивное образование предполагает не столько активное включение и участие детей в образовательном процессе, сколько в большей степени перестройку всего процесса образования как системы для обеспечения образовательных потребностей всех детей.

Таким образом, реализация единой линии развития ребенка на этапах дошкольного и младшего школьного возраста, придает педагогическому процессу целостный, последовательный и перспективный характер. Результатом плодотворного сотрудничества педагогов начальной школы и дошкольного учреждения, родителей является сформированность интегративных качеств личности, являющихся основой для дальнейшего обучения ребенка в школе.

Список литературы

1. Агапов И.Г. Теоретические основы технологического обеспечения развития общих компетенций обучающихся в школе: автореф. дис. д-ра пед. наук: 13.00.01 / И.Г. Агапов. – М., 2001. – 46 с.
2. Басова В.М. Теория и практика формирования социальной компетентности личности: учеб. пособие к спецкурсу / В.М. Басова. – Костром: КГУ им. Н.А. Некрасова, 2004. – 188 с.
3. Равен Дж. Компетентность в современном обществе. Выявление, развитие и реализация / Дж. Равен. – М.: Когито-Центр, 2002. – 655 с.
4. Федеральный закон Российской Федерации от 29 декабря 2012 г. №273-ФЗ «Об образовании в Российской Федерации» [Электронный ресурс]. – Режим доступа: www.минобрнауки.рф.
5. Хуторской А.В. Компетенции в образовании: опыт проектирования: сб. науч. тр. / под ред. А.В. Хуторской. – М.: Научно-внедренческое предприятие «ИНЭК», 2007. – 327 с.

Соловьева Ирина Васильевна

д-р экон. наук, профессор, начальник
учебно-методического управления

Пучкова Екатерина Евгеньевна

канд. экон. наук, доцент, зам. директора по учебной работе

ФГАОУ ВПО «Северо-Кавказский федеральный университет»
г. Ставрополь, Ставропольский край

ОБЩЕСТВЕННО-ПРОФЕССИОНАЛЬНАЯ АККРЕДИТАЦИЯ В СИСТЕМЕ УПРАВЛЕНИЯ КАЧЕСТВОМ ОБРАЗОВАНИЯ В ВУЗЕ

Аннотация. в статье рассмотрена аккредитация как форма государственного контроля качества подготовки в вузе. Проведено сравнение государственной и общественной аккредитации. Представлены значение общественно-профессиональной аккредитации в вузе, ее основные задачи и функции.

Ключевые слова: качество образования, управление качеством, аккредитация, общественно-профессиональная аккредитация.

В современных условиях реализации государственной образовательной политики на основе принципов самостоятельности и ответственности образовательных организаций за обеспечение качества образования возрастает значение такой инновационной управленческой функции как государственная и общественно-профессиональная аккредитация, отличная по целям, содержанию и формам от традиционного контроля в форме государственной инспекции.

Жесткая система государственного контроля, действовавшая на предыдущих этапах развития профессионального образования России, охватывала все стороны деятельности учебных заведений, что влекло за собой снижение их самостоятельности, ограничение полномочий, излишнюю перегруженность отчетностью, объемным делопроизводством.

На современном этапе развития российского образования традиционный государственный контроль в форме директивного воздействия уступает место государственно-общественным формам взаимодействия федеральных и региональных органов управления, развитию служб по оценке качества образования, общественных ассоциаций и учреждений образования посредством процедур лицензирования, аттестации, государственной и общественной аккредитации.

Аккредитация (от лат. «credo» – «вера, доверие») – процедура оценивания деятельности образовательной организации, определения ее соответствия установленным социальным нормам с целью признания (установления, подтверждения, изменения) аккредитационного статуса и предоставления соответствующих прав и полномочий [1].

Аккредитация является формой государственного контроля качества подготовки в высших учебных заведениях, направленного на повышение качества образовательного процесса, развитие общекультурных и профессиональных компетенций студентов, повышение их конкурентоспособности с учетом динамичных изменений на рынке труда, рациональное использование средств федерального бюджета, выделяемых на финансирование системы образования.

Анализ нормативно-правовой и научно-методической литературы [1; 3–5] позволяет рассмотреть цель аккредитации как современный инструмент управления качеством образования в части:

- защиты прав граждан на получение образования соответствующего содержания, уровня и качества в объеме и в сроки, предусмотренные государственными образовательными стандартами;
- установления государственного статуса образовательного учреждения (типа и вида);
- обеспечение единого образовательного пространства;
- управления образовательными учреждениями, включая контроль за эффективностью образовательного процесса.

В условиях развития государственно-общественного управления качеством образования в вузе предполагается создание следующих условий:

- соблюдение принципов гласности, объективности оценивания;
- добровольность участия в процедурах оценки;
- привлечение профессиональных и общественных объединений к процедурам внутреннего и внешнего оценивания деятельности учреждения;
- коллегиальность в принятии решения.

Анализ зарубежного опыта аккредитации образовательных учреждений и образовательных программ показывает [1], что перечень показателей, как правило, определяется органом аккредитации, содержит от 6 до 16 показателей и формирует их в единую систему для оценки деятельности учреждения.

Специфика исторических и культурных традиций, изменение стратегии образовательной политики на основе трансформации ценностно-целевых и структурно-содержательных характеристик образовательной деятельности оказали влияние на создание российской модели аккредитации.

В Российской Федерации законодательно определена государственная и общественная форма аккредитации.

Государственная аккредитация – признание эффективности деятельности образовательного учреждения, установление (подтверждение, изменение) его государственного статуса (типа, вида), передача ему на определенный срок установленных законодательством прав и полномочий [5].

Общественная аккредитация – процедура признания общественными и профессиональными ассоциациями и объединениями соответствия деятельности образовательной организации определенным критериям, требованиям и нормам. Уровень требований общественной аккредитации обычно выше уровня среднестатистических показателей [5].

Калязин В.И., исследуя правовые аспекты аккредитации, считает, что «основными задачами общественной аккредитации образования могут быть следующие:

- повышение ответственности руководителей, профессорско-преподавательского состава, сотрудников и студентов вузов в выполнении требований федеральных государственных образовательных стандартов высшего профессионального образования по направлению (специальности);
- предоставление гарантий работодателям в достаточном уровне подготовки кадров в конкретном высшем учебном заведении;
- достоверное информирование граждан о качестве подготовки в каждом вузе России» [3, с. 104].

Порядок проведения общественной аккредитации, формы и методы оценки при ее проведении, а также права, предоставляемые аккредитованной организации, осуществляющей образовательную деятельность, устанавливаются общественной организацией, проводящей общественную аккредитацию.

Под профессионально-общественной аккредитацией профессиональных образовательных программ понимается признание качества и уровня подготовки выпускников, освоивших такую образовательную программу в конкретной организации, осуществляющей образовательную деятельность, отвечающими требованиям профессиональных стандартов и рынка труда к специалистам, рабочим и служащим соответствующего профиля [5].

На основе результатов профессионально-общественной аккредитации профессиональных образовательных программ работодателями, их объединениями или уполномоченными ими организациями могут формироваться рейтинги аккредитованных ими профессиональных образовательных программ и реализующих их организаций, осуществляющих образовательную деятельность.

Порядок профессионально-общественной аккредитации профессиональных образовательных программ, формы и методы оценки при проведении указанной аккредитации, а также права, предоставляемые реализующей аккредитованные профессиональные образовательные программы организации, осуществляющей образовательную деятельность, и (или) выпускникам, освоившим такие образовательные программы, устанавливаются работодателем, объединением работодателей или уполномоченной ими организацией, проводящими указанную аккредитацию.

Организации, которые проводят общественную и профессионально-общественную аккредитацию, обеспечивают открытость и доступность информации о порядке проведения соответствующей аккредитации.

В настоящее время в России проведением профессионально-общественной аккредитации занимается ряд организаций. Некоторые из них являются универсальными, то есть оценивают программы из разных областей (Национальный центр общественно-профессиональной аккредитации (Нацаккредцентр), Агентство по контролю качества образования и развитию карьеры («АК-КОРК»)), или оценивают программы по отдельным направлениям (Агентство по аккредитации программ инженерного образования (АИОР), Ассоциация юристов России (АЮР)). Другие организации представляют интерес работодателей («Опора России», Союз машиностроителей и др.).

Сведения об общественной или профессионально-общественной аккредитации, имеющейся у организации, осуществляющей образовательную деятельность, представляются в аккредитационный орган и рассматриваются при проведении государственной аккредитации.

Общественная и профессионально-общественная аккредитация проводятся на добровольной основе и не влекут за собой дополнительных финансовых обязательств государства [5].

Общественно-государственная аккредитация профессионального образования должна стать постоянно действующей системой общественного признания соответствия его качества установленным критериям и требованиям государства. Поэтому основными задачами общественно-государственной аккредитации конкретного учебного заведения, по мнению Татариновой И.С., являются: «оценка качества и содержания подготовки выпускников с точки зрения ее достаточности для ведения профессиональной деятельности на предприятиях; предоставление профессиональному сообществу и работодателям гарантий того, что уровень итоговых компетенций (подготовки) выпускников, достаточен для ведения ими профессиональной деятельности на предприятиях; предоставление потребителям образовательных услуг достоверной информации о качестве образования и др.» [6].

Специальные исследования показывают, что объектами общественно-государственной экспертизы качества образования являются:

- условия ведения образовательного процесса в образовательных учреждениях различного типа и вида;
- процедуры итоговой и промежуточной аттестации обучающихся в образовательных учреждениях различного типа и вида;
- деятельность образовательных учреждений различного типа и вида по управлению качеством образования;
- проекты и программы инновационной и экспериментальной деятельности образовательных учреждений и педагогов;

– воспитательные программы, реализуемые образовательными учреждениями и системами образования.

Анализ нормативно-правовой и научно-методической литературы позволяет обосновать основные пути совершенствования технологии и инструментария общественно-государственной аккредитации в России:

- поиск, разработка и апробация новых действенных механизмов выявления и учета общественных запросов к качеству высшего образования;
- обеспечение доступности, открытости и прозрачности информации о качестве высшего образования;
- совершенствование системы кадрового обеспечения процедур общественно-государственной аккредитации;
- оптимизация нормативно-правового регулирования общественно-государственной аккредитации;
- развитие теоретико-методологического и инструментально-диагностического обеспечения процедур общественно-государственной аккредитации и др.

Список литературы

1. Аккредитация высших учебных заведений в России: учеб. пособие / В.Г. Наводнов, Е.Н. Геворкян, Г.Н. Мотова, М.В. Петропавловский. – Йошкар-Ола: Марийский гос. техн. ун-т, 2008. – 166 с.
2. Валиев Ш.З., Шендерова С.В. Общественно-профессиональная аккредитация образовательных программ вузов России: институциональные противоречия и пути их преодоления / Ш.З. Валиев, С.В. Шендерова // Вестник УГУЭС. Наука, образование, экономика. Серия: Экономика. – 2012. – Выпуск 1. – С. 88–92.
3. Калязин В.И. Правовое регулирование общественной аккредитации вузов / В.И. Калязин // Экономические и социально-гуманитарные исследования. – 2014. – № 3-4 – С. 102–109.
4. Наводнов В.Г. Методика определения конкурсных категорий высших учебных заведений на основе Центрального банка данных государственной аккредитации: научное издание / В.Г. Наводнов, М.В. Петропавловский. – Йошкар-Ола: Центр гос. аккредитации Минобрнауки России, 2003. – 124 с.
5. Об образовании в Российской Федерации: Федеральный закон от 29.12.2012 №273-ФЗ, принят Государственной Думой 21.12.2012 // Российская газета. – 2012. – №303 (31 декабря). – С. 2–10.
6. Татаринова И.С. Особенности общественно-государственной аккредитации современных вузов / И.С. Татаринова // Новое в психолого-педагогических исследованиях. – 2012. – №1. – С. 31–39.
7. Государственная аккредитация в системе оценки эффективности качества вузов [Электронный ресурс]. – Режим доступа: http://cyberleninka.ru/article/n/gosudarstvennaya-akkreditatsiya-v-sisteme-otsenki-effektivnosti-kachestva-vuzov&sa=U&ved=0CBMQFjAAahUKEwio6fXzsYnGAhXB3SwKHT1WAJo&usq=AFQjCNF_wjxDDkdfwSFG-f8uefVLbYPauA

Сыдыкбекова Куннэй Викторовна
студентка

Абрамова Наталья Андреевна
канд. пед. наук, доцент

Педагогический институт
ФГАОУ ВПО «Северо-Восточный федеральный
университет им. М.К. Аммосова»
г. Якутск, Республика Саха (Якутия)

ИСПОЛЬЗОВАНИЕ СЮЖЕТНО-РОЛЕВЫХ ИГР В РАЗВИТИИ КОММУНИКАТИВНЫХ НАВЫКОВ У ДОШКОЛЬНИКОВ С ОНР

Аннотация: статья посвящена проблемам выявления и развития коммуникативных навыков у дошкольников с ОНР с использованием сюжетно-ролевых игр. Исследование проведено на базе МДОБУ ЦРР–Д/С №16 «Золотинка» г. Якутска Республики Саха (Якутия). Авторы выявили положительную динамику в развитии коммуникативных навыков у дошкольников с ОНР с использованием сюжетно-ролевых игр.

Ключевые слова: общее недоразвитие речи, развитие коммуникативных навыков, сюжетно-ролевая игра.

Общее недоразвитие речи – различные сложные речевые расстройства, при которых нарушено формирование всех компонентов речевой системы, относящихся к звуковой и смысловой стороне [3].

Коммуникация – это процесс взаимного обмена информацией между партнерами по общению. Она включает передачу и прием знаний, идей, мнений, чувств. Универсальным средством коммуникации является речь, с помощью которой не только передается информация, но и осуществляется воздействие друг на друга участников совместной деятельности.

За короткий период раннего и дошкольного детства, как отмечают И.В. Дубровина, М.И. Лисина, ребенок овладевает тремя типами общения: эмоциональное общение, общение на основе понимания, общение на основе речи [2].

Игра – ведущая деятельность в дошкольном возрасте, она оказывает значительное влияние на развитие ребенка. Прежде всего, в игре дети учатся полноценному общению друг с другом.

Сюжет игры – это та область действительности, которая воспроизводится детьми в игре (больница, семья, война, магазин и т.д.). Сюжеты игр отражают конкретные условия жизни ребенка. Они изменяются в зависимости от этих конкретных условий, вместе с расширением кругозора ребенка и знакомством с окружающим.

Опытно-экспериментальная работа по развитию коммуникативных навыков у дошкольников с ОНР проводилась на базе МДОБУ ЦРР-ДС №16 «Золотинка» г. Якутска. В эксперименте приняли участие 20 детей дошкольного возраста с ОНР: 10 детей составили контрольную группу и 10 детей – экспериментальную группу.

На данном этапе мы поставили цель: определить уровень сформированности коммуникативных навыков у дошкольников с общим недоразвитием речи.

Исходя из цели исследования, необходимо решить следующие задачи:

1. Изучить и проанализировать методики для выявления уровня развития коммуникативных навыков у дошкольников с ОНР.

2. Разработать диагностический комплекс и провести обследования.

3. Провести качественный и количественный анализ полученных результатов и сделать вывод о степени сформированности коммуникативных навыков у детей с ОНР.

Исходя из цели и задач исследования, был подобран адекватный диагностический инструментарий:

Методика №1. «Рукавички» (Г.А. Цукерман) [5].

Цель: выявление уровня сформированности действий по согласованию усилий в процессе организации и осуществлению сотрудничества (кооперация).

Методика №2 «Диагностические ситуации» (Галигузова Л.Н.) [1].

Ситуация 1. «Пассивный взрослый»

Цель: выявление предпочитаемого ребенком вида деятельности (общение с взрослым или индивидуальная предметная деятельность) и формы общения (ситуативно-деловое, внеситуативно-познавательное или ситуативно-личностное); определение уровня инициативности ребенка в общении.

Ситуация 2. «Совместная игра со взрослым».

Цель: выявление уровня ситуативно-делового общения ребенка со взрослым, активной и пассивной речи ребенка.

Ситуация 3. «Совместное разглядывание картинок»

Цель: выявление уровня развития внеситуативно-познавательного общения и речи ребенка.

Методика №3 «Интервью» (Дыбина О.В.) [4].

Цель: выявить умение детей получать необходимую информацию в общении, вести простой диалог со взрослыми и сверстниками.

Результаты констатирующего эксперимента показали, что коммуникативные навыки у детей дошкольного возраста с ОНР недостаточно сформированы. Это послужило основанием для разработки содержания экспериментальной работы на формирующем этапе.

Целью программы являлось развитие коммуникативных навыков у дошкольников с ОНР с использованием сюжетно-ролевых игр.

Задачами программы выступали:

1. Формирование умения вступать в контакт у детей дошкольного возраста с ОНР.

2. Повышение активности и инициативности в общении со взрослыми и сверстниками.

3. Формирование навыков реагирования на поведение партнера по общению.

4. Повышение речевой активности детей в общении.

5. Формирование навыков использования различных средств общения.

Экспериментальная работа проводилась с детьми дошкольного возраста с ОНР экспериментальной группы. Организация экспериментальной работы осуществлялась 2-3 раза в неделю. Проведение сюжетно-ролевых игр осуществлялось как в первой, так и во второй половине дня в зависимости от сетки занятий в данной группе.

Реализация программы осуществлялась нами поэтапно. Всего нами было выделено три этапа работы (подготовительный, основной, заключительный) и составлен перспективный план сюжетно-ролевых игр по развитию коммуникативных навыков у дошкольников с ОНР.

Для проверки эффективности проведенных мероприятий нами была проведена повторная диагностика уровня развития коммуникативных навыков старших дошкольников. При этом использовались те же методики, что и в констатирующем эксперименте.

Анализ результатов контрольного эксперимента показал, что в экспериментальной группе после серии проведенных занятий, направленных на развитие коммуникативных навыков с использованием сюжетно-ролевых игр улучшились показатели и значительно обогнали контрольную группу. Значит, гипотеза исследования подтвердилась полностью, коррекционно-педагогическая работа по развитию коммуникативных навыков у дошкольников с ОНР с использованием сюжетно-ролевых игр будет эффективной, если:

– систематически использовать сюжетно-ролевые игры в соответствии с возрастом и уровнем развития речи дошкольников с ОНР;

– в процессе проведения сюжетно-ролевых игр создавать проблемные ситуации, способствующие развитию коммуникативных навыков у дошкольников с ОНР;

– разработать совместный план коррекционно-педагогической работы с воспитателем по развитию коммуникативных навыков у дошкольников с ОНР.

Список литературы

1. Галигузова Л.Н., Мещерякова С.Ю. Диагностика психического развития ребенка. – М.: Мозаика – Синтез, 2013. – 176 с.

2. Лисина М.И. Проблемы онтогенеза общения / НИИ общ. и пед. психологии АПН СССР. – М.: Педагогика, 1986. – 143 с.

3. Логопедия: Учебник для студентов дефектол. фак. пед. вузов / Под ред. Л.С. Волковой, С.Н. Шаховской. – М.: Гуманит. изд. центр ВЛАДОС, 1998. – 680 с.
4. Педагогическая диагностика компетентностей дошкольников. Для работы с детьми 5–7 лет / Под ред. О.В. Дыбиной. – М.: Мозаика – Синтез, 2010. – 64 с.
5. Цукерман Г.А. Диагностируем коммуникативные УУД: методика Рукавички. – Нижний Новгород, 2013.

Тарабановская Елена Александровна
канд. пед. наук, доцент
Крестов Андрей Вадимович
студент
Куркин Марк Михайлович
студент

ФГБОУ ВПО «Астраханский государственный университет»
г. Астрахань, Астраханская область

СТУДЕНТ-ИНОСТРАНЕЦ В ОБРАЗОВАТЕЛЬНОМ ПРОЦЕССЕ РОССИЙСКОГО ВУЗА: РЕЗУЛЬТАТЫ ЭМПИРИЧЕСКОГО ИССЛЕДОВАНИЯ

Аннотация: статья посвящена актуальной проблеме адаптации иностранных студентов к российской образовательной практике. В работе представлены результаты анкетирования. Делается вывод о значимости выявления лидера среди иностранных студентов внутри учебного коллектива.

Ключевые слова: адаптация, анкетирование, студент, полиэтническая группа, референтный лидер.

Вследствие увеличения мобильности студентов в рамках Болонского процесса актуализируется проблема исследования различных аспектов адаптации иностранных студентов в отечественных вузах. Успешная адаптация способствует быстрому включению студентов в учебный процесс, что позволяет решать проблему сохранения контингента учащихся [7, с. 10].

Адаптация – интегральное, многогранное явление. С точки зрения биологии, адаптация – приспособление организмов к условиям их существования [1, с. 160]. С философско-социологической точки зрения, адаптация – атрибут любого живого существа, который проявляется всякий раз, когда в системе его взаимоотношений со средой жизнедеятельности возникают значимые изменения [2].

Социокультурная адаптация подразумевает приспособление к условиям новой социокультурной среды, к новым ценностям, ориентациям, нормам поведения, традициям так, чтобы успешно существовать в новом окружении.

Адаптацией студента является процесс приобщения студента к условиям вузовского образовательного процесса, в результате которого он становится субъектом новых видов деятельности и отношений, приобретает возможности оптимального выполнения своих функций. В основе адаптации иностранных студентов лежат противоречия между требованиями, предъявляемыми условиями новой среды, и осознания себя как полноценного члена коллектива [3]. У таких студентов еще нет основы предшествующего опыта, который бы дал готовность личности к продуктивной работе в учебном коллективе. Показателями адаптированности являются положительные эмоции в отношениях с окружающими, удовлетворительное самочувствие и ощущение душевного комфорта [4].

Целью исследования было определение особенностей адаптации иностранных студентов-первокурсников Астраханского государственного университета (АГУ) исторического факультета к университетской действительности. Успешное включение иностранных студентов в учебный коллектив зависит от многих факторов, в том числе наличие референтного лидера-земляка, который бы смог облегчить процесс адаптации группе своих соотечественников к новой среде, участие в жизни студенческой группы.

Референтность – один из видов отношений межличностной значимости, которые обуславливают специфический характер взаимодействия личности со «значимым другим» или кругом «значимых других» [4]. Референтное лицо – человек, на мнение которого ориентирован субъект этих отношений, чьи взгляды и позиции последний принимает во внимание, с чьими нормами и ценностями он соотносит свое поведение [6, с. 690].

В ходе нашего исследования мы наблюдали некоторые особенности адаптации иностранных студентов в многонациональном коллективе. Объем выборки составил в 2014 / 2015 учебном году 46 студентов. Национальный состав был представлен русскими 17 (7,82%), казахами 13 (5,98%), татарами 3 (1,38%), калмыками 2 (0,92%), дагестанцами 2 (0,92%) и прошедшими анкетирование иностранцами-туркменами в количестве 9 человек (4,14%).

Разработанная анкета была проста для восприятия и содержала в себе как закрытые (Что для Вас вызывает наибольшие трудности в России?), так и открытые вопросы (Что Вам больше всего нравится в АГУ?), отражающие такие аспекты, как условия проживания, отношения с одногруппниками, использование в повседневной речи русского языка.

В начале учебного года студенты-туркмены, испытывая большие трудности в общении, не включаясь в начальную стадию формирования коллектива [5].



Рис. 1. Уровень общей адаптации студентов-иностранцев

В середине первого учебного семестра было проведено повторное анкетирование туркмен-первокурсников. По его итогам было выявлено, что включенность студентов-иностранцев в жизнь студенческой группы находилось на низком уровне (21% положительных ответов). Это свидетельствует о низком уровне адаптации иностранцев в начале формирования коллектива.

Студенты смогли включиться в жизнь группы только на последующем этапе. Особая роль в адаптации принадлежала внеучебной жизни группы.

К концу первого года обучения, когда группа стала переходить на средний уровень развития, который характеризуется системой межличностных и личных отношений, опосредованных содержанием коллективной деятельности и групповыми ценностями, студенты-иностранцы стали проявлять открытость в общении и становясь полноправными членами студенческого коллектива. В дальнейшем вполне возможен переход группы на высший уровень развития [5].

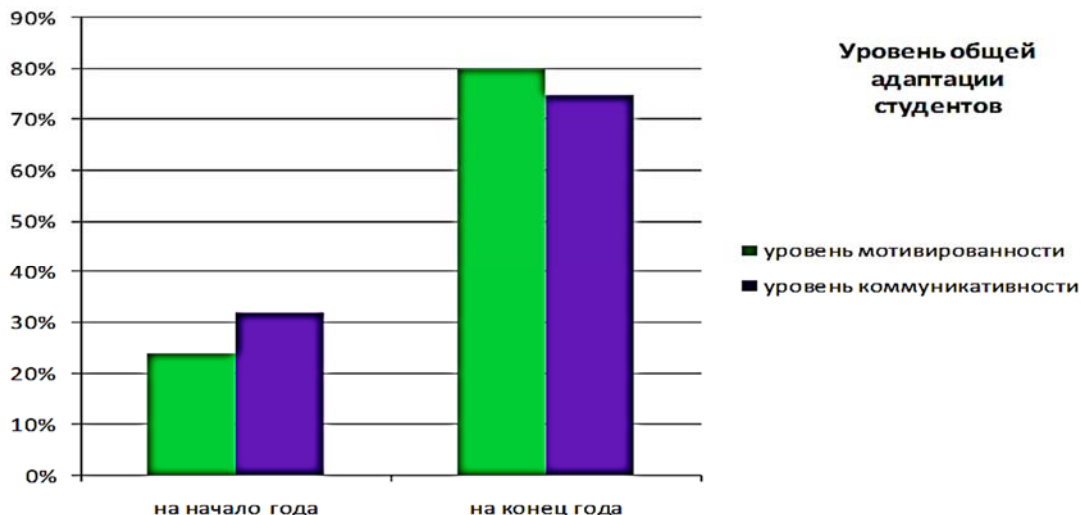
Как показывает анкетирование, проведенное в конце второго учебного семестра, включенность в жизнь студенческого коллектива студентов-иностранцев повысилась (87% положительных ответов).

Таким образом, можно утверждать, что процесс адаптации иностранных студентов будет проходить более эффективно, если состав студенческой группы изначально полиэтничный, если в однородной национальной локальной группе есть референтный лидер, стимулирующий соотечественников к активному учебному взаимодействию в студенческом коллективе.

Список литературы

1. Налчаджян А.А. Социально-психическая адаптация личности (формы, механизмы и стратегии) [Текст]. – Ереван, 1988. – 264 с.
2. Витенберг Е.В. Социально-психологические факторы адаптации к социальным и культурным изменениям. – СПб., 1995.
3. Витковская М.И. Социально-психологическая адаптация иностранных студентов первого года обучения в вузе. // Вестник РУДН, серия Социология. – 2004. – №6–7. – С. 267–283.
4. Данилова Е.Л. Особенности межличностных отношений в студенческой группе [Текст] / Е.Л. Данилова // Актуальные вопросы современной психологии: материалы II междунар. науч. конф. – Челябинск: Два комсомольца, 2013. – С. 70–72.
5. Петровский А.В. Личность. Деятельность. Коллектив. – М.: Политиздат, 1982. – 255 с.
6. Психология XXI века / Под ред. В.Н. Дружинина. – М.: ПЕР СЭ, 2003. – 863 с.
7. Педагогика: курс лекций для студентов, обучающихся по педагогическим специальностям: [в 3 ч.] / Е.А. Тарабановская и др. – Астрахань: Издательский дом «Астраханский университет», 2008. – Ч. 3. Мировой образовательный процесс во второй половине XX – начале XXI в. – 141 с.

СОСТОЯНИЕ ТЕОРИИ И ПРАКТИКИ ФОРМИРОВАНИЯ ИНОЯЗЫЧНОЙ КОММУНИКАТИВНОЙ КОМПЕТЕНЦИИ МЛАДШИХ ШКОЛЬНИКОВ

Аннотация: в статье рассматривается роль предмета «Иностранный язык» в начальной школе. Дана краткая характеристика понятия «иноязычная коммуникативная компетенция». Показана недостаточная результативность начального образования в области иностранных языков, обозначены причины, снижающие качество обучения. Делается вывод о том, что особенности Федерального государственного образовательного стандарта второго поколения требуют внесения определенных изменений в организацию обучения иностранному языку.

Ключевые слова: иноязычная коммуникативная компетенция, иноязычное общение, иноязычное образование, начальное иноязычное образование, современные педагогические технологии.

Федеральный компонент государственного стандарта общего начального образования направлен на реализацию качественно новой личностно-ориентированной развивающей модели массовой начальной школы, направленной на развитие личности школьника, его способностей, интереса к учению, воспитание нравственных качеств и ценностей. Именно предмет «Иностранный язык» в силу своей специфики призван обеспечить развитие активной и творческой личности, способной к взаимодействию в многоязычном и поликультурном обществе. Начальной школе отводится роль значимого этапа становления такой личности.

Отечественные исследователи (М.З. Биболетова, И.Н. Верещагина, Н.Д. Гальскова, О.В. Даниленко, В.Н. Карташова, Е.И. Негневицкая и др.) считают, что изучение иностранного языка в начальной школе благотворно влияет на общее психическое развитие ребенка, его речевые способности, на расширение общего кругозора. Пластичность природного механизма усвоения языка детьми раннего школьного возраста, имитационные способности, природная любознательность и потребность в познании нового, по мнению отечественных исследователей, способствуют эффективному решению задач в обучении иностранному языку.

Интегративной целью обучения иностранному языку в начальных классах является формирование иноязычной коммуникативной компетенции младшего школьника.

Иноязычная коммуникативная компетенция, по мнению отечественных исследователей (М.З. Биболетова, И.Л. Бим, Н.Д. Гальскова, Р.П. Мильруд, В.В. Сафонова, др.) рассматривается как способность и готовность осуществлять иноязычное общение с носителями языка, приобщение школьников к культуре страны изучаемого языка, умение представлять культуру своей страны в процессе межкультурного общения.

Проблемам обучения иностранным языкам посвящены работы многих отечественных и зарубежных учёных, созданы учебно-методические комплекты (по английскому языку М.З. Биболетова, В.П. Кузовлев, К.Э. Безукладников, Е.И. Негневицкая, З.Н. Никитенко и др.), накоплен определённый опыт работы учителей, однако результативность начального образования в области иностранных языков признаётся недостаточной. У многих детей уже в начальной школе проявляются трудности в слуховом восприятии, чтении, снижается интерес к предмету.

По мнению З.Н. Никитенко причины, снижающие качество обучения, носят методологический характер и во многом обуславливаются тем, что развитие младших школьников в процессе овладения иностранным языком до сих пор не являлось предметом теоретического обоснования. Предпринимаемые усилия обновления образовательного процесса в этом направлении могут быть эффективными при наличии целостной методической концепции, учитывающей достижения концепции развития индивидуальности в диалоге культур (Е.И. Пассов) и концепции развивающего обучения (П.Я. Гальперин, В.В. Давыдов, Л.В. Занков, В.В. Рубцов, Д.И. Фельдштейн, Д.Б. Эльконин).

Анализ психолого-педагогической и методической литературы показал, что решение проблемы развития младших школьников средствами предмета «Иностранный язык», как считает Е.И. Пассов, продуктивнее в рамках категории «иноязычное образование», в котором развитие личности является приоритетным [3]. З.Н. Никитенко вводит понятие «начальное развивающее иноязычное образование». Данный термин, по мнению автора, шире понятия «обучение иностранным языкам». Начальное развивающее иноязычное образование переносит акценты с «обучения» на «учение», с «обучения школьников иностранному языку», на «овладение языком через развитие иноязычной речи», «с обучающей деятельностью учителя» на «управление учителем учебной деятельностью школьника по овладению иноязычной речью», «формирование нравственных ценностей, необходимых для межкультурного общения». Нельзя не согласиться с автором, что сложившаяся практика сведения иноязычного образования к обучению иностранным языкам не отвечает социальным потребностям и задачам модернизации начальной школы [2, с. 17].

З.Н. Никитенко отмечает, что в государственной примерной программе по иностранным языкам для начальной школы, личность ученика не является определяющим фактором и условием успешности начального иноязычного образования. Цель, заявленная в программе, формирование иноязычной коммуникативной компетенции, носит прагматический характер и не является достаточной для реализации задач современной начальной школы [3, с. 4].

Духовно-нравственное развитие младших школьников обосновывается как приоритет иноязычного образования в начальной школе, поскольку, не воспитав нравственность, невозможно

обеспечить становление личности с адекватным отношением к окружающему миру и способной к созидательной творческой деятельности. Воспитать младшего школьника средствами предмета «Иностранный язык» значит помочь ему стать нравственной личностью, которая готовится к межкультурному общению на иностранном языке [2, с. 18].

Особенности Федерального государственного образовательного стандарта второго поколения требуют внесения определенных изменений в организацию обучения иностранному языку. В качестве современных педагогических технологий, обеспечивающих эффективную реализацию ФГОС по иностранному языку в начальной школе, выступают: технология развития критического мышления учащихся; технология проектного обучения; технология театральной педагогики; игровые технологии; мультисенсорное обучение.

В настоящее время существует множество эффективных авторских методик обучения иностранному языку детей младшего школьного возраста, основанных на современных подходах и применении технических средств обучения. Среди авторских методик особое внимание заслуживает методика В. Н. Мещеряковой. В основу данного курса положено глубокое знание детской психофизиологии, метод «глубокого языкового погружения», овладение английским языком в процессе игры и непосредственного общения.

Основная цель, которую ставил перед собой автор при создании курса - обеспечить развитие личностного потенциала ребёнка с учётом его психофизиологических и возрастных особенностей через обучение речевому иноязычному общению. Данная цель включает: развитие коммуникативной компетенции; развитие творческого потенциала; развитие психических процессов (памяти, внимания, мышления); развитие учебных умений [1].

Актуальность и новизна курса В.Н. Мещеряковой состоит в том, что занятия проводятся преимущественно на английском языке в игровой форме с помощью жестовой семантизации, что позволяет избежать языкового барьера в будущем.

Анализ методической литературы показал, что творческие учителя английского языка всегда ищут пути эффективного обучения, средства создания мотивации к изучению предмета. Особый интерес представляет педагогический проект на основе технологии театральной педагогики учителя английского языка МОУ НОШ №24 г. Михайловска Черской Марины Викторовны. Обучение иностранному языку в данной школе осуществляется по программе М.З. Биболетовой, О.А. Денисенко, Н.Н. Трубаневой. Данный учебно-методический комплекс позволяет осуществлять личностно-ориентированный подход, развивать коммуникативные умения и навыки младших школьников, однако, как считает автор, двух часов в неделю для успешного изучения языка недостаточно. Марина Викторовна на уроках и во внеурочной работе включает младших школьников в театральную деятельность. По мнению автора, формирование иноязычной коммуникативной компетенции учащихся средствами технологий театральной педагогики, прежде всего, предполагает развитие личности учащихся, положительной мотивации к изучению иностранного языка.

Следовательно, формирование иноязычной коммуникативной компетенции посредством современных педагогических технологий предоставляет широкие образовательные, воспитательные развивающие возможности на начальной ступени обучения, способствуют включению младших школьников в процесс овладения иностранным языком как средством иноязычного общения.

Список литературы

1. Мещерякова В.Н. Эмпирическая система раннего обучения иностранным языкам: учебно-методическое пособие. – Казань: Отечество, 2011. – 56 с.
2. Никитенко З.Н. Теория и технология развивающего иноязычного образования в начальной школе: автореф. дис. ... д-ра пед. наук. – Нижний Новгород, 2011. – 45 с.
3. Пассов Е.И. Урок иностранного языка. – Ростов н/Д: Феникс; М.: Глосса Пресс, 2010. – 640 с.

Троицкая Галина Юрьевна

педагог-психолог
ГБОУ «СОШ «Тутти»
аспирант

ГБОУ ДПО (повышения квалификации) специалистов
«Санкт-Петербургская академия постдипломного педагогического образования»
г. Санкт-Петербург

МОТИВАЦИЯ УЧЕНИЯ КАК ФАКТОР УСПЕШНОСТИ УЧЕБНОЙ ДЕЯТЕЛЬНОСТИ

***Аннотация:** в статье дан краткий теоретический обзор исследований по проблемам мотивации учения как предпосылки эффективной учебной деятельности. В работе определено понятие «мотивация учения», а также рассмотрены ее виды, отмечена необходимость и актуальность исследований мотивации учения для современной педагогики и психологии.*

***Ключевые слова:** мотив, мотивация учения, учебная деятельность, развитие личности учащихся.*

Проблема мотивации учения занимает одно из центральных мест в педагогической психологии и педагогике, поскольку, никакое эффективное педагогическое взаимодействие с обучающимися невозможно без учета особенностей их мотивации [3].

В настоящее время в отечественной и зарубежной психологии предложен ряд концепций мотивации, различающиеся не только теоретическими и терминологическими установками, но и тем, что в них служит объектом исследования.

Разработкой проблем мотивации в зарубежной психологии занимались различные школы. Из зарубежных концепций наиболее известны теории Р. Вудвортса, У. Макдауголла, В. Врума, Дж. Аткинсона и К. Берча, К. Левина, А. Маслоу, Г. Олппорта, Х. Мюррея, Х. Хекхаузена, Д. Барбуто и Р. Сколла.

Проблематика учебной мотивации получила мощное развитие, благодаря исследованиям в области мотивации достижения, по отношению которой учебная мотивация является частной областью, вариантом конкретной продуктивной достиженческой деятельности [6].

В отечественной психологии в разные годы проблеме мотивации учения были посвящены работы таких исследователей как Л.И. Божович, Б.С. Братусь, И.В. Дубровина, А.К. Маркова, Т.А. Матис, М.В. Матюхина, Д.Б. Эльконин, В.В. Давыдов и др.

В последние годы разработке проблемы мотивации достижения и, в частности, мотивации учебной деятельности посвящены исследовательские работы Т.О. Гордеевой и В.В. Мелетичева. Основными направлениями разработки проблемы мотивации учения можно считать рассмотрение ее как предпосылки и условия эффективной учебной деятельности, итога организации и становления этой деятельности, а также результата становления личности в процессе обучения.

Проблема формирования мотивации учения лежит на стыке обучения и воспитания, и, безусловно, является важнейшим аспектом современного образования, поскольку в поле внимания учителя оказывается не только осуществляемое школьником учение, но и происходящее в ходе учения развитие личности учащегося. Сформированность мотивации является важным качественным показателем эффективности учебно-воспитательного процесса [2].

Исследования последних лет продемонстрировали недостаточность или неприемлемость использования традиционных тестов на интеллект для определения будущей успешности в учебной деятельности [4].

А. Анастаси и С Урбина утверждают, что «имеет место растущее признание роли мотивации учащихся в школьном обучении» [1, с. 331].

Р. Стернберг, изучавший возможности предсказания будущей успешности в деятельности разного рода (в частности, учебной), с помощью тестов интеллекта, утверждает, что уровень мотивации является лучшей предпосылкой успешности, чем интеллект. Он пишет: «Причина, почему мотивация столь важна, заключается в том, что люди в рамках данной среды – например, класса – обычно проявляют достаточно малый диапазон способностей по сравнению с диапазоном мотивации. Таким образом, мотивация становится ключевым источником различий в достижении успеха между отдельными людьми, живущими в данной среде» [7, с. 251–252].

По мнению Т.О. Гордеевой, успешное выполнение любой деятельности требует не только развитых способностей, но и таких важных мотивационных характеристик, как интерес к выполняемому делу и вера в свои способности достичь определенного результата. «Простое владение знаниями не обеспечивает их автоматическое использование в различных жизненных ситуациях. Люди с одним и тем же интеллектуальными способностями могут существенно различаться по тому, насколько способными они себя считают перед лицом преодоления встающих перед ними задач, и это находит отражение в результатах их деятельности» [4, с. 48].

Анализ литературных источников по проблеме мотивации, позволяет отметить, что мнения авторов относительно определения мотива расходятся даже в определении сущности понятия мотива. Этим термином обозначают инстинктивные импульсы, потребности, переживание эмоций, интересы, желания, жизненные цели и идеалы и т. д., называемые в некоторых работах мотивационными переменными или компонентами. Мотивация же рассматривается как многоуровневое, многокомпонентное, иерархическое, динамическое образование.

Однако, для большинства авторов характерно единство по двум основным положениям: во-первых, понимание потребностного характера мотивов и во-вторых наделение мотивов побуждающей силой.

Под мотивами учения предлагается понимать осознанные побуждения к постановке целей данной деятельности, действиям, поступкам и деятельности по достижению этих целей.

Совокупность мотивов учебной деятельности в их взаимообусловленности и иерархической зависимости рассматривается как мотивация учения.

Мотивация учения, так же, как и мотивация любой деятельности, не является статистическим образованием, а имеет функциональную динамику по всему ходу осуществления деятельности.

Принято выделять внешние и внутренние мотивы, в зависимости от отношения мотива к содержанию деятельности. Если для личности деятельность значима сама по себе (удовлетворяется познавательная потребность), то это внутренняя мотивация. Если значимы другие потребности – это внешняя мотивация.

В качестве внешних мотивов можно рассматривать наказание и награду, угрозу и требование, материальную выгоду, групповое давление, и т. д. «Все они являются внешними по отношению к непосредственной цели учения. Знания, умения, навыки служат в этом случае лишь средством для достижения других основных целей. Сама цель – учение – может быть безразличной или даже отталкивающей. Внешние мотивы могут быть положительными (мотивы успеха, достижения: процесс учения как возможность общения, похвала от значимых лиц, учеба ради лидерства и престижа, стремление оказаться в центре внимания) и отрицательными (мотивы избегания, защиты)» [3, с. 23].

В качестве внутренних мотивов рассматривают те, которые побуждают человека к учению как к цели (саморазвитие в процессе учения; деятельность вместе с другими и для других; познание нового и т. д.).

Устойчивое преобладание положительной внутренней и внешней мотивации в значительной степени предопределяет успешность учебной деятельности.

В последние годы многие авторитетные психологи и педагоги высказываются за необходимость целенаправленного изучения и формирования мотивации учения, обращая внимание на сложность и трудоемкость данной деятельности. В некоторых источниках эта деятельность определяется как принцип мотивационного обеспечения учебного процесса [3]. То есть, несмотря на большой объем исследований в этой области, проблема мотивации учения продолжает оставаться актуальной и исследования в этой области востребованы и теорией, и практикой.

Кроме того, следует особо обратить внимание на то, что подавляющее большинство научных исследований отечественных педагогов и психологов в этой области относится к советскому периоду развития системы образования и воспитания. Кроме того, как правило, такие исследования проводились на выборках учащихся массовых общеобразовательных школ. Отдельных же исследований, посвященных проблеме мотивации учения обучающихся в школах других видов (коррекционных, специализированных и др.), в настоящее время крайне мало, в связи с чем практически отсутствуют специальные психолого-педагогические программы, направленные на формирование устойчивой учебной мотивации обучающихся в таких школах, в то время как их количество с каждым годом растет [5].

Список литературы

1. Анастаси А. Психологическое тестирование. – СПб.: Питер, 2001. – 384 с.
2. Маркова А.К. Формирование мотивации учения в школьном возрасте: пособие для учителя. – М.: Просвещение, 1983. – 96 с.
3. Мотивация учения и педагогической деятельности: учебно-методическое пособие / Под общ. ред. Мелетичева В.В. – СПб.: СПб АППО, 2011. – 112 с.
4. Современная психология мотивации / Под ред. Д.А. Леонтьева. – М.: Смысл, 2002. – 343 с.
5. Троицкая Г.Ю. К проблеме мотивации учения в образовательных организациях с углубленным изучением предметов художественно-эстетического цикла. XIX международная конференция: Психологическая компетентность специалистов (состояние, факторы, условия формирования): сборник материалов / Под общ. ред. С.М. Шингаева. – СПб.: СПбАППО, 2015. – С. 356–359.
6. Хекхаузен Х. Мотивация и деятельность. – в 2 т. – Т. 1. – М., 1986.
7. Sternberg R.J. Successful Intelligence. Simon&Schuster, 1996.

Фендель Татьяна Владимировна

канд. пед. наук, доцент, декан

Зубков Дмитрий Александрович

канд. пед. наук, доцент

Люлько Ирина Игоревна

магистрант

ФГБОУ ВПО «Чайковский государственный институт физической культуры»
г. Чайковский, Пермский край

МЕТОДИКА ОЦЕНИВАНИЯ КОМПЕТЕНЦИЙ БУДУЩИХ БАКАЛАВРОВ ПО ФИЗИЧЕСКОЙ КУЛЬТУРЕ НА ОСНОВЕ КВАЛИМЕТРИЧЕСКОГО ПОДХОДА

***Аннотация:** в статье рассматривается проблема оценки сформированности профессиональных компетенций будущих бакалавров по физической культуре. Авторы статьи предлагают вариант оценки компетенции будущих бакалавров по физической культуре на основе квалиметрического подхода, который был реализован в Чайковском государственном институте физической культуры.*

***Ключевые слова:** высшее физкультурное образование, профессиональные компетенции, педагогическая квалиметрия, оценка компетенций.*

Федеральные государственные образовательные стандарты заданы в компетентностном формате, а это значит, что в процессе обучения в вузе у студентов должны быть сформированы общекультурные, профессиональные и специальные компетенции [2; 3].

Следовательно, оценка успешности обучения в вузе должна основываться на оценке сформированности этих компетенций.

Как оценивать компетенции государство не говорит, возлагая эту обязанность на вузы.

И здесь возникает несколько затруднений:

- одна и та же компетенция может формироваться на нескольких дисциплинах;
- на каждой дисциплине, как правило, формируется несколько компетенций;
- каждая из компетенций имеет сложный элементный состав, который также должен оцениваться [2; 3].

Всё это делает проблему квалиметрического обеспечения процесса оценивания в рамках компетентностного подхода особенно актуальной.

Объект исследования: процесс оценивания результатов обучения в вузе.

Предмет исследования: методика оценивания компетенций будущих бакалавров по физической культуре на основе квалиметрического подхода.

Гипотеза исследования: предполагается, что методика оценивания компетенций будущих бакалавров по физической культуре на основе квалиметрического подхода позволит более объективно оценить результаты их подготовки.

Цель исследования: разработать, апробировать и оценить эффективность методики оценивания компетенций.

Задачи исследования:

1. Выявить возможности и проблемы реализации квалиметрического оценивания компетенций.
2. Теоретически обосновать методику оценивания компетенций у будущих бакалавров по физической культуре.
3. Апробировать и оценить эффективность этой методики.

В общем виде методика представлена на рисунке 1.

Структурно она состоит из четырёх блоков:

- функционально-целевого;
- структурно-содержательного;
- критериального;
- организационно-деятельностного.



Рис. 1. Методика оценивания компетенций будущих бакалавров по физической культуре

Функционально – целевой блок предполагает описание подходов, целей, задач и функций.

Структурно-содержательный блок – содержит описание свойств процесса оценивания и предмета оценивания.

Остановимся более подробно на критериальном и организационно-деятельностном блоках, т.е. раскроем, что именно мы предлагаем оценивать у будущих бакалавров по физической культуре и как это делать.

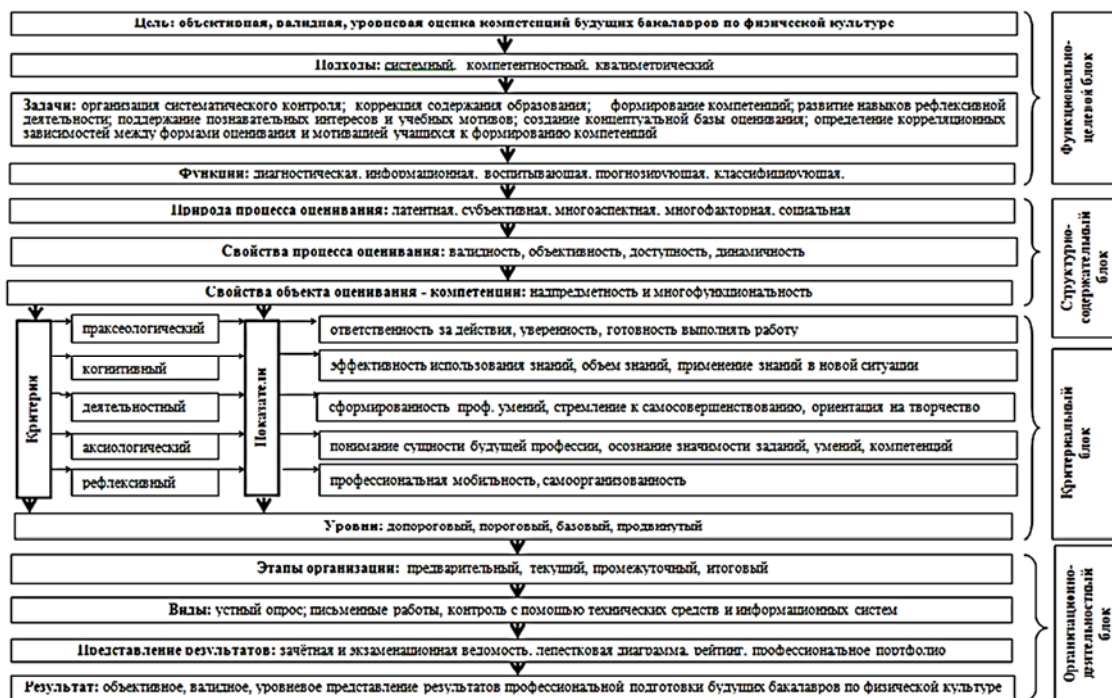
Говоря об измерении компетенции, мы должны понимать, что именно следует оценивать.

Анализ научно-методической литературы позволил нам выделить следующие компоненты компетенции:

- праксеологический – то, насколько обучающийся может реализовать компетенцию в практической деятельности;
- когнитивный – обладает ли он необходимыми знаниями в рамках этой компетенции;
- деятельностный – способен ли он её применить в изменяющихся условиях;
- аксиологический – как он относится к этой компетенции;
- рефлексивный – может ли он производить самооценку сформированности этой компетенции [2; 3].

Каждый из компонентов должен быть измерен и оценён. Для этого преподаватели, формирующие данную компетенцию, должны сформировать фонд оценочных средств.

Оценка когнитивного компонента наиболее эффективна методом тестирования, если это тесты на воспроизведение (тесты второго уровня по В.П. Беспалько, Е.Н. Герасимову) [1].

Идеальным вариантом можно считать ситуацию, когда аксиологический, праксеологический, деятельностный и рефлексивный компоненты оцениваются одновременно.

Это возможно добиться такими средствами как деловые и ролевые игры, решение кейсов и педагогических ситуаций, решение комплексных межпредметных заданий.

По результатам теоретического анализа предложили в ходе оценивания использовать четыре уровня сформированности компетенций: допороговый, пороговый (низкий), базовый (средний), продвинутый (высокий).

Отметка «неудовлетворительно» соответствует «допороговому» уровню обученности ($Ka < 0,55$).

Отметка «удовлетворительно» соответствует пороговому (низкому) ($0,55 < Ka < 0,7$) уровню, а между значениями от 0,7 до 1,0 располагаются ещё два уровня: средний (базовый – $0,7 < Ka < 0,8$) и высокий (продвинутый – $Ka > 0,8$), которым соответствуют отметки «хорошо» и «отлично» [1; 3].

Педагог, проводя занятия по дисциплине, обеспечивает формирование определённых компетенций.

Совместно с другими преподавателями, формирующими эту компетенцию, они формируют «паспорт компетенции», в котором прописывают уровни и компоненты компетенции, а также определяют средства её оценивания.

В рамках своей дисциплины преподаватель оценивает в первую очередь когнитивный компонент, а также другие компоненты, средствами контроля, каждый из которых измеряется через коэффициент и соотносится с тем или иным уровнем.

Результат контролирующей процедуры вносится в итоговую балльно-рейтинговую систему оценивания успешности обучения студента.

Итоговая оценка сформированности компетенции рассчитывается как сумма оценок, полученных в рамках тех дисциплин, в которых заявлено её формирование.

Список литературы

1. Герасимов Е.Н. Теория дидактических систем и модернизированная технология критериально-ориентированного обучения в вузе. – Чайковский: Чайковский государственный институт физической культуры. – 2013. – 225 с.

2. Зубков Д.А., Фендель Т.В., Люлько И.И. Квалиметрический подход при оценивании профессиональных компетенций студентов вуза. Актуальные направления научных исследований: от теории к практике: материалы III междунар. науч.-практ. конф. (Чебоксары, 29 янв. 2015 г.) / редкол.: О.Н. Широков [и др.]. – Чебоксары: ЦНС «Интерактив плюс». – 2015. – С. 97–99.

3. Кириллов В.И. Квалиметрия и системный анализ. – М.: Инфра-М, Новое знание, 2012. – 440 с.

Фендель Татьяна Владимировна
канд. пед. наук, доцент, декан
Зубков Дмитрий Александрович
канд. пед. наук, доцент
Нурғалиева Елена Владимировна
студентка

ФГБОУ ВПО «Чайковский государственный институт физической культуры»
г. Чайковский, Пермский край

МЕТОДИКА ФОРМИРОВАНИЯ ЗДОРОВОГО ОБРАЗА ЖИЗНИ СТУДЕНТОВ В ВУЗЕ

Аннотация: в статье рассмотрена проблема утверждения здорового образа жизни, сохранения и укрепление здоровья студентов. Авторы статьи предлагают вариант методики формирования здорового образа жизни студентов в вузе.

Ключевые слова: ЗОЖ, здоровьесбережение, физическая культура.

Здоровье – одна из важнейших жизненных ценностей любого человека. Только здоровый человек с хорошей психологической устойчивостью и самочувствием, оптимизмом и высокой умственной и физической работоспособностью способен активно жить, успешно преодолевать профессиональные и бытовые трудности [1–3].

По данным Министерства здравоохранения и социального развития только 10% обучающихся в системе образования относятся к числу здоровых, 40% относятся к группе риска, 50% имеют патологические отклонения. Регулярные медицинские осмотры студентов младших курсов показывают, что в среднем на одного студента приходится 1–2 хронических заболеваний [2].

В связи со сказанным выше вопросы формирования здорового образа жизни студентов становятся очень актуальными.

Объект исследования: процесс физического воспитания в вузе.

Предмет исследования: методика формирования здорового образа жизни студентов в вузе.

Гипотеза исследования: методика формирования здорового образа жизни студентов в вузе будет более эффективной, если в её основе в качестве главного фактора педагогических воздействий

будет заложен личностно-ориентированный подход при организации учебно-тренировочного процесса со студентами.

Цель исследования: теоретически обосновать и экспериментально апробировать методику формирования здорового образа жизни студентов в вузе.

Задачи исследования:

1. Определить факторы, влияющие на формирование здорового образа жизни студентов.
2. Теоретически обосновать методику формирования здорового образа жизни студентов в вузе.
3. Экспериментально обосновать эффективность методики формирования здорового образа жизни студентов в вузе.

В общем виде методика представлена на рисунке 1.

Структурно методика состоит из четырёх блоков: целевого, содержательного, процессуального и контрольного.

Под целью методики мы понимаем организацию здорового образа жизни у студентов в вузе.



Рис. 1. Методика формирования здорового образа жизни студентов в вузе

Компонентно методика состоит из когнитивного, нравственно-оценочного, мотивационно-потребностного и деятельностно-рефлексивного компонентов.

Когнитивный компонент включает в себя элементы, способствующие формированию представлений, знаний студентов о факторах и средствах ЗОЖ.

Нравственно-ценностный компонент включает в себя элементы, направленные на формирование у студентов положительного отношения к своему здоровью, интереса к особенностям функционирования своего организма и здоровья.

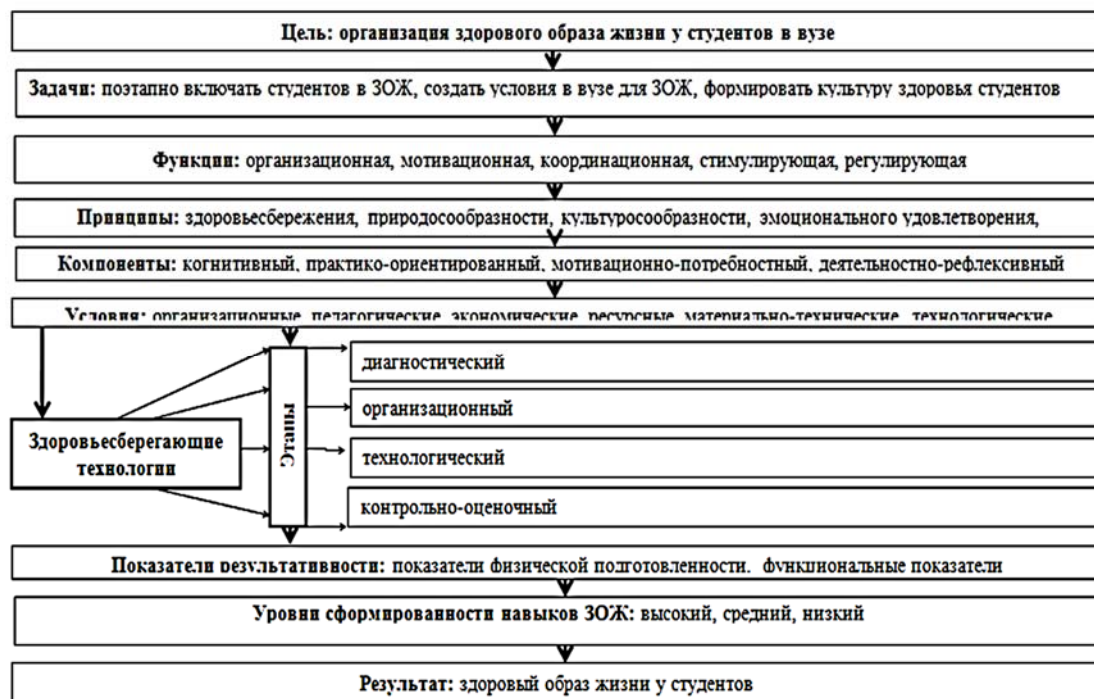
Мотивационно-потребностный компонент включает в себя элементы, способствующие формированию положительной установки на ЗОЖ.

Деятельностно-рефлексивный (праксиологический) компонент включает в себя элементы, способствующие формированию компетентностей ЗОЖ студентов и самооценке их уровня.

С целью обоснования эффективности методики было проведено исследование на 30 студентах Пермского государственного университета (направление подготовки – менеджмент).

Из 30 человек было сформировано 2 группы – контрольная и экспериментальная. В группы вошли студенты набора 2013 года.

В таблице 1 представлены данные о динамике физической подготовленности студентов в ходе эксперимента.

К положительным результатам эксперимента следует отнести тот факт, что студенты экспериментальной группы достоверно улучшили свои результаты по всем пяти контрольным испытаниям, тогда как студенты контрольной группы только по двум из них («прыжок в длину с места» и «челночный бег 4*9»).

Зафиксированные в группах изменения статистически различаются в результатах выполнения трёх контрольных испытаний («шестиминутный бег», «подтягивание» и «челночный бег 4*9»).

Таблица 1

Динамика показателей физической подготовленности студентов в ходе эксперимента

Показатель		НЭ	КЭ	
Бег 30 метров, с	КГ	4,89±0,49	4,92±0,42	p>0,05
	ЭГ	4,96±0,37	4,73±0,37	p<0,05
		p>0,05	p>0,05	
6-ти мин бег, м.	КГ	1390,73±71,2	1407,4±76,66	p>0,05
	ЭГ	1409,3±79,75	1486,1±66,51	p<0,05
		p>0,05	p<0,05	
Подтягивание, кол-во раз.	КГ	9,86±2,19	10±2,1	p>0,05
	ЭГ	9,86±1,99	13,8±2,14	p<0,05
		p>0,05	p<0,05	
Прыжок в длину с места, см.	КГ	210,46±15,67	216,33±17,52	p<0,05
	ЭГ	211,13±14,47	226,26±12,36	p<0,05
		p>0,05	p>0,05	
Челночный бег 4* 9 м, с.	КГ	8,24±0,51	7,95±0,49	p<0,05
	ЭГ	8,35±0,586	7,32±0,33	p<0,05
		p>0,05	p<0,05	

Причём во всех трёх этих испытаниях студенты экспериментальной группы показали более высокие результаты, чем студенты контрольной группы.

Что касается результатов диагностики функциональной подготовленности, то здесь картина несколько изменяется (таблица 2).

Таблица 2

Динамика показателей функциональной подготовленности студентов в ходе эксперимента

Показатель		НЭ	КЭ	
Массо-ростовой Кетле	КГ	21,02±3,08	21,65±2,81	p>0,05
	ЭГ	21,67±1,89	22,54±1,56	p<0,05
		p>0,05	p>0,05	
Индекс Робинсона	КГ	83,93±6,43	82,4±6,86	p>0,05
	ЭГ	84,33±5,57	79,8±3,707	p<0,05
		p>0,05	p>0,05	
Индекс Скибинского	КГ	2560,8±147,97	3008,4±249,7	p<0,05
	ЭГ	2543,26±298,34	3190,06±332,57	p<0,05
		p>0,05	p>0,05	
Индекс Мощности Шаповаловой	КГ	247,2 ±12,57	267±16,07	p<0,05
	ЭГ	251,4±16,27	284±20,83	p<0,05
		p>0,05	p<0,05	
Индекс Руфье	КГ	7,51±2,14	7,4±2,12	p>0,05
	ЭГ	7,58±2,02	6,79±1,84	p<0,05
		p>0,05	p>0,05	

Студенты экспериментальной группы достоверно улучшили свои результаты по всем пяти функциональным пробам, тогда как студенты контрольной группы только по двум из них («Индекс Скибинского» и «Индекс мощности Шаповаловой»).

Однако статистически значимые более высокие результаты у студентов экспериментальной группы были зафиксированы лишь при расчёте «Индекса мощности Шаповаловой» (p<0,05).

Также нас интересовало, каким образом реализованная методика отразится на знаниях студентов в области ЗОЖ (рис. 2).



Рис. 2. Динамика результатов, полученных при выполнении теста «Знание основ ЗОЖ»

Оценка происходила в виде тестирования. Тест включал в себя 20 вопросов «на воспроизведение» (согласно классификации Беспалько В.П.).

Две трети студентов (десять человек) смогли выполнить этот тест на высоком уровне (коэффициент усвоения был выше 0,85), тогда как в контрольной группе такой результат смог продемонстрировать только один студент.

Анализ полученных результатов даёт основание заключить, что предложенная методика формирования здорового образа жизни студентов в вузе является эффективной и может быть рекомендована для использования в учебном процессе.

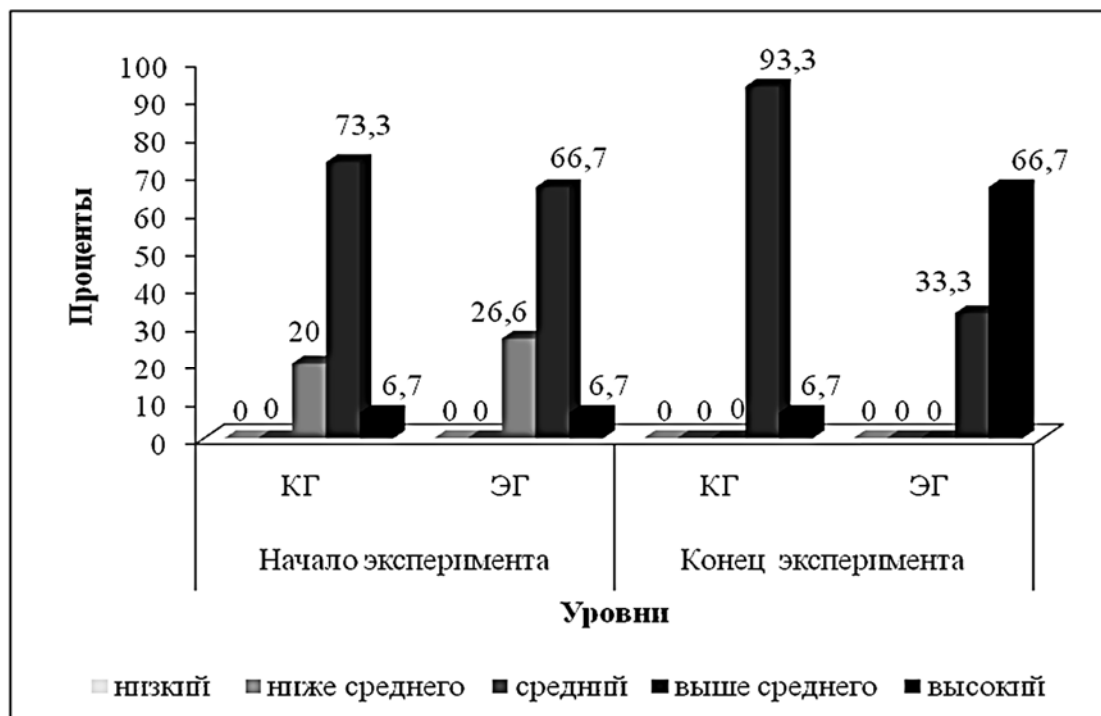
Список литературы

1. Безруких М.М., Филиппова Т.А. Как разработать программу формирования культуры здорового и безопасного образа жизни в образовательном учреждении. – М.: Просвещение. – 2013. – 128 с.
2. Капилевич Л.В. Шилько В.Г. Физиологический мониторинг физического воспитания студентов. – М.: Palmarium Academic Publishing. – 2012. – 164 с.
3. Сакун Э.И. Построение учебного процесса по физическому воспитанию студентов в вузе. – М.: Дашков и Ко. – 2012. – 206 с.

Хуаз Бэла Азаматовна

преподаватель

Рудакова Ирина Алексеевна

д-р пед. наук, профессор

ФГБОУ ВПО «Кубанский государственный университет»
г. Краснодар, Краснодарский край

ЦВЕТООБРАЗЫ КАК СРЕДСТВО НАГЛЯДНОСТИ В ПРЕДСТАВЛЕНИЯХ УЧИТЕЛЕЙ

Аннотация: статья посвящена раскрытию понятия «цветообраз», которое используется преимущественно в рамках гуманитарного познания, в частности при исследовании специфики литературного творчества поэтов и писателей. Дидактический ресурс цветообразов практически не исследован. Между тем новая психолого-педагогическая категория направлена на инициацию смыслообразования в учебном процессе.

Ключевые слова: цветообраз, дидактический потенциал, построение процесса обучения, смыслообразование учащихся.

С целью исследования дидактического потенциала цветообразов нами была разработана для учителей анкета, в содержании которой понятие было заменено на средства обучения, в частности

структурно-логические схемы. Это было сделано по той причине, что в современной общеобразовательной школе активно используются наглядные средства обучения, среди которых ведущее место отводится структурно-логическим схемам. Структурно-логические схемы обладают целостностью. В понятие целостности входят как необходимые элементы использование цветообразов и геометрических линий.

Анкета для учителей содержала 16 вопросов. Проведем анализ ответов учителей по каждому вопросу, затем сформулируем зафиксированные противоречия в их ответах и сгруппируем типичные шаблоны, которые, к сожалению, не преодолеваются в педагогической практике при построении процесса обучения с использованием цветообразов.

На вопрос «Как вы считаете, на своих уроках вы используете в большей степени музыкальные, художественные, прикладные средства обучения, чем рассказ, беседу, объяснение?» ответы распределились следующим образом:

Таблица 1

Предпочитаемые средства обучения

№	Предпочитаемые средства обучения	Кол-во ответов
1.	Художественные	2
2.	Рассказ	2
3.	Беседа	7
4.	Объяснение	2

На вопрос «Как вы считаете, хватает ли вам времени на уроках для изучения содержания обучения по предмету?» утвердительно ответили 5 человек, 4 не хватает времени. На вопрос «Хотели бы, чтобы времени было выделено больше на изучение учебного предмета?» практически все ответили, что желали бы. На вопрос «Четко ли Вы придерживаетесь плана урока?» 100% учителей ответили «да». На вопрос «Часто ли вы оканчиваете урок, не уложившись во времени?» два человека ответили «часто». Остальные укладываются во времени.

На вопрос «Приветствуете ли вы уроки, в которых много наглядного материала, подготовленного самими учащимися или учителем?» 75% учителей ответили утвердительно. На вопрос «Как вы думаете, нужно ли учащемуся высказывать свои мысли, только что пришедшие ему в голову?» 90% полагают, что, если в рамках учебной темы, то спонтанные мысли учащихся необходимы. На вопрос «Если учащиеся на уроке пришли неподготовленными практически все и это означает, что урок сорван, будете ли вы изучать новый материал или будете изучать повторно то, что ими не было выучено дома?» 95% респондентов ответили, что переходить к изучению новой темы целесообразно и следует изучить ту, что не изучена учащимися.

На вопрос «Какую часть урока Вы посвящаете проверке домашнего задания?» все учителя ответили «начало урока». На вопрос «Какие дидактические средства обучения Вы в большей степени предпочитаете использовать на уроке?» указали на аудиовизуальные средства 60%; структурно-логические схемы 70% респондентов. Музыкальные, театрализованные эмоциональные диалоги ни разу не были упомянуты.

На вопрос «Считаете ли вы методической ошибкой, если учитель не подводит итоги урока?» 100% учителей ответили утвердительно. На вопрос «Как вы думаете, вас как учителя при объяснении нового материала вы одобряете мысли учащихся, пришедшие им неожиданно?» 100% учителей одобряют спонтанные мысли учащихся.

На вопрос «Как вы считаете, какую основную развивающую (воспитательную) цель вы преследуете на уроках?» ответы распределились следующим образом:

Таблица 2

Цели обучения

№	Цели обучения	Кол-во ответов
1.	Уверенность, быстрота реакции, интерес к предмету	2
2.	Логичность мышления, осмысленность	2
3.	Познавательная	4
4.	Воспитательная	3
5.	Самостоятельность в работе	2
6.	Логика речи, монологичность речи	2
7.	Обучение	1
8.	Объяснение	1
9.	Интернационализм	1

На вопрос «Вы добиваетесь того, чтобы после изучения учебной темы все учащиеся могли повторить практически слово в слово то, что вы объяснили?» ответы распределились одинаково. На вопрос «Вы часто используете на своих уроках структурно-логические схемы, таблицы, что вы самостоятельно составили?» ответы были утвердительные. В одном ответе учитель отметил использование «чужих» СЛС. Остальные не уточнили, используют ли собственной разработки или заимствуют из опыта других учителей.

На вопрос «Знаете ли вы, что такое задачи на смысл?» все учителя ответили утвердительно: разумеется, конечно. При этом ни один из респондентов не сформулировал определение понятия.

Анализ ответов учителей позволяет зафиксировать и описать следующие противоречия в ответах учителей:

1. Учителя используют при построении процесса обучения по учебному предмету в качестве основного метода обучения – беседу. Вместе с тем пишут об активном введении СЛС и аудиовизуальных средствах.

2. Учителя утверждают, что знают, что такое смысловые задачи, однако не могут четко и полно поставить и сформулировать цели обучения ни ко всему процессу обучения, ни к отдельной учебной теме.

3. Учителя приветствуют спонтанные мысли учащихся, однако в работе руководствуются исключительно дословным повтором учебной темы и повторяют то, что не выучено учащимися.

4. Учителя утверждают, что работают по плану и им хватает времени на изучение учебных тем, однако при этом желали бы увеличения количества часов на изучение.

5. Учителя полагают, что работают по плану в процессе обучения, однако неясен итог этой работы. Из содержания целей обучения это не следует.

6. Учителя пишут об активном использовании СЛС на уроках, включая авторские разработки, и одновременно отмечают нехватку учебных часов на изучение тем.

В ходе анализа зафиксированных противоречий были выделены основные шаблоны построения процесса обучения [2].

В работе учителей:

1. По-прежнему преобладает использование традиционной схемы построения процесса обучения, выраженное в проверке домашнего задания в начале урока.

2. Используется преимущественно опора на логический компонент процесса обучения. Образный компонент используется эпизодически, без осмысления места и роли в структуре урока.

3. Цветообразы используются, как правило, при объяснении нового материала как составляющая образного компонента процесса обучения.

4. Отсутствует представление о расположении нового материала с использованием СЛС по отношению к предыдущему.

СЛС и аудиовизуальные схемы используются стихийно, без обоснования их роли в процессе обучения. В исследовании отмечено, что структурно-логические схемы есть визуальное выражение сущности изучаемого материала, результат определенного способа мышления. Кроме этого, заключая в себе инвариантное знание, структурно-логические схемы содержат увеличенный объем поступающей информации [1].

5. Содержание СЛС, разработанное самим учителем, не подлежит анализу с позиций цвета и образа.

Из сказанного следует общий вывод о том, что шаблонное построение процесса обучения с использованием цветообразов не позволяет раскрыть дидактические возможности новой категории в плане «включения» механизмов смыслообразования учащихся в учебном процессе.

Список литературы

1. Рудакова И.А. Структурный анализ как метод обучения: автореф. дисс. канд. пед. н. – Ростов н/Д., 1997.
2. Рудакова И.А. Дидактика. Серия «Среднее профессиональное образование».

Чернобаева Светлана Александровна
учитель-логопед
МАДОУ ЦРР – Д/С №47 «Лесовичок»
г. Старый Оскол, Белгородская область

РАЗВИТИЕ СВЯЗНОЙ РЕЧИ ПОСРЕДСТВОМ ПРИЁМОВ ЛОГОРИТМИКИ

Аннотация: в статье рассматривается проблема развития речи у дошкольников с помощью приемов логоритмики. Даны опорные определения, перечислены цель и задачи опыта работы. Приводится краткое описание игр и упражнений и неразрывно с ними связанных приёмов. Автор считает, что логоритмику как средство развития связной речи ждут перспективы эффективной коррекционной работы.

Ключевые слова: логоритмика, развитие речи, общее недоразвитие речи, коррекционная работа, нетрадиционный подход.

О значении логопедической ритмики для коррекции речи детей написаны труды учёных и педагогов: Бабушкиной Р.Л. и Кисляковой О.М., Волковой Г.А., Картушиной М.Ю., Аксаковой Т.Ю., Макаровой Н.Ш., Шашкиной Г.Р., они подчеркивали влияние ритма на психологические механизмы речи. Занимаясь проблемой развития связной речи у детей с общим недоразвитием речи 3 уровня, я выбрала нетрадиционный подход.

Г.Р. Шашкина в учебном пособии «Логопедическая ритмика для дошкольников с нарушениями речи» нацеливает педагогов на формирование связной речи с помощью логоритмики. Автор обра-

щает внимание на факт, что наряду с развитием психической и моторной сферы логоритмика способствует развитию связной речи, указывает на первостепенное значение формирования связной речи у детей с ОНР 3 уровня в общем комплексе коррекционных мероприятий.

Оригинальность моей разработки заключается в дополнении традиционных методик по развитию связной речи приёмами логоритмики в системе образовательной деятельности. В качестве основы была изучена методика развития связной речи у детей с ОНР Глухова В.П. В практической деятельности использованы идеи выше перечисленных авторов работ по логоритмике.

В разработке использованы опорные определения.

Связная речь – смысловое развернутое высказывание (ряд логически сочетающихся предложений), обеспечивающее общение и взаимопонимание людей.

Логопедическая ритмика – это коррекционная методика обучения и воспитания средствами движения, музыки и слов.

Цель опыта: достичь положительных результатов в развитии связной диалогической и монологической речи посредством логоритмических приёмов.

Задачи опыта совпадают с задачами по развитию связной речи по методике Глухова В.П.: развить навыки речевого общения; сформировать навыки построения связных высказываний (соблюдение последовательности в передаче событий, логической связи между частями-фрагментами рассказа, завершенности каждого фрагмента, его соответствие теме сообщения; формирование навыков планирования развернутых высказываний; обучение выделению главных смысловых звеньев рассказа; обучение лексико-грамматическому оформлению связных высказываний); развить навыки контроля и самоконтроля за построением связных высказываний; развитие психических процессов (восприятие, память, воображение, мышление), тесно связанных с формированием навыков устного речевого сообщения.

Реализация коррекционного процесса осуществлялась в соответствии с задачами исследования, а именно проводилась работа по развитию показателей связной речи: целостность, последовательность, логичность, подробность, плавность, адекватность, эмоциональность. Применялись игровые приёмы и различные средства логоритмики: использовались речедвигательные игры и упражнения, игры с музыкальным сопровождением.

Применяемые материалы отбирались с учётом дефекта данной категории детей, с учётом удобного использования игр и упражнений в процессе коррекционного обучения на подгрупповых и фронтальных занятиях. Обязательное условие для текстов: стихотворный материал для речедвигательных игр, ритмодекламаций должен содержать сюжетную линию и действующее лицо.

Большое значение для развития связной речи имеют речедвигательные игры и упражнения, которые включают пальчиковую гимнастику, речевые игры и ролевые стихи. Они устанавливают ассоциации между выразительными движениями и персонажами сказок. Проведение игр и упражнений сопровождается музыкой, счётом, стихотворными текстами. Для игрового оформления заданий используются погремушки, трещотки, «шумелки» или музыкальные инструменты.

Пальчиковая гимнастика развивает понимание стихотворного текста, способность адекватно передавать в речи отражённые в стихах простые действия, развивает интонационную выразительность, моторику пальцев рук. Дети под музыку сопровождают стихотворения движениями пальцев рук, кистями, плечами, пропевают текст.

Координация речи с движением развивает внимание, чувство ритма и темпа, умение выделять главные смысловые звенья текста, выразительно передавать в движении настроение и образ. Дети произносят стихотворение и ритмично выполняют движения в соответствии с повторяющимися звуко сочетаниями.

Игры «Озвучиваем сказки» развивают быстроту реакции, чувство темпа и ритма, артикуляционную моторику; формируют представление о соблюдении последовательности в передаче событий, логической завершенности произведения. Дети сопровождают рассказ звучащими жестами, звукоподражанием, договаривают фразы. Использование музыкальных инструментов придаёт яркости в передаче характера игрового персонажа.

Ролевые стихи формируют умение соблюдать последовательность в передаче событий, развивают способность запоминать стихи и рассказывать их по ролям; учат выразительно с помощью пантомимики и речи показывать образы, ритмично выполнять движения в такт стихотворения, проявлять творческую индивидуальность, эмоционально окрашивать свое отношение к происходящему. Дети занимают заранее обозначенные позиции, в соответствии с ролью. Педагог задаёт ритм стихотворения. Дети произносят текст и выполняют движения, выдерживая заданный ритм.

Хороводы формируют умение ритмично выполнять движения в соответствии со словами, выразительно передавая заданный характер, образ; развивают эмоциональную выразительность, способность запоминать стихотворный текст, быстроту реакции на смену движений. Игры-хороводы проводятся в кругу с использованием танцевальных движений. Сюжет повторяется несколько раз.

Рассказы стихи руками – методика, разработанная Алябевой Е.А. развивает способность устанавливать логическую связь между текстом и движением, позволяет вырабатывать навык передачи в речи последовательности событий, способность контролировать свою речь и речь других детей, развивает глагольный словарь, произвольное внимание, память, образное мышление, координацию движений. Выполняются упражнения двумя группами детей, расположенными напротив. Одна группа выполняет движения, а другая произносит текст, затем они меняются ролями. Дети показывают содержание строки или каждого слова.

Игры-ритмодекламации способствуют формированию умения выразительно читать стихотворение и ритмично выполнять движения в соответствии с повторяющимися звукосочетаниями, развивают способность запоминать стихотворный текст. Дети имитируют звуки явлений или предметов с помощью музыкальных инструментов или их заместителей, выдерживая заданный ритм по образцу или с опорой на схему. Читают стихотворение чётко выдерживая ритм и выразительно интонируя фразу.

Итоги диагностики по методике Глухова В.П. позволяют сделать выводы о позитивных результатах проделанной работы. Дети усвоены нормы построения связного высказывания. Дошкольники соблюдают последовательность в передаче событий, их рассказы логичны, адекватны, интонационно окрашены. Благодаря логоритмическим приёмам у детей повысилась продуктивность запоминания, улучшилась концентрация внимания. Дети легче стали фантазировать, принимать решения.

Элементы логоритмики успешно дополняют и модернизируют такие традиционные методики, как обучение рассказыванию и пересказу. Использование приёмов логоритмики положительно сказалось и на результатах коррекционной работы и на моей профессиональной деятельности в целом. Открылись возможности создавать новые интересные и увлекательные логоритмические игры, применять ранее не используемые формы работы. Считаю, что логоритмику как средство развития связной речи ждут перспективы эффективной коррекционной работы.

Список литературы

1. Аксакова Т.Ю. Логопедическая ритмика в системе коррекционной работы с дошкольниками с ОНР/ Т.Ю. Аксакова. – СПб.: ДЕТСТВО-ПРЕСС, 2009. – 40 с.
2. Бабушкина Р.Л. Логоритмическая ритмика: Методика работы с дошкольниками, страдающими общим недоразвитием речи / Р.Л. Бабушкина, О.М. Кислякова. – СПб.: Каро, 2005. – 175 с.
3. Бородич А.М. Методика развития речи детей дошкольного возраста/ А.М. Бородич. – М.: Просвещение, 1984. – 189 с.
4. Волкова Г.А. Логопедическая ритмика/ Г.А.Волкова. – М.: Владос, 2003. – 269 с.
5. Глухов, В.П. Формирование связной речи детей дошкольного возраста с общим недоразвитием / В.П. Глухов.М.: – Аркти, 2004.
6. Картушина М.Ю. Конспекты логоритмических занятий с детьми 5–6 лет/ М.Ю. Картушина. – М.: Сфера, 2009. – 202 с.
7. Макарова Н.Ш. Коррекция речевых и неречевых нарушений у детей дошкольного возраста на основе логопедической ритмики/ Н.Ш. Макарова. – СПб.: Детство-Пресс, 2009. – 78 с.
8. Шашкина Г.Р. Логопедическая ритмика для дошкольников с нарушениями речи/ Г.Р.Шашкина – М.: Академия, 2005. – 187 с.

Шайхутдинова Татьяна Николаевна

канд. пед. наук, старший преподаватель
Стерлитамакский филиал ФГБОУ ВПО «Уфимский государственный
авиационный технический университет»
г. Стерлитамак, Республика Башкортостан

ДИАЛОГОВОЕ ОБУЧЕНИЕ КАК СПОСОБ ПОВЫШЕНИЯ МОТИВАЦИИ СТУДЕНТОВ ПРИ ИЗУЧЕНИИ ИНОСТРАННОГО ЯЗЫКА В ТЕХНИЧЕСКОМ ВУЗЕ

Аннотация: в статье раскрывается тема диалогового обучения студентов. Автор полагает, что организация учебного процесса в диалоговой форме актуализирует лингвистические знания студентов, мотивируя их к изучению языка в совместной творческой деятельности и способствуя их когнитивному, эмоциональному и социальному развитию.

Ключевые слова: диалоговое обучение, формы диалогового обучения, семинар-дискуссия, мотивация обучения.

В условиях современного развивающегося российского общества значимость владения иностранным языком в сфере профессионального общения, в особенности английским, возрастает с каждым годом. Расширение социально-экономических связей, интенсификация международного общения, расширение деловых контактов актуализирует вопрос повышения качества языкового образования в технических вузах. Анализ нормативных документов, регламентирующих процесс обучения в вузах, подтверждает его востребованность и большой потенциал для личностного и профессионального развития обучающихся. Так, в «Программно-методическом обеспечении системы разноуровневой подготовки по иностранным языкам в вузах неязыковых специальностей», говорится о том, что уровень владения иностранным языком предполагает его практическое использование как в профессиональной (производственной и научной) деятельности, так и для самообразования. К сожалению, и сегодня многие студенты технических вузов недооценивают те перспективы, которые им открываются при условии знания иностранного языка в их профессиональной деятельности. В связи с этим, низкий уровень мотивации изучения иностранного языка в значительной степени снижает продуктивность процесса обучения, препятствуя усвоению учебного материала студентами, снижая их конкурентоспособность на рынке труда. В поиске средств повышения мотивации у обучающихся при изучении иностранного языка мы обратились к диалоговому

обучению. Диалоговое обучение предполагает сообучение, когда ученик и учитель являются субъектами учебного процесса; оно основано на прямом взаимодействии учеников с опытом своих одноклассников, большинство упражнений обращается к опыту самого ученика [1]. Диалог – это специально организованный учебный процесс совместного поиска знаний и на занятиях. История вопроса диалогического взаимодействия в образовании связана с именами таких философов и педагогов как М. Бубер, Х. Гадамер, Я.А. Коменский, В.А. Дистервег, К.Д. Ушинский, Г.С. Батищев, М.М. Бахтин, В.С. Библер, П.С. Гуревич, М.С. Каган и др. В наши дни активно изучались различные аспекты диалогового взаимодействия в образовательном процессе такими учеными как Л.Л. Балакина, В.И. Горовая, Т.Т. Казачкова, В.А. Седов и др. Среди существующих форм диалогового обучения нами наиболее часто применяемы на занятиях проблемно-поисковые диалоги, семинары-дискуссии, учебные дискуссии, эвристические беседы, анализ конкретных ситуаций. Семинар-дискуссия (групповая дискуссия) организуется как процесс диалогического общения участников, в ходе которого происходит формирование практического опыта совместного участия в обсуждении и разрешении теоретических и практических проблем. Зачастую она дополняется нами элементами «мозгового штурма» и деловой игры. Дискуссия в первом случае стимулирует участников выдвигать как можно больше идей, не подвергая их критике, а затем выделяются главные, обсуждаются и развиваются, оцениваются возможности их доказательства или опровержения. Такую форму дискуссии эффективно применять в начале новой лексической темы для выявления актуальных знаний по изучаемой тематике, которые кратко формулируются и фиксируются на доске. Во втором случае семинар-дискуссия получает своего рода ролевую «инструментовку», отражающую реальные позиции людей, участвующих в дискуссиях разного рода. Так, мы проводили дискуссию в форме производственного совещания на автозаводе с целью поиска путей повышения эффективности автопроизводства. Один из студентов выступал в роли директора производства, два – ведущих-проектировщиков сборочного цеха, остальные студенты группы – специалисты цеха. «Директор» получает полномочия по организации дискуссии: руководит ходом обсуждения, следит за аргументированностью гипотез, корректностью отношений в процессе общения, обобщает и резюмирует обсуждаемые предложения, принимает решение и т.д. Как правило, такая форма занятий вызывает заинтересованность студентов, вовлекает в коллективное обсуждение идей, предложений в поиске нового знания, которое предполагает на привлечение профессиональной лексики на английском языке. Найденное решение оформляется в виде словесного тезиса («протокола решения собрания»). Выполнение таких заданий требует от студентов не просто воспроизвести информацию, а проявить творчество, так как задания имеют несколько вариантов решения. Творческие задания, требующие привлечения собственного жизненного опыта, имеющие практическую направленность, придают смысл изучению иностранного языка и мотивируют обучение, создают фундамент для сотрудничества, сообучения, общения всех участников образовательного процесса. Таким образом, изучение предмета в форме диалога реализует личностно ориентированную модель обучения, в которой содержание обучения студентов формируется при их непосредственном и активном участии и взаимодействии с преподавателем, учитывая индивидуальные особенности каждого студента и стимулируя повышение мотивации обучения.

Список литературы

1. Белова С.В. Диалог – основа профессии педагога. – М.: Академия, 2002. – 146 с.
2. Соловова Е.Н. Методическая подготовка и переподготовка учителя иностранного языка: интегративно-рефлексивный подход: монография/ Е.Н. Соловова. – М.: Глосса-Пресс, 2004. – С. 336.

Шевлякова Валентина Николаевна
воспитатель первой категории
МАДОУ «Д/С №87»
г. Пермь, Пермский край

РАЗВИТИЕ ОБРАЗОВ-ПРЕДСТАВЛЕНИЙ У ДЕТЕЙ С ОБЩИМ НЕДОРАЗВИТИЕМ РЕЧИ

Аннотация: статья посвящена методам, с помощью которых можно повысить уровень речевого развития у детей в логопедической группе путём развития сферы образов-представлений. Сформировать у ребенка образ-представление данного предмета или явления, – значит усвоить значение данного слова, тем самым овладеть всеми его понятийными сторонами. Автор полагает, что освоение системы понятий должно опираться на наглядные представления детей, и чем они многообразнее, тем лучше и успешнее формируется у ребенка сфера образов-представлений.

Ключевые слова: образы-представления, словарный запас, ОНР, речевое развитие, речевое поведение, предметная деятельность.

Одной из главных задач в речевом и психическом развитии дошкольников с ОНР является целенаправленное обогащение словарного запаса: его накопление и уточнение представлений, формирование понятий, развитие содержательной стороны мышления. Словарная работа направлена на создание лексической основы речи и занимает важное место в общей системе работы по речевому развитию детей.

Неотъемлемым компонентом познавательной деятельности и обогащения словаря являются образы-представления о предметах и явлениях окружающего мира, занимающие важное место в психической сфере дошкольника.

Дети с ОНР, не владеющие достаточным лексическим запасом, испытывают большие трудности в обучении, не имея подходящих слов для выражения своих мыслей. Наряду с серьезными проблемами с речью дети с ОНР очень часто имеют сопутствующие расстройства, в том числе нарушения восприятия, внимания, памяти, мышления. Таким образом, ограничивается круг общения детей, возникает замкнутость, безынициативность, нерешительность, стеснительность. Всё это порождает специфические черты речевого поведения: неумение устанавливать контакт с собеседником, поддерживать беседу, что в дальнейшем выявляет затруднения при обучении в школе.

Целью моей работы было повышение уровня речевого развития у детей в логопедической группе путём развития сферы образов-представлений. Образы-представления играют исключительно важную роль в психической и речевой жизни ребенка. Большинство дошкольников, как правило, мыслят наглядно, образами. Память в этом возрасте также в значительной степени строится на воспроизведении представлений наглядных образов. Образы-представления развиваются в процессе деятельности, причем той деятельности, которая требует выражения определенного качества, восприятия образов в целом и по частям.

Ряд исследователей (А.С. Выготский, С.Л. Рубинштейн) отмечали решающую роль восприятия и образной сферы в формировании речи. «Образы-представления и восприятия являют собой чувственную основу слова, которая значима для процессов формирования предметной номинации и абстрактных понятий, овладение мыслительными операциями и для процессов понимания в целом» [1, с. 196.] Леонтьев А.Н. указывал, что «психология образа – это знание о том, как в процессе своей деятельности индивиды строят образ мира – мира, в котором они живут, действуют, который сами переделывают и частично создают». Он отмечал, что в процессе восприятия человек «разбирает» окружающий мир на отдельные элементы и затем «собирает» его во внутреннем психическом плане в виде образа (модели, картины) [2, с. 251–261] Важным инструментом в восприятии становится слово, с помощью которого вычлняются отдельные элементы мира посредством речи.

Образы-представления имеют большое значение для развития ребёнка, как будущего школьника:

1. Образ выполняет опорную функцию в решении каких-либо поставленных задач, направляет мышление, воображение ребёнка для достижения нужной цели.
2. Формирует обобщенный образ предметов, явлений, понятий.
3. Образы являются опосредующим звеном в запоминании слов.
4. Способствуют развитию способности ребёнка к целенаправленному произвольному наблюдению за объектом, для этого необходимо наличие у ребёнка общего представления об образе, чтоб «ребёнок мог увидеть то, что нужно».
5. Развивают различные стороны чувственного познания, обогащения образного опыта личности, который является фундаментом и обязательным компонентом высших форм абстрактного мышления.

Содержание работы по развитию образов-представлений у дошкольников с ОНР можно проследить в трёх следующих направлениях:

1. Расширение образов-представлений ребёнка на основе ознакомления с постепенно увеличивающимся кругом предметов и явлений.
2. Введение слов, обозначающих качества, свойства, отношения, на основе углубления знаний о предметах и явлениях окружающего мира.
3. Введение слов, обозначающих элементарные понятия, на основе различения и обобщения предметов по существенным признакам.

Эта работа должна проводиться с учетом выбора лексических тем на каждую неделю, в соответствии с возрастом детей, с учетом закономерностей освоения значений слов, в постепенном их углублении, формировании умений семантического отбора слов в соответствии с контекстом высказывания.

Специальные исследования (Цветкова Л.С., Струнина Е.М.) показали, что воспитание у детей внимания к содержательной стороне слова, развитию образов-представлений, уточнение значений слов, обогащение связей слов с другими словами развивает точность словоупотребления, оказывает положительное влияние на связность монологической речи, поскольку семантика отдельного слова тесно взаимодействует с семантикой всего высказывания.

Таким образом, для развития сферы образов-представлений важно подчеркнуть, что значение слова можно определить на основе установления трёх сторон:

1. Соотнесение слова с предметом.
2. Связь слова с определенным понятием.
3. Соотнесение слова с другими лексическими единицами внутри лексической системы языка.

Сформировать у ребенка образ-представление данного предмета или явления, – значит усвоить значение данного слова, тем самым овладеть всеми его понятийными сторонами. Усвоение системы понятий должно опираться на наглядные представления детей, и чем они многообразнее, тем лучше и успешнее формируется у ребенка сфера образов-представлений.

Анализ природы слова и особенностей их освоения детьми позволяет выделить в развитии образов-представлений у дошкольников 2 аспекта:

1. Предметная деятельность.

Важно формировать образы через предметную деятельность, т.к. в дошкольном возрасте лучше осваиваются лишь те понятия, существенные признаки которых достаточно ярко выражены и доступны для наглядно-действенного и наглядно-образного способа мышления.

1. Активное выделение существенных признаков предмета: по цвету, по форме, по величине, по другим характерным особенностям предмета.

Например: при рассматривании птицы выделяли части её тела: голова, шея, клюв, глаза, туловище, крылья, хвост, лапки, перья, – используя игровые приемы.

- голова, шея (какая?) – мохнатая, жилистая, вытянутая;
- клюв, хвост (какой?) – острый, крючковатый, пушистый, куцый;
- глаза, крылья, перья, лапки (какие?) – зоркие, пестрые, цепкие, мохнатые.

2. Полиmodalное восприятие предмета, т.е. объединение отдельных свойств предметов и создание целостного образа. Предмет обследуется зрительно, на запах, на вкус, на ощупь.

Например: при рассматривании и тактильном обследовании фруктов и овощей выделяли их существенные признаки.

- какое яблоко на внешний вид? – круглое, красное, большое;
- какое яблоко на ощупь? – гладкое, твердое;
- какое яблоко на запах? – душистое, ароматное;
- какое яблоко на вкус? – сладкое, кислое;
- из чего состоит яблоко? – кожура, мякоть, семечки, черешок, сердцевина.

При наблюдении за снегом, так же отмечали характерные особенности и свойства снега: из чего состоит снег, какой он на ощупь, на запах, во что он может превратиться в тепле и т.д. Ставили опыты со снегом, с водой. Детям предоставлялась возможность размышлять, делать умозаключения, что позволяло детям развивать содержательную сторону мышления на основе анализа, синтеза, обобщения.

Использовались такие игровые приемы:

- «Отгадай, какой предмет я загадала»;
- «Кто первый узнает, тот дальше продолжает»;
- Путешествие на поляну «Соединялка», где из отдельных частей детьми собирался цельный образ.

3. Закрепление образов-представлений путём изобразительной деятельности. Формируются образы восприятия в процессе целенаправленного обследования предмета и последующего моделирования его формы способами специфичными для лепки, аппликации, рисования. На этой основе формируются гибкие образы-представления. Под влиянием обучения дети выделяют существенные и второстепенные признаки предметов, устанавливают аналогии создаваемых изображений и реальных предметов.

II. Включение предмета в различные семантические связи (смысловое обыгрывание предмета).

Здесь особое значение приобретает ознакомление детей с многозначными словами, раскрытие их семантики, точное по смыслу использование антонимов, синонимов, многозначных слов, т.е. развитие смысловой стороны речи. Безусловно, работа над смысловой стороной слова становится возможной лишь при усвоении детьми предметного, понятийного содержания образа – слова.

Использовались игровые приёмы:

- 1) игра-путешествие «Гора-Наоборот». Закрепляются понятия слов-антонимов (высоко – низко, далеко – близко);
- 2) путешествие на озеро «Уменьшалка». Именование слов в уменьшительно-ласкательной форме (нос – носик, глаз – глазик);
- 3) путешествие на озеро «Вырасталка». Именование слов в увеличительной форме (нос – носище, глаз – глазище).

Всем детям в логопедической группе свойственно снижение внимания, работоспособности в результате повышенной утомляемости. Поэтому, учитывая физиологические особенности детей, для переключения внимания использовалась смена видов деятельности: игры на слуховое внимание, на зрительное внимание (опорный, картинный материал), проводились физминутки, пальчиковая гимнастика, игры на координацию речи с движением. Использование в своей работе игровых, наглядных, словесных методов и приёмов для развития образов-представлений у детей с ОНР приводит к положительным и качественным результатам: у детей улучшается память, концентрация внимания, увеличивается точность словоупотребления, обогащается словарный запас и, как следствие, улучшается связная речь, что помогает ребёнку быть более успешным в образовательном процессе.

Успешные результаты можно получить только в последовательной, систематической деятельности посредством совместной работы воспитателя, логопеда и родителей.

В заключении хочется отметить, насколько сложно ребенку всю эту работу проделать самостоятельно, тем более детям с ОНР, и до какой степени важна помощь педагогов и родителей в деле систематизации словарного запаса, формировании образов-представлений предметов и явлений окружающего мира. Поэтому, как можно раньше необходимо научить ребёнка быть внимательным к тому, что его окружает. Важно научить ребёнка смотреть и видеть, слушать и слышать, ощупывать и осознать, а затем и обобщать увиденное в словесных высказываниях. Сформированные образы-представления о предметах и явлениях в дошкольном детстве помогут в дальнейшем успешно усваивать школьную программу.

Список литературы

1. Актуальные проблемы нейропсихологии детского возраста: Учеб. пособие / Под. ред. Л.С. Цветковой. – Воронеж: МОДЭК, 2006.
2. Леонтьев А.Н. Образ мира. – М.: Педагогика, 1983.
3. Цветкова Л. С. Процесс названия предмета и его нарушения. //Вопросы психологии, 1972. – №4.

Широкова Людмила Ивановна

старший воспитатель

Бобрикова Елена Васильевна

воспитатель

Бочарникова Светлана Дмитриевна

воспитатель

МБДОУ «Д/С №60»

г. Белгород, Белгородская область

ФОРМИРОВАНИЕ ЗДОРОВЬЕСБЕРЕГАЮЩЕЙ ПЕДАГОГИЧЕСКОЙ СИСТЕМЫ ДОО

Аннотация: статья посвящена актуальной проблеме формирования здоровьесберегающей педагогической системы в ДОО. Раскрыты задачи формирования здорового образа жизни у дошкольников, приоритетные направления формирования здоровьесберегающей педагогической системы детского сада. Представлена программа физкультурно-оздоровительной работы ДОО.

Ключевые слова: здоровьесбережение, педагогическая система, здоровый образ жизни, физкультурно-оздоровительная программа.

Обеспечение здоровья подрастающего поколения – одна из актуальных задач современного общества. В последние годы состоянием здоровья детей обеспокоены не только представители здравоохранения, но и педагоги, осознающие, что образование играет важную роль в решении этой социально значимой проблемы.

Вопросы сохранения и укрепления здоровья исследовались во все периоды становления и развития образования, здоровьесбережение являлись и являются атрибутом функционирования любого образовательного учреждения. В работах П.П. Блонского, Л.С. Выготского, А.Ф. Лосева, И.И. Брехмана, Э.В. Сойко, В.А. Щеглова представлена основа понятия «здоровьесбережение», раскрыты общетеоретические аспекты здоровьесбережения. Серьезное внимание проблемам сохранения и укрепления здоровья обучаемых уделено в работах В.С. Быкова, Л.М. Куликова, С.С. Коровина, А.Я. Наина, С.Г. Серикова, П.П. Тиссена, Н.А. Фомина и др.

Вместе с тем следует отметить, что, несмотря на повышенный интерес к исследуемой проблеме, недостаточное внимание уделяется ее педагогическим здоровьесберегающим аспектам, в основном рассматриваются медико-гигиенические вопросы, имеет место однозначность подходов к здоровьесбережению.

Полноценное обучение детей в образовательном учреждении, будет только тогда, когда здоровье ребёнка не подрывается. А это может зависеть от многих факторов: принятие педагогическим коллективом концепции здоровьеориентированного обучения и воспитания; применение здоровьесберегающих технологий или их элементов на занятиях, а также различных видов двигательной активности детей для снятия утомления в образовательном процессе [1]. Следует подчеркнуть, что ведущим фактором является готовность воспитателей к созданию здоровьесберегающей системы ДОО.

Анализ официальных документов, теоретических источников показывает, что современный воспитатель должен обладать знаниями о человеческом организме, быть компетентным в области сохранения своего здоровья и здоровья воспитуемых и обучающихся, знать о влиянии физической культуры и здорового образа жизни на предупреждение и развитие заболеваний, владеть способами сохранения как своего здоровья, так и здоровья «доверенных» ему детей, выполнять комплексы упражнений для снятия утомления и повышения работоспособности, осуществлять самоконтроль за состоянием своего здоровья и контроль за состоянием здоровья детей [3].

Воспитатель, заботящийся о здоровье детей, должен стремиться к созданию здоровьесберегающего педагогического процесса, владеть здоровьесберегающими технологиями и применять их в воспитательно – образовательном процессе ДООУ [5].

В настоящее время дошкольное образование перестало быть закрытой системой, поэтому его эффективность в здоровьесбережении определяется направленностью инициатив на структурирование ближайшего образовательного и социального пространства.

Роль детского сада в формировании ЗОЖ у детей очень важна, но мало эффективна если в этой работе не участвует семья. Только взаимоуважение и понимание специалистов детского сада и семьи способны сформировать навыки ЗОЖ у дошкольников.

Формирование здоровьесберегающей педагогической системы МБДОУ Д/С №60 является приоритетным направлением работы педагогического коллектива.

К задачам формирования ЗОЖ у дошкольников мы относим:

- достижение полноценного физического развития детей: гармоничности телосложения, соответственно возрасту развитых функций и адаптационных способностей организма, физической и умственной работоспособности;

- воспитание нравственно-волевых черт личности;

- формирование доступных представлений и знаний детей о ЗОЖ, о своем организме, о пользе занятий физическими упражнениями, об основных гигиенических нормах и правилах;

- формирование у детей привычек и практических навыков ЗОЖ;

- воспитание у детей интереса к активной деятельности по сохранению и укреплению собственного здоровья, а также уважительного отношения к здоровью окружающих.

К психолого-педагогическим условиям, обеспечивающим формирование здоровьесберегающей педагогической системы детского сада мы относим:

- обеспечение научно-методического сопровождения процесса формирования ЗОЖ;
- содержательной и мотивационной готовности педагогов к созданию здоровьесберегающей педагогической системы и формированию ЗОЖ у детей;
- целенаправленном и систематическом взаимодействии педагогов с семьей по опросам ЗОЖ;
- сознательном и активном участии детей в процессе формирования ЗОЖ.

Приоритетными направлениями формирования здоровьесберегающей педагогической системы детского сада на наш взгляд являются: образовательная, воспитательная, диагностическая, профилактическая и коррекционная работа, научно-методическая и информационно-просветительская работа.

В соответствии с данными направлениями в МБДОУ Д/С №60 была разработана программа физкультурно-оздоровительной работы.

В данную программу включены следующие разделы:

1. Материально-технические условия детского сада (состояние здания и оборудования требованиям санитарно-гигиенических норм, включая групповые помещения, спальни, туалеты, мебель и т.д.; требования к освещенности помещений; наличие спортивного зала, тренажерного зала, спортивного инвентаря, спортивной площадки, плескательного бассейна, гакамеры, площадок для прогулок; обеспеченность музыкального зала необходимым оборудованием; соответствие пищеблока требованиям Сан ПиНов).

2. Кадровое обеспечение здоровьесберегающего процесса (медицинский персонал (врач, старшая медсестра); психолого-педагогический персонал (педагог-психолог, социальный педагог, инструктор по физической культуре, учитель-логопед); взаимодействие с детской поликлиникой №3, и тубдиспансером, областным физ. диспансером).

3. Медицинское обслуживание детей (наличие медицинского кабинета, изолятора; регулярные профилактические осмотры; картотека детей, подлежащих диспансерному наблюдению; профилактика острых заболеваний; профилактика близорукости; коррекция нарушений опорно-двигательного аппарата).

4. Двигательная активность и физическое развитие детей (гимнастика (утренняя, после сна); оздоровительные коррекционные занятия для детей с нарушением осанки и плоскостопием, динамические паузы; основные физкультурные занятия на свежем воздухе; массовые физкультурно-спортивные мероприятия; подвижные и спортивные игры, водные процедуры в плескательном бассейне в летний период).

5. Организация рационального, сбалансированного питания, сезонная дотация витаминов (регулярно свежие фрукты, овощи, соки, и др.).

6. Обучение детей навыкам (умениям) здорового образа жизни (соблюдение правил личной гигиены; режим дня; рациональное питание; средства физического воспитания; беседы, игры, утренники; оздоровительные и закалывающие мероприятия).

7. Педагогический коллектив (состояние здоровья): профилактический осмотр (1 раз в год); составление паспорта здоровья, участие в оздоровительных, профилактических мероприятиях; повышение квалификации педагогического коллектива, функционирование хореографического кружка для педагогов «Девчата».

8. Взаимоотношения с родителями: беседы, консультации, родительские собрания направленные на содействие укрепления и развития здоровья (как детей, так и своего собственного); участие в оздоровительных, профилактических мероприятиях; индивидуальная работа; использование наглядной агитации (выпуск стенгазет, оформление уголков здоровья).

Таким образом, формирование здоровьесберегающей педагогической системы детского сада является приоритетным направлением работы всего педагогического коллектива и осуществляется через комплекс мероприятий: обеспечение научно-методического сопровождения процесса формирования ЗОЖ; содержательная и мотивационная готовность педагогов к созданию здоровьесберегающей среды и формированию ЗОЖ у детей; целенаправленное и систематическое взаимодействие педагогов с семьей по вопросам ЗОЖ; сознательное и активное участие детей в процессе формирования ЗОЖ; целенаправленная организация здоровьесберегающей педагогической системы в семье и детском саду.

Благодаря систематической целенаправленной работе по здоровьесбережению в ДОУ, на протяжении ряда лет в детском саду уровень заболеваемости сохраняется ниже среднегогородского уровня. У детей сформирована активная позиция по здоровьесбережению и здоровьесбережению. Повысилась вовлеченность и активность родителей в вопросах, посвященных здоровью, здоровому образу жизни детей. Педагоги смогли обобщить и распространить результаты своей работы среди коллег ДОУ.

Список литературы

1. Волошина Л. Н. Современная воспитательная система детского сада / Л. Н. Волошина // Дошкольное воспитание. – 2004. – №3. – С. 17–18.
2. Глазырина Л.Д. Овсянкин В.А. Методика физического воспитания дошкольников. – М.: Владос, 1999. – 176 с.
3. Детство: Примерная основная общеобразовательная программа дошкольного образования/ Т.И. Бабаева, А.Г. Гогоберидзе, З.А. Михайлова и др. – СПб.: ООО «Издательство «Детство-Пресс», 2011. – 528 с.
4. Кудрявцев Н.В. Физическая культура и развитие здоровья ребенка // Дошкольное воспитание. 2004. – № 1. – С. 80–86.
5. Федоровская А.О. Физкультурно-оздоровительная и профилактическая работа в ДОУ // Дошкольное воспитание. 2004. – №1. – С. 33.

Шупеева Шолпан Муратовна
старший преподаватель
Инновационный Евразийский университет
г. Павлодар, Республика Казахстан

ВНЕДРЕНИЕ ДУАЛЬНОЙ СИСТЕМЫ ОБУЧЕНИЯ ПРИ ПОДГОТОВКЕ БАКАЛАВРОВ ТЕПЛОЭНЕРГЕТИКИ В ИНЕУ

Аннотация: в статье рассматривается опыт внедрения дуальной системы обучения для бакалавров специальности «Теплоэнергетика». Автор сообщает, что увеличение доли практической составляющей обучения позволяет сформировать у будущих специалистов необходимые производственные навыки уже на стадии обучения.

Ключевые слова: компетентностная модель, дуальная система, производственная практика, стажировка, практический курс.

Общепризнанная подготовка специалистов, ориентированная на формирование знаний, умений и навыков в предметной области, в условиях современного производства, характеризуемого усложнением технологии и технического парка, всё больше отстаёт от современных требований.

Одним из способов решения этой проблемы может стать внедрение дуальной системы обучения в системе высшего профессионального образования. Реализуется система через механизм непрерывного вовлечения работодателей в процесс закрепления и углубления полученных в вузе знаний и формирования студентами практических профессиональных навыков и умений [1].

В связи с этим некоторые специальности инженерного направления Инновационного Евразийского университета с 2013 г. были переведены на дуальную технологию обучения. В том числе специальность 5В071700 «Теплоэнергетика». Переход на данную технологию обучения стал осуществляться поэтапно.

Базой производственной практики студентов стала АО «ЕЭК» Аксуская ТЭС. Совместно с ведущими специалистами станции была разработана программа дуального обучения, содержащая задания, выполняемые студентами на предприятии, и задания для самостоятельной работы. Программа составлена в соответствии с учебным планом специальности и предназначена для студентов 3 и 4 курса.

Студенты 3 курса специальности 5В071700 «Теплоэнергетика» начинают учебный год с 6-недельного теоретического минисеместра, дисциплины которого имеют продолжение в течение последующего за ним 4-недельного практического цикла в виде занятий, проводимых 1 раз в неделю. Программа практики предусматривает выполнение заданий, соответствующих дисциплинам теоретического цикла.

Всего в течение учебного года студенты проходят 3 четырехнедельных практических курса. Увеличение доли практической составляющей обучения позволяет сформировать у будущих специалистов необходимые производственные навыки уже на стадии обучения.

Теоретическое обучение на 4 курсе начинается также с 6-недельного цикла, по окончании которого студенты выходят на 4-недельную практику, во время которой студентам на станции преподаётся дисциплина «Основы промышленной безопасности в теплоэнергетике». Практическая ориентированность данного предмета и проведение занятий квалифицированным специалистом в этой области имеет немаловажное значение, так как позволит практикантам получать информацию из «первых рук».

Практическая работа на станции совмещается с теоретическим обучением на компьютерных тренажерах-симуляторах в учебном классе ТЭС. Данные тренажерные комплексы полностью дублируют реальное оборудование станции. Благодаря тренажерным комплексам смогут углубить свои теоретические знания в вопросах работы основного и вспомогательного оборудования ТЭС, проследить всю технологическую цепочку, а также моделировать работу станции при различных условиях работы оборудования [3].

В процессе стажировки практикант проходит обучение на рабочем месте под руководством ответственного обучающего лица с целью практического овладения специальностью, адаптации к объекту обслуживания и управления, приобретения навыков быстрого ориентирования и других приемов работы.

Опыт показывает, что подобное сочетание теоретической составляющей в вузе и практической части на предприятии дает положительные результаты в первую очередь для самих бакалавров-теплоэнергетиков:

- мотивация получения знаний и приобретения навыков в работе, так как качество их знаний напрямую связано с выполнением служебных обязанностей на рабочих местах;
- приобретение необходимого профессионального опыта в условиях растущей конкуренции в профессиональной среде;
- формирование профессиональных компетенций у бакалавров теплоэнергетики, соответствующих требованиям работодателей;
- адаптация будущих специалистов путем плавного вхождения в трудовую деятельность к условиям, в которых им предстоит трудиться по окончании высшего учебного заведения.

Список литературы

1. Берлова Н.В. «Производственная практика как фактор формирования профессиональных компетенций у выпускников // Материалы региональной научно-технической конференции «Состояние и тенденции развития уровня высшего профессионального образования в России». – Владивосток, 2011. – С. 133–134.
2. Харченко С.П. Внедрение дуальной системы обучения при подготовке конкурентоспособного специалиста // Материалы Международной научно-технической конференции «Наука, техника, инновации 2014». – Брянск, 2014. – С 421–423.

ПРОБЛЕМЫ ПРЕПОДАВАНИЯ ШКОЛЬНОЙ МАТЕМАТИКИ. МЕТОДИЧЕСКИЕ МАТЕРИАЛЫ. ЧАСТЬ 2 (ПРОДОЛЖЕНИЕ)

Аннотация: в работе сообщается, что многие учителя сталкиваются с ситуацией, когда на этапе подготовки к экзамену у учащихся обнаруживаются пробелы в знаниях за младшие классы, в результате чего подготовка к экзамену таких детей становится проблематичной. Автор предлагает свои методические приемы и технологии преподавания.

Ключевые слова: проблемы преподавания, методики, технологии преподавания, алгоритмы, опорные конспекты.

Государственные люди в сфере образования заняты процессом реформирования образования, проблемой повышения качества преподавания, наконец, процессом перехода на ФГОС (федеральный государственный образовательный стандарт). На местах все преобразования осуществляют простые учителя. Именно они являются свидетелями того, какие у нас растут детки и каковы их знания, какие выпускники выходят в самостоятельную жизнь. Каждый учитель стремится научить своих подопечных не только азам своей науки, но и дать расширенные знания в пределах программы или больше. В передовых школах, лицеях и массовых школах контингент учащихся несколько различается. Мы знаем установку «учить надо всех». Многие учителя сталкиваются с ситуацией, когда на этапе подготовки к экзамену у учащихся обнаруживаются пробелы в знаниях за младшие классы, в результате чего подготовка к экзамену таких детей становится проблематичной. Собственно говоря, их (детей) совсем не единичное количество, их могут быть целые классы. Существует практика отбора детей по уровню знаний на этапе перехода из начальной школы в основную. Если быть точным, то этап подготовки к экзамену начинается задолго до наступления экзамена. Учитель, столкнувшись с тем, что ученик 7–8–9 класса не знает материал 5–6 классов, вынужден заниматься восстановлением знаний.

Каковы приоритетные направления образования детей, которые не были столь успешны на первых этапах обучения? Как правило, сложными для детей являются такие предметы, как математика, физика, химия. Ставится цель дать им базовое образование, гармонично развивая способности ребёнка в других областях. Мы все знаем примеры того, как якобы неуспешные в каких-то школьных учебных предметах дети становились людьми успешными, знаменитыми в других сферах науки и жизни.

В текущей школьной жизни нужно обучать всех и каждого. Как этого добиваться? Существуют множество методик, технологий преподавания, однако на практике приходится ориентироваться на конкретного ребёнка или целый класс, для которых приходится придумывать свою технологию, каждый раз разную. Однако в процессе работы складываются общие подходы в обучении. В частности, в процессе преподавания математики важным становится такой учебный продукт, который будет полезен именно данному ученику, данному классу, который заинтересует ребёнка, поможет разобраться в чём-то, научит делать нужные шаги в решении той или иной задачи. Для меня этот продукт – алгоритм, как бы и чем бы мы его ни «украшали», объясняли, расписывали, расшифровывали и т. п., как бы его ни представляли или называли. Математика – наука точная, и тем отличается от физики и химии, например, что раскладывает материал «по полочкам»: «Первое. Второе. Третье...» Выполнил один шаг, одно действие – остановись; второй шаг, второе действие... Контролируй шаги. И так по шажкам – к результату.

Отсюда и желание дать слабым деткам возможность выполнять действия по алгоритму, который облекается в разные формы. При подготовке к экзамену часто обнаруживаются пробелы в знаниях, которые требуется восстановить за относительно короткое время. Материалы-алгоритмы очень удобны в решении таких проблем. И, конечно же, они уместны, когда только тема изучается, чтобы хотя бы попытаться не дать пробелу образоваться. Если ребёнок готов слушать и слышать, тогда он благодарен за такую простую помощь.

Я предприняла попытку создать свои материалы по ключевым темам математики, часть из которых представляю в нижеследующем разделе. Некоторые из них являются алгоритмами, другие можно назвать опорными конспектами, третьи – краткими конспектами темы. В любом случае, в них содержатся методические приёмы для освоения темы, для её проработки и закрепления. В части из них предполагается, что ученик вместе с учителем разберёт данный материал «с карандашом в руках», то есть требуется выделить разными цветами те или иные места в бланке, прорисовать линии, записать или выделить слова, цифры.

Материалы в карточках представлены не академическим языком, а простым, живым, чтобы привлечь ребёнка к разговору, обсуждению по предложенной теме, создать ситуацию игры. Конечно, чем старше возраст ученика, тем более официальным становится язык изложения, но ничто не мешает придумать такой формат общения, когда можно «зацепить» внимание ребёнка и призвать на помощь ассоциативную память.

ПСИХОЛОГИЯ

Антипова Виктория Сергеевна

студентка

Шигабетдинова Галина Михайловна

канд. пед. наук, доцент

ФГБОУ ВПО «Ульяновский государственный технический университет»
г. Ульяновск, Ульяновская область

ИППОТЕРАПИЯ КАК ВИД АДАПТИВНОЙ ПСИХОЛОГИЧЕСКОЙ ФИЗКУЛЬТУРЫ

***Аннотация:** в данной статье авторы описывают психологический аспект одного из современных психотерапевтических методов лечения множества болезней у детей, в том числе с ДЦП и психическими расстройствами различного рода. В работе также представлено исследование небольшой группы детей с различными заболеваниями и выявление дальнейшей динамики развития болезни.*

***Ключевые слова:** психология, ДЦП, лошади, иппотерапия, метод лечения.*

Иппотерапия является признанным средством реабилитирующего воздействия на больных соматическими, психическими заболеваниями, реабилитирующихся после травм. С древнейших времен известно благотворное влияние на здоровье человека езды и общения с лошадьми. Еще античный врач Гиппократ утверждал, что раненые и больные поправляются быстрее и успешнее, если ездят верхом. В середине XVIII века энциклопедист Дени Дидро в трактате «О верховой езде и её значении для того, чтобы сохранить здоровье и снова его обрести» писал о том, что среди физических упражнений первое место принадлежит верховой езде. С её помощью можно лечить много болезней, но возможно также и их предупреждать, как только они проявляются.

В современной Европе Лечебная Верховая Езда (ЛВЕ) стала развиваться в последние 30–40 лет: сначала в Скандинавских странах, затем в Германии, Франции, Голландии, Швейцарии, Великобритании, Польше и др. В Германии иппотерапия начиналась как лечение с применением физиотерапевта, специально обученной лошади и коновода. Теория физиотерапии была применена на практике: физиотерапевт давал инструкции коноводу. Движения лошади были тщательно модулированы таким образом, чтобы они оказывали лечебное воздействие на нервно-мышечные импульсы в организме пациента (обтекаемые выражения). Центры по ЛВЕ стали открываться во многих странах. Так в США работает более 1000, а в Великобритании около 700 групп иппотерапии, в которых оздоравливаются более 26000 человек с самой разнообразной патологией. Во времена первой мировой англичане использовали верховую езду для реабилитации солдат с различными нарушениями опорно-двигательного аппарата. В Польше работают около 60 подобных центров.

Толчком к распространению ЛВЕ в странах Северной Европы, а потом и в других странах мира послужила история датчанки Лиз Хартел. Лиз была спортсменкой. Она занималась конным спортом, пока однажды не заболела полиомиелитом (случай довольно редкий для взрослого человека). Болезнь приковала Лиз к инвалидной коляске. Спортсменка уже не надеялась когда-нибудь сесть на лошадь. В итоге через несколько месяцев занятий верховой ездой Лиз Хартел выздоровела и снова стала заниматься конным спортом и в результате на соревнованиях по выездке во время Олимпийских игр в Хельсинки завоевала серебряную медаль.

Объектом исследования является группа детей, состоящая из 5 человек в возрасте от 9 до 13 лет с различными заболеваниями, такими как ДЦП, детский аутизм, сколиоз и невралгия.

Предметом исследования является динамика психологического и физического развития детей в общении с лошадью.

Проблема нашего исследования заключается в том, что иппотерапия эффективна при лечении заболеваний опорно-двигательной системы и различных дисфункций психики, но далеко не все родители знают о её влиянии на психологическое состояние детей.

Цель данной исследовательской работы заключается в анализе малой группы детей с различными заболеваниями и выявлении у них динамики изменений.

Иппотерапия (райттерапия) – метод психотерапевтического лечения при помощи лошади. В медицине иппотерапию часто называют лечебной верховой ездой (ЛВЕ). В России она является официально признанным методом лечения, хотя во многих других странах (например, страны СНГ) относят иппотерапию к альтернативной медицине.

Для достижения поставленной цели необходимо было наблюдать за развитием детей в течение полугода. Именно таков минимальный срок при иппотерапии, чтобы увидеть положительную или отрицательную динамику развития болезни. Занятия проходили в г. Ульяновске, в Заволжском районе в КСК «Галисман», руководитель Наталья Прежина. Первые занятия, как правило, 2–3 недели, занятия длятся 10–20 минут. Постепенно время увеличивается до 60 минут.

При работе детей с лошадью учитываются два главных фактора: взаимоотношение ребенка с животным и правильный выбор лошади. Для иппотерапии лошади подбираются «особые», главным при отборе лошади в иппотерапевты становится ее характер, так как не все лошади способны работать с больными людьми или детьми. Для лечебной верховой езды отбираются спокойные, дружелюбные и послушные лошади, которые не должны кусаться, и быть нервными, упрямыми или пугливыми. Еще одним, не менее важным критерием при отборе, является ее выносливость,

так как часто «лечебной» лошади приходится нести на себе двоих – врача и пациента. Если лошадь соответствует всем вышеперечисленным качествам, а ветеринары подтверждают ее физическое здоровье, то лошадь начинают обучать по специально разработанной программе, которое занимает в среднем 2–3 года.

Инструктор по лечебной верховой езде обычно имеет высшее медицинское, психологическое или педагогическое образование, конечно же, обязательным условием для иппотерапевта являются отличные навыки верховой езды и любовь к лошадям. На данный момент одной из актуальных проблем в данной области является как раз подбор комбинации лошадь-всадник. Ведь все дети разные, как и их вкусы.

Как правило, лошадь для детей с такими заболеваниями нередко становится самым близким другом, которому часто рассказывается то, что не всегда расскажешь родителям или воспитателям. При групповых занятиях иппотерапией такие дети получают дополнительное общение друг с другом, благодаря которому происходит более быстрое развитие психики и речи. Во время занятий ребенок ухаживает за лошадью и за некоторым снаряжением, а также происходит влияние в общий коллектив детей. Им проще найти общий язык друг с другом, т.к. у них есть общие интересы – социализация в обществе и достижение некоторых результатов. Чтобы убедить скептиков, достаточно показать результаты, достигнутые этой дисциплиной, разработанной специалистами высочайшего уровня, в лечении таких патологий, как церебральный паралич, мозговые травмы и параличи ног. Шаг за шагом, под неустанным наблюдением медиков многие инвалиды приобретают возможность установить нормальные социальные отношения с окружающим миром и улучшить свое физическое состояние.

Направление реабилитации, использующее конный спорт как терапевтическое средство, которое в некоторых случаях может считаться следующим этапом формировании больного человека как личности, ставит перед собой задачу добиться улучшения состояния пациентов, страдающих тяжелыми поведенческими расстройствами и трудностями в отношении с близкими. Эта цель может быть достигнута именно потому, что животное, не имеющее культурной надстройки, часто затрудняющей человеческие взаимоотношения, принимает пациента таким, как он есть, и позволяет установить простые, но внушающие уверенность отношения. Во время лечения пациент должен заниматься также уходом за животным, кормить его, следить за сбору до и после сеанса терапии. Введение инвалида в нормальную спортивную среду (конный спорт для инвалидов) представляет собой важнейший шаг для вовлечения в общественную жизнь.

Естественно, не все пациенты приходят к этому этапу, но те, кому это удается, получают огромное удовлетворение от возможности быть частью нормального мира, и это в невероятной степени улучшает их социальные отношения с людьми.

Исходя из нашего исследования, можно сделать следующие выводы: у 4 из 5 детей наблюдается положительная динамика развития опорно-двигательной системы и у всех детей в группе наблюдается положительная динамика развития и восстановления ЦНС. Ребята стали более активными, общительными, самостоятельными (в определенной степени) и открытыми. 1 из 5 детей решил дальше развиваться и хочет заниматься конным спортом.

Список литературы

1. Боярина Г.П. Верховая езда. Практические советы начинающим конникам. – Мн.: МПКФ Менакол, 1992. – 32 с.
2. Дремова Г.В. Комплексное использование иппотерапии и спартианской программы в целях социальной реабилитации и интеграции инвалидов с ДЦП / Г.В. Дремова, П.Л. Соколов, В.И. Столяров // Спорт, духовные ценности, культура. – М., 1997. – Вып. 8. – С. 130–174.
3. Штраус И. Иппотерапия. Нейрофизиологическое лечение с применением верховой езды // Ingrid Strauß: Hippotherapie – neurophysiologische Behandlung mit und auf dem Pferd. Aufl. Hippokrates, Stuttgart 2000 (Mit einem Beitr. zur Kinder-Hippotherapie von Emmy Tauffkirchen) / перевод с нем. – М.: Московский конноспортивный клуб инвалидов, 2000. – 102 с.

Балабанова Екатерина Светославовна

канд. психол. наук, доцент

АНО ВПО «Московский гуманитарный университет»

г. Москва

ЛИЧНОСТНЫЕ И ГРУППОВЫЕ ФАКТОРЫ РАЗВИТИЯ СОЦИАЛЬНОЙ АКТИВНОСТИ МОЛОДЕЖИ

Аннотация: в статье рассмотрена проблема социальной активности студенческой молодежи и ее формирования в условиях образовательной среды вуза, отражены структура и основные характеристики социальной активности как социально-психологического феномена. Представлены результаты исследования уровней и форм проявления социальной активности, качества личности социально-активных юношей и девушек. Предложены направления, критерии и условия развития социальной активности студенческой молодежи.

Ключевые слова: социальная активность, уровни социальной активности, формы социальной активности, качества социально-активной личности, развитие социальной активности, молодежь.

Социальная активность современных молодых людей носит противоречивый характер, с одной стороны, молодежь имеет огромный потенциал, с другой, социальные условия жизни значительной части молодого поколения россиян не дают возможности реализации этого потенциала в

направлении просоциальной деятельности. В настоящее время существует актуальная теоретическая и практическая потребность в изучении психологических факторов развития социальной активности молодежи.

Понятием «социальная активность» современная психолого-педагогическая наука оперирует, исследуя активность человека в жизни различных групп и общества. У исследователей не существует единого взгляда на содержание и структуру феномена социальной активности. Однако все авторы в определениях социальной активности подчеркивают в ней осознаваемое, целенаправленное взаимодействие личности и социума.

Психологическая характеристика социальной активности заключается в установлении структуры социальной активности, определение ее критериев, уровня проявления, а также психологических факторов развития. Уровень активности, ее длительность, устойчивость и другие показатели зависят от согласованности и оптимальных сочетаний разных компонентов: мотивационного, эмоционального и др. Социальная активность связана с субъектными качествами личности и проявляется через систему отношений личности к окружающей действительности. Она направлена на самоизменение личности и преобразование окружающей действительности в соответствии с потребностями и убеждениями личностями и требованиями социальной среды.

Распространен также подход, рассматривающий социальную активность как интегральное понятие, которое может проявляться как свойство личности, характеризующее состояние субъекта в процессе взаимодействия с другими людьми в деятельности, необходимость которой обусловлена общественно-значимыми целями [1, с. 42].

Поскольку социальная активность развивается и проявляется в конкретных видах деятельности, то в зависимости от характера и содержания деятельности определяется и ее специфика. По мере того, как личность приобретает опыт социальной деятельности и включается во все более широкий круг общения, происходит нарастание социальной активности. Значение социальной активности определяется её содержанием и направленностью, тем, насколько она отвечает объективным интересам и потребностям общества.

Стремление молодых людей к самостоятельному участию в жизни общества и государства, реализация различных социальных потребностей и интересов происходит по многим направлениям деятельности, которые определяют разнообразие форм социальной активности: участие в жизни своей социальной группы; оказание помощи людям (волонтерство, добровольчество); участие в политической жизни; выражение активной гражданской позиции; отстаивание прав человека; защита окружающей среды; социальная инициатива; социальное проектирование; участие в детских движениях и молодежных общественных организациях; детское и молодежное лидерство; благотворительность; детское и молодежное самоуправление; участие в общественном производстве и пр.

Результаты исследования форм социальной активности студентов показали, что наиболее предпочитаемыми являются следующие направления: «делать что-то полезное, активно участвовать в жизни своей группы, коллектива, организации, общества, участвовать в предлагаемых социально-значимых программах, добровольно помогать социально-незащищенным группам граждан». В целом значительная часть студентов выбирает общественно-значимое направление социальной активности и ищет возможности проявления данных форм активности, реализации помогающего поведения. О выраженном стремлении к повышению своего социального статуса, к лидерским и руководящим позициям свидетельствуют актуальные в студенческой среде направления «быть лидером в своей группе, возглавлять какую-либо организацию» и «быть организатором различных мероприятий». Позиции, отражающие такие формы социальной активности, как «выступать с инициативами в разных сферах общественной жизни» и «осуществлять шефство, наставничество, кураторство», представлены в меньшей степени и свидетельствуют о том, что в современных условиях студенты испытывают трудности в реализации своих потенциалов, их инициативы и стремления к обмену знаниями востребованы не в полной мере [2, с. 199].

По сферам жизнедеятельности общества исследователи выделяют следующие формы социальной активности: политическая активность, гражданская активность, культурная активность, творческая активность; трудовая активность; коммуникационная активность; деловая активность и т.д. Анализ социальной активности молодежи показал, что в большей степени она проявляется в культурно-досуговой, образовательной, профессиональной сферах и сфере социального развития. В средней степени востребованы художественно-эстетическая, спортивная и политическая сферы жизнедеятельности. В наименьшей степени, – сферы экономическая, научно-исследовательская, семья и гражданско-правовая. Кроме того, установлено, что юноши в большей степени, по сравнению с девушками, проявляют активность в профессиональной и спортивной сферах, а девушки активнее в гражданско-правовой сфере [2, с. 201].

Уровень социальной активности молодежи может быть определен через ряд социально-психологических показателей: свободу осуществляемой деятельности, осознанность приложения своих сил, социальную ответственность, включенность в социальное творчество, целесообразность деятельности, социальную значимость и общественную полезность деятельности, инициативность, социальную мотивацию.

Критерием выделения уровней социальной активности может выступать соотношение инициативы и организаторских способностей (инициативный уровень), ответственности и деятельности как исполнителя-специалиста (исполнительский уровень) и простого участия (допустимый уровень). Исследование уровня социальной активности студентов показало, что достаточно высокую активность студенты проявляют на допустимом уровне, т.е. на уровне активного участия в предлагаемых мероприятиях (60%). Однако в зависимости от деятельности и мероприятия, студенты

активнее на исполнительском уровне (91,25%), т.е. как координаторы деятельности и ответственные за какой-либо объем работы. На инициативном уровне активность проявляют лишь 43,75% студентов, когда они выступают инициаторами деятельности и мероприятий [3, с. 148].

Таким образом, инициативность, интерес к деятельности, ее вид, знания, навыки и умения в этом виде деятельности, наличие организаторских способностей выступают факторами, определяющим уровень социальной активности студентов в целом. И юноши, и девушки, в большей степени проявляют социальную активность на исполнительском уровне, однако, юноши, активнее, чем девушки как инициаторы, и чаще выступают в роли организаторов различных мероприятий, что отличает их от учащихся старших классов школ, где организаторами чаще выступают девочки-старшеклассницы. Однако девушки-студентки в большей степени, чем юноши проявляют активность на допустимом уровне особенно как участницы мероприятий, готовые оказать помощь.

В структуре личности можно выделить три группы качеств, связанных с социальной активностью. К первой группе относятся качества личности, направленные на себя: целеустремленность, настойчивость, активность, самостоятельность, самопознание, любознательность, стремление к материальному благополучию и психологическому комфорту. Ко второй группе относятся качества личности, направленные на группу: лидерство, динамичность, мобильность, оригинальность, общительность, неординарность, коллективизм, взаимопомощь, восприимчивость к новому, сформированность специфической субкультуры. И к третьей, – направленные на общество: активная жизненная позиция, активность в публичном и информационном поле, ответственность, желание и умение трудиться, стремление к известности и популярности, включенность в массовую культуру и политическую практику [5, с. 35].

Интегральным качеством социально-активной личности выступает инициативность как способность личности к самостоятельным начинаниям, предприимчивости и сформированная потребность в деятельности. Инициативность с социальной направленностью предполагает готовность личности понимать людей, откликаться, сочувствовать, сопереживать, бескорыстно помогать, не быть равнодушным к делам и состоянию других людей.

Самоопределение молодежи, ее включение в социальные отношения опосредовано представлениями молодых людей о себе как социально активной молодежи. В исследовании актива молодежных организаций было установлено, с какими своими личностными характеристиками молодежные лидеры связывали социальную активность. Лидеры-юношей определяли такие качества, как сила воли, уверенность в себе, настойчивость, ответственность, обязательность, организованность, доброта, открытость, стрессоустойчивость, хитрость, напористость, пунктуальность, чувство долга и надежность, а лидеры-девушки – такие, как ответственность, сила воли, настойчивость, доброта, уверенность в себе, открытость, исполнительность, аккуратность, справедливость, решительность, харизматичность [4, с. 65].

Таким образом, фактор пола оказывается значимым не только в отношении уровня социальной активности студентов и социальной роли (инициатора, организатора, координатора, исполнителя, помогающего участника), которую принимают юноши и девушки, но и в отношении представлений о себе как о лидере. Однако развитие социальной активности личности обусловлено не только гендерными и возрастными характеристиками, но и особенностями социального окружения.

Студенчество – это самая социально-активная часть молодежи и, как социальная группа, она характеризуется особыми условиями жизни, труда и быта, общественным поведением и психологией. Юношеский возраст – этап формирования самосознания и собственного мировоззрения, этап принятия ответственных решений и жизненного самоопределения.

Особенности развития социальной активности студентов связаны с формированием личности студента как субъекта. Период юности отличается сложностью становления личностных черт, развитием нравственных и эстетических чувств, становлением и стабилизацией характера, овладением спектром социальных ролей взрослого человека. Обобщенным показателем сформированности субъектности и социальной активности личности выступает готовность студентов к будущей профессиональной деятельности.

Действенной моделью развития социальной активности личности в студенческом возрасте является создание в рамках образовательной организации системы внеучебной деятельности, включающей социальную анимацию. Подобные технологии повышения социальной активности молодежи основаны на создании особой креативной среды и пространства для молодежной инициативы. Именно наличие собственного пространства становится фактором социальной активности и предоставляет молодому человеку возможность выступить творцом, создателем, среды, которая далее воспринимается им как «своя» [5, с. 113].

Другой технологией развития социальной активности выступает вовлечение молодых людей в непосредственную целенаправленную социально-полезную деятельность, в ходе которой они могут видеть позитивный результат своих действий. Это достигается, прежде всего, присоединением молодежи к уже существующей деятельности инициаторов, идентифицирующих определенные социальные ценности, идеалы, практики.

Развитию социальной активности также способствует вовлечение студентов в групповые формы взаимодействия – обсуждения социально и лично значимых проблем, трудных жизненных ситуаций и пр. Приобретение подобного группового опыта стимулирует формирование адекватной самооценки, активизирует потребность в социальном развитии, способствует возникновению положительных эмоций относительно социально значимой деятельности, способствует благоприятному социально-психологическому климату.

В целом, развитие социальной активности понимается как создание системы социальных ситуаций и условий, которые включают в себя определённые цели, оптимальные формы и методы. Как основные, в процессе психолого-педагогического сопровождения развития социальной активности студентов, можно определить следующие положения. Во-первых, социальная активность формируется как система отношений личности, и проявляется в ее жизненной позиции, во-вторых, показателем сформированности инновационного, мотивационного, интеллектуального и духовного потенциалов личности является организованная деятельность в соответствии с целями и нормами группы и перспективами развития общества.

Основными критериями развития социальной активности молодежи выступают: мировоззрение, способствующее установлению системы отношений к разным сторонам жизнедеятельности общества; построение субъект-субъектных отношений в ситуациях социального взаимодействия, овладение социальными навыками и умениями и применение их в организации практической деятельности, преодоление социального инфантилизма, проявление личностных качеств, таких как сознательность, решительность, самостоятельность, инициативность, ответственность, свободное мышление и творчество.

Таким образом, развитие социальной активности молодежи требует создания условий, способствующих проявлению самостоятельности и инициативы, обеспечивающих включенность в социальные группы и организацию совместной деятельности на основе социальной мотивации, выстраиванию активной жизненной позиции с учетом индивидуально-психологических и личностных особенностей юношей и девушек для создания актуального для них социально-психологического пространства.

Список литературы

1. Мальковская Т.Н. Социальная активность старшеклассников / Т.Н. Мальковская. – М.: Педагогика, 1988. – 139 с.
2. Соколова Е.С. Социальная активность современной российской молодежи [Электронный ресурс]. – Режим доступа: www.zpu-journal.ru
3. Соколова Е.С. Структура мотивов социальной активности молодежи [Электронный ресурс]. – Режим доступа: www.rfh.ru
4. Соколова Е.С. Структура представлений о социальной активности у молодежных лидеров: гендерный аспект / Е.С. Соколова // Ученый совет. – 2014. – №7. – С. 64–67.
5. Тетерский С.В. Социальные инициативы детей и молодежи: поддержка общества и государства: Монография / С.В. Тетерский. – М.: Реглант, 2003. – 214 с.

Бондарева Олеся Вячеславовна
канд. психол. наук, преподаватель
Останкова Мария Сергеевна
студентка

ФГБОУ ВПО «Кубанский государственный университет»
г. Краснодар, Краснодарский край

ВЗАИМОСВЯЗЬ УДОВЛЕТВОРЁННОСТИ БРАКОМ С ЭМОЦИОНАЛЬНЫМ ИНТЕЛЛЕКТОМ И ЭМОЦИОНАЛЬНЫМ САМОРАСКРЫТИЕМ СУПРУГОВ

Аннотация: в статье рассматривается проблема удовлетворённости супружескими отношениями. В работе прослеживаются взаимосвязи между удовлетворённостью супружескими отношениями и уровнем развития эмоциональной сферы супругов. Установлено, что способность осознавать свои и распознавать чужие эмоции и чувства, а также умение их выражать в межличностном взаимодействии обуславливает удовлетворённость супружескими отношениями.

Ключевые слова: брак, семья, супружеские отношения, удовлетворённость супружескими отношениями, эмоциональный интеллект, эмоциональное самораскрытие личности.

На сегодняшний день такие понятия как брак, семья, отношения между супругами исследуются очень активно. Общество озадачено тем, что лежит в основе семьи, что влияет на удовлетворенность отношениями с супругом (супругой).

В брачной жизни удовлетворяются сексуальные, духовные, материальные потребности супругов. Особое место среди них занимают эмоционально-психологические потребности, которые связаны с психологической структурой и содержанием «Я-концепции» [2, с. 74].

Как с эмоциональной, так и с психологической позиции в потребности входят следующие: любить кого-то и надеяться на взаимность, чувство собственного достоинства, самоуважения, уважения и понимания со стороны близкого человека, осознание ценности своего «Я», индивидуальности и неповторимости, уникальности, интимности, в обоюдном доверии и т.д. Все указанные выше потребности выполняют функцию, которая отвечает за психическую устойчивость и эмоциональное равновесие индивида.

Понимание своих эмоций и чувств, умение регулировать свою эмоциональную сферу, а также способность распознавать чужие эмоции, очень важно не только для деятельности человека, но и для его отношений, в частности супружеских.

Таким образом, целью исследования стало изучение влияния таких факторов как эмоциональный интеллект и эмоциональное самораскрытие личности на удовлетворенность супружескими отношениями.

Гипотеза исследования: существует взаимосвязь удовлетворенности браком с эмоциональным интеллектом и эмоциональным самораскрытием супругов.

Для проведения эмпирического исследования были использованы следующие методики:

1) тест на удовлетворенность браком (Е.Ю. Алешина, Л.Я. Гозман, Е.М. Дубовская);

2) тест на эмоциональный интеллект (тест EQ), автор Н. Холл;

3) анкета «Диагностика представлений личности об эмоциональном самораскрытии», разработанная Н.М. Тепиной совместно с И.П. Шкуратовой.

В исследовании приняли участие 40 человек, то есть 20 супружеских пар (20 мужчин, 20 женщин) в возрасте от 21 до 35 лет.

Проведенный корреляционный анализ по Спирмену выявил наличие прямой связи удовлетворенности супружескими отношениями с уровнем эмоционального самораскрытия супругов (0,68) и уровнем их эмоционального интеллекта (0,61). Т.е., чем выше уровень эмоционального интеллекта и эмоционального самораскрытия супругов, тем выше их удовлетворенность супружескими отношениями. И, наоборот, при низком уровне эмоционального интеллекта и эмоционального самораскрытия удовлетворенность браком низкая. Полученные результаты свидетельствуют о важности уровня развития таких составляющих эмоциональной сферы супругов, как эмоциональный интеллект и эмоциональное самораскрытие.

Также была выявлена прямая корреляционная связь между удовлетворенностью браком (УБ) у мужчин с эмоциональным интеллектом у женщин (0,55). Это говорит о том, что способность женщины понимать свои и чужие эмоции, грамотно выражать свои чувства и эмоциональные состояния, способствует тому, что мужчина больше удовлетворен супружеской жизнью.

В свою очередь УБ женщины зависит от УБ мужчины (0,57), т.е., чем больше мужчины удовлетворены браком, тем больше удовлетворенность браком и у женщин, и наоборот.

Прямая корреляционная связь существует у удовлетворенности браком женщины с ее эмоциональным самораскрытием (0,64). Таким образом, способность и возможность женщины эмоционально раскрываться перед своим партнером, ее готовность выслушивать признания других людей, влияют на уровень ее удовлетворенности супружескими отношениями. Чем больше женщина эмоционально раскрывается, тем выше ее показатели удовлетворенности браком, и наоборот.

Эмоциональное самораскрытие у мужчин прямо коррелирует с эмоциональным самораскрытием у женщин (0,54). Следовательно, чем больше женщины показывают свои эмоции и чувства, тем больше и мужчины начинают раскрываться перед своей супругой в эмоциональном плане, и наоборот.

В целом проведенное исследование подтвердило наличие взаимосвязи удовлетворенности браком с эмоциональным интеллектом и эмоциональным самораскрытием супругов, что свидетельствует о важности и необходимости разработки специальных психокоррекционных программ для семей, находящихся в кризисных ситуациях, целью которых должно стать развитие эмоционального интеллекта и эмоционального самораскрытия супругов.

Список литературы

1. Алешина Ю.Е. Удовлетворенность браком в супружеских парах с различным стажем совместной жизни / Ю.Е. Алешина // Медико-психологические аспекты брака и семьи. – Харьков, 1999.
2. Обозов Н.Н. Диагностика супружеских разногласий [Текст] // Н.Н. Обозов, А.Н. Обозова. – М.: АСТ, 2008. – 245 с.

Ванданова Эльвира Леонидовна

канд. психол. наук, доцент, ведущий научный сотрудник
ФГАУ «Федеральный институт развития образования»
г. Москва

СТИЛЕВЫЕ ОСОБЕННОСТИ СЕМЕЙНОГО ВОСПИТАНИЯ

Аннотация: в данной статье автор рассматривает специфику семейного воспитания детей младшего школьного возраста, а также психологические аспекты проявления стиля воспитательного поведения родителей детей 7–8 лет.

Ключевые слова: семейное воспитание, психология стиля, адаптация, ситуация.

В настоящее время в обществе стали обсуждаться вопросы, которых не существовало каких-нибудь 15–20 лет назад. К ним относятся вопросы о применении законов ювенальной юстиции, в части несоответствия им традиционного воспитания с применением физических наказаний в семье и опасениями перед возможными случаями нецелесообразной замены семьи на соцпатронат, о возможностях родительства в однополых браках, о цифровом разрыве между поколениями детей и родителей в ситуации, когда дети более интернет-компетентны чем их родители. Все вопросы указывают на появление изменений в сфере функционирования института семьи, затрагивающих семейное воспитание: изменения состава семьи, ее статуса, жизненного стереотипа. Возникает еще один вопрос – насколько современные тенденции мирового развития, вызванные глобализацией, технократизацией создают условия для появления изменений в функционировании общечеловеческого института семьи и воспитания в них детей.

Именно поэтому, для специалистов разных областей знаний становится важным изучение явлений, происходящих в этой сфере человеческих отношений. На этом фоне особо актуально звучат мысли французского демографа и психоаналитика Л. Демоза о том, что «центральной силой исторического изменения» является «не техника и экономика, а психогенные изменения в личности, происходящие вследствие взаимодействий сменяющихся друг друга поколений родителей и детей» [1]. В этом ключе, несомненно, что детско-родительские отношения играют немаловажную роль в культурно-исторической ситуации и то, что эволюция типов взаимодействий между родителями и детьми – независимый источник развития. Развитие индивида как личности происходит в макро- и микросреде.

Родительское поведение – это одно из первых отражений проявляющейся личности. Детско-родительское взаимодействие – это двусторонний процесс, в котором не только родители оказывают влияние на ребенка (родительско-детское взаимодействие), но и ребенок оказывает свое влияние на родителя. Указанное взаимодействие, с учетом социокультурных условий, находит свое отражение в стиле семейного воспитания. В этой связи оправдано обращение к разным аспектам стиля семейного воспитания:

- проявлению индивидуально-психологических особенностей родителя в воспитании;
- родительскому поведению как отражению складывающейся личности ребенка, его позиции и представлений;
- социокультурным особенностям семейного воспитания.

Стиль семейного воспитания отражает не только поведение родителя в процессе воспитания, но и особенности складывающейся личности ребенка, его позиции и представления. Без изучения развития и деятельности человека в условиях жизни в семье нельзя достаточно глубоко раскрыть действительные, объективные закономерности и особенности формирования личности. С теоретической точки зрения семейное воспитание – системное, целенаправленное воздействие на детей взрослых членов семьи и всего семейного уклада. В задачи семейного воспитания входят подготовка детей к жизни в существующих социальных условиях, усвоение ими знаний, умений и навыков, образующих фундамент нормального формирования и функционирования личности.

По Е.А. Климову [2], проявление индивидуального стиля деятельности многообразно: это и практические способы действия, и приемы организации психической деятельности, и особенности реакции и психических процессов. Под индивидуальным стилем следовало бы понимать всю систему отличительных признаков деятельности данного человека, обусловленных особенностями его личности.

Е.А. Климов выделяет следующие наиболее формальные признаки индивидуального стиля:

- а) система приемов и способов деятельности устойчива;
- б) эта система обусловлена определенными личностными качествами;
- в) эта система является средством эффективного приспособления к объективным требованиям [2, с. 46].

У Е.А. Климова можно также встретить наиболее общее определение стиля: «Индивидуальный стиль есть индивидуально своеобразная система психологических средств, к которым сознательно (или стихийно) прибегает человек в целях наилучшего уравнивания своей типологически обусловленной индивидуальности с предметами, внешними условиями деятельности» [2, с. 48].

Раскрывая сущность того или иного стиля, необходимо, прежде всего, рассмотреть вопрос о его функциях и структуре. Функция стиля будет заключаться в адаптации деятельности к специфике условий ее осуществления. Эту функцию можно представить двумя частными функциями:

- а) адаптация деятельности к особенностям объективных внешних условий;
- б) адаптация деятельности к особенностям субъекта деятельности.

Первую из них называют социальной, педагогической и т.д., вторую – психологической функцией стиля, имея в виду, что в первом случае речь идет о приспособлении субъекта деятельности к условиям, во втором – к психологическим особенностям самого субъекта деятельности. Структура стиля зависит от характеристики деятельности.

Под стилем семейного воспитания подразумеваются отношения родителей к ребенку, характер и контроль над его действиями, способ предъявления требований, формы поощрений и наказания [3]. Таким образом, с позиций деятельностного подхода к проблемам воспитания позволительно говорить о стилях семейного воспитания, но поскольку многие исследования раскрывали лишь одну из частных функций, т.е. либо адаптацию деятельности к особенностям объективных внешних условий, либо адаптацию деятельности к особенностям субъекта, то правомернее говорить о стилевых особенностях воспитания.

Стилевые особенности семейного воспитания выделялись нами с использованием методики Анализа семейного воспитания (АСВ) Э.Г. Эйдемиллера и В.В. Юстицкиса [4], разработанной в целях определения нарушения семейного воспитания. Методика содержит описание черт семейного воспитания, который могут диагностироваться как негармоничное воспитание в том случае, если они представлены устойчивыми сочетаниями воспитательного процесса.

В нашем исследовании таких типов негармоничного семейного воспитания не выявлено. Все параметры, которые попали в поле взаимосвязанных черт, позволили нам выделить особенности семейного воспитания младших школьников, обозначающих наиболее предпочтительное поведение в плане применения санкций, воспитательных требований, отношений, механизмов семейной интеграции. Такими чертами были: минимальность санкций; воспитательная неуверенность; покровительствующая гиперпротекция; чрезмерность обязанностей; неустойчивость стиля воспитания;

предпочтение детских качеств; расширение сферы родительских чувств; фобия утраты; недостаточность требований-обязанностей; предпочтение мужских качеств.

Значимость этих черт определялась нами не с позиции чрезмерной или недостаточной выраженности, как предлагается авторами методики, а с позиции частоты повторяемости сходный и близких результатов в выборке родителей. Она состояла из родителей детей 7–8 лет. Данный возраст психологически характеризуется наличием возрастного кризиса, кризиса 7 лет, который может начаться в 6 лет и продолжиться до 8 лет.

Специфику семейного воспитания младших школьников 7–8 лет, по нашему мнению, определяют возрастные особенности детей этого возраста, во-первых, социальной ситуацией развития ребенка, изменением социального статуса, во-вторых, социокультурной ситуацией развития, культурным контекстом. В рамках этой специфики формируются стилевые особенности семейного воспитания младших школьников, которые отражают особенности адаптации воспитательного поведения родителей к изменениям.

Стилевые особенности семейного воспитания, в нашем случае были представлены тремя стилевыми особенностями, характеризующими особенности приспособления родительского поведения к объективным требованиям изменившейся социальной ситуации для ребенка 7–8 лет: адаптацией, дезадаптацией и нонадаптацией.

Адаптация – характеризует стремление родителей изменять свое поведение. Для взаимодействия родитель выбирает позицию, которую можно представить так: «измениться должен не только мой ребенок, а также и я». Здесь были представлены два способа адаптации, один из которых опирается на гиперпротекцию, а другой – на использование повышенных требований к ребенку.

Для дезадаптации свойственно сомнение родителя в своих воспитательных возможностях и возложение вины на себя в воспитательных ситуациях. Нонадаптация предполагает наличие позиции «измениться должен только мой ребенок, но не я», с большой вероятностью возложения вины на ребенка в воспитательных ситуациях. Выбранный стиль воспитательного поведения указывает на то, что родитель придерживается сформировавшегося стиля. Этот факт соотносится с теорией стиля, принципами стилевой организации и указывает на проявление принципа кросскультурности стиля [5].

Таким образом, выделенные нами стилевые особенности семейного воспитания детей младшего школьного возраста (7–8 лет) позволяют:

- описывать индивидуальные воспитательные стили родителей с учетом проявления адаптивного стиля в ситуации возрастного кризиса;
- подтвердить кросситуативность воспитательного стиля, означающего устойчивость проявления стиля вне зависимости от ситуации, в которой осуществляется семейное воспитание.

Список литературы

1. Демоз Л. Психоистория. – Ростов н/Д, 2000.
2. Климов Е.А. Индивидуальный стиль деятельности в зависимости от типологических свойств нервной системы. – Казань: изд-во Казанского ун-та, 1969. – 230 с.
3. Психология развития: Словарь / под. ред. А.Л. Венгера. – М.: ПЕР СЭ, 2005. – 176 с.
4. Эйдемиллер Э.Г., Юстицкис В.В. Психология и психотерапия семьи. – СПб.: Питер, 2002. – 656 с.
5. Стиль человека: психологический анализ / Под. ред. А.В. Либина. – М.: Смысл, 1998. – 310 с.

Джиоева Оксана Феликсовна

канд. пед. наук, доцент

ФГБОУ ВПО «Северо-Осетинский государственный университет им. К.Л. Хетагурова»

г. Владикавказ, Республика Северная Осетия – Алания

ОСОБЕННОСТИ ФОРМИРОВАНИЯ ЛИЧНОСТИ В СОЦИАЛЬНОЙ СРЕДЕ

Аннотация: в данной работе формирование личности подростка анализируется в определенном соотношении с социализацией личности. Результаты исследования позволили автору определить факторы, способные усилить социальную активность в подростковом возрасте. К таким факторам исследователь относит стиль работы учителя, атмосферу взаимоотношений в подростковой среде, национально-исторический фактор, психологический фактор, направленность учебного заведения, использование психолого-педагогических методов воспитания, сосредоточенных на развитие самостоятельности и т. д. Потребность в самореализации, отношение подростка к самому себе, устремленность и осознанность своей деятельности, ценностное отношение к национальной культуре являются наиболее важными критериями социальной активности данного возрастного этапа.

Ключевые слова: социализация, социальная среда, социальная активность, психолого-педагогическая деятельность, подросток, воспитание, самореализация.

Важной психолого-педагогической задачей является преобразование социальной жизни подростков и детей, улучшение их внутреннего мира. Это предполагает раскрытие причин изменений в развитии детей и подростков, поиск способов и средств их устранения, улучшение среды в интересах ребенка, построение процесса воспитания, содействующего формированию нормальной

личности. Социализации подростка осуществляться как в социальных институтах, так и во всевозможных неформальных объединениях. К специальным социальным институтам относятся дошкольные учреждения, школа, профессиональные учебные заведения (училища, лицеи, техникумы, вузы), детские, молодежные и юношеские организации и объединения. Их главной функцией является социализация личности. Первейшим институтом социализации личности ребенка является родительская семья. Социализация подростка происходит в условиях воспитания и образования, на основе целенаправленного, педагогически организованного, планомерного процесса развития человека. Не стоит забывать и стихийное влияние на личность различных обстоятельств жизни, которые иногда имеют характер разнонаправленных факторов.

Социализация личности совершается в результате общения и совместной деятельности в обусловленной культурной среде. Ее продукты – это личностный смысл, обуславливающий отношение человека к миру, самосознание, социальная позиция, ценностно-смысловая основа мировоззрения и остальные компоненты индивидуального сознания. Содержание этих компонентов свидетельствует о том, что личность зарождается из социального опыта из этих приобретенных качеств, и в результате взросления придает им особое значение.

Надо заметить, что потребность определенно побуждает старшеклассника к активности, которая направлена на ее удовлетворение. Потребность – это внутренний стимул деятельности и поведения человека. Рассмотрению в ее подходе подлежит, вопрос о линиях формирования потребностей в ходе изменение статуса старшеклассника в жизни, и в отношениях с людьми.

Психологические особенности подросткового возраста определяют специфику проблемы социализации старшеклассников. Именно этот возраст определяется потребностью в общении, потребностью в признании и защищенности, и в то же время в обособлении.

Подростковый возраст в социальном плане – это конечный период первичной социализации, ее основа. Выбор жизненного пути является главной задачей этого возрастного периода. Доминирующими механизмами социализации юности являются авторитет, престиж, оценочные стереотипы и т. д.

На проблемы выбора жизненных планов, профессии, влияют все механизмы социализации и в особенности учебно-профессиональная деятельность в старшем школьном возрасте. Эти факторы становятся основой потребностной сферы подростков, выявляют мотивационную направленность личности. Пора юности является переходом на период реализации жизненных целей. Вступление в этот период развития оказывается весьма проблематичным без культурной и нравственной составляющей, без определенных жизненных ориентиров и ценностных оснований. Это период выработкой собственного мировоззрения. Психологам, педагогам, родителям необходимо регулярно и целенаправленно проводить работу по нравственному воспитанию подростков, объяснять им сущность ценностей общественной жизни и нравственных норм, формировать межколлективные связи, обогащать этический опыт отношений в коллективе. Немаловажно обучать их предьявлять как к себе, так и к своим товарищам морально-нравственные требования, сочетать уважение с принципиальностью. Необходимо формировать у подростков стремление к самоуважению, самовоспитанию и самосознанию. Самосознание личности можно определять как достижение определенной меры самопознания, определенного уровня самоуважения. Развитие и становление самосознания неотделимы от развития личности в целом и зависят от особенностей жизнедеятельности. Так, например, для подростка – это познание тех особенностей своего «Я», которые определяют его сходства и отличия от других людей, а для юношей – это определение своего места в мире, собственное мировоззрение и т.п. Самоопределение личности полагает установление своей определенной позиции в разнообразных сферах жизнедеятельности, выбор жизненных позиций на будущее.

Следует также понимать, что данный возрастной период основывает не само жизненное и профессиональное самоопределение, а психологическую готовность к внутреннему поиску своего «Я». Психологическая готовность к жизненному и профессиональному самоопределению полагает развитие у подростков психологических механизмов, обеспечивающих им в будущем активную, сознательную, созидательную и творческую жизнь. Таки образом, можно предположить, что одним из основных новообразований ранней юности является психологическая готовность к личностному самоопределению.

Социализация личности является весьма важным социальным процессом как для общества в целом, так и для различных групп. Социализация личности осуществляется с помощью специальных социальных факторов. Одним из значимых факторов социализации личности является социальная активность человека. Активность – это предпосылка деятельности, а значит и социализации личности учащегося. Социальная активность – важнейшее качество социализации, потому что основной социализации является формирование соответственных социальных позиций личности подростка. Активность подростка – это специальная форма взаимодействия личности с окружающим миром, особое состояние деятельности, определяемое позитивно и ярко проявленной субъективной стороной. Особенностью данной характеристики является то, что проблема социальной активности является ведущей при рассмотрении сущности личности. Социальная активность является неотъемлемой составляющей свойств личности и самой личности. Ее необходимо рассматривать в контексте морально-нравственной основы личности. Такие жизненные ценности как честность, доброта, отзывчивость, проявляются в конкретных действиях, поведении, в чувстве собственного достоинства, активной заинтересованности, уважения к окружающим. Следовательно, активность выступает важным критерием нравственности и духовности личности.

Особенное значение социальная активность приобретает по отношению к личности подрастающего поколения. Главным основанием социальной активности выступают мотивы, интересы, чувства, индивидуальные особенности личности.

Несмотря на разнообразность аспектов активности, научные подходы сходятся во мнении, что высший показатель активности личности – это способность действовать сознательно, а также приспособляться к окружающей среде, и целенаправленно изменять ее. Свобода выбора, устанавливать цели, предвидеть результаты деятельности и влиять на эти процессы – все это можно отнести к основным признакам социальной активности. Предметное содержание видов деятельности, в которой она проявляется, открывает большие возможности для самореализации личности в сфере социальной активности.

В ходе исследования мы выделили следующие критерии социальной активности: отношение подростка к самому себе и к обществу, осознанность и устремленность на определенный вид деятельности, культурно-историческая деятельность как потребность самореализации; уровень развития способностей в определенном виде деятельности.

Важно учитывать, что степень активности личности находится в определенном соотношении с социализацией личности и ее развитием.

Показателями социальной активности личности могут являться: количество социальных ролей; количество и качество конечного продукта деятельности.

Социальная активность вытекает из моральных и психологических качеств личности, отражает ее отношение к обществу в целом. Социальная активность проявляется в ориентации на определенную линию поведения, в практической направленности, в реальном поведении человека. Подлинная социальная активность предполагает небезразличное отношение к окружающему миру, непрерывное желание и стремление ее изменить. При отсутствии социальной активности человек воспринимает готовые образцы поведения, ценности, взгляды, не пытается анализировать их. Он не предпринимает никаких усилий для изменения окружающего мира. Но такая позиция не всегда обозначает бездеятельность. Сущность такого поведения – это боязнь нового, стереотипность мышления, отказ от собственной инициативы. Такое поведение может сопровождаться положительным отношением к прогрессивным нововведениям, но только в случае, когда за них не надо бороться, нести ответственность и идти на риск. Социальная активность предполагает критическое осмысление жизни и действительности, потребность самостоятельно осмысливать происходящую вокруг действительность, стремление сделать жизнь лучше. Такое поведение личности характеризуется высокой принципиальностью, последовательностью в отстаивании своих взглядов. В некоторых ситуациях проявляется в определенном самоограничении, подавлении довольно сильных влечений и осознанном подчинении их более значимым и важным целям.

Таким образом, подлинная социальная активность должна обеспечивать положительную динамику личности; способствовать адекватному выбору целей и ориентиров, творческого отношения к деятельности, окружающим, себе; способствовать созданию материальных и духовных ценностей.

Список литературы

1. Анастаси А. Дифференцированная психология. Индивидуальные и групповые различия в поведении. – М.: Апрель, ЭКСМО-Пресс, 2001. – 175 с.
2. Божович Л.И. Проблемы формирования личности. – М.: Институт практической психологии; Воронеж: Модэк, 2000. – 558 с.
3. Зимняя И.А. Педагогическая психология. – изд. 2-е, доп., испр. и перепаб. – М: Логос, 2001. – 384 с.
4. Менчинская Н.А. Проблемы обучения, воспитания и психического развития ребенка. – М.: МПСИ; Воронеж: Модэк, 2004. – 512 с.
5. Мудрик А.В. Введение в социальную педагогику. – изд. 2-е, перераб. – М.: МПСИ, 2009. – 564 с.
6. Никандров Н.Д. Воспитание и социализация в современной России: риски и возможности // Педагогика. – 2007. – №1. – С. 3.
7. Петровский В.А. Психология неадоптивной активности. – М., 1992.
8. Плоткин М.М. Еще раз о социализации // Педагогика. 2005. – №4. – С. 115.
9. Райс Ф. Психология подросткового и юношеского возраста. – СПб.: Питер, 2000. – 624 с.
10. Столяренко А.М. Психология и педагогика. – М.: ЮНИТИ, 2006. – 526 с.
11. Тальзина Н.Ф. Педагогическая психология. – М.: Академия, 2006. – 288 с.
12. Хартманн Х. Эго-психология и проблема адаптации личности / Под общ. ред. М.В. Ромашкевича. – М.: Ин-т общегуманитарных исследований, 2002. – 144 с.

Ефимова Светлана Владимировна
магистрант
Ковров Владимир Викентьевич
канд. пед. наук, профессор

ГБОУ ВПО «Московский городской психолого-педагогический университет»
г. Москва

ИЗУЧЕНИЕ ПРЕДСТАВЛЕНИЙ ПОДРОСТКОВ 12–14 ЛЕТ И ИХ РОДИТЕЛЕЙ О ПСИХОЛОГИЧЕСКОМ НАСИЛИИ

***Аннотация:** в данной статье авторами рассматриваются результаты эмпирического исследования представлений подростков среднего возраста и их родителей о психологическом насилии в социальной среде. Полученные результаты качественно интерпретируются в аспектах: оценки респондентами действий, совершаемых взрослыми и сверстниками как «насильственные»; различий представления подростков от представлений самих взрослых; нормативности этих действий обеими группами респондентов в социальной среде.*

***Ключевые слова:** насилие, психологическое насилие, насилие в школе, образовательная среда, детско-родительские отношения.*

Насилие в подростковой среде является одной из самых острых и достаточно распространенных проблем в современном обществе. Возникнув как социальное явление, данная проблема приобретает интегративный характер, поскольку непосредственно затрагивает вопросы психологического самочувствия, соматического здоровья, правового статуса, социально-педагогической реабилитации жертв насилия. Содержательные характеристики понятия «психологическое насилие» по-разному понимаются людьми разных поколений. Для детей и молодёжи, воспитывающихся в агрессивной социальной и информационной среде, многие аспекты насильственного поведения и агрессии воспринимаются как норма, происходит усвоение моделей и паттернов деструктивного взаимодействия и поведения в межличностном взаимодействии. В соответствии с этим, реагирование подростков на проявления психологического и их родителей, имеют различия, что в некоторой степени является и может повлечь за собой дополнительную угрозу психологической безопасности подростков, понизить уровень чувства защищенности от внешних агрессивных проявлений, в том числе и в условиях образовательной среды [4; 6].

В гуманитарном знании при описании одной и той же проблемы используется достаточное количество близких, но не синонимических понятий. В частности используется категории «злоупотребление», «принуждение», «управление», «манипуляция поведением», «эксплуатация», «опасное обращение с детьми». Более того, в общественном сознании существует достаточно большое количество представлений, когда люди определяют насильственные действия по отношению к человеку как норму. То есть люди испытывают насилие, но насильем его не считают. В одной из работ «Сущность насилия», её автор Г.П. Киреев, отмечает, что насилие следует считать особым типом социальных отношений между людьми. В основе антагонизма – противоположные отношения к природным, объективным условиям их существования. Автор постулирует, что насилие существует там, тогда и постольку, где, когда и поскольку имеет место присвоение, подавление, подчинение воли субъекта, господства над ней [2].

В психологии и педагогике как отдельный вид насилия по отношению к человеку исследователи выделяют насилие психологическое. По отношению к взрослому ребёнку, под «психологическим насилием», вслед за Ю.Б. Орловым, мы понимаем: преднамеренное манипулирование взрослыми ребёнком как объектом, игнорирование его субъектных характеристик (свободы, достоинства, прав и т.п.); действия, разрушающие отношения привязанности между взрослыми и ребёнком, либо, напротив, фиксирующее эти отношения и приводящие к различным деформациям и нарушениям психического развития ребёнка [7].

Для детей и молодёжи, воспитывающихся в агрессивной социальной и информационной среде, многие аспекты насильственного поведения и агрессии воспринимаются как норма, происходит усвоение моделей и паттернов деструктивного взаимодействия и поведения в межличностном взаимодействии. В соответствии с этим, реагирование подростков на проявления психологического и их родителей, имеют различия, что в некоторой степени является и может повлечь за собой дополнительную угрозу психологической безопасности подростков, понизить уровень чувства защищенности от внешних агрессивных проявлений, в том числе и в условиях образовательной среды. Отсутствие взаимопонимания взрослых и детей, и, как следствие, эмоциональное неприятие, непоследовательность, противоречивость процесса воспитания, лишает детско-взрослые взаимоотношения самого ценного для взрослеющей личности – эмоциональной поддержки и необходимого позитивного ресурса [4].

Анализ большого количества теоретических источников по обозначенной проблеме свидетельствует, что исследователи едины в определении психологического насилия как своеобразного «ядра» насилия вообще, его исходной формой. Независимо от того, где мы можем наблюдать ситуации насилия над детьми, чаще всего оказывается, что произошедшее подготовлено всей предыдущей жизнью ребенка и историей его взаимоотношений в социуме [1; 5; 8–9].

Преждевенты широкой психотерапевтической практики свидетельствуют о том, что с каждым годом возрастает численность детей, состояние здоровья которых можно охарактеризовать как пограничное

относительно нормы. Зачастую эти состояния носят скрытый характер, и, соответственно, такие дети, получив психологическую травму, остаются вне поля зрения и позитивного вмешательства психологии, педагогики и медицины. Психологические проблемы детей, конфликты, происходящие в школе, семье, часто по разным причинам остаются без внимания взрослых (педагогов, родителей), полагающих, что у их ребенка априори должно быть все в порядке и идти своим чередом [8].

Во многом, с нашей точки зрения, это объясняется различием представлений подростков и взрослых о психологическом насилии. различаются между собой. Мы полагаем, что представления подростков о видах и формах психологического насилия, определяют их действия и поступки как «должное» и влияют на их психологическое благополучие в семье и образовательной среде школы. Сформированность представлений подростков о психологическом насилии и его распространённости по отношению к детям в социальной среде, зависит от информированности об этом явлении их родителей. Для проверки этого предположения нами было проведено эмпирическое исследование, участниками которого стали подростки 12–14 лет, учащиеся средних общеобразовательных школ различных административных округов города Москвы и их родители.

В исследовании приняли участие 43 подростка (21 мальчики 22 девочки) и их родители, из которых (53% служащие, 21% домохозяйки, 13% рабочих, 2% безработных). Исследование проводилось в течение летней оздоровительной смены на базе детского лагеря «Пламя» Рузского района Московской области, с родителями в официальные дни их посещения детей в лагере в период смены. Изучение представлений респондентов о психологическом насилии осуществлялось в два этапа: пилотном и непосредственно диагностическом этапе, в ходе которого интервьюировались подростки-учащиеся 7–8-х классов и родители подростков. Общая выборка составила 86 человек.

Для решения исследовательских задач была использована «Методика интервью для диагностики распространённости насилия» Е.Н. Волковой, адаптированная нами для выявления различных видов насилия, в том числе психологического насилия и отношения к его проявлениям подростков среднего возраста и их родителей [3; 8]. Методика содержит ситуации, в которые попадали ровесники подростков 12–14 лет. Каждая ситуация включает перечень вопросов, на которые респонденты отвечают по принципу выбора ответа, больше всего совпадающего с его мнением. Интерпретация результатов происходила путем подсчета ответов на вопросы. Процедура данной методики проводилась индивидуально для детей и для родителей. Кроме того подросткам также была предложена «Анкета по изучению особенностей жизнедеятельности учащихся в школе» (авт. В.В. Ковров, Н.Т. Оганесян). Данная методика направлена на изучение представлений учащихся о школе как об образовательном пространстве, в котором проявляется (может проявляться) / не проявляется насилие в межличностном взаимодействии детей и взрослых [3]. Также нами была использована авторская методика незаконченных предложений, состоящая из 20 предложений и предназначенная для диагностики когнитивного, эмоционального и поведенческого аспекта представлений ребенка о насилии.

В проведённом эмпирическом исследовании, для нас, главным был поиск ответов на вопросы: как оценивают подростки действия, совершаемые взрослыми и сверстниками? Различаются ли эти представления от представлений самих взрослых? Какие действий обе группы респондентов считают допустимыми? Какие действий обе группы респондентов оценивают как насильственные?

На этапе организации пилотного эксперимента нами было проведено анкетирование подростков, с целью выяснения вопроса о распространённости насилия в образовательной среде школы в представлениях и оценке учащихся. Была использована «Анкета по изучению особенностей жизнедеятельности учащихся в школе», в которой содержались вопросы на уточнение наличия насилия в межличностном взаимодействии в школьной образовательной среде [3]. На вопрос: «Чувствуете ли Вы себя безопасно и комфортно в школе?» – 23% респондентов ответили в той или иной степени отрицательно, т.е. «иногда», «никогда», «редко».

«Существуют ли в Вашей школе проявления насилия, агрессии, унижения, издевательства над учениками со стороны учителей?» – 51% ответили «никогда»; «очень редко» – 34%; «часто» – 12%; «очень часто» (практически каждый день) – 3%. «Существуют ли в Вашей школе проявления насилия, агрессии, унижения, издевательства над учениками со стороны учащихся?» – только 23% респондентов ответили «никогда»; «от случая к случаю» – 29%; «очень редко – 33%»; «очень часто» – 15%. Таким образом, можно было констатировать, что насилие в школе в межличностном взаимодействии учащихся имеет место быть, но наблюдается оно, в первую очередь со стороны сверстников, а не со стороны учителей. На вопрос «Если в Вашей школе встречаются случаи насилия агрессии, унижения, издевательства со стороны учащихся, то с какими из них Вы сталкивались?» 48% учащихся ответили, что это «открытая словесная агрессия». В перечень проявлений вербальной агрессии учащиеся, в основном, включают обзывания и обидные прозвища, систематические насмешки, а также оскорбляющие и унижающие словесные проявления в виде нецензурной лексики.

С физической агрессией сталкивается 25% подростков. Формы её проявления – пинки, толкания, удары. При этом физическая агрессия, по мнению ребят, не всегда имеет преднамеренный характер, проявляется иногда случайно «просто так», «шутка такая». Тем не менее, следует отметить, что подростки считают подобные поступки нормативными. Для 20% респондентов формами насилия выступили запугивания в виде агрессивных издевательства – презрительных жестов и мимических реакций, крика, неприятных интонационных и громких обращений к ним. Для 18% подростков таковыми выступили – «изоляция (бойкот), пренебрежение и игнорирование». Важно отметить, что среди форм насилия подростки отмечают «новые» формы, связанные с обидными комментариями и оценками их индивидуальных характеристик (внешности, поведения, социального

реагирования и т.д.) в социальных сетях (26%). То, что Интернет является небезопасной информационной средой, являющейся прямой угрозой личностному благополучию ребёнка является сегодня фактом. Размещение обидной или оскорбительной для субъекта персональной о нём информации со стороны его сверстников, безусловно, наносит ему психологическую травму. Также отметим, что к проявлениям насилия в школе подростки отнесли различные комментарии и надписи оскорбительного характера «публикуемые» в общественных местах (11%). Это подтверждает предположение о том, что образовательная среда школы действительно выступает для подростка как небезопасное пространство в его психологическом аспекте. При этом беспокоит тот факт, что в организации учебно-воспитательного процесса в школе недостаточно присутствует профилактическая работа со стороны педагогов, а возможно и то, что зачастую и сами учителя провоцируют ситуации, связанные с насилием.

Для нас, важным был вопрос «Если в Вашей школе встречаются случаи насилия агрессии, унижения, издевательства со стороны педагогов и персонала школы, то с какими из них Вы сталкивались?». По-прежнему весьма распространены в школе, проявления вербального насилия и агрессии со стороны взрослых. По результатам, 49% подростков ответили, что это «насмешки», «обидные комментарии, иронизирование», а также – «словесная агрессия, оскорбления, унижения, систематические насмешки». Усугубляет положение тот факт, что данные формы насилия имеют публичный характер. 40% респондентов отмечают присутствие запугиваний и шантажа в деятельности отдельных педагогов школы. Можно сказать, что в стрессовой для учащегося ситуации на уроке, учитель часто сам провоцирует неадекватное реагирование подростка и, в целом, его поведение в школе. В оценке большинства респондентов (71% подростков) фиксируется: учитель унижает ученика неуспешного (слабоуспевающего) в учебном предмете. Раздражает учителя также и тот ученик, который, наоборот, может продемонстрировать большую осведомленность по предмету на уроке. Незначительная часть подростков отмечают наличие отрицательных оценочных мнений по поводу интересов и убеждений ребенка, а также внешности (7%), негативные комментарии учителей возрастных и гендерных особенностей, семьи, национальности подростков отсутствует ответы по поводу. Отметим, что 12% подростков отмечают, педагоги используют мимику и жесты оскорбительного и угрожающего характера, в субъективной оценке респондентов отмечаются случаи физического воздействия и наказания в виде толканий, дёрганий, болезненных удержаний – 9%.

В беседах с подростками мы фиксировали, что во межличностном взаимодействии в школе в той или иной встречаются такие формы психологического насилия, когда педагог по отношению к учащемуся: демонстрирует пренебрежение к чувствам, эмоциям, высказываниям, ценностям, целям, желаниям и планам; обесценивает успехи, достижения, чувства, желания; явно или косвенно наказывает другую сторону за то, что нарушаются его предписания, или не выполняются его решения. Манипуляции взрослого по отношению к ребёнку проявляются также и в том, что учитель «показывает, что он умнее и более знающий», что «опытный и практичный». Это проявляют больше всего молодые педагоги. При планировании различных мероприятий и дел в классе «решающий голос – за учителем», цели (задачи) жизнедеятельности определяются им самим, а мнение учащихся является второстепенным. Достаточно часто личное мнение по поводу жизни класса, учителем основывается на стереотипных представлениях и общественном мнении: «нам нужно сделать» «так положено считать», а желания (мнения и представления) самих учащихся либо игнорируются, либо отменяются в последнюю очередь.

В свободных ответах подростков встречаются такие характеристики «педагогического» реагирования со стороны педагогов как: «всегда считает, что он лучше знает, что нужно делать», «постоянно командует нами», «постоянно кричит, если ребята в классе не подчиняются», «по всякому поводу цепляется и унижает меня в своих дурацких комментариях», «шантажирует», «отказывает в помощи и поддержке», «дискредитирует перед родителями», «сталкивает с друзьями», «провоцирует ребят на то, за что потом становится стыдно». Анализ мнений и высказываний подростков, говорит о некомпетентности педагогов в вопросах создания (поддержания) и обеспечения психологической безопасности в образовательной среде школы (класса), компетентности учителей в вопросах педагогической психологии гораздо ниже желаемого и возможного. В сфере обеспечения ненасильственного взаимодействия, создания бесконфликтных межличностных отношений, а стало быть, в обеспечении психологической безопасности ребенка в школьной образовательной среде, то вносимый вклад педагога, с нашей точки зрения, является незначительным. Для подростка педагог не является в должной степени гарантом безопасности. Значимой персоной, он преимущественно остаётся в ситуациях делового взаимодействия, а также в вопросах, касающихся учебной деятельности подростка. Очевидно, что насилие (во всех формах его проявления), достаточно часто проявляется в обществе (общественных отношениях в целом), становится для взрослого ребенка чем-то привычным, повседневным, естественным, «нормативным». Это явление наблюдается и в школьной среде в различных взаимодействиях субъектов образовательного процесса, проникает во все сферы школьной жизни, также становится «нормативным».

На этапе проведения пилотного эмпирического исследования нами была использована авторская методика незаконченных предложений. Было выявлено, какое представление о насилии, как о явлении распространено в подростковой среде. Так, большинство принимающих участие в анкетировании ребят «применение силы к более слабому» определяют конкретным словом «насилие». Или же, продолжая это предложение, пишут о том, что «этого нельзя делать», «это запрещается». Свое отношение к подобным проявлениям подростки выражают такими словами – «это позор»; «это стыдно»; у тех, кто себе позволяет такое поведение «нет совести». Как насилие воспринимают

подростки и грубое обращение, крики, навязывание своего мнения со стороны родителей. Так, например, незаконченную фразу «больше всего я не люблю, когда мои родители...», подростки завершают так: родители «кричат на меня», «орут на меня», «ругают меня», когда они «злые».

При столкновении со случаями насилия подростку приходится сталкиваться в основном с такой эмоцией как страх: «я боюсь идти домой...», «...когда я сделала что-то плохое»; «...когда получил двойку»; «...когда меня не переведут в другой класс». Несколько детей написали, что не любят, когда родители ссорятся между собой. То есть можно сделать вывод, что это также оказывает негативное воздействие на эмоциональное состояние ребенка. Кроме того, подростки боялись проявления уличного насилия: «мне страшно...», «...когда за мной кто-то идет»; «...когда я вижу пьяных на улице».

Поведение при угрозе ситуации насилия большинства опрошенных подростков направлено на то, чтобы этой ситуации избежать. Ребята отвечают: «я лучше побуду один, чем в плохой компании»; «я лучше побуду одна, чем с некоторыми моими одноклассницами, которые меня обзывают»; «я убежал бы из дома, если бы моя мама была меня»; «я убежал бы из дома, если бы меня предали родители»; «я убежал бы из дома, если бы мне все запрещали и всегда орали». Об отсутствии взаимопонимания и доверия в отношениях с родителями говорят такие высказывания, как: «я хочу побыть один после тяжелых дней»; «я хочу побыть один после стресса»; «я хочу побыть один после грустных историй»; «я хочу побыть один после того, как что-то случилось плохое». И очень выраженной потребностью в эмоциональной поддержке: «я хочу, чтобы меня любили»; «я хочу, чтобы меня уважали», «я хочу, чтобы меня не предавали».

На этапе диагностического исследования нами было проведено анкетирование подростков и их родителей с целью выявления их представлений о психологическом насилии. Использовалась «Методика интервью для диагностики насилия» [3], адаптированная нами для изучения представлений респондентов о распространённости психологического насилия в подростковой среде. Исследование проводилось индивидуально. Каждому респонденту (подростку и одному из родителей) предлагалось ознакомиться с ситуациями, в которых попадали (могли попадать) ровесники подростков 12–14 лет. После каждой ситуации респондентам предлагалось ответить на ряд вопросов, отмечая тот ответ, который больше всего совпадал с мнением отвечающего. Интерпретация результатов происходила путем подсчета ответов на вопросы.

Для нас было важным изучение представлений респондентов о психологическом насилии. С этой целью были отобраны и предложены подросткам пять ситуаций. Вопросы, на которые должны были ответить респонденты после ознакомления с содержанием реальной (либо потенциально возможной) жизненной ситуацией, были направлены на выявление:

- представлений учащихся и их родителей о распространённости психологического насилия в социальной среде;
- представлений учащихся и их родителей о реальных проявлениях психологического насилия по отношению к знакомым для них подросткам в их ближайшем окружении;
- представлений учащихся и их родителей о распространённости психологического насилия в семье;
- представлений учащихся и их родителей об идентификации вида (формы) насилия по отношению к подростку как «насилия психологического».

Предлагаемые в ходе интервьюирования респондентов вопросы к ситуациям являются уточняющими представления подростками и их родителями о психологическом насилии. Каждая ситуация сопровождалась четырьмя уточняющими вопросами и вариантами ответов, представленных по алгоритму. На первый вопрос: «Как ты думаешь, в ситуации схожей с её героем находятся...» предлагается 4 варианта ответов – «много детей», «мало детей», «никто», «не знаю». На второй вопрос: «Знаешь ли ты кого-нибудь, кто находится в ситуации, похожей на ситуацию с её героем?» даётся 3 варианта ответов – «Я знаю многих таких», «Я знаю одного такого», «Не знаю ни одного». К третьему вопросу: «Как ты думаешь, ситуация в твоей семье по сравнению с семьей её героя...» также предлагаются 3 варианта ответов – «очень похожа», «иногда я чувствую себя похоже», «совершенно другая». Заключительный вопрос ситуации: «Можно ли сказать, что это является насилием над личностью?», был направлен на выявление знания (представлений) учащихся и их родителей о том или ином виде (форме) насилия, а также способности респондентов характеризовать ситуацию как «ситуацию насилия» в отношении ребёнка, также содержал 3 варианта ответов – «да», «нет», «затрудняюсь ответить».

Полученные данные о представлениях подростков и их родителей о насилии в его психологическом аспекте свидетельствуют об имеющихся различиях в оценке респондентов. Эти данные представлены в таблице «Представления подростков и их родителей о психологическом насилии».

Таблица 1

Представления подростков и их родителей о психологическом насилии

	Вопрос №1. Представления респондентов о распространённости психологического насилия в социальной среде (чел. / %)			
	много детей	мало детей	никто	не знаю
Подростки	62 / 28,8%	89 / 41,4%	21 / 9,8%	43 / 20,0%
Родители	92 / 42,8%	46 / 21,4%	31 / 14,4%	46 / 21,4%

	Вопрос №2. Представления респондентов о реальных проявлениях психологического насилия по отношению к знакомым для них подросткам в их ближайшем окружении (чел. / %)		
	Я знаю многих таких.	Я знаю одного такого.	Не знаю ни одного.
Подростки	58 / 26,98%	75 / 34,88%	82 / 38,14%
Родители	74 / 34,42%	47 / 21,86%	94 / 43,72%
	Вопрос №3. Представления респондентов о распространённости психологического насилия в семье (чел. / %)		
	Очень похожа	Иногда я чувствую себя похоже	Совершенно другая
Подростки	4 / 1,86%	44 / 20,47%	167 / 77,67%
Родители	42 / 19,53%	68 / 31,63%	105 / 48,84%
	Вопрос №4. Представления респондентов об идентификации вида насилия по отношению к подростку как «насилия психологического» (чел. / %)		
	Да	Затрудняюсь ответить	Нет
Подростки	61 / 28,37%	96 / 44,65%	58 / 26,98%
Родители	126 / 58,6%	31 / 14,42%	58 / 26,98%

Анализ данных свидетельствует, что абсолютное большинство респондентов считают, что в современном обществе психологическое насилие по отношению к детям распространено достаточно сильно (*вопрос №1*). В той или иной степени, но 64,2% подростков и 70,2% родителей связывают это явление с социальной ситуацией развития ребёнка, причём точка зрения взрослых о распространённости психологического насилия по отношению к подростку «в значительной степени» отмечается у 48,8% респондентов и почти у 30% самих подростков. Учитывая факт «ухода» от ответов значительного количества респондентов на заявленные вопросы (неопределённость отмечается у 20% подростков и 21,4% родителей, выбравших ответ «не знаю»), – отметим, что гипотетически, большее количество респондентов считают, что психологическое насилие в отношении детей является распространённым явлением. Это подчёркивает актуальность и прикладную значимость исследования обозначенной проблемы, поскольку наличие психологического насилия по отношению к личности является одним из базовых критериев, свидетельствующего о небезопасном процессе развития взрослого ребёнка. Это является заметным риском (непосредственной угрозой) психологическому благополучию и психологическому здоровью подростка в различных социальных средах, в том числе в среде образовательной среде школы.

Данное обстоятельство подтверждается ответами на *второй вопрос* о знании респондентами, знакомых им подростках, находящихся в подобных ситуациях. Выяснилось, что количество респондентов, знающих о случаях проявления психологического насилия по отношению к подросткам весьма значительно (51,86% подростков и 56,28% родителей). Причём о знании многих таких случаев высказались 58 детей (26,98%) и 74 родителя (31,86%), то есть третья часть респондентов. Большое количество ответов на данный вопрос как «не знаю» (38,14% и 43,72%, соответственно) мы объясняем существующей отстранённостью части современного общества «обращать внимание на актуальность этой проблемы», недостаточной социальной активностью и индифферентностью в её профилактике (до тех пор, пока это их лично не касается). Кроме этого, важно отметить, что имеет место «факт привыкания» к проявлениям насилия и агрессии в обществе как следствие распространённости этих явлений в различных СМИ, нормативной допустимости в межличностном взаимодействии людей. Часть респондентов проявила нежелание отвечать на этот вопрос.

Особое значение для нас представляли ответы на *третий вопрос*: «Как ты думаешь, ситуация в твоей семье по сравнению с семьёй её героя является «очень похожей», «иногда похожей» или «совершенно другой»?», имеющие значительные различия. Так в оценке подростков, подобные ситуации являлись «очень похожими» лишь у 1,86%, «иногда чувствовали себя похоже» 20,47% респондентов. Оценка родителей является более критической – 19,53% и 31,63%, – соответственно. Это может говорить о том, что существующие паттерны родительского поведения (отношения) по отношению к своим детям представляются последними отчасти как «норма». Существующие в семье детско-родительские отношения допускающие «авторитаризм», «насилие», «невнимательность и безразличие» взрослых по отношению к детям, усваиваются подростками и в дальнейшем транслируются как «допустимые и нормальные» в межличностном взаимодействии в иных средах. Следует отметить, что для 77,67% подростков ситуация является непохожей и выглядит как «совершенно другая». Однако, оценить этот показатель положительно нельзя: практически 30% респондентов-детей отмечают, что «чувствуют в семье себя одиноким», «родители не интересуются жизнью, проблемами подростка, хотя ему бы этого очень хотелось». Формальность детско-родительских отношений в семье не может не замечаться детьми, зачастую болезненно переживается ими и фиксируется как форма психологического насилия, в большей либо меньшей степени, но воздействует на подростков психотравмирующим образом. Это не может влиять на социальную ситуацию развития подростков позитивно, зачастую является причиной их не успешности в процессе обучения, социальной дезадаптации. Значительный процент утвердительных ответов родителей на данный вопрос, с нашей точки зрения, свидетельствует о понимании ими су-

ществования проблемы, признании фактов либо излишней их вовлечённости (авторитарного контроля), либо отстраненности (эмоционального отвержения) в жизнедеятельность ребёнка. При этом, переживание неверного «родительского отношения» не подкрепляется выраженной мотивацией и стремлением родителей изменить ситуацию к лучшему, отказаться от привычных «эффективных» методов давления в семейном воспитании. В детско-родительских отношениях (стиле воспитания) как системе, включающей разнообразные чувства родителей к ребёнку, их поведенческие стереотипы, практикуемые в общении с ними, особенности восприятия и понимание характера и личности ребёнка, его поступков, присутствуют формы психологического насилия. В то же время большинство родителей правильно характеризуют предъявленные формы насилия (*вопрос №4*) как «формы насилия психологического» (58,6%), затруднились ответить (14,42%), значительное же количество респондентов – подростков чёткого представления о сущности психологического насилия, его видах и формах (44,65%) не имеют.

Полученные данные косвенно свидетельствуют о различных стилях детско-родительских отношений, в основе которых взаимодействие родителей и детей при совместном решении задач (сотрудничество, псевдосотрудничество, изоляция, соперничество). При качественном анализе можно предположить о различных спектрах отношений между ребёнком и родителем: симпатия-антипатия, уважение-пренебрежение, близость-дальность. В частности, мы полагаем, что представления подростков о насилии (как нормативном – не нормативном), допустимом (одобряемом) или недопустимом (осуждаемом) паттерне межличностного взаимодействия зависит, во многом зависит от типов родительской любви. Симпатия, уважение, близость (действенная любовь) минимизируют проявления насилия. Отстраненная любовь (симпатия, уважение, но большая дистанция с ребенком), действенная жалость (симпатия, близость, но отсутствие уважения), любовь по типу снисходительного отстранения (симпатия, неуважение, большая межличностная дистанция) повышают вероятность насилия и агрессии в поведении подростка и межличностном взаимодействии с другими людьми. А такие характеристики отношений родителей и детей как отвержение, презрение, преследование отказ являются непосредственной угрозой формирования и развития насильственных форм взаимодействия с другими.

Семья, безусловно, является ведущим фактором воспитания, развития и социализации личности взрослеющего ребенка. Семья – один из ведущих социальных институтов, где происходит формирование нормативно-ценностного в сознании ребёнка. Однако эффективность обозначенных процессов не может быть безусловной без качественного взаимодействия с образовательной организацией, где ребёнок «проживает» большую часть своего периода взросления и личностного становления. В этих социальных институтах он получает первые уроки жизни, получает поддержку и помощь в сложных для него жизненных ситуациях. Межличностное взаимодействие со сверстниками и с взрослыми могут научить его любить мир, людей, природу, ценить добро и справедливость, честность и порядочность и не следовать деструктивным и насильственным действиям в своей жизни и деятельности. Эти процессы взаимозависимы и носят характер обратной связи – взаимодействуя с детьми, взрослые не могут не изменяться сами.

От характера межличностных отношений взрослых к ребенку формируются ценностные ориентации, идеалы, жизненные принципы, паттерны значимых взаимных отношений между ними. Авторитарный стиль, насильственное и агрессивное поведение взрослых, подавление жизненно важных интересов и потребностей ребенка, насильственное навязывание ему своих взглядов и представлений формируют несамостоятельную, зависимую, неуверенную в себе личность. Наоборот, заботливое участие, заинтересованное и не навязчивое отношение к ребенку, проявление готовности оказать поддержку и помощь является фактором формирования человека, готового и способного оказать помощь окружающим его людям.

Список литературы

1. Баева И.А., Волкова Е.Н., Лактионова Е.Б. Психологическая безопасность образовательной среды: Учебное пособие / Под ред. И.А. Баевой. – М.: Экон-Информ, 2009. – 248 с.
2. Киреев Г.Н. Сущность насилия: Моногр. / Г.Н. Киреев. – М.: Прометей, 1990. – 108 с.
3. Ковров В.В. Воспитательная система образовательного учреждения как ресурс обеспечения психологической безопасности: учебно-методическое пособие / В.В. Ковров, М.С. Мириманова, Н.Т. Оганесян. – М.: Экон-Информ, 2012. – 181 с.
4. Ковров В.В. Воспитательная работа в школе как фактор профилактики насилия и обеспечения психологической безопасности образовательной среды // Известия Российского государственного педагогического университета им. А.И. Герцена. – 2014. – №167. – С. 70–81.
5. Ковров В.В. Представления педагогов о психологической безопасности образовательной среды школы / В.В. Ковров // Российский научный журнал. – 2014. – №5 (43). С. 139–147.
6. Ковров В.В., Оганесян Н.Т. Реформы в образовании: современные вызовы / В.В. Ковров, Н.Т. Оганесян // Народное образование. – 2013. – №9. – С. 28–29.
7. Орлов А.Б. Психологическое насилие в семье – определение, аспекты, основные направления оказания психологической помощи / А.Б. Орлов // Психолог в детском саду. 2000. . – №2–3. – С. 182–187.
8. Проблемы насилия над детьми и пути их преодоления. (Под ред. Волковой Е.Н.). – М., изд-во «Питер-М», 2008. – 349 с.
9. Черников Е.В. Актуализация профилактики насилия и агрессии в воспитательной деятельности сельской школы / Е.В. Черников // Российский научный журнал. – 2014. – №1 (39). – С. 31–38.

Иванова Виктория Викторовна

магистрант

Кутбиддинова Римма Анваровна

канд. психол. наук, доцент

ФГБОУ ВПО «Сахалинский государственный университет»
г. Южно-Сахалинск, Сахалинская область

ВЛИЯНИЕ МЕТОДОВ АКТИВНОГО СОЦИАЛЬНО-ПСИХОЛОГИЧЕСКОГО ОБУЧЕНИЯ НА ФОРМИРОВАНИЕ ПРОФЕССИОНАЛЬНОЙ ИДЕНТИЧНОСТИ СТАРШЕКЛАСНИКОВ

***Аннотация:** в данной статье авторами обосновывается актуальность исследования влияния методов активного социально-психологического обучения на профессиональную идентичность старшеклассников, что, в свою очередь, определяет верный выбор профессии. Представление о себе как о носителе определенной профессии – неотъемлемый компонент представлений большинства взрослых людей о самих себе.*

***Ключевые слова:** профессиональная ориентация, профессиональная идентичность, профессиональное самоопределение, выбор профессии, методы активного социально-психологического обучения.*

Профессиональная ориентация – проблема вечная, она существует столько же, сколько существует разделение труда в обществе. Ни одно поколение никогда не уходило от вопроса «Кем быть?» и решало свое профессиональное самоопределение на разных уровнях, руководствуясь различными мотивами.

Профессиональная ориентация сегодня понимается, как целенаправленная деятельность по подготовке молодежи к обоснованному выбору профессии в соответствии с личными склонностями, интересами, способностями и одновременно с общественными потребностями в кадрах определенных профессий и разного уровня квалификации. Она представляет собой единство практической деятельности и развивающейся междисциплинарной теории и реализуется не только в учебно-воспитательном процессе работы с учащимися [2, с. 3].

Система наиболее общих представлений о самом себе и своем месте в мире называется идентичностью. Она предполагает также осознание себя как профессионала. Человек не просто выбирает профессию, а в значительной степени предопределяет весь свой дальнейший образ жизни, круг общения, увлечения и интересы. Профессиональная принадлежность – одна из самых значимых характеристик любого человека. Если взрослого человека просят ответить на вопрос «Кто Вы?», то, как правило, сначала он называет имя и профессию, а уж потом говорит о возрасте, национальности, религиозных убеждениях и т. п. Со временем человек уже не мыслит себя вне связи со своей профессией. И если он по каким-то причинам не может продолжать заниматься своим любимым делом (безработица, болезни, выход на пенсию), это превращается для него в настоящую жизненную трагедию [1, с. 145].

Выделяются четыре «статуса» профессиональной идентичности, на которых человек находится в процессе профессионального самоопределения.

1. Неопределенная профессиональная идентичность: выбор жизненного пути не сделан, четкие представления о карьере отсутствуют, но человек даже и не ставит перед собой такую проблему.

2. Навязанная профессиональная идентичность: человек имеет сформированные представления о своем профессиональном будущем, но они навязаны извне (родителями, педагогами) и не являются результатом самостоятельного выбора.

3. Мораторий (кризис выбора) профессиональной идентичности: человек осознает проблему выбора профессии и находится в процессе её решения, но наиболее подходящий вариант еще не определен.

4. Сформированная профессиональная идентичность: профессиональные планы определены, что стало результатом осмысленного самостоятельного решения. Самый благоприятный статус профессиональной идентичности для человека.

Методы активного социально-психологического обучения являются важным составляющим в формировании профессиональных предпочтений [3]. Активные методы обучения в последнее время начинают занимать существенное место в работе с людьми в самых различных областях общественной жизни. Динамика современного мира предъявляет высокие требования к личности, связанные с психологической культурой и коммуникативной компетентностью; другими словами, с развитием и совершенствованием способности человека воспринимать и понимать самого себя и других людей в контексте группового взаимодействия.

С целью изучения влияния методов активного социально-психологического обучения на формирование профессиональной идентичности учащихся, нами было проведено экспериментальное исследование. Всего в исследовании принимало участие 27 старшеклассников в возрасте от 16 до 18 лет. Группа была разделена на экспериментальную (12 человек) и контрольную (15 человек) подгруппы.

Для психологической диагностики испытуемых использовался опросник выявления статусов профессиональной идентичности, автор Дж. Марсиа. Опросник выявления статусов профессиональной идентичности является многошкальным, соответственно, статус идентичности определяется по критерию максимального результата по одной из четырех шкал: неопределенная идентичность, навязанная идентичность, мораторий идентичности, сформированная идентичность.

Результаты констатирующего этапа эксперимента показали, что большинство испытуемых имеет неопределенную профессиональную идентичность, у испытуемых слабо сформированная идентичность, они не знают, кем хотят стать в будущем.



Рис.1. Диаграмма показателей профессиональной идентичности у испытуемых на констатирующем этапе эксперимента

В процессе формирующей работы с экспериментальной группой была проведена развивающая работа, направленная на развитие у них навыков самостоятельного принятия решения по выбору профессии, формирования коммуникативных умений и навыков.

В начале работы со старшеклассниками проводились упражнения, направленные на снижение напряжения, знакомства участников друг с другом, а также групповая диагностика, направленная на изучение интересов учеников.

Далее проходили тематические занятия, посвящённые конкретным сферам профессиональной деятельности, включающие в себя: мини-лекции, профориентационные игры, тренинги, диагностики способностей и склонностей, групповые дискуссии, игры и упражнения. В конце каждого занятия осуществлялась рефлексия. По завершению всех занятий, были составлены рекомендации для каждого ученика по выбору оптимальной для него профессии.

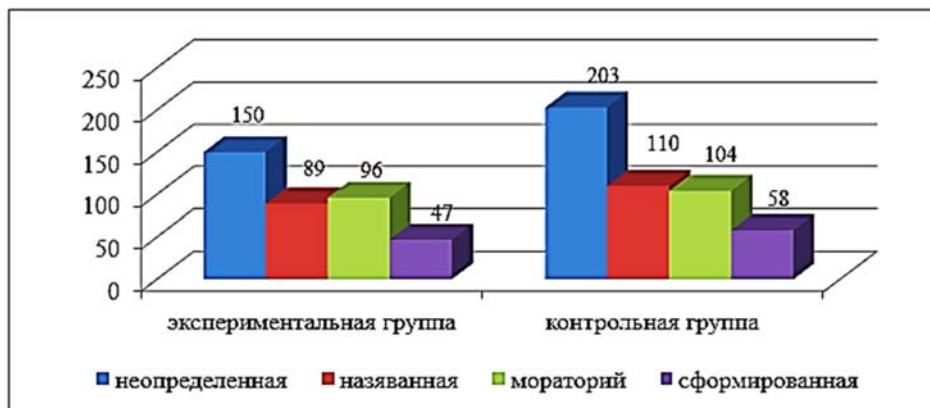
После проведенного формирующего этапа эксперимента, нами была проведена повторная психологическая диагностика испытуемых. По результатам диагностики, было выявлено, что у большинства испытуемых экспериментальной группы выявлен «мораторий» как профессиональная идентичность, т.е. старшеклассники стали осознавать проблему выбора профессии, учащиеся находятся в процессе принятия решения. Уровень «сформированной профессиональной идентичности» стал значительно выше.

Показатели профессиональной идентичности в контрольной группе испытуемых статистически значимо не изменились.



Рис.2. Диаграмма показателей профессиональной идентичности у испытуемых на контрольном этапе эксперимента

Как мы видим, у испытуемых произошли изменения в уровне проявления сформированности профессиональной идентичности за 5 месяцев проведения методов активного социально-психологического обучения.

Таким образом, можно сделать вывод о том, что систематическая работа с учащимися и применение методов активного социально-психологического обучения: групповые дискуссии, игры, упражнения, тренинги и др., будут способствовать формированию сформированной профессиональной идентичности старшекласников.

Список литературы

1. Грецов А.Г., Азбель А.А. Узнай себя. Психологические тесты для подростков. – СПб.: Питер, 2006. – 155 с.
2. Захаров Н.Н. Профессиональная ориентация школьников: учебное пособие для студентов. – М.: 1988. – 132 с.
3. Матяш Н.В., Павлова Т.А. Методы активного социально-психологического обучения. – М.: Академия, 2010. – 96 с.

Киевская Нина Сергеевна

магистрант

ФГАОУ ВПО «Северо-Кавказский федеральный университет»

г. Ставрополь, Ставропольский край

военный психолог

В/ч 87530

г. Ставрополь, Ставропольский край

ПРИЧИНЫ ВОЗНИКНОВЕНИЯ КОНФЛИКТОВ В ОРГАНИЗАЦИИ И СПОСОБЫ ИХ УСТРАНЕНИЯ

Аннотация: в данной статье автором выявлены особенности конфликтов в организациях. Определены основные этапы конфликта. Приведена существующая классификация организационных конфликтов. Проанализированы причины возникновения конфликтов в организациях. Рассмотрены способы работы с конфликтами и управления ими. Сформулированы выводы.

Ключевые слова: конфликт, организационный конфликт, конструктивность, деструктивность.

Основными характеристиками современного конфликтного состояния социальной сферы общества в России являются сильное имущественное разделение, которое привело к распаду общества на большое число бедных и меньшее число богатых и разорение 75–80% населения, в том числе квалифицированных кадров, из-за жесткой реализации процессов либерализации экономики и приватизации предприятий.

Происходит искажение важнейших социально-профессиональных групп, приведшая к исчезновению некоторых из них. Ценность труда в материальном производстве обесценивается, изменяются представления о престижности профессий, а также интересы частных собственников и директората организаций. Происходит усиление социальной напряженности вместе с ростом социальной стратификации, разрушение понятий закон и справедливость. Ослабляется зависимость между трудом и доходом [1].

Конфликт – отсутствие согласия между двумя или более сторонами – лицами или группами [2].

Этапы развития конфликта:

- 1 Этап – появление разногласий;
- 2 Этап – увеличение напряженности в отношениях;
- 3 Этап – Осознание ситуации как конфликтной как минимум одним участником;
- 4 Этап – конфликт;
- 5 Этап – разрешение конфликта [3].

Существует классификация организационных конфликтов (Таблица 1).

Виды организационных конфликтов

Таблица 1

Признак классификации	Виды конфликтов
По влиянию на функционирование организации	Конструктивные, деструктивные
По содержанию	Реалистические, нереалистические
По характеру участников	Внутриличностные, межличностные, между личностью и группой, межгрупповые, социальные

Среди основных причин конфликтов в организациях можно выделить следующие:

1. Распределение ресурсов. В организациях, ресурсы всегда ограничены. Ограниченность ресурсов и необходимость их распределять зачастую приводит к конфликтам. Собственные потребности всегда кажутся более приоритетными и обоснованными.

2. Взаимозависимость задач. Низкую производительность труда сотрудники руководитель может объяснить неспособностью службы по ремонту эффективно и своевременно чинить оборудование. Данная служба, в свою очередь, объясняют это нехваткой специалистов и неэффективной работой отдела кадров.

3. Различия в целях. С ростом организации она разбивается на специализированные подразделения, каждое из которых считает свои цели наиболее приоритетными.

4. Различия в способах достижения целей. Часто руководители и исполнители, не имеют противоречивых интересов, но могут считать свое решение наиболее верным, что становится основой для конфликта.

5. Неудовлетворительные коммуникации. Связано с неполной, искаженной информацией или её отсутствием и является не только причиной, но и разрушительным следствием конфликта.

6. Различие в психологических особенностях. Так как каждый человек обладает определенными личностными качествами, психологические различия сотрудников могут быть слишком велики, т.е. психологически несовместимы, что мешает осуществлению деятельности и повышает вероятность возникновения всех типов конфликтов [2].

Вступив в конфликт, каждая сторона действует так, чтобы была принята ее точка зрения. В таких случаях необходимо управление конфликтом, чтобы увеличить конструктивные последствия и уменьшить деструктивные. Что влияет на вероятность возникновения последующих конфликтов.

Способы управления конфликтами в организации можно разделить на структурные и межличностные. К структурным методам относятся:

1. Точная формулировка требований, прав, обязанностей, правил и выполнения работы.

2. Применение координирующих механизмов, строгое соблюдение принципа единоначалия, создание специальных интеграционных служб, координирующих между собой цели различных подразделений.

3. Наличие общих целей – информирование всех работников о политике, стратегии и перспективах организации, о состоянии дел различных подразделений.

4. Использование системы премий, основанной на критериях эффективности работы, которая исключает столкновение интересов различных подразделений и работников.

К межличностным способам управления конфликтами относятся:

1. Принуждение – попытка заставить принять свою точку зрения, без учета мнений и интересов других. Эффективно, если используется в ситуации, угрожающей существованию организации или препятствующий достижению своих целей.

2. Уклонение – стремление уйти от конфликта, когда предмет разногласий не представляет для большой ценности.

3. Уступчивость – отказ человека от собственных интересов и принять сторону другого.

4. Компромисс – принятие точки зрения другой стороны, но лишь до определенной степени, за счет взаимных уступок, но конфликт в измененной форме может возникнуть вновь, так как проблема была решена лишь частично.

5. Сотрудничество – признание права друг друга на собственное мнение и готовность его понять и найти приемлемый для всех выход.

Таким образом, каждая организация должна стремиться к быстрому и полному разрешению конфликтов для того, чтобы эти конфликты не стали постоянными. Особое значение имеет создание благоприятной атмосферы сотрудничества и межличностных отношений в коллективе в процессе трудовой деятельности, отличие причины от поводов, выбор наиболее результативных способов разрешения конфликтов. Это одна из первейших задач руководителя организации. Эффективное управление – это создание атмосферы, в которой будут реализовываться поставленные организацией цели с минимальными потерями.

Список литературы

1. Козьяков Р.В. Психология конфликтов в организации. Московский государственный университет печати. Психология управления учебное пособие [Электронный ресурс]. – Режим доступа: <http://referatbox.com/15293/psixologicheskie-osobennosti-konfliktov-v-organizaciyax-i-sposoby-upravleniya-konfliktami/>

2. Конфликт (психология). Википедия [Электронный ресурс]. – Режим доступа https://ru.wikipedia.org/wiki/%CA%E0%ED%F4%EB%E8%EA%F2_

3. Управление конфликтами и стрессами. Market-Pages – Информационный бизнес портал [Электронный ресурс]. – Режим доступа <http://www.market-pages.ru/psixologiyupr/8.html>

Клитинов Виталий Валерьевич
ассистент
Титова Александра Александровна
магистрант
Титова Полина Александровна
студентка

ФГБОУ ВПО «Тамбовский государственный технический университет»
г. Тамбов, Тамбовская область

ПРИЧИНЫ ДОРОЖНО-ТРАНСПОРТНЫХ ПРОИСШЕСТВИЙ ПО ВИНЕ ВОДИТЕЛЕЙ: ПСИХОФИЗИОЛОГИЧЕСКИЙ АСПЕКТ

Аннотация: в данной статье рассмотрены причины возникновения дорожно-транспортных происшествий, особое внимание уделяется авариям, произошедшим по вине водителей; рассмотрены психофизиологические качества, необходимые водителям для уменьшения вероятности дорожно-транспортных происшествий.

Ключевые слова: водитель, дорожно-транспортные происшествия, психофизиологические качества.

Ежегодно в Российской Федерации происходит более 190000 дорожно-транспортных происшествий.

В период с января по декабрь 2014 года в Российской Федерации было зафиксировано 199720 аварий (-2,1% по сравнению с 2013 годом), в которых погибло 26963 человека (-0,2%) и 251785 ранено (-2,6%) [3].

В таблице 1 представлены данные о дорожно-транспортных происшествиях, зарегистрированных в Тамбовской области и городе Тамбов.

Таблица 1

Показатели аварийности

	2013						2014					
	Тамбовская область			город Тамбов			Тамбовская область			город Тамбов		
	ДТП	Погибшие	Раненые	ДТП	Погибшие	Раненые	ДТП	Погибшие	Раненые	ДТП	Погибшие	Раненые
Всего по области, в т. ч.	2069	232	2893	613	30	814	2012	249	2765	578	17	753
Федеральные	370	68	631	–	–	–	390	101	641	–	–	–
Региональные	366	61	533	–	–	–	377	67	548	–	–	–
Местные	113	23	154	–	–	–	70	9	113	–	–	–
Населенные пункты	1220	80	1575	613	30	814	1175	72	1463	578	17	753

В городе Тамбов в 2014 году зафиксировано более 100 очагов аварийности. Самые опасные очаги расположены на улицах Советская, Астраханская, К. Маркса, Мичуринская, Московская. На данных улицах происходит наибольшее количество ДТП.

На рисунке 1 представлены четыре основные причины дорожно-транспортных происшествий.



Рис.1. Причины дорожно-транспортных происшествий [1]

Из выше сказанного можно сделать вывод, что безопасность дорожного движения в значительной степени зависит от надежности водителя.

На рисунке 2 представлены причины дорожно-транспортных происшествий по вине водителей.



Рис. 2. Причины дорожно-транспортных происшествий по вине водителей [1]

Анализ происшествий позволяет выявить факторы, их вызвавшие. Но не всегда можно выявить истинные причины дорожно-транспортного происшествия. Квалифицировать действия водителя, совершившего ДТП, можно как неосторожные, легкомысленные и т.д. Но причину данных действий следует искать в самой личности водителя (жизненные ситуации, переживания).

Водитель на дороге является не просто техником или «машинной», а личностью. Поэтому нельзя забывать об особенностях человеческой психики. Главными психологическими причинами нарушений, приводящих к дорожно-транспортным происшествиям, являются «несформированность личности» – несдержанность, невоспитанность, чувство превосходства и т.д. Необходимо проверять кандидатов в водители на агрессивность, эмоциональную устойчивость.

Также значение имеют психофизиологические качества водителей: внимательность, быстрая реакция, хорошая координация, высокая скорость переключения и распределения внимания, уравновешенность, самообладание и т.д.

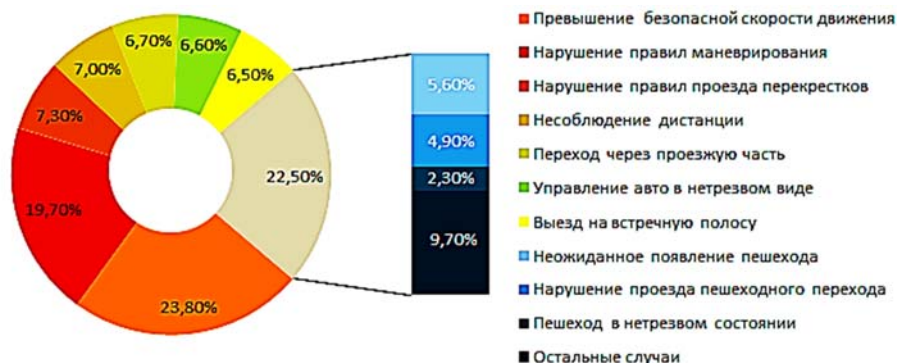
Физические и психофизиологические требования к водителям транспортных средств могут быть определены исходя из анализа деятельности водителя автомобиля [2] Водитель должен воспринимать большое количество информации о характере и режиме движения всех его участников, о состоянии значительного количества параметров дороги, окружающей среды, средств регулирования, о состоянии узлов и агрегатов автомобиля (с помощью различных приборов) и т. д. Водитель должен не только воспринимать большой поток информации, но и проводить ее переработку (анализ), в результате чего должен быть способен принимать соответствующее решение. Психические особенности водителя имеют большое значение для безаварийной работы.

Все сказанное говорит о степени влияния психофизиологических качеств водителя на его действия и необходимости поддержания их в оптимальном состоянии.

Список литературы

1. Диаграмма [Электронный ресурс]. – Режим доступа: <http://www.transportnaja-birzha.ru/wp-content/uploads/2011/07/Statistika.png> (дата обращения: 28 мая 2015).
2. Коноплянко В. И. Основы безопасности дорожного движения [Электронный ресурс]. – Режим доступа: <http://yurpsy.com/files/xrest/10/03.htm> (дата обращения: 28 мая 2015).
3. Статистика аварий [Электронный ресурс]. – Режим доступа: <http://www.lgai.ru/publ/514267-gibdd-opublikovala-statistiku-avariy-po-itogu-2014-goda.html> (дата обращения: 28 мая 2015).

Кучина Татьяна Ивановна

канд. пед. наук, доцент
 ГОУ ДПО ТО «Институт повышения квалификации и профессиональной переподготовки работников образования Тульской области»
 г. Тула, Тульская область

РАЗВИТИЕ КОММУНИКАТИВНОЙ КОМПЕТЕНТНОСТИ СТУДЕНТОВ-БУДУЩИХ ПЕДАГОГОВ

Аннотация: данная статья посвящена актуальной проблеме развития коммуникативной компетентности студентов-будущих педагогов. Предложен тренинг коммуникативной компетентности, направленный на развитие таких составляющих коммуникативной компетентности, как: развитие социально ценностных коммуникативных качеств (коммуникативная толерантность, конфликтостойчивость), развитие коммуникативного контроля, развитие конструктивных стратегий поведения в конфликте. Описываются результаты эмпирического исследования до и после проведения коммуникативного тренинга со студентами-будущими педагогами.

Ключевые слова: коммуникативная компетентность, коммуникативная толерантность, конфликтостойчивость, коммуникативный контроль, стили поведения, конфликт, коммуникативный тренинг.

Коммуникативная компетентность – это «владение сложными коммуникативными навыками и умениями, формирование адекватных умений в новых социальных структурах, знание культурных

норм и ограничений в общении, знание обычаев, традиций, этикета в сфере общения, соблюдение приличий, воспитанность, ориентация в коммуникативных средствах, присущих национальному, социальному менталитету и выражающихся в рамках данной профессии» [1, с. 481].

Гипотеза исследования: для развития коммуникативной компетентности студентов, будущих педагогов, необходимо использовать тренинг коммуникативных умений, включающий следующие аспекты: развитие социально ценностных коммуникативных качеств (коммуникативная толерантность, конфликтоустойчивость); развитие коммуникативного контроля; развитие конструктивных стратегий поведения в конфликте.

Тренинг строится на следующих принципах:

1. На положениях социальной психологии и групповой психотерапии относительно разработки, специфики и воздействия социально-психологического тренинга.

2. Коммуникативный тренинг направлен на развитие профессионально важных коммуникативных качеств студентов, будущих педагогов.

Исходя из проведённого нами ранее исследования, направленного на изучение коммуникативных качеств студентов-выпускников гуманитарных и технических специальностей, участниками коммуникативного тренинга стали будущие учителя физики и математики, студенты Тульского государственного педагогического университета [2]. В констатирующем этапе эксперимента участвовало 30 студентов третьего курса, в формирующем этапе – 20 студентов. Таким образом, на основе анализа полученных данных в ходе констатирующего этапа эксперимента были отобраны 20 испытуемых с низким уровнем сформированности трёх измеряемых коммуникативных характеристик: коммуникативная толерантность, коммуникативный контроль, конфликтоустойчивость, а также с ведущими стилями поведения в конфликте «соперничество» или «избегание». В дальнейшем в статье описываются результаты только 20 испытуемых, продемонстрировавших проблемы с сформированностью коммуникативной компетентности.

На первом этапе исследования студенты были протестированы с помощью методик: «Диагностика коммуникативной толерантности» В.В. Бойко, «Диагностика коммуникативного контроля» М. Шнайдера, «Методика диагностики стиля поведения в конфликте» К. Томаса, «Определение уровня конфликтоустойчивости» Н.П. Фетискина. Отбор именно таких характеристик коммуникативной компетентности объясняется спецификой будущей профессиональной деятельности участников эмпирического исследования.

Коммуникативная толерантность – это характеристика отношения личности к людям, показывающая степень переносимости ею неприятных или неприемлемых, по ее мнению, психических состояний, качеств и поступков партнеров по взаимодействию.

Если проанализировать средние показатели видно, что наиболее негативные результаты получены по таким шкалам методики на диагностику коммуникативной толерантности как: принятие индивидуальности других людей; тенденция оценивать людей, исходя из собственного «Я»; склонность переделывать партнера; склонность подгонять партнеров под себя.

Чтобы определить ведущие стили поведения в конфликте, испытуемым была предложена методика на диагностику стиля поведения в конфликте К. Томаса. По средним показателям, ведущим является такой стиль как соперничество, второй по значимости – «избегание».

Для выявления уровней конфликтоустойчивости и коммуникативного контроля, испытуемым были предложены две методики: методика на диагностику коммуникативного контроля М. Шнайдера и методика на определение уровня конфликтоустойчивости личности Н.П. Фетискина.

Согласно М. Шнайдеру, в деловом общении эффективен средний уровень коммуникативного контроля. Средний коммуникативный контроль предполагает, что человек в общении непосредствен, искренне относится к другим; но сдержан в эмоциональных проявлениях, соотносит свои реакции с поведением окружающих людей.

У 100% испытуемых низкий уровень коммуникативного контроля.

Конфликтоустойчивость – это специфическое проявление психологической устойчивости. Рассматривается, как способность человека оптимально организовать свое поведение в трудных ситуациях социального взаимодействия, бесконфликтно решать проблемы в отношениях с другими людьми, а в конфликтной ситуации приходиться к оптимальному разрешению конфликта.

У 80% испытуемых низкий уровень конфликтоустойчивости, свидетельствующий о выраженной конфликтности. Только у 20% испытуемых средний уровень конфликтоустойчивости, свидетельствующий об ориентации личности на компромисс, стремлении избежать конфликта.

В дальнейшем испытуемые были разделены на две группы: контрольную и экспериментальную. С помощью t-критерия Стьюдента было подтверждено, что данные группы статистически не различаются по исследуемым характеристикам; ведущий стиль поведения в конфликте – соперничество.

Разработанный нами и проведённый с экспериментальной группой коммуникативный тренинг направлен на повышение общего уровня коммуникативной компетентности.

По мнению Е.В. Сидоренко в тренинге развиваются такие формы поведения, которые включают восприятие партнера, передачу ему определенных сигналов, воздействие на него. Они содержат в себе все три стороны общения: перцептивную, коммуникативную и интерактивную [3].

Тренинг представлял собой цикл из четырёх занятий длительностью по три с половиной часа, каждое занятие было нацелено на развитие выделенных коммуникативных характеристик.

Группа работала по всем правилам, характерным для тренинговых групп. Каждое занятие строилось по следующему принципу: водное упражнение, рефлексивные упражнения по теме, разминка, рабочие упражнения по теме, подведение итогов дня.

Цель коммуникативного тренинга: Развитие коммуникативных характеристик важных для профессиональной деятельности студентов, будущих педагогов.

Задачи:

1. Формирование представлений о значимости для будущей профессиональной деятельности коммуникативной компетентности.
2. Отработка навыков активного слушания: формулирование правильных вопросов «малого разговора»; уточнения и побуждения к развертыванию ответа; перефразирования; интерпретации.
3. Отработка техник снижения эмоционального напряжения – вербализации эмоциональных состояний.
4. Работа со стилями поведения в конфликте. Отработка наиболее эффективных стилей для будущей профессиональной деятельности испытуемых.
5. Развитие коммуникативной толерантности.

Количество участников: 10 человек. Продолжительность тренинга: 4 занятия по 3,5 часа.

После проведенных занятий в рамках коммуникативного тренинга, в экспериментальной группе произошло движение показателей от низкого уровня коммуникативной компетентности в сторону более высокого уровня коммуникативной компетентности. Это проявилось, в частности, в изменениях показателей по коммуникативной толерантности, коммуникативному контролю, конфликтоустойчивости, по ведущим стилям поведения в конфликте. Данные результаты являются статистически достоверными согласно t-критерию Стьюдента. Уровень статистической значимости $p \leq 0,01$.

Список литературы

1. Куницына В.Н., Казаринова Н.В., Погольша В.М. Межличностное общение: Учебник для вузов. – СПб.: Питер, 2002. – 544 с.
2. Кучина Т.И. Коммуникативные качества студентов – выпускников гуманитарных и технических специальностей / Вектор развития профессионального образования: сборник материалов Всероссийской научно-практической конференции (2–4 апреля 2015 г.) / под ред. И.В. Резанович. – Челябинск: Издательский центр ЮУрГУ, 2015. – С. 53–56.
3. Сидоренко Е.В. Тренинг коммуникативной компетентности в деловом взаимодействии. – СПб.: Речь, 2008. – 208 с.

Медведева Светлана Сергеевна
студентка
Николаева Наиля Тагировна
канд. психол. наук, доцент

ФГБОУ ВПО «Оренбургский государственный педагогический университет»
г. Оренбург, Оренбургская область

ВОЗМОЖНОСТИ ОБУЧЕНИЯ АНГЛИЙСКОМУ ЯЗЫКУ ДЕТЕЙ МЛАДШЕГО ШКОЛЬНОГО ВОЗРАСТА С ОТКЛОНЕНИЯМИ В РАЗВИТИИ

Аннотация: в данной статье авторы поднимают актуальную проблему обучения английскому языку детей младшего школьного возраста с отклонениями в развитии. Подчеркивается соотношение индивидуальных возможностей обучающихся с необходимостью выполнения образовательного стандарта в качестве основной цели учителя.

Ключевые слова: иностранный язык, английский язык, обучение, дети с ограниченными возможностями здоровья, учебная деятельность.

В настоящее время перед обществом остро стоит проблема обеспечения детям с ограниченными возможностями здоровья полноценного участия в жизни общества, социализации и самореализации. И, конечно же, наиболее острой проблемой становится проблема образования и обучения детей с ОВЗ. Основной же целью учителя становится соотношение индивидуальных возможностей обучающихся с необходимостью выполнения образовательного стандарта.

Переходя к нашей теме, следует задать вопрос: как же учителю иностранного (английского) языка помочь учащимся с ОВЗ овладеть навыками языкознания и научить применять их на практике хотя бы на уровне минимума?

К сожалению, готовность к изучению иностранного языка у детей с ОВЗ несколько снижена, что обусловлено недостаточной познавательной активностью, пространственной ориентацией и другими особенностями, отрицательно влияющими на успешность их обучения и воспитания.

Для учителя иностранного языка главная трудность на уроке состоит в том, чтобы найти и выбрать методы и формы организации учебной деятельности, которые оптимально соответствуют поставленной цели развития личности [1].

Подбирая содержание занятия, необходимо помнить о психологических особенностях младших школьников с ограниченными возможностями здоровья. Для лучшего усвоения материала, занятие должно быть эмоционально окрашенным, доступным по изложению, красочно оформленным, имеющим элементы занимательности.

В качестве педагогической технологии рекомендуется в качестве основы выбирать игровую технологию обучения английскому языку, так как ведущим видом деятельности младших школьников с ОВЗ [1], как и у нормально развивающихся дошкольников, является игровая деятельность,

и подача лексического и грамматического материала в игровой форме наиболее актуальна для детей с ОВЗ.

Для более продуктивного усвоения материала педагогам также рекомендуется создавать положительную мотивацию у учащихся [2]. Так как внимание особых детей не может долго концентрироваться на выполнении однообразных и утомительных упражнений, следует использовать дополнительный стимулирующий (интересный) материал [2]. Это могут быть наглядные пособия, предметы и игрушки, а также лексические средства – поговорки, пословицы, загадки и сказки.

Учебная игра также способствует выполнению важных методических задач:

- созданию психологической готовности обучающихся к речевому общению;
- обеспечению естественной необходимости многократного повторения ими языкового материала;
- тренировке в выборе нужного речевого варианта, что является подготовкой к ситуативной спонтанности речи.

Для создания оптимальных условий комфорта во время занятия следует использовать паузы релаксации, зрительную гимнастику, актив-минутки или динамические игры: выполнение команд на английском языке, движений под музыку или вместе с героями специального мультфильма, использование интерактивных презентаций. Очень важно четко регламентировать длительность занятия (в зависимости от степени дефекта 20–30 минут).

Ещё одним помощником в обучении особых детей иностранному языку являются средства ИКТ (интерактивные коммуникационные технологии). Приоритетными качествами использования ИКТ являются:

- наглядность;
- доступность изложения материала;
- возможность изменять темп и формы изучения материала;
- визуальный и аудиоматериал, интерактивные элементарные лексические, грамматические и игровые задания, тесты.

Также очень важным аспектом является взаимодействие с детьми при разработке и адаптации материала [3]: опорные схемы, подсказки, рисунки следует разрабатывать вместе с детьми (помогать в зависимости от степени тяжести дефекта). Так, например, при введении новой лексики подбираем жесты, помогающие запомнить новые слова; при пересказе текста заменяем как можно больше слов картинками.

Следует также помнить об особенностях младших школьников с нарушениями слуха и зрения. Обучение этих категорий детей иностранному языку имеет свою специфику.

Так, для младших школьников с нарушениями зрения опорой в обучении составляет аудиоматериал: аудиозаписи слов, грамматических структур и текстов; правила в стихотворной, легко запоминаемой на слух форме. Также перспективу развития представляет обучение английскому языку с использованием шрифта Брайля, который включает в себя основные буквы, буквы со знаком ударения, слова и аббревиатуры, знаки препинания и специальные символы.

Для школьников с нарушениями слуха специфика обучения английскому языку несколько иная. В основе обучения таких детей лежит зрительный анализатор, и, соответственно, зрительное восприятие. Учащиеся лучше воспринимают материал при помощи схем, таблиц и рисунков. Немаловажным в обучении является жестовый (дактильный) язык. Учитель с помощью дактиля помогает учащемуся в усвоении артиклей, окончаний и форм глаголов. Важно также использование звукоусиливающей аппаратуры (слуховой аппарат) для усвоения звучания и понимания смысла слов.

Подводя итоги, нужно сказать, что обучение младших школьников иностранному (английскому) языку возможно и даже рекомендуемо. Использование выше предложенных методик и технологий на занятиях английского языка в комплексе позволяет, наряду с научением английскому языку и тренировкой артикуляционного аппарата, развивать память, мышление и воображение (ментальные процессы), а также стимулирует интеллектуальную и физическую активность детей с ограниченными возможностями здоровья.

Список литературы

1. Кудрявцева Н.Г. Системно-деятельностный подход как механизм реализации ФГОС нового поколения. Справочник заместителя директора школы. – 2011. – №4. – С. 13–30.
2. Асмолов А.Г. Как проектировать универсальные учебные действия в начальной школе. – М.: Просвещение, 2010.
3. Перминова Л.М. Взаимосвязь стандартов первого и второго поколений / Л.М. Перминова // Народное образование. – 2010. – №7. – С. 209–216.

Плаксина Ирина Васильевна
канд. психол. наук, доцент, профессор
ФГБОУ ВПО «Владимирский государственный
университет им. А.Г. и Н.Г. Столетовых»
г. Владимир, Владимирская область

ЖИЗНЕННОЕ САМООПРЕДЕЛЕНИЕ, ПРОФЕССИОНАЛЬНЫЕ И ЛИЧНОСТНЫЕ КОМПЕТЕНЦИИ ПЕДАГОГОВ ОБЩЕОБРАЗОВАТЕЛЬНОЙ ШКОЛЫ

Аннотация: статья посвящена описанию пилотажного исследования компетенций педагогов с разным уровнем гармоничности внутриличностных факторов осуществления жизненных предназначений. Полученные результаты свидетельствуют о достоверных различиях выраженности личностных характеристик педагогов, проявляющихся в профессиональной деятельности, а также отличающихся установок и поведенческих реакций по отношению к учащимся в группах педагогов с разным уровнем жизненного самоопределения.

Ключевые слова: жизненное самоопределение, педагогические компетенции, жизненное предназначение, установки, педагогические реакции.

На современном этапе развития образования профессиональная компетентности личности рассматривается как важнейшая задача. Однако А.А. Деркач отмечает, что профессиональное и личностное развитие предполагает не только освоение технологий деятельности, но в большей степени нуждается в формировании индивидуальных стратегий жизненного самоопределения [1, с. 14]. А.Л. Журавлев, А.Б. Купрейченко раскрывают самоопределение как поиск субъектом своего способа жизнедеятельности в мире на основе воспринимаемых, принимаемых или формируемых (создаваемых) им во временной перспективе базовых отношений к миру, другим людям, человеческому сообществу в целом и самому себе, а также на основе собственной системы жизненных смыслов и принципов, ценностей и идеалов, возможностей и способностей, ожиданий и притязаний [3, с. 8].

Жизненное самоопределение как процесс и результат поиска и выбора личностью собственной позиции, целей и средств самоосуществления в конкретных обстоятельствах жизни, выступает основным механизмом обретения и проявления человеком внутренней свободы и, одновременно, принятия ответственности за свои выборы, решения и поступки. Необходимость глубокого исследования жизненного самоопределения педагога обусловлена потребностями общества: незавершенность самоопределения, растянутость этого процесса во времени во многих случаях является причиной недостаточной удовлетворенности части учителей своей жизнью и своей профессией. Профессиональное самоопределение педагога рассматривается как «ядро» жизненного самоопределения, как наиболее значимый компонент развития педагога. Особенности структуры и закономерности профессионального самоопределения являются тем фундаментом, который определяет средства и способы педагогического влияния на ребенка. Несомненно, что профессиональное самоопределение педагога воплощается в его профессиональной компетентности и конкретных компетенциях.

И.А. Зимняя выделила три основные группы компетентностей [5]:

1. Компетентности, *относящиеся к самому себе* как личности, как субъекту жизнедеятельности (компетенции здоровьесбережения, компетенции ценностно-смысловой и когнитивной ориентации в Мире, компетенции гражданственности, компетенции самосовершенствования, саморегулирования, саморазвития, личностной и предметной рефлексии, профессионального развития).

2. Компетентности, *относящиеся к взаимодействию человека* с другими людьми (компетенции социального взаимодействия с обществом, общностью, коллективом, семьей, друзьями, сотрудничество, толерантность, уважение и принятие, социальная мобильность, компетенции в общении).

3. Компетентности, *относящиеся к деятельности человека*, проявляющиеся во всех ее типах и формах (компетенции познавательной и профессиональной деятельности: планирование, проектирование, моделирование, прогнозирование, исследовательская деятельность, ориентация в разных видах деятельности; компетенции информационных технологий).

В исследовании было сформулировано предположение о том, что педагоги с разным уровнем гармоничности внутриличностных факторов осуществления жизненных предназначений будут отличаться уровнем выраженности профессиональных и личностных компетенций. Нами было организовано пилотажное исследование, цель которого состояла в описании отличий в выраженности некоторых профессиональных и личностных компетенций педагогов с разным уровнем жизненного самоопределения. Эмпирической базой выступила МБОУ «СОШ № «Х» г. Владимира. Исследовательскую выборку составили 28 педагогов среднего и старшего звена. В качестве диагностического инструментария были выбраны методики, позволяющие оценить характер/уровень жизненного самоопределения и некоторые профессиональные и личностные компетенции педагогов: методика О.И. Моткова «Жизненное предназначение» [6]; опросник В.Е. Орла, И.Г. Сенина «Личностные особенности профессионала (ЛОП)» [7]; методика Е.И. Середы «Воспитательные реакции и установки педагогов» [8].

На первом этапе исследования исследовательская выборка была поделена на 2 группы: группа 1 с высоким/средним показателем (39,3% выборки) и группа 2 с низким показателем (60,7% выборки) гармоничности внутриличностных факторов осуществления жизненных предназначений (Гожп), свидетельствующим о степени выраженности таких характеристик как локус контроля, осознанность предназначений, направленность предназначений, их деятельностное осуществление. Достоверность различий по указанному параметру была подтверждена с помощью U -критерия Манна-Уитни на 5% уровне значимости.

Далее были получены результаты, характеризующие личностные особенности педагогов, проявляющиеся в профессиональной деятельности. Обобщенные результаты представлены в таблице 1.

Таблица 1

Таблица средних результатов, характеризующих группы педагогов с разным уровнем жизненного самоопределения

	<i>Нейротизм</i>	<i>Экстраверсия</i>	<i>Открытость опыту</i>	<i>Сотрудничество</i>	<i>Добросовестность</i>
<i>Группа 1</i>	38,6	47,6	42,3	33,3	58,2
<i>Группа 2</i>	42,4	43,2	38,4	36	55,3

Полученные результаты позволяют сделать вывод о том, педагоги, входящие в группу 1 имеют более яркую и статистически достоверную ($p \leq 0,05$) выраженность параметров, характеризующих личностные особенности: открытость новому опыту, добросовестность и низкий уровень нейротизма. Высокая добросовестность в сочетании с низким нейротизмом может свидетельствовать о свободной, осознанной и ответственной профессиональной деятельности педагогов этой группы.

В качестве второй группы параметров, характеризующих профессиональные компетенции в области педагогического общения были выбраны установки и педагогические реакции в адрес учащегося. Сравнительные результаты оценки установок и педагогических реакций представлены в таблице 2. Анализ результатов привел к следующим выводам: установки и реакции педагогов первой группы более сбалансированы и выявляют в поведении стремление понять и учитывать точку зрения ребенка, признать его субъектность. Педагоги этой группы демонстрируют адекватную строгость, стремятся сформировать осознанность к самостоятельным выборам и принятию решений, не пренебрегают чувствами ребенка и учат справляться с трудностями. Однако достоверные отличия были выявлены только по параметрам «поощрение занятости» и «строгие реакции в адрес ученика».

Таблица 2

Таблица средних результатов, характеризующих установки и педагогические реакции педагогов

	<i>Социально желательные установки</i>	<i>Подавление воли ученика</i>	<i>Поощрение занятости ученика</i>	<i>Строгие реакции в адрес ученика</i>	<i>Поощрение зависимости от учителя</i>	<i>Раздражительные реакции в адрес ученика</i>	<i>Подавление агрессивности</i>	<i>Установки на инфантилизацию</i>	<i>Установки на симбиотические отношения</i>
<i>Гр. 1</i>	6,72	1,63	5,18	0,33	1,72	-2,93	2,72	-0,4	0,72
<i>Гр. 2</i>	7,46	1,66	3,13	-0,72	1,8	-1,36	3,06	-0,36	1,54

Важно отметить, что во второй группе педагогов были диагностированы высокие показатели по шкале лжи. Скорее всего, именно поэтому общие результаты имеют плохо сочетаемые «полюсы отношений» с учащимися: как признание субъектности, так и установки на симбиотические отношения.

Полученные результаты на первый взгляд кажутся предсказуемыми. Однако, по нашему мнению, они требуют дальнейшего осмысления и дополнительных исследований. Во-первых, педагоги с более высоким уровнем жизненного самоопределения все же используют традиционные авторитарные педагогические приемы, направленные на формирование «правильного поведения» учащихся. Во-вторых, человек со сформировавшимся самоопределением становится самодостаточным, и у него снижается потребность в сотрудничестве. Объяснение этому отчасти можно найти в особенностях профессиональной деятельности, которая сопровождается индивидуальной нагрузкой, подбором классов, выбором учебно-методических комплексов. Однако использование опыта зрелой личности, определившейся в своей профессии и достигшей ее гармоничной реализации, является ресурсом развития педагогических компетенций других представителей педагогического коллектива. Мы также можем сделать вывод о том, что педагог, включенный в систему

непрерывного образования, заботящийся о профессиональном и личностном развитии, непременно обретет гармоничность осуществления личных жизненных предназначений.

Подводя общий итог, можно утверждать, что педагоги с более высоким уровнем гармоничности внутриличностных факторов осуществления жизненных предназначений реализуют в педагогической деятельности более выраженную субъект-субъектную педагогическую позицию, являющуюся одним из самых важных факторов конструктивного влияния на ребенка.

Статья подготовлена при поддержке гранта РГНФ 13-06-00513.

Список литературы

1. Деркач А.А. Психолого-акмеологические основания и средства оптимизации личностно-профессионального развития конкурентоспособного специалиста / А.А. Деркач // Акмеология. – №3 (47). – 2013. – С. 14–21.
2. Деркач А.А. Психология развития профессионала / А.А. Деркач, В.Г. Зыскин, А.К. Маркова. – М.: РАГС, 2000. – 246 с.
3. Журавлев А.Л. Социально-психологическое пространство личности / А.Л. Журавлев, А.Б. Купрейченко. – М.: Изд-во «Институт психологии РАН», 2012. – 496 с.
4. Зеер Э.Ф. Состав, структура и оценка социально-личностных компетенций специалистов [Электронный ресурс]. – Режим доступа: www.eLIBRARY.ru
5. Зимняя И.А. Ключевые компетентности как результативно-целевая основа компетентного подхода в образовании. Авторская версия / И.А. Зимняя. – М.: Исследовательский центр проблем качества подготовки специалистов. – 2004. – 40 с.
6. Мотков О.И. Методика «Личностная биография» [Электронный ресурс]. – Режим доступа: www.eLIBRARY.ru
7. Сенин И.Г. Опросник диагностики личностных особенностей профессионала (ЛЮП) / И.Г. Сенин, В.Е. Орел. – Ярославль: НПО «Диагностика», 2008. – С. 135–147.
8. Серeda Е.И. Практикум по межличностным отношениям: помощь и личностный рост / Е.И. Серeda. – СПб.: Речь, 2006. – 224 с.
9. Шадриков, В.Д. Профессиональные способности / В.Д. Шадриков. – М.: Университетская книга, 2010. – 320 с.

Плешакова Дарья Романовна

аспирант

Шуйский филиал ФГБОУ ВПО «Ивановский государственный университет»
г. Шуя, Ивановская область

КРАТКИЙ ОБЗОР РАЗВИТИЯ МЕДИЦИНСКОЙ И КЛИНИЧЕСКОЙ ПСИХОЛОГИИ

Аннотация: в данной статье содержится краткий обзор истории развития таких областей психологической науки, как медицинская и клиническая психология. Автором приводится современное понимание рассматриваемых отраслей психологии в отечественной науке, а также затрагивается вопрос о соотношении понятий «медицинская психология» и «клиническая психология».

Ключевые слова: медицинская психология, клиническая психология, физиология, экспериментально-психологические лаборатории, норма, патология, психические расстройства, медицина, клиника.

Медицинская практика всегда была неразрывно связана с психологическими знаниями. Так, психологическое воздействие на человека применялось целителями с древнейших времен, с целью вселить в больного веру в выздоровление и повысить эффективность применяемых ими методов лечения.

Психология, в свою очередь, развивалась как самостоятельная наука, опираясь на опыт выдающихся умов физиологии. Так, в нашей стране естественнонаучный фундамент психологической науки закладывался трудами выдающихся отечественных физиологов (И.М. Сеченов, И.П. Павлов), а первые экспериментально-психологические лаборатории открывались при медицинских факультетах и психиатрических клиниках. Большой вклад в этом направлении сделан такими учеными как В.М. Бехтерев, С.С. Корсаков, П.И. Ковалевский, А.А. Токарский, В.Ф. Чиж, Н.Н. Ланге, А.Ф. Лазурский, А.Н. Бернштейн, Г.И. Россолимо и др.

В первых психологических лабораториях создавались и внедрялись в практику экспериментальные подходы клинико-психологической диагностики, в частности в психиатрии [4, с. 1]. Большое внимание уделялось выявлению и изучению патологических форм психической деятельности и поведения человека, а также определению особенностей проявления признаков нарушений нервно-психической деятельности больных с различными формами психических расстройств. Кроме того, велась работа по созданию методик диагностики локализации поражений головного мозга, а также проводились исследования в области психологии умственной отсталости [1, с. 6].

Таким образом, опираясь на опыт клинической работы, разработка психологических концепций и методов осуществлялась в процессе практической работы совместно с физиологами и врачами, в частности неврологами и психиатрами.

Результатом «взаимоотношений» психологии и медицины стало появление новой области развивающейся психологической науки, направленной на решение практических задач в медицине – медицинской психологии.

Впереди молодую отрасль науки ждал сложный путь развития, сопровождавшийся научными спорами о ее структуре, предмете и задачах. Сегодня медицинская психология понимается как отрасль психологии, направленная на решение теоретических и практических задач, связанных с психопрофилактикой заболеваний, диагностикой болезней и патологических состояний, психокоррекционными формами влияния на процесс выздоровления, с решением различных экспертных вопросов, с социальной и трудовой реабилитацией больных [3, с. 336].

Медицинская психология занимается изучением обширного круга вопросов, в частности исследует психические состояния и процессы, протекающие в патологической форме; психологические факторы, влияющие на возникновение и течение психических расстройств и соматических заболеваний; и наоборот, влияние заболеваний на сферу психического. Изучается не только личность пациента, но и личность специалиста медицинского профиля, а также особенности взаимоотношений работников медицинских учреждений. Кроме того, большое внимание уделяется вопросам профилактики заболеваний и роли психики в укреплении здоровья.

На Западе становление медицинской психологии проходило параллельно формированию этой дисциплины в нашей стране. Здесь предпосылки возникновения медицинской психологии, а также значительный вклад в ее развитие заложены трудами В. Вундта, Э. Крепелина, Э. Кречмера, З. Фрейда, Г. Мюнстерберга, Т. Рибо, Ж.-М. Шарко, А. Бине, П. Жане и др.

Однако за рубежом укоренился термин «клиническая психология», введенный в науку американцем Л. Уитмером – учеником В. Вундта, работавшим в его лаборатории. Именно этот термин в дальнейшем получил наибольшее признание в мире и является наиболее распространенным в большинстве стран.

В России, начиная с конца XX века, определение «медицинская психология» стало утрачивать свою актуальность. В результате процессов перестройки Российского образования в соответствии с международными стандартами, в нашей стране была введена специальность «Клиническая психология».

В психологическом словаре клиническая психология определяется как достаточно широкая область прикладной психологии, имеющая дело с диагностикой отклонений в интеллектуальном и личностном развитии, коррекцией дезадаптивных и девиантных форм поведения детей и подростков, психопрофилактикой, психотерапией и социальной реабилитацией пациентов с психопатическими, психосоматическими и пограничными расстройствами [3, с. 268].

В числе задач, стоящих перед клинической психологией – оценка психического здоровья, диагностика отклонений в развитии (интеллектуальном и личностном); разработка диагностических методов, методов психокоррекции и применение их на практике, в частности, в случаях девиантного поведения; а также социальная реабилитация пациентов, имеющих психосоматические, психопатические или пограничные расстройства. Кроме того, в последнее время возрастает интерес к психологии здоровья, а в центре внимания клинической психологии все чаще оказывается не только психическая деятельность больного, но также человека, имеющего сложности в вопросах адаптации и самореализации [6; 7].

В связи с существованием двух «родственных» понятий, встает вопрос об их соотношении, однозначного ответа на который в отечественной психологической науке получено не было. Так, некоторыми авторами подчеркивается тождественность медицинской и клинической психологии, и соответствующие термины-названия дисциплин рассматриваются как синонимичные понятия (А.Е. Личко, Ю.Ф. Поляков, М.С. Роговин, В.Д. Менделевич и др.). Другие исследователи отмечают, что клиническая и медицинская психология соотносятся как часть с целым (В.Н. Иванов, В.М. Блейхер, В.М. Банщиков, К.К. Платонов, Л.И. Вассерман, О. Ю. Щелкова и др.). При этом некоторые из них, обращаясь к соотношению понятий «клиника» и «медицина» и, проводя параллель между этими и рассматриваемыми нами понятиями, понимают клиническую психологию как прикладную часть медицинской, которая призвана решать конкретные практические задачи клиници (В.Н. Иванов, В.М. Блейхер, В.М. Банщиков, и др.) [2; 5; 7].

В зарубежной психологии термин «медицинская психология» используется, как правило, когда речь идет о вопросах психологии лечебного взаимодействия, а также для обозначения совокупности психологических знаний, необходимых врачу для успешной работы.

И все-таки термин, пришедший к нам из-за рубежа, все больше доминирует в науке. Клиническая психология – одна из приоритетных и неуклонно развивающихся областей современной психологии, которая все чаще выступает как целостная научная дисциплина, своевременно отвечая на запросы современной практики, и в то же время, делая весомый вклад в развитие психологической науки в целом. Значимость клинической психологии для общества подчеркивается тем фактом, что это единственная на сегодняшний день область психологической науки в нашей стране, выделенная как самостоятельная специальность.

Список литературы

1. Алехин А.Н. О предмете медицинской психологии. Исторический аспект / А.Н. Алехин // Известия Российского государственного педагогического университета им. А.И. Герцена. – 2009. – №100. – С. 87–96.
2. Блейхер В.М., Круг И.В., Боков С.Н. Клиническая патопсихология: руководство для врачей и медицинских психологов / В.М. Блейхер, И.В. Круг, С.Н. Боков. – М.: МПСИ Модэк, 2006. – 624 с.
3. Большой психологический словарь. – 4-е издание, расширенное / Сост. и общ. ред. Б.Г. Мещеряков, В.П. Зинченко. – М.: АСТ, АСТ МОСКВА; СПб.: Прайм-Еврознак, 2009. – 816 с.
4. Вассерман Л.И., Иовлев Б.В., Карвасарский Б.Д., Карпова Э.Б. В.Н. Мясищев и медицинская психология (к 110-летию со дня рождения и 30-летию со дня смерти) / Л.И. Вассерман, Б.В. Иовлев, Б.Д. Карвасарский, Э.Б. Карпова // Обзорение психиатрии и медицинской психологии им. В.М. Бехтерева, 2004. – №1. – С. 22–25.

5. Деларю В.В. Клиническая психология и медицинская психология: соотнесение понятий / В.В. Деларю // Медицинская психология в России: электронный научный журнал [Электронный ресурс]. – Режим доступа: <http://medpsy.ru/library/library004.php>

6. Клиническая психология / Под ред. Б.Д. Карвасарского. – СПб.: Питер, 2002. – 960 с.

7. Сидоров П.И., Парняков А.В. Введение в клиническую психологию: Т. 1.: Учебник для студентов медицинских вузов. – М.: Академический Проект, Екатеринбург: Деловая книга, 2000. – 416 с.

Приходько Олеся Вячеславовна

студентка

Агапова Елена Анатольевна

д-р филос. наук, доцент

ФГАОУ ВПО «Южный федеральный университет»

г. Ростов-на-Дону, Ростовская область

ВЕРБАЛЬНАЯ АГРЕССИЯ В СМИ

Аннотация: в данной статье авторы рассматривают факты вербальной агрессии в средствах массовой информации. Подчеркивается, что чаще всего вербальная агрессия наблюдается в текстах с политической направленностью. Сделаны выводы о том, что речевая агрессия в СМИ значительно отличается от той агрессии, которая возникает в процессе естественного общения и представляет собой коммуникативные ходы, направленные на психологическое воздействие на массы.

Ключевые слова: агрессивное поведение, фрустрация, эмоции, инстинкт, вербальная агрессия.

В повседневной жизни мы часто сталкиваемся с таким социальным явлением как агрессия.

Агрессивное поведение – «это любая форма поведения, нацеленного на оскорбление или причинение вреда другому живому существу, не желающему подобного обращения» [1, с. 26].

В современной науке пока не существует единого мнения относительно истоков и сущности агрессии человека, однако есть несколько концепций. Хотелось бы обратить внимание на Фрустрационную концепцию, основоположником которой является Дж. Доллард. Данная концепция рассматривает агрессивное поведение человека не как эволюционный, а как ситуативный процесс, а агрессию – не как автоматически возникающее в организме человека влечение, а как результат действия фрустраторов – непреодолимых барьеров на пути к достижению цели, удовлетворению потребностей, получению удовольствия, вызывающих состояние растерянности, или фрустрации.

Схема «фрустрация-агрессия» базируется на четырех основных понятиях: агрессия, фрустрация, торможение и замещение. Агрессия рассматривается как следствие фрустрации. Торможение – «тенденция ограничить или свернуть действия из-за ожидаемых отрицательных последствий» [1, с. 40], например, поведение молодого человека, поругавшегося с отцом, который приходит к себе домой с чувством вины и стремлением уединиться.

Кроме того, торможение прямых актов агрессии почти всегда является дополнительной фрустрацией, вызывающей агрессию против «виновника» этого торможения. Такова, например, вербальная агрессия жены на мужа, выраженная в оскорблениях.

Замещение – это стремление участвовать в агрессивных действиях (физических или словесных), направленных против какого-либо другого лица, а не истинного источника фрустрации. Примером речевой агрессии в данном случае будет перебранка девочек с мальчиками, которым запрещено с ними драться.

Одной из существенных идей фрустрационной теории, заимствованной из психоанализа, является эффект катарсиса (букв. «очищение эмоций») – процесса освобождения накопившейся энергии, приводящего к снижению уровня напряжения: физическое или вербальное выражение агрессии приводит ко временному облегчению, в результате чего достигается психологическое равновесие и ослабление готовности к новому акту агрессии.

Впоследствии было отмечено, что люди довольно часто испытывают фрустрацию, но обязательно при этом ведут себя агрессивно; даже в состоянии готовности агрессия не возникает без надлежащих условий. Установление этих факторов привело к тому, что агрессия в рамках данной концепции стала рассматриваться лишь как один из возможных выходов из ситуации фрустрации.

Также существует мнение о том, что агрессия является одним из инстинктов, который «в естественных условиях так же, как и другие, служит сохранению жизни и вида» [2, с. 6].

Проявление агрессии также связывается с отношениями соподчинения и явлением доминирования. Агрессия рассматривается как основа доминирования, которое, в свою очередь, является следствием или «эпифеноменом» агрессии. Причина иерархии – конкуренция, связанная с борьбой за власть, общественное положение и признание, укрепление позиций в коллективе и т.п.

Сущность явления речевой агрессии заключается в особом преобразовании внешних процессов (различные реакции на негативные эмоциональные раздражители) во внутренние, связанные с речемыслительной деятельностью, поскольку «важнейшей формой выражения эмоций у человека является речь» [4, с. 159].

При этом основной и характерной чертой речевых, в том числе и агрессивных, актов является их дуалистическая связь: с одной стороны, с рефlekсами, присущими как животным, так и людям; и с другой стороны, – с высшими, свойственными только человеку, формами нервно-психической

деятельности. Таким образом, «Речевые реакции, являясь сложно нервно-психической деятельностью, опираются на интеллектуальные процессы и на прежний жизненный опыт человека, построенный по форме рефлекса» [3, с. 10].

В СМИ мы очень часто сталкиваемся с фактами вербальной агрессии. Речевое общение в сфере массовой коммуникации представляет собой не только обмен фактической информацией, но включает самые разнообразные виды речевого воздействия и реакции на него.

Средства массовой коммуникации делятся на печатные, к которым относятся газеты, журналы, бюллетени, справочники, листовки, рекламные щиты и электронные -радио, телевидение, интернет. В зависимости от формы предоставления информации варьирую и способы выражения вербальной агрессии, и природа ее возникновения.

В печатных СМИ единицей коммуникации является текст, целью которого является не только донести информацию, но и побудить читателя к каким-либо действиям, чувствам. Чаще всего вербальная агрессия наблюдается в текстах с политической направленностью либо при передаче информации о криминальных действиях.

Изю дня в день, каждый из нас читает в газете бесстрастно-деловые фразы: «В результате очередных зачисток уничтожено большое количество боевиков...», «...вновь прогремели взрывы...». Эти и подобные им высказывания, отнесенные к реальным, а не мифическим лицам, свидетельствуют, с одной стороны о бесчеловечном характере любых войн, с другой, о том, что ежедневная гибель людей на планете, становится, к сожалению, обычным явлением.

Все представления человека теснейшим образом связаны со словом, с системой слов. С их помощью можно изображать картины действительности и стимулировать к деятельности первую сигнальную систему, вызывая у читателя яркие образы, которые в момент чтения, да и позже, нередко отождествляются с реальной жизнью.

Анализ текстов современных печатных органов показывает, что наряду с изобразительно-выразительными средствами, выполняющими позитивные задачи, периодически появляется немало публикаций с негативно оценочной лексикой, нагнетающей отрицательные эмоции: труп в кустах, грабят пенсионеров, нападение на школьника и т.п. Часты оценочные метафоры на тему болезни общества.

Примеры использования журналистами этого образа можно найти в любой газете: «Будут ли приняты конкретные меры по оздоровлению экономики?»; «Президент поставил перед нами конкретные задачи по реанимации промышленности»; «В чем же кроется главная причина хронического дефицита государственного бюджета», «Дороги – большая тема... У меня душа болит, когда еду...»

Проанализировав примеры вербальной агрессии в печатных СМИ, мы можем сказать, что вербальная агрессия в СМИ значительно отличается от той агрессии, которая возникает в процессе естественного общения. Она не является ситуативной, и не направлена на освобождение от накопившейся отрицательной энергии. Она также не является рефлексорной. Ведь тексты СМИ тщательно продумываются и редактируются специалистами.

Известно, для того чтобы выжить в новых рыночных условиях и быть рентабельными, СМИ вынуждены искать такие средства и формы подачи материала, которые могут привлечь массовую аудиторию. Таким образом, мы можем сказать, что причиной использования вербальной агрессии в СМИ является борьба за популярность и авторитет. Ведь, как известно, люди не очень любят статьи и интервью, переполненные эвфемизмами и не дающие конкретной информации. При этом статьи, которые пестрят оценочными метафорами и громкими словами вызывают у масс большее доверие.

Важно заметить, что наиболее ярко речевая агрессия проявляется в названии материалов, посвященных самым актуальным событиям, происходящим в стране и мире. Информация о таких событиях обычно располагается на первой полосе газет. Так, например: «Украина: стороны заявляют об обстрелах из тяжелых орудий», «Таджикистан: невидимые судьбы невидимых людей», «Год трагедии в Одессе: кто ответит за гибель людей?», «Высокий суд Лондона опубликовал досье на Виктора Иванова» [6].

Можно выделить следующие тактики речевой агрессии: инвектива (оскорбление), угроза, обвинение, проклятие, злопожелание, констатация некомпетентности, упрек, возмущение, колкость, насмешка и тактика призыва. Однако в СМИ используются в основном инвектива, обвинение, колкость, насмешка и тактика призыва.

Что касается электронных видов СМИ, тут сложно говорить о характере возникновения вербальной агрессии и способах ее проявления и целях. Так как электронные СМИ охватывают слишком большой спектр. К ним относятся и новостные сайты, и репортажи по телевидению, различные радио и телепередачи. В ситуациях с заранее подготовленным для предоставления массам текстом мы можем то же самое, что и о печатных СМИ. Однако, при участии в различных передачах типа «Пусть говорят», «Политика» при интервью или дебатах люди часто теряют контроль над эмоциями и агрессия приобретает рефлексорный или ситуативный характер. Ввиду довольно короткого времени проявления, мы не всегда можем пронаблюдать фрустрационную концепцию, базирующуюся на таких понятиях, как агрессия, фрустрация, торможение и замещение. Чаще всего она возникает рефлексорно, в качестве защиты от внешних факторов воздействия. При этом она проявляется не только в вербальной, но и паравербальной и невербальной формах.

В заключении хотелось бы сделать вывод, что агрессия человека, в том числе речевая агрессия, представляет собой многостороннее явление. При этом вербальная агрессия в СМИ очень отличается от агрессивного поведения людей в повседневной жизни. Речевая агрессия в сфере массовой

коммуникации представляет собой коммуникативные ходы, направленные на психологическое воздействие на массы. Целью данного воздействия является провозглашение собственного авторитета и подчинение масс своим взглядам и убеждениям. Адресат-читатель при этом понимается автором агрессивного текста как единомышленник.

Список литературы

1. Бэррон Р. Агрессия / Р. Бэррон, Д. Ричардсон. – СПб: Питер, 1999. – 352 с.
2. Лоренц К. Агрессия. – М.: Прогресс, 1994. – 297 с.
3. Лурия А.Р. Речевые реакции ребенка / А.Р. Лурия. – М.: Академия коммунистического воспитания им. Н.К. Крупской, 1927. – 283 с.
4. Рейковский Я. Экспериментальная психология эмоций. – М.: Прогресс, 1979. – 308 с.
5. Russia Today [Электронный ресурс]. – Режим доступа: <http://russian.rt.com/>
6. BBC русская служба [Электронный ресурс]. – Режим доступа: <http://www.bbc.co.uk/russian>
7. Вербальная агрессия в школьной речевой среде [Электронный ресурс]. – Режим доступа: http://knowledge.allbest.ru/pedagogics/3c0b65625a2bd78b5c53b88421206d26_0.html

Рыбакова Регина Рифатовна

студентка

Дрёмина Ирина Евгеньевна

канд. психол. наук, доцент

ФГБОУ ВПО «Марийский государственный университет»
г. Йошкар-Ола, Республика Марий Эл

РАЗВИТИЕ КОМПЕТЕНЦИЙ НАСТАВНИЧЕСТВА У ВЕДУЩИХ ИТ-РАЗРАБОТЧИКОВ

***Аннотация:** в данной статье авторами излагается актуальность развития компетенций наставничества у ведущих ИТ-разработчиков для ИТ-компаний. Сделан вывод о необходимости в подготовке инженеров нового поколения, которые, наряду с фундаментальной теоретической подготовкой и высоким уровнем практических умений, владеют компетенциями наставничества.*

***Ключевые слова:** компетенции, наставничество, ИТ-компания, адаптация, ведущий ИТ-разработчик.*

Развитие и широкое применение информационных технологий (далее именуются – ИТ) привело к тому, что наиболее перспективным направлением является предоставление ИТ-услуг на экспорт в сегменте разработки заказного программного обеспечения. Однако с позиций международно признанных требований к квалификациям ведущих ИТ-разработчиков наблюдается дефицит кадров. Недостаток кадров вызван как отставанием системы образования от требований ИТ-компаний, так и сложностью привлечения квалифицированных специалистов. В следствии чего сказывается нехватка специалистов в области ИТ, в особенности сертифицированных по конкретным технологиям, специалистов среднего звена, а также руководителей проектов.

Учитывая специфику ИТ-рынка, особенностями которого являются быстрые изменения как внешних условий предприятия, так и внутренних, можно констатировать, что наличие системы профессионального обучения на предприятии определяет успешность его развития. К сожалению, существующая в настоящее время система подготовки кадров для ИТ-компаний, а также повышенная квалификации персонала, не удовлетворяют в полной мере современным потребностям данной отрасли. В то же время необходимость в постоянном пополнении и обновлении знаний работников все более возрастает, в связи с чем и возникает необходимость формирования собственной системы обучения, которая должна воздействовать на каждого работника в течение всей его трудовой деятельности. Каждая ступень обучения призвана быть продолжением предыдущей и отвечать как возможностям работника, так и потребностям производства – Вербицкий А.А., Юрисов В.А., Нечаев Н.И. [3, с. 17].

Таким образом, очевидно, что для развития производства, обеспечивающего развитие инновационных процессов необходимо постоянное совершенствование кадрового состава. При этом обучение персонала должно быть непрерывным, так как необходимо постоянно следить за новейшими тенденциями, новыми технологиями. Так же важен процесс адаптации новых сотрудников, так как именно адаптация во многом решает такие проблемы, как текучесть кадров, быстрое повышение производительности труда новых сотрудников, психологический климат в коллективе.

Многие исследователи – Байденко В.И. [1, с. 3], Волгин Н.А. [4, с. 255] – отмечают, что существенная роль в укреплении связей нового сотрудника с организацией принадлежит системе наставничества, которая способна оптимизировать процесс адаптации молодого специалиста. Особую актуальность приобретает данный вопрос в контексте организации и управления качеством системы подготовки специалистов. Существенное значение в концептуальном плане имеют положения о сущности педагогического процесса в условиях приобретения им свойств целостности. Технология реализации компетентного подхода в развитии наставничества позволяет адаптировать структуру и содержание образовательного процесса потребностям бизнеса в высококвалифицированных специалистах и потребностям личности в самореализации, что обеспечивает конкурентоспособность образовательных услуг.

Современная концепция компетентности, которая в данный момент активно применяется в западных трудовых организациях, начала разрабатываться в 80-х гг. XX века. Начиная с середины 70-х гг. XX века, интерес к понятию «профессиональная компетентность» начал возрастать и в отечественной науке, и были предприняты первые попытки научного осмысления данного явления в социологии и психологии труда. В 90-е гг. прошлого века проблема компетентности начала активно исследоваться в различных отраслях российского научного знания, в частности, в педагогике, в психологии, экономике, в юриспруденции – Фомин Е.Н. [5, с. 129]. Новые федеральные государственные образовательные стандарты, разработанные на основе компетентностного подхода, предусматривают определение результатов подготовки будущих специалистов представлять через профессиональные компетенции. Поэтому компетентностно-ориентированное наставничество предполагает его новую миссию – формирование профессиональных компетенций и социально-важных качеств наставничества, передача ключевых корпоративных компетенций предприятия и его отраслевых ценностей.

В последние годы наставничество вновь привлекает к себе внимание исследователей и рассматривается в качестве интегративного и системообразующего компонентов педагогики, как особый вид профессиональной деятельности, не автономный, но имеющий свои задачи и перспективы развития. Деятельность наставников представляется как сложный и содержательный процесс, в структуре которого есть ценностные, когнитивные, деятельностные составляющие – Библик В.Л., Ефременков А.Б. [2, с. 126].

Современный практический опыт широко представлен в периодических изданиях и, как правило, описывает практику менеджеров по персоналу крупных западных компаний. Практическая значимость такого рода исследований бесспорна, но требует учета специфики российских ИТ-компаний. Назрела необходимость в подготовке инженеров нового поколения, которые, наряду с фундаментальной теоретической подготовкой и высоким уровнем практических умений, владеют компетенциями наставничества. Именно такие профессионалы будут в будущем приносить своим предприятиям наибольшую прибыль, а потому – наиболее востребованы на рынке труда, что, в свою очередь, делает будущих инженеров конкурентоспособными.

Список литературы

1. Байденко В.И. Компетенции в профессиональном образовании / В.И. Байденко // Высшее образование в России. – 2004. – №11. – С. 3–13.
2. Библик В.Л., Ефременков А.Б. Подготовка инженерных кадров по интегрированной системе обучения. – Пенза: НОУ «Приволжский дом знаний», 2006 – 162 с.
3. Вербицкий А.А., Юрисов В.А., Нечаев Н.И. Концептуальные основы непрерывного образования // Непрерывное образование как педагогическая система. – М., 1989. – С. 17–25.
4. Волгин Н.А. Японский опыт решения экономических и социальных проблем. – М.: Экономика, 1998. – 255 с.
5. Фомин Е.Н. Краткий анализ генезиса развития компетентностного подхода в системе профессионального образования // Образование и наука. – М.: МИИР, 2012. – №5. – С. 129–131.

Снегирева Татьяна Владимировна

канд. психол. наук, доцент, заведующая кафедрой

ФГБОУ ВПО «Нижевартовский государственный университет»

г. Нижневартовск, Тюменская область

Майбах Наталья Валерьевна

магистрант

ФГБОУ ВПО «Нижевартовский государственный университет»

педагог-психолог

Детский центр здоровья

г. Нижневартовск, Тюменская область

ПСИХОЛОГИЧЕСКИЕ ХАРАКТЕРИСТИКИ НРАВСТВЕННОГО КОМПОНЕНТА ПОСТУПКА ПОДРОСТКОВ РАЗЛИЧНОЙ СОЦИАЛЬНОЙ НАПРАВЛЕННОСТИ

Аннотация: в данной статье авторами представлено философско-психологическое толкование поступка как акта поведения. Проанализированы характерные особенности поступка с точки зрения его многоуровневости и возможности проявления в различных формах. Представлено рассмотрение поступка как одной из базовых характеристик в структуре готовности к самореализации, наряду с потребностями и мотивами (потребность в самореализации) и уровнем «Я-концепции». Проведен сравнительный анализ отношений к противоправным поступкам подростков асоциальной направленности и подростков, ведущих активный социально-значимый образ жизни. На основе проведенного исследования выделены психологические характеристики нравственного компонента поступка подростков различной социальной направленности.

Ключевые слова: поступок, нравственный поступок, противоправный поступок, структурный компонент поступка, нравственный компонент поступка, нравственное сознание, самореализация.

Тему поступка поднимали в своих работах еще античные философы, такие как Аристотель, И. Кант, Г. Гегель, развивающие философское представление о нравственности и этике. Нравственность, с позиции Аристотеля «...отождествляется с нравственными качествами индивидов и

соответствующими им образцами публичного поведения» [6], эти положения были автором теоретически обоснованы и в дальнейшем легли в основу науки этики. Иных взглядов на нравственный и моральный компоненты поступка придерживался И. Кант. Он сводил моральный компонент поступка к форме, соответствующей закону и утверждал, что нравственный и моральный компоненты наполняют поступок в случае, если он совершается ради долга. Основу различий во взглядах Аристотеля и И. Канта по отношению к нравственному и моральному компонентам поступка А.Г. Гусейнов видит в следующем – Аристотель утверждает, что «...есть моральные поступки, но нет общего морального закона...»; по И. Канту, напротив: «...есть моральный закон, но нет моральных поступков...» [6].

Таким образом, мы видим, что попытки выделения структурных компонентов поступка, в частности нравственного компонента, предпринимались еще в древности, но попытки раскрыть содержание понятия «поступок» появились гораздо позже, уже в 20 веке. Данным вопросом занимались такие психологи, и философы как М.М. Бахтин, М.М. Рубинштейн и другие. [7].

Так, М.М. Бахтин дает следующее определение понятию «поступок»: «...целостность и единство модусов ответственность, аксиологичность, событийность, единственность» [7], Л.С. Рубинштейн определяет поступок «... единство способа и процесса существования» [7].

Обращает на себя внимание тот факт то, что авторы выделяют многоуровневость поступка, а также говорят о возможности проявления различных форм поступка, таких как: переживания, видения, мысли, дела – у М.М. Бахтина. Л.С. Рубинштейн в своих работах представляет такие уровни проявления поступка как: чувственный, эстетический, этический, этический, то есть данные уровни представлены уровнями отношений сознания и действия к миру [4].

Поступок как личностная форма поведения, возникающая в подростковом возрасте предложено для анализа в исследованиях Л.С. Выготского. Данное понимание поступка открывает новые возможности анализа новообразований подросткового возраста, основными из которых являются стимулы к потребности поступать [6].

Несмотря на то, что различные определения поступка, его признаки и компоненты, описанные исследователями, отличаются, можно проследить некоторую «гармоничность» в их сочетании. Интересны, в этом смысле, понимание и определения поступка А.Н. Леонтьева, который определяет поступок как «...действие над порогом ситуативной необходимости [8]. Е.Е. Соколова указывает на одновременное наличие нескольких мотивов в совершении поступка, что выступает разрешением конфликта мотивов [9]. В.В. Петухов и В.В. Столин обращают внимание на отсутствие ясности следствий в совершении поступка, что приводит к некоторой неопределенности ситуации. Говоря о поступке, В.П. Зинченко ставит акценты на возможность его совершения только сформировавшейся личности [9].

Если представленные выше характеристики поступка рассматривать в совокупности, то можно прийти к выводу, что поступок следует понимать как действие, которое совершается осознанно и опирается на ответственность, смысл и возможности, и не совершается под воздействием сиюминутных побудительных сил [9].

В исследованиях Л.И. Божович «...поступок должен стать единицей исследования личности как целостной иерархической системы» [3], А.Г. Асмолов выделяет динамическую смысловую систему, которая определяется раскрытием всех видов связи между мотивами, личностными смыслами, установками, поступками и деяниями [1].

Рассматривая понятие «поступок» следует учитывать то, что поступок может совершаться не только в направлении развития, но возможные поступки, приводящие к противоправному поведению. В данном направлении поступок может рассматриваться в нескольких направлениях, например, исследования П.А. Мясоеда посвящены изучению проступка, совершаемого в ненормативном психическом развитии, Э.Ш. Натанзон в своей классификации выделяет нечаянное действие или проступок, бесполезное действие, аффективное действие и негативистическое действие, которые могут привести к противоправному поведению, В.Н Кудрявцев в своих исследованиях выделяет следующие критерии сравнения правомерных и противоправных поступков: расхождение цели и результата; риск; обстоятельность, исключающие ответственность; расхождение формы и содержания; формальная правильность поступка [5].

Рассматривая различные подходы и взгляды ученых на понимание категории «поступок» можно выделить объединяющие их черты:

– во-первых, всеми авторами придается большое значение содержательно-структурным характеристикам поступка;

– во-вторых, поступок определяется через соотнесение с действием как его более «высокая» разновидность или через соотнесение с личностью как ее сущностное проявление, но не уделяется достаточного внимания развитию отдельных компонентов поступка, в частности нравственного компонента;

– в-третьих, ни у одного из авторов понятие поступка, при всей его значимости, не оказало заметного влияния на дальнейшие исследования;

В настоящее время в науке сохраняется интерес к категории поступка в структуре самореализации, возникают вопросы возможности формирования компонентов поступка на различных возрастных этапах, сложностей в формировании данной категории, приводящих к отклоняющемуся от нормы поведению и т.д.

Так в работах, выполненных Т.В. Снегиревой поступок, выделяется как одна из базовых характеристик в структуре готовности к самореализации, наряду с потребностями и мотивами (потребность в самореализации) и уровнем «Я-концепции». Для каждой базовой характеристики, имеются

соответствующие ей особенности ее проявления. Характер поступка также имеет свои особенности: от умения видеть свою ограниченность и переходить границы своих возможностей к умению строить отношения в социуме на основе нравственно-этических норм и, наконец, определять свое место в социуме, что, в свою очередь определяет внутренний локус оценивания и контроля личности, ее бескорыстную погруженность в дело [10].

Автор в своих работах обращает внимание на такой важный критерий сформированности нравственного сознания в подростковом возрасте как нравственный поступок.

В подростковом возрасте поступок характеризуется в первую очередь признанием им ответственности. Принятие решения, поступок становится основой самоопределения старшеклассников как процесса и результата выбора личностью собственной позиции, целей и средств самоосуществления в различных конкретных обстоятельствах жизни. В свою очередь, поступок, решение – это исходный толчок к дальнейшему действию, к становлению нравственной позиции, к самоопределению человека. Современный человек может выжить, только самоопределяясь в культуре, в жизни, ориентируясь при этом не на познание, а на понимание: себя, других людей, своей и других культур [4].

Под руководством Т.В. Снегиревой студентами Нижневартковского государственного университета на базе КУ «Детский дом «Аистенок» было проведено исследование отношения подростков, проживающих в детском доме и состоящих на учете КДН к противоправным поступкам. Исследование проводилось в два этапа. На первом этапе индивидуально каждому испытуемому предлагалось просмотреть три видеоролика, содержание которых, состоял в следующем: в первом видеоролике трое подростков избивают сверстника; во втором – девочку избивает мальчик; в третьем – девочки дерутся между собой.

На втором этапе исследования с подростками проводилась индивидуальная беседа. В беседе ставилась задача выяснить, как подростки оценивают противоправные поступки сверстников, что им близко и понятно в их поведении, осуждает ли испытуемый данные действия, чем такие подростки похожи на друзей испытуемого.

Мы провели подобное исследование с подростками, проживающими в семьях и ведущими активный социально-значимый образ жизни (участвующие в волонтерских движениях города). Целью исследования было провести сравнительный анализ отношения к противоправным поступкам подростков из различных социальных групп.

Таблица 1

Типичные ответы подростков на вопросы

Группа вопросов	Типичные ответы испытуемых	
	Воспитанники Казенного образовательного учреждения Ханты-Мансийского автономного округа –Югры для детей-сирот и детей, оставшихся без попечения родителей «Детский дом Аистенок» г. Нижневартовска	Подростки, проживающие в семьях, участники волонтерского движения г. Нижневартовска
<i>Оценка ситуации</i> Вопросы типа: «Правильно ли поступили подростки в роликах?», «Как ты оцениваешь такое поведение?», «Ты оправдываешь их поступок?», «Сочувствуешь ли ты подросткам?», «Что тебе понравилось в данных подростках?»	1. «Они странные», «Эти ребята больные, им лечится нужно», «Это неправильно», «Я отношусь к этому плохо». 2. «Я такого точно не оправдываю», «Так ведь плохо поступать», «Конечно, я их осуждаю! Особенно парня, который девочку ударил», «Не оправдываю, в любой ситуации так делать нельзя». 3. «Когда ты себя защищаешь можно поступить и так», «Бывают ситуации, когда поступить можно и так», «В свою защиту можно и ударить».	1. «Они ненормальные», «Эти ребята больные, им лечится нужно», «Я категорически отрицательно отношусь к таким поступкам». 2. «Я никогда не оправдываю насилие», «Эти поступки не красят героев роликов», «Конечно, я их осуждаю! Особенно парня, который девочку ударил», «Не оправдываю, в любой ситуации так делать нельзя». 3. «Всегда можно найти разрешить ситуацию мирным путем», «Я считаю, что данное поведение возможно крайне редко», «Думаю, можно договориться».
<i>Проецирование ситуации на себя</i> Вопросы типа: «Поступал ли ты когда-нибудь также?», «Стал бы ты дружить с такими ребятами?», «Мог бы ты поступить так, как ребята из видеороликов?»	1. «Были такие ситуации, когда я также делала», «Дружу с ними», «Я думаю, что так бы не поступила», «Нет, конечно же не, я бы так не поступила», «У нас тут все так могут себя вести».	1. «Я не помню ситуаций, в которых бы я так поступал», «У меня нет друзей, которые бы поступали так же», «Я думаю, что так бы не поступила», «В прошлом бывало, что я дрался, но это были совсем другие ситуации и совсем не похожи на показанные. Так бы я не поступил никогда».

<p><i>Проецирование ситуации на сверстников (друзей)</i> Вопросы типа: «Чем такие подростки похожи на твоих друзей, товарищей?», «А твои друзья могут так поступить?», «Стал(а) бы ты дружить с такими ребятами?»</p>	<p>1. «У меня нет таких друзей», «Я с такими не общаюсь», «Ну, у меня нет друзей сейчас. А с которыми раньше общалась, похожи поведением», «Ничем! У меня нет таких друзей». 2. «Ну, такие же, дерутся часто», «Да у нас тут все дерутся», «Мои друзья, да и все, кто тут живет, часто дерутся», «Да. Это их дело», «Я дружу, это не мое дело, как они поступают».</p>	<p>1. «В моем окружении нет подобного поведения», «У меня нет таких друзей», «У меня много друзей, но о таком поведении не может быть и речи», «У моих друзей другие интересы». 2. «Думаю мои друзья так поступать не будут», «Надеюсь, что они найдут какой-нибудь другой выход из ситуации», «К дракам я отношусь отрицательно и насколько знаю, мои друзья тоже».</p>
--	---	---

Как видно из таблицы 1 для первой группы вопросов, направленных на выявление отношения к ситуациям, мнения подростков из детского дома и подростков, проживающих в семьях схожи, речевые реакции на демонстрируемые действия у обеих групп подростков были практически одинаковыми: «Они странные», «Эти ребята больные, им лечится нужно», «Это неправильно», «Я отношусь к этому плохо», «Они ненормальные», «Эти ребята больные, им лечится нужно», «Я категорически отрицательно отношусь к таким поступкам».

Однако на вопрос «Оправдываешь ли ты данные действия или осуждаешь?» ответы респондентов принципиально разделились, причем группа подростков – волонтеров едино в мнении и категорически не оправдывают подобные действия, а мнения группы подростков, воспитанников детского дома разделились – некоторые испытуемые оправдывают противоправные поступки сверстников, если на данные действия есть веская причина или же находясь в ситуации защиты своего собственного достоинства; остальные же ребята не оправдывают противоправные поступки и осуждают их.

Также на вопрос «Мог бы ты поступить так, как ребята из видеороликов?» все подростки из обеих групп ответили отрицательно «Я думаю, что так бы не поступила», «Нет, конечно же, не, я бы так не поступила», «Я думаю, что так бы не поступила», «В прошлом бывало, что я дрался, но это были совсем другие ситуации и совсем не похожи на показанные. Так бы я не поступил никогда». Однако отвечая на вопрос «Ты поступал когда-нибудь так же как подростки в ролике?» воспитанники детского дома ответили, что поступали подобным образом; подростки – волонтеры, высказали, что подобное поведение для них не приемлемо и так они не поступали никогда, «Даже не оказывались в подобных ситуациях».

Таким образом, содержание ответов на вопросы первой группы, свидетельствуют о том, что все без исключения испытуемые (из представленных групп) отрицательно относятся к противоправным поступкам сверстников, им не понравились поступки ребят. Однако, у всех, без исключения подростков, воспитывающихся в детском доме, были в жизни ситуации, когда они поступали подобным образом; у подростков же второй группы таких ситуаций в жизни не встречалось и поступать таким образом им не приходилось. Данные результаты говорят о том, что воспитанники детского дома оценивают противоправное поведение отрицательно лишь на внешнем уровне, не соотнося его с собой, тогда как подростки, воспитывающихся в семьях усвоены понятия нравственных и этических норм и правил: «хорошо» или «плохо», и они полностью идентифицирует себя с проявлением тех или поступков.

Ответы подростков на вопросы второй и третьей группы позволяют сделать вывод, что воспитанники детского дома, отвечая на вопросы беседы, выражали именно свое отношение к действиям в видеороликах, проецируя ситуации на себя, подростки – волонтеры, рассматривали ситуацию не только как лично его касающуюся, а с точки зрения этических правил.

Таким образом, проведенное исследование позволяет сделать вывод том, что подростки, воспитывающиеся в детском доме, внешне теоретически понимают и отрицательно оценивают асоциальные поступки других ребят отрицательно с точки зрения соответствия поступка определенным моральным нормам и требованиям, но когда дело касается их самих поступают также.

Подростки же со второй группы, занимающие активную социальную позицию, считают не допустимым проявление подобного поведения так теоретически, та и применительно для себя в жизни.

Список литературы

1. Асмолов А.Г. Личность как предмет психологического исследования. – М., 1984. – С. 4.
2. Бахтин М.М. Философия поступка // Философия и социология науки и техники. – М.: Наука, 1986. – С. 8.
3. Божович Л.И. Избранные психологические труды. Проблемы формирования личности: под ред. Д.И. Фельдштейна. – М.: Международная педагогическая академия, 2008. – С. 11.
4. Брандт Г.А. Философия как поступок // М.М. Бахтин: Эстетическое наследие и современность. – Саранск: Изд-во Мордов. ун-та, 1992. – С. 13.
5. Братусь Б.С. Нравственное сознание личности (Психологическое исследование). – М.: Знание, 2008.
6. Вардомацкий А.П. Моральная регуляция поведения личности / Под ред. В.М. Конона. 2007. – С. 14.
7. Ильина О.И. Вестник Челябинского государственного университета. – №35 (289). – 2012.
8. Кочубей Б. Действие и поступок / Б. Кочубей // Знание-сила. 1991. – №7. – С. 26.
9. Леонтьев Д.А. Самореализация и сущностные силы человека // Психология с человеческим лицом: гуманистическая перспектива в постсоветской психологии / Под ред. Д.А. Леонтьева, В.Г. Щур. – М.: Смысл, 1997. – С. 156–176. – С. 38.
10. Психологические проблемы самореализации личности / Ред. А.А. Крылов. – СПб. 1997. – С. 54.
11. Снегирева Т.В. Психологические характеристики возрастной динамики готовности личности к самореализации // Вестник Балтийской педагогической академии. – СПб, 2006. – №68. – С. 26–33, 67.

СЕЛЬСКОХОЗЯЙСТВЕННЫЕ НАУКИ

Никонов Василий Николаевич

магистрант

Божевольная Зоя Анатольевна

канд. экон. наук, доцент

ФГАОУ ВПО «Северо-Восточный федеральный университет им. М.К. Аммосова»
г. Якутск, Республика Саха (Якутия)

ОСОБЕННОСТИ ФИНАНСИРОВАНИЯ СЕЛЬСКОГО ХОЗЯЙСТВА РЕСПУБЛИКИ САХА (ЯКУТИЯ)

Аннотация: в данной статье проанализированы основные категории хозяйств сельского хозяйства Республики Саха (Якутия) за 2010–2014 гг. В работе обозначены цель и задачи программы развития региона до 2020 года.

Ключевые слова: АПК, сельское хозяйство, государственная поддержка, животноводство, растениеводство, оленеводство.

Якутия пока остается самым крупным аграрным регионом Севера. Народ Саха в мировую цивилизацию внес крупный вклад в закреплении скотоводства на Севере, в приучении лошадей к тебеневочному содержанию, вместе с русскими землепроходцами закреплении зернового хозяйства в районах, где до них не возделывали зерновые культуры. Между тем успешное развитие отраслей сельского хозяйства в таких тяжелейших условиях немыслимо без финансовой и материально-технической поддержки государства.

За отчетываемый период развитие АПК осуществлялось в рамках реализации Республиканской целевой программы «Социально-экономическое развитие села Республики Саха (Якутия) на 2009–2011 годы» и Государственной программы Республики Саха (Якутия) «Развитие сельского хозяйства и регулирование рынков сельскохозяйственной продукции, сырья и продовольствия на 2012–2016 годы».

Агропромышленное производство играет важную роль в обеспечении населения республики продуктами питания и жизнеобеспечении сельского населения. Присутствие местной сельскохозяйственной продукции на региональном продовольственном рынке препятствует монополизации локальных рынков отдельными поставщиками продукции и является серьезным стабилизирующим фактором сдерживания цен на сельскохозяйственную и пищевую продукцию, завозимую из других регионов и государств.

В республике сельскохозяйственным производством занимаются 359 сельскохозяйственные организации и 229 родовых общин, свыше 2 803 крестьянско-фермерских хозяйств и индивидуальных предпринимателей. Более 84 тысяч личных подсобных хозяйств производят значительную долю мяса, молока картофеля и овощей.

В целом за 2010–2014 годы производство сельскохозяйственной продукции увеличилось на 15,4%, при этом продукция растениеводства – на 37,4%, продукция животноводства – на 6,9% (таблица 1).

Таблица 1

Производство продукции сельского хозяйства Республики Саха (Якутия)
(все категории хозяйств)

Вид продукции	Ед. изм.	2010 г.	2011 г.	2012 г.	2013 г.	2014 г.
Валовая продукция сельского хозяйства (в фактических ценах)	млн руб.	18 206,6	18 839,8	19 700,2	21 018,9	22 206,5
в том числе продукция растениеводства	млн руб.	5 106,5	5 349,1	6 217,8	7 016,8	7 644,4
продукция животноводства	млн руб.	13 100,0	13 490,7	13 482,4	14 002,0	14 562,1
Индекс физического объема продукции сельского хозяйства (в сопоставимых ценах)	%	97,3	95,3	98,0	98,4	103,0
в том числе продукция растениеводства	%	102,8	94,0	103,7	103,4	103,1
продукция животноводства	%	95,0	95,8	95,6	96,0	102,3

На мероприятия Государственной программы Республики Саха (Якутия) «Развитие сельского хозяйства и регулирование рынков сельскохозяйственной продукции, сырья и продовольствия на 2012–2020 годы» в 2014 году направляется 10 281 млн. руб., что больше объема 2010 года на 14,9%, в том числе:

- за счет государственного бюджета республики – 8 085 млн руб. (больше на 21,2%);
- из федерального бюджета – 788 млн руб. (больше в 2,8 раза);
- из внебюджетных источников – 2 196 млн руб. (меньше 16%) (таблица 2).

Государственная поддержка агропромышленного комплекса Республики Саха (Якутия) тыс. руб.

	2010 год	2011 год	2012 год	2013 год	Лимит 2014 год	2014 к 2010 в %
Итого	8 944 520	10 663 326	10 111 212	10 433 056	10 281 043	114,9
Госбюджет РС (Я)	6 021 552	6 935 071	7 278 613	7 837 036	7 297 614	121,2
Федеральный бюджет	304 764	478 244	861 407	826 958	787 780	в 2,8 р.
Внебюджетные источники	2 618 204	3 250 011	1 971 192	1 769 062	2 195 649	83,9

Таблица 3

Основные показатели отрасли растениеводства в Республике Саха (Якутия) (все категории хозяйств)

Показатели	Ед. изм.	2010 г.	2011 г.	2012 г.	2013 г.	2014 г.
Площадь обрабатываемых пашен						
Вся посевная площадь	га	44 185	45 179	46 152	45 378	46 372
зерновых культур	га	15 318	15 140	11 846	11 767	11 140
картофеля	га	7 806	8 080	8 353	8 466	8 637
овощей открытого грунта	га	1 868	1 926	1 951	2 074	2 062
кормовых культур	га	19 193	20 034	23 992	23 054	24 513
бахчевые				10	18	21
кроме того, площадь чистых паров	га	12 910	14 283	15 206	11 877	10 956
Производство продукции растениеводства						
зерно	тонн	11 067	8 564	6 967	12 579	12 745
картофель	тонн	71 541	69 788	73 678	76 016	77 623
овощи	тонн	33 996	32 531	31 888	37 027	36 342
заготовка сена	тонн	523 503	469 155	483 781	474 235	514 000
заготовка силоса	тонн	8 446	11 502	9 848	12 314	15 030
заготовка сенажа	тонн	9 395	12 031	12 638	18 676	17 920

В республике основную долю зерна – около 85,0% производят сельскохозяйственные организации. 68% картофеля и 56% овощей выращивается в личных подсобных хозяйствах.

Удельный вес крестьянских (фермерских) хозяйств и индивидуальных предпринимателей в 2013 году по производству зерна составил 12,0% от общего сбора в хозяйствах всех категорий, картофеля – 14,0%, овощей – 26,4%.

В сравнении с 2010 годом в 2014 году посевная площадь всех сельскохозяйственных культур увеличилась на 2,2 тыс. га или на 4,9% (таблица 3).

Посевные площади, занятые под кормовые культуры увеличились на 5,3 тыс. га или на 36,7%. Также увеличены по отношению к аналогичному периоду посевные площади картофеля – на 0,8 тыс. га, овощей – на 0,2 тыс. га.

Необходимо отметить, что условия производства и их экономическая результативность в течение ряда последних лет играют основную роль при определении структуры посевных площадей на предстоящий сельскохозяйственный год в сельскохозяйственных организациях и крестьянских (фермерских) хозяйствах. Основными ориентирами при определении структуры посевных площадей являются динамика цен на продукцию, влияние внешней среды на сохранность, энергоёмкость производства и востребованность данного вида продукции на рынке.

По сравнению с 2010 годом в 2013 году увеличилось производство картофеля на 6,3% (4,5 тыс. тн), овощей на 8,9% или на 3,0 тыс. тонн. В 2014 году прогнозируется намолотить 12 745 тонн зерна (101,3% к 2013 году), собрать 77 623 тонн картофеля (102,1% к 2013 году).

По отрасли растениеводства за 2010–2014 годы построены 9 картофелехранилищ и реконструировано 1 картофелехранилище на 5000 тонн в г. Якутск. Введено в эксплуатацию 2 зерноочистительных комплекса с мощностью по 5 тыс. тонн.

На текущий период обеспеченность сельскохозяйственных организаций тракторами составляет 86%, зерноуборочными комбайнами – 72%, кормоуборочными комбайнами – 70%, косилками всех видов – 94%.

При нормативе наличия 12,69 эталонных тракторов на 1 000 га пашни, по Республике Саха (Якутия) данный показатель равняется 4,1, в то же время по Российской Федерации – 5,3.

Планомерная поставка различной с/х техники позволит постепенно увеличить материально-технический потенциал отрасли сельского хозяйства.

В 2013 году приобретено 1339 различных единиц посевной, почвообрабатывающей, уборочной, кормозаготовительной техники. По итогам 2014 года планируется поставить более 1400 единиц различной с/х техники.

Развитие отраслей животноводства напрямую зависит от состояния развития растениеводства, то есть кормовой базы, определяющей сохранность поголовья скота и его продуктивность.

Анализ динамики поголовья скота отображает его существенную зависимость от состояния погодных условий, уровня обеспеченности кормами и экономических факторов на мезоуровне.

В 2011 году в сравнении с 2007 годом валовой надой молока во всех категориях хозяйств снизился на 4,0 %, больше реализовано скота и птицы – на 32,4 % и яиц – на 77,4 % (таблица 4).

Большая часть произведенного мяса (40 % от всего производства) и молока (46,7 %) сосредоточена в хозяйствах населения. Производство яиц традиционно сконцентрировано в сельскохозяйственных организациях.

Таблица 4
Основные показатели отрасли животноводства в Республике Саха (Якутия)

Наименование	Ед. изм.	2010 г.	2011 г.	2012 г.	2013 г.	2014 г.
Поголовье сельскохозяйственных животных						
крупный рогатый скот	тыс. гол.	233,8	233,2	215,0	199,2	194,6
в т.ч. коров	тыс. гол.	87,9	87,1	86,4	79,8	80,6
лошади	тыс. гол.	163,4	170,8	169,7	167,6	170,1
свиньи	тыс. гол.	29,2	27,3	27,1	27,8	27,8
птица	тыс. гол.	895,2	775,1	916,5	747,0	777,3
Производство продукции						
скот и птица (реализовано на убой в живом весе)	тыс. тонн	42,4	38,9	40,1	39,3	36,2
молоко	тыс. тонн	191,6	185,6	177,5	170,2	171,5
яйца	млн штук	122,2	123,0	129,2	135,4	142,2
Продуктивность скота и птицы в сельскохозяйственных организациях						
удой молока на 1 корову	кг	1 616	1 762	1 718	1 767	1780
средняя яйценоскость 1 курицы-несушки	шт.	291	295	299	312	295

Качественные показатели отрасли животноводства последних лет имеют тенденцию роста. В 2010 году удой молока на одну корову достиг 1 616 кг (больше уровня 2007 года на 262 кг).

За рассматриваемый период в республике начали работу по внедрению специализированного мясного и молочного скотоводства, всего за 5 лет завезено племенного скота в количестве 2 099 голов в 10 улусах и в 15 хозяйствах. Необходимо отметить, что данные виды скота обеспечат увеличение объема производства говядины и молока.

Пищевая промышленность представлена практически полным спектром производств. Пищевая и перерабатывающая промышленность республики объединяет более 500 предприятий. Наибольший удельный вес составляют предприятия по выпуску хлеба и хлебобулочных изделий – 378, молокоперерабатывающих предприятий – 39.

В производстве пищевых продуктов занято по итогам 2014 года 5055 человек, среднемесячная номинальная начисленная заработная плата на одного работающего составила 20007,8 рубль или 104,8% к прошлому году.

В республике с 2010 по 2014 год по объемам производства отдельных видов продовольственных товаров наблюдается существенное изменение.

В частности, за последние 5 лет снизились показатели производства по хлебу и хлебобулочным изделиям на 3,0%, по макаронным изделиям на 32,0%, по маслу сливочному на 14,2%.

За прошедшие 4 года наблюдается увеличение объема цельномолочной продукции на 3,8% и снижение объема производства масла сливочного на 18,1%, при этом доля цельномолочной продукции увеличена на 5,7%, а доля масла сливочного снижена на 5,7%.

Наблюдается рост по производству мяса и субпродуктов убойных животных на 24,5%, по рыбе и рыбным продуктам (переработанным и консервированным) на 12,9%, цельномолочной продукции на 9,2%, по чистой воде на 53,8%.

Низкий уровень самообеспеченности Республики Саха (Якутия) продукцией сельского хозяйства привел к зависимости от ввоза продовольствия, что усугубляется еще и сезонной и нестабильной транспортной связью с другими регионами России. За прошлый год по данным Россельхознадзора поступило мяса и мясосубпродуктов импортного происхождения 30,15 тыс. тонн, российского происхождения 14,63 тыс. тонн, всего 44,78 тыс. тонн, на сумму 10,6 млрд руб.

Реализация продуктов питания, в целом, на сегодняшний день имеет тенденцию к увеличению за счет производства товаров и сырья, ввоза из других регионов и стран.

Домашнее оленеводство.

Всего оленеводством в республике занимаются 118 оленеводческих хозяйств и союзов родовых общин. В 241 оленеводческих бригадах работают 2060 человек, в том числе оленеводов – 1544 человек и чумработников – 516 человек.

Численность поголовья оленей, при реализации программных мероприятий социально-экономического развития села РС (Я) на 2010-2014 годы, в целом по республике сохраняется на уровне 180,0 тыс. голов.

В то же время за последние 3 года темпы роста поголовья оленей снижены. Одним из тревожных факторов является снижение поголовья оленей в крупных оленеводческих районах республики.

Сохранность взрослого поголовья в среднем составляет 78,0% что ниже показателей прошлой пятилетки на 7,0%. По сохранению взрослого поголовья оленей, высоких показателей добились оленеводческие хозяйства Олекминского – 85,7%, Нижнеколымского – 92,1% и Усть-Янского улусов – 92,1% улусов, что позволило оленеводческим хозяйствам данных улусов увеличить поголовье к началу года.

Период с 2010 по 2014 год характеризовался становлением системы квотирования и распределение квот по пользователям с одновременным закреплением рыболовецких участков. При этом размер выделяемой квоты, лимитирующей вылов по республике снизился на 24% (с 6051 т. в 2007 до 4536 т. в 2011), что не позволяет обеспечивать постоянный рост объема добычи. Благодаря эффективной работе с рыболовецкими хозяйствами, повышения уровня отчетности и субсидиям, привязанным к объему добычи, удалось повысить уровень освоения квоты с 73% до 86%. Также этому поспособствовало развитие системы кооперации в улусах – объединение мелких рыболовецких хозяйств в кооперативы, позволяющие централизованно вести заготовку и проводить модернизацию оборудования.

В рамках исполнения программы развития республики до 2020 года поставлена следующая задача по развитию агропромышленного комплекса – обеспечение роста объема валовой сельскохозяйственной продукции в 1,3 раза. Для выполнения поставленной цели необходимо решить следующие задачи:

1. Улучшение кормовой базы отрасли скотоводства за счет:
 - обновления сельскохозяйственной техники и оборудования;
 - увеличения посевных площадей кормовых культур;
 - сохранение и улучшение плодородия почв пахотных угодий.
2. Приоритетное развитие мясного и молочного скотоводства путем:
 - завоза извне республики крупного рогатого скота мясного и молочного направления;
 - организации специализированных базовых хозяйств крупного рогатого скота мясного и молочного направления;
 - доведения обеспеченности кормами крупного рогатого скота в зимне-стойловый период до 20 центнеров кормовых единиц на 1 условную голову содержащихся в сельскохозяйственных организациях и крестьянских (фермерских) хозяйствах.
3. Вывод на новый конкурентный уровень сельскохозяйственное производство путем:
 - внедрения новых технологий содержания и переработки скота и птицы, выращивания высокопродуктивных сельхозкультур и создавать условия для длительного хранения продукции;
 - интенсивного развития материально-технической базы хранения и переработки произведенной сельхозпродукции (овощехранилища, местные склады, холодильники и т. д.);
 - развития глубокой переработки мяса оленей, шкур, камуса, биологически активного сырья.

Список литературы

1. Тихонов Н.Н. Проблемы формирования бюджета аграрного сектора Республики Саха (Якутия). – С. 132–133.
2. Сайт министерства сельского хозяйства РС (Я) [Электронный ресурс]. – Режим доступа: www.sakha.gov.ru

Сибен Анна Николаевна
канд. ветеринар. наук, старший научный сотрудник
ФГБНУ «Всероссийский научно-исследовательский
институт ветеринарной энтомологии и арахнологии»
г. Тюмень, Тюменская область

Толмачева Дарья Сергеевна
студентка
ФГБОУ ВПО «Тюменский государственный университет»
г. Тюмень, Тюменская область

ОСОБЕННОСТИ СТРОНГИЛЯТОВ ЖЕЛУДОЧНО-КИШЕЧНОГО ТРАКТА КРУПНОГО РОГАТОГО СКОТА В РОССИЙСКОЙ ФЕДЕРАЦИИ

Аннотация: в работе проведен анализ видоразнообразия и особенностей паразитирования стронгилят желудочно-кишечного тракта крупного рогатого скота на территории Российской Федерации по данным доступных научных публикаций. В результате проведенных изысканий обнаружено, что инвазированию стронгилятами наиболее подвержен молодняк крупного рогатого скота в летний период года. В зимний период наблюдается снижение экстенсивности инвазии животных. При стронгилятозах животных также отмечается формирование иммунодефицитного состояния, в связи с этим рекомендуется помимо терапии проводить комплекс профилактических мероприятий, направленных на недопущение заражения молодняка крупного рогатого скота возбудителями стронгилятозов.

Ключевые слова: крупный рогатый скот, стронгиляты желудочно-кишечного тракта, экстенсивность инвазии.

Паразитарные инвазии крупного рогатого скота, широко распространенные на территории Российской Федерации, приводят к значительным экономическим потерям. Проведенные в ВИГИС

исследования показали, что у крупного рогатого скота наиболее часто встречаются желудочно-кишечные и легочные стронгилятозы. В среднем по России экстенсивность инвазии равна 21,5% [12].

Стронгилятоз так же опасен для человека. Так, например, опасен возбудитель трихостронгилезы – *Trichostrongylus colubriformis*, паразитирующий в тонком отделе кишечника [13].

Целью данной работы явилось изучение видового разнообразия представителей подотряда *Strongylata*, а также особенностей паразитирования у крупного рогатого скота на территории России.

Материалы и методы.

Изучение видового разнообразия и особенностей паразитирования возбудителей стронгилятозов желудочно-кишечного тракта крупного рогатого скота, проведено при анализе научных публикаций посвященных данной проблеме.

Результаты исследования.

Представители подотряда *Strongylata* распространены на территории России в различных регионах, отличных друг от друга по климату и географическим характеристикам (табл.).

Таблица 1
Видовой состав стронгилят, распространенных в различных регионах России

Регион	Видовой состав
Вологодская область	<i>Cooperia oncophora</i> , <i>Oesophagostomum venulosum</i> , <i>Ostertagia ostertagi</i> , <i>Ostertagia circumcincta</i> , <i>Nematodorus helvetianus</i> , <i>Trichostrongylus axei</i> , <i>Haemonchus contortus</i>
Дагестан	<i>Nematodirus longispiculata</i> , <i>Protostrongylus railieti</i> , <i>Trichostrongylus proboluru</i>
Тюменская область	<i>Strongyloides</i> spp., <i>Nematodirus</i> spp., <i>Trichocephalus</i> spp., <i>Haemonchus</i> spp., <i>Dictyocaulus viviparus</i> , <i>Bunostomum</i> spp., <i>Chabertia</i> spp., <i>Ostertagia</i> spp.

По литературным данным стронгилятозы крупного рогатого скота также встречаются на территории Чеченской республики, Горного Алтая, Мордовии, Центральной зоне России и на Южном Урале (Оренбургская область) [3; 5; 10]. На данных территориях изучены эпизоотические особенности данной группы паразитарных патогенов, детальный видовой анализ еще не проведен.

Благоприятными для гельминтов являются природно-климатические условия Дагестана, особенно в равнинной и предгорной зонах, в которых температура и влажность наиболее благоприятны для развития инвазионного начала во внешней среде в течение 210–220 суток. Уровень контаминации пастбищ инвазионными личинками стронгилят зависит от вертикальной поясности региона, особенностей экологии территорий и ряда биотических и абиотических факторов. Домашние животные интенсивно заражены гельминтами на низинных, увлажненных, степных угодьях. Развитие инвазии во внешней среде и заражение скота резко снижается на богарных, полупустынных, степных пастбищах в июле и августе, чему способствуют засухи и высокие температуры [1; 4]. Заражение животных уменьшается по мере подъема в горы [6].

В Центральной части России максимальная зараженность скота нематодами, остертагиями, коопериями, трихостронгилюсами и гемонхами отмечена в августе – октябре. Зимой отмечено снижение количества яиц в фекалиях животных [2; 9].

Животные многократно перезаражаются гельминтами разных видов, относящихся к одному роду или семейству или представителями одного и того же вида. Это объясняется ненапряженным иммунитетом при кишечных гельминтозах. При этом интенсивность повторных заражений ограничена.

Молодняк в большей степени подвержен поражению возбудителями паразитарных заболеваний, как в виде моно-, так и полиинвазии. Это обусловлено тем, что у молодых особей слабый пролиферативный ответ Т-лимфоцитов на многие антигены, низкий уровень выработки фактора угнетающего миграцию макрофагов, невысокий уровень иммуноглобулинов G и M, а также бактерицидной и лизоцимной активности сыворотки крови. Эти показатели, прежде всего, зависят от условий кормления и содержания.

При гельминтозах желудочно-кишечного тракта развивается факультативная микрофлора (стафилококки, стрептококки, кишечная палочка, протеи, клостридии) и угнетается облигатная (непатогенные кокки, бифидобактерии, лактобациллы, бактероиды и др.). Кроме того, резко повышается их патогенность. Подобные изменения в составе микрофлоры характерны для дисбактериоза. По данным ряда исследователей наблюдается прямая зависимость между иммунодефицитным состоянием новорожденных телят и зараженностью гельминтами коров и нетелей. Поэтому в регионах, неблагополучных по стронгилятозам, рекомендуется проводить профилактические мероприятия [8].

В пораженности телят также стронгилятами желудочно-кишечного тракта наблюдаются сезонные колебания, при этом они не отличаются от таковых взрослых особей.

Наибольшая зараженность встречается у особей со второго по пятый год жизни. У коров старше пяти лет паразитоценоз заметно снижается [11].

С возрастом происходит снижение числа стронгилят в паразитоценозах крупного рогатого скота. Так высокая экстенсивность инвазии наблюдается у молодняка прошлого года рождения по сравнению с молодняком текущего года и дойным гуртом [7].

Заключение.

Таким образом, стронгилятозы желудочно-кишечного тракта крупного рогатого скота имеют широкое распространение на территории сельскохозяйственных предприятий России в различных климатических и географических зонах. Наиболее подвержен инвазированию молодняк. Особо

опасным для заражения временем является летний период. Зимой отмечается снижение интенсивности инвазии.

Список литературы

1. Алиев Ш.К. Степень контаминации равнинных пастбищ Дагестана инвазионными элементами нематод / Ш.К. Алиев, М.Г. Магадова, И.С. Минбулатова // Российский паразитологический журнал. – 2010. – №1. – С. 33–35.
2. Кармалиев Р.С. Динамика популяции стронгилят пищеварительного тракта в организме крупного рогатого скота в разное время года в условиях Западного Казахстана / Р.С. Кармалиев // Российский паразитологический журнал. – 2010. – №1. – С. 51–55.
3. Карсаков Н.Т. Распространение гельминтозов домашних и диких жвачных в Дагестане / Н.Т. Карсаков [и др.] // Российский паразитологический журнал. – 2008. – №3. – С. 56–59.
4. Кочкарев А.Б. Гельминты домашних жвачных в экосистемах Терско-Сулакской низменности Дагестана / А.Б. Кочкарев [и др.] // Российский паразитологический журнал. – 2010. – №1. – С. 10–14.
5. Кряжев А.Л. Видовой состав гельминтов крупного рогатого скота в северо-западном регионе России на примере Вологодской области / А.Л. Кряжев, В.Ф. Никитин // Российский паразитологический журнал. – 2013. – №2. – С. 15–18.
6. Магеррамов С. Распространение гельминтов в зависимости от климатических условий / С. Магеррамов // Аграрная наука. – 2011. – №7. – С. 32–33.
7. Марченко В.А. Структура гельминтоценоза крупного рогатого скота горного Алтая / В.А. Марченко, Е.А. Ефремова, Е.А. Васильева // Российский паразитологический журнал. – 2008. – №3. – С. 18–23.
8. Петров А.Ф. Иммунный статус новорожденных телят, полученных от зараженных гельминтами матерей / А.Ф. Петров [и др.] // Ветеринария. – 2003. – №7. – С. 30.
9. Радионов А.В. Влияние сезона года на зараженность крупного рогатого скота желудочно-кишечными нематодами в центральной полосе России / Радионов А.В. // Российский паразитологический журнал. – 2011. – №1. – С. 75–80.
10. Радионов А.В. Распространение нематодозов крупного рогатого скота при разной технологии содержания в России / А.В. Радионов, И.А. Архипов // Российский паразитологический журнал. – 2010. – №4. – С. 54–58.
11. Усарова Э.И. Распространение смешанной инвазии крупного рогатого скота, вызванной кокидиями и гельминтами, в Дагестане / Э.И. Усарова, А.М. Атаев // Российский паразитологический журнал. – 2008. – №4. – С. 43–46.
12. Хлопицкий В.П. Ущерб от смешанной инвазии коров, вызванной гиподермами и стронгилятами желудочно-кишечного тракта, и экономическая эффективность современных препаратов / В.П. Хлопицкий, Р.Т. Сафиуллин // Российский паразитологический журнал. – 2008. – С. 79–84.
13. Первомайский Г.С. Паразитология человека / Г.С. Первомайский, В.Я. Подомян. – Л.: Медицина, 1974. – 645 с.

Слащёв Антон Юрьевич
студент
Дорофеева Вера Павловна
канд. ветеринар. наук, доцент
Гуз Анастасия Сергеевна
аспирант

Институт ветеринарной медицины и биотехнологии ФГБОУ ВПО «Омский государственный аграрный университет им. П.А. Столыпина»
г. Омск, Омская область

ЛАБОРАТОРНАЯ И ИНСТРУМЕНТАЛЬНАЯ ДИАГНОСТИКА ПОСТРЕНАЛЬНОЙ ОСТРОЙ ПОЧЕЧНОЙ НЕДОСТАТОЧНОСТИ У КОШЕК

Аннотация: в работе представлены полученные результаты лабораторной (изменения биохимических показателей крови) и инструментальной (изменения органов мочевыделительной системы при ультрасонографическом исследовании) диагностики, а также разработка примерной схемы лечения пострենальной острой почечной недостаточности и её профилактики.

Ключевые слова: острая почечная недостаточность, внутренние незаразные болезни, мелкие домашние животные, ультразвуковая диагностика, мочекаменная болезнь.

Обращение к теме болезней почек и мочевыводящей системы не является случайным и имеет большое значение в ветеринарной практике, так как, не смотря на частоту обращения с пострэнальной почечной недостаточностью и раннюю диагностику, за последние годы не произошло существенного снижения общей смертности от данной патологии.

По данным Научного Учебного Исследовательского Центра Института Ветеринарной Медицины и Биотехнологий «Омского Государственного Аграрного Университета имени П.А. Столыпина» патологии почек и мочевыводящих путей у мелких домашних животных по частоте обращения занимают одно из ведущих мест наряду с патологиями сердечно – сосудистой системы, желудочно – кишечного тракта и печени, и составляют 20% от общего числа патологий неинфекционной этиологии, с которыми обращаются владельцы животных за ветеринарной помощью.

Целью наших исследований являлась лабораторная и инструментальная диагностика пострэнальной острой почечной недостаточности у кошек.

К задачам, поставленным в процессе исследования данной патологии, относятся:

1. Определение изменений биохимических показателей крови.
2. Ультразвуковые изменения органов, вовлекаемых в патологический процесс.
3. Рентгенологическое исследование органов, при диагностике пострэнальной острой почечной недостаточности.

Материалом для исследований, послужили животные, принадлежащие частным владельцам г. Омска, обращавшихся за ветеринарной помощью в НИУЦ Института Ветеринарной Медицины и Биотехнологий.

Клинические исследования животных, с данной патологией, проводились на базе Научно-исследовательского учебного центра ИВМиБ «Омского Государственного Аграрного Университета им. П.А. Столыпина».

В процессе исследований была сформирована контрольная группа из 10 животных, с диапазоном возраста 7–10 лет, в которую входили 7 коты и 3 кошки.

Методами клинических исследований являлись:

1. Биохимические исследования проводились на базе лаборатории резистентности Института ветеринарной медицины и биотехнологий на биохимическом анализаторе «Screen Master» производства фирмы «Hospitex» (Швейцария, Италия) с использованием реактивов «Hospitex» (Швейцария, Италия).

2. Ультразвуковая диагностика проводилась при помощи ультразвукового сканера «ЭТС – Д – 05 «РАСКАН» с конвексным датчиком 7,5 МГц.

3. Рентгеновский аппарат «ГАММАМЕД ГАММАРЕНТ – ВЕТ».

При биохимическом исследовании крови животных с постренальной почечной недостаточностью, нами было установлено, что основная часть изменений приходится на повышение ферментов, характеризующих работу почек (мочевина, креатинин) [3]

В среднем эти показатели были завышены в 1,5 раза, также отмечалось завышение печёночного фермента аланинаминотрансферазы и печёчно-сердечного фермента аспартатаминотрансферазы.

Таблица 1

Биохимические показатели крови

Показатели	АлАТ МЕ/л	АсАТ МЕ/л	Амилаза МЕ/л	Мочевина ммоль/л	Креатинин мкмоль/л
Нормы	8,3–52,5	9,2–39,5	371,3–1192,6	5,5–11,1	48,6–165,0
Бережная Ю.Л., Кот, 10 лет	54,2	50,9	1224,9	54,0	210,5
Шерстнёва О.Н., Кот, 10 лет	54,1	41,4	1047,1	7,3	203,8
Бекетова А.Е., Кот, 8 лет	83,2	40,5	839,2	14,7	250,1
Данилов С.В., Кот, 9 лет	44,5	39,1	1001,4	12,4	172,0
Гончарова В.И., Кот, 10 лет	55,1	40,4	997,3	17,2	193,8
Давиденко А.Н., Кошка, 7 лет	36,9	44,1	1027,1	24,4	166,1
Смирнова О.Р., Кошка, 9 лет	69,2	55,3	1051,2	35,8	171,4
Белов Н.Н., Кот, 10 лет	54,7	47,9	1204,6	19,3	231,8
Борисенко А.Ю., Кошка, 7 лет	51,0	44,2	829,0	25,3	224,1
Лукьянова М.Г., Кот, 8 лет	43,1	57,9	1182,2	28,1	178,0

При ультразвуковом исследовании почек у животных, отобранных в контрольную группу, нами было обнаружено (рисунок 1,2):

1. Изменение размера почек [1].
 2. Снижение эхогенности кортикального слоя и повышение эхогенности медуллярного слоя почек [1].
 3. Изменения, затрагивающие почечный синус (расширение почечной лоханки) [1].
 4. Неоднородность паренхимы почки и нечёткой кортико – медуллярной границы [1].
- Данные изменения характерны для острого интерстициального нефрита.



Рис. 1



Рис. 2

При ультразвуковом исследовании мочевого пузыря у животных, отобранных в контрольную группу, нами было обнаружено (рисунок 3, 4):

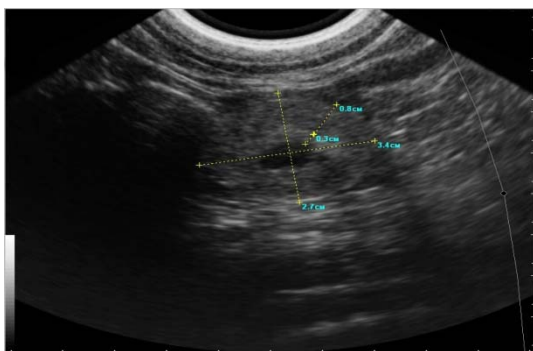
1. Изменения толщины стенки мочевого пузыря.
 2. Наличие эхогенных масс в мочевом пузыре.
- Данные изменения характерны для мочекаменной болезни.

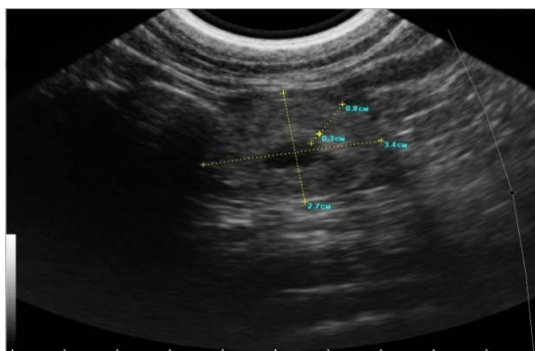

Рис. 3



Рис. 4

При рентгенологическом исследовании, нами отмечалось, наличие мочевых конкрементов в мочевом пузыре или мочевыделительном канале (рисунок 5) [2].

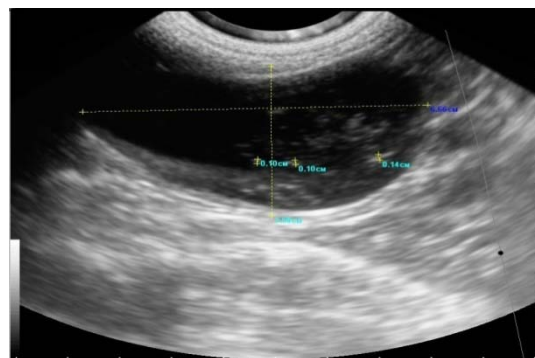

Рис. 5

Примечание: автором получено согласие и разрешение на использование библиографических сведений, упоминающихся в статье имен и фамилий.

Список литературы

1. Debruyne Katrien, Haers Hendrik, Combes Anais, Peremans Kathelijne, Vanderperren Katrien, Saunders H. Jimmy. Ultrasonography of the feline kidney / Katrien Debruyne, Hendrik Haers, Anais Combes, Kathelijne Peremans, Katrien Vanderperren, Jimmy H. Saunders [Электронный ресурс]. – Режим доступа: http://researchgate.net/publication/232534898_Ultrasonography_of_the_feline_kidney_Technique_anatomy_and_changes_associated_with_disease
2. Dixon Andrew, Jones Jeremy. Urolithiasis / Andrew Dixon, Jeremy Jones [Электронный ресурс]. – Режим доступа: <http://radiopaedia.org/articles/urolithiasis>
3. Primovich Debra. Acute Renal (Kidney) Failure in Cats / Debra Primovich [Электронный ресурс]. – Режим доступа: <http://petplace.com/article/cats/diseases-conditions-of-cats/kidneys-bladder-urinary-system/acute-renal-kidney-failure-in-cats>

СОЦИОЛОГИЯ

Бальчюнене Наталья Ильинична

канд. техн. наук, доцент, младший научный сотрудник
ФГБОУ ВПО «Петрозаводский государственный университет»
г. Петрозаводск, Республика Карелия

ЛИДЕРЫ РОССИЙСКОГО ИНДЕКСА НАУЧНОГО ЦИТИРОВАНИЯ

Аннотация: в работе дан анализ наукометрических показателей российских ученых, сгруппированных в Российском индексе научного цитирования по тематикам «Физика», «Математика» и «Медицина и здравоохранение».

Ключевые слова: индекс Хирша, количество публикаций, научное цитирование, Российский индекс, РИНЦ, российские ученые.

В последние годы усилилось внимание оценке научных организаций (включая использование различных рейтингов) и конкретных ученых по их наукометрическим показателям.

В развитие наших скромных исследований [1–6] в настоящей работе дан анализ наукометрических показателей российских ученых, сгруппированных в российском индексе научного цитирования (РИНЦ) по различным тематикам и являющихся лидерами в рамках этих тематик по состоянию на 06.06.2015 г.

Ниже после фамилий российских ученых и места их работы последовательно размещены три наукометрических показателя в РИНЦ: индекс Хирша, количество публикаций в РИНЦ, и количество цитирований их работ.

Среди ученых, сгруппированных в РИНЦ по тематике «Физика» на первом месте по индексу Хирша Валиев Р.З. – Уфимский государственный авиационный технический университет (75/1199/32728); по числу размещенных в РИНЦ публикаций на первом месте Вагнер В.Б. – Почтовый институт им. В.В. Докучаева РАСХН (57/1572/21709), по числу цитирования в РИНЦ публикаций научных работ на первом месте Гейм А. К. – Манчестерский университет (61/194/58270).

В числе ученых, сгруппированных в РИНЦ по тематике «Математика» на первом месте по индексу Хирша Арнольд В. И. – Математический институт им. В.А. Стеклова РАН (24/277/7374); по числу размещенных в РИНЦ публикаций на первом месте Назаров С. А. – Институт проблем машиноведения РАН (19/584/4746). Кстати, на втором месте по числу публикаций Садовничий В.А. (15/408/2641). По числу цитирования в РИНЦ публикаций научных работ на первом месте Самарский А.А. – Институт математического моделирования РАН (19/277/10718).

В числе ученых, сгруппированных в РИНЦ по тематике «Медицина и здравоохранение» на первом месте по индексу Хирша Оганов Р.Г. – Государственный научно-исследовательский центр профилактической медицины (44/551/12642); по числу размещенных в РИНЦ публикаций на первом месте Бокерия Л.А. – Научный центр сердечно-сосудистой хирургии им. А.Н. Бакулева (28/4305/7845). По числу цитирования в РИНЦ публикаций научных работ на первом месте Оганов Р.Г.

В числе ученых, сгруппированных в РИНЦ по тематике «Биология» на первом месте по индексу Хирша Кунин Е. В. – National Institutes of Health (75/666/24799); по числу размещенных в РИНЦ публикаций на первом месте также Кунин Е. В. Он же лидер по числу цитирования в РИНЦ публикаций научных работ.

Список литературы

1. Бальчюнене Н.И. Наукометрические показатели ученых, сгруппированных в Российском индексе научного цитирования по тематике «Науковедение» [Текст] / Н.И. Бальчюнене // Научные исследования: от теории к практике: Материалы III Междунар. науч.-практ. конф. (30.04.2015 г.). – Чебоксары: ЦНС «Интерактив плюс», 2015.
2. Бальчюнене Н.И. О методике оценки организаций по наукометрическим показателям с использованием Российского индекса научного цитирования [Текст] / Н.И. Бальчюнене // Образование и наука в современных условиях: Материалы III Междунар. науч.-практ. конф. (16.04.2015 г.). – Чебоксары: ЦНС «Интерактив плюс», 2015.
3. Бальчюнене Н.И. Российские математики в зеркале Российского индекса научного цитирования [Текст] / Н.И. Бальчюнене // Образование и наука в современных условиях: Материалы III Междунар. науч.-практ. конф. (16.04.2015 г.). – Чебоксары: ЦНС «Интерактив плюс», 2015.
4. Бальчюнене Н.И. Российские физики в зеркале российского индекса научного цитирования [Текст] / Н.И. Бальчюнене // Актуальные направления научных исследований: от теории к практике: Материалы IV Междунар. науч.-практ. конф. (02.04.2015 г.). – Чебоксары: ЦНС «Интерактив плюс», 2015.
5. Бальчюнене Н.И. Российские философы в зеркале российского индекса научного цитирования [Текст] / Н.И. Бальчюнене // Образование и наука в современных условиях: Материалы III Междунар. науч.-практ. конф. (16.04.2015 г.). – Чебоксары: ЦНС «Интерактив плюс», 2015.
6. Бальчюнене Н.И. Российский индекс научного цитирования как инструмент выявления лидеров в университете [Текст] / Н.И. Бальчюнене // Актуальные направления научных исследований: от теории к практике: Материалы III Междунар. науч.-практ. конф. (29.01.2015 г.). – Чебоксары: ЦНС «Интерактив плюс», 2015.

Бальчюнене Наталья Ильинична
младший научный сотрудник
ФГБОУ ВПО «Петрозаводский государственный университет»
г. Петрозаводск, Республика Карелия

ЛИДЕРЫ РОССИЙСКОГО ИНДЕКСА НАУЧНОГО ЦИТИРОВАНИЯ ПО ТЕМАТИКАМ «ХИМИЯ», «ФИЛОСОФИЯ», «ЭКОНОМИКА»

Аннотация: в работе дан анализ наукометрических показателей российских ученых, сгруппированных в Российском индексе научного цитирования по тематикам «Химия», «Философия» и «Экономика».

Ключевые слова: индекс Хирша, количество публикаций, научное цитирование, Российский индекс, РИНЦ, российские ученые.

В развитие наших скромных исследований [1–6] в настоящей работе дан анализ наукометрических показателей российских ученых, сгруппированных в российском индексе научного цитирования (РИНЦ) по различным тематикам и являющихся лидерами в рамках этих тематик по состоянию на 06.06.2015 г.

Ниже после фамилий российских ученых и места их работы последовательно размещены три наукометрических показателя в РИНЦ: индекс Хирша, количество публикаций в РИНЦ, и количество цитирований их работ.

В числе ученых, сгруппированных в РИНЦ по тематике «Химия» на первом месте по индексу Хирша Уверский В.Н. – Открытое акционерное общество Институт инженерной иммунологии (77/494/22586); по числу размещенных в РИНЦ публикаций на первом месте Воронков М.Г. – Иркутский институт химии им. А.Е. Фаворского СО РАН (22/3027/10938). По числу цитирования в РИНЦ публикаций научных работ на первом месте Уверский В.Н.

Среди ученых, сгруппированных в РИНЦ по тематике «Философия» на первом месте по индексу Хирша Гайденко П.П. – Институт философии РАН (40/124/11598); по числу размещенных в РИНЦ публикаций на первом месте Гуревич П.С. – М. (25/599/9467), по числу цитирования в РИНЦ публикаций научных работ на первом месте Гайденко П.П. – Институт философии РАН (40/124/11598).

В числе ученых, сгруппированных в РИНЦ по тематике «Экономика» на первом месте по индексу Хирша Гохберг Л.М. – НИУ «Высшая школа экономики» (43/207/5857); по числу размещенных в РИНЦ публикаций на первом месте Зубченко Л.А. – Институт научной информации по общественным наукам РАН (2/625/32). По числу цитирования в РИНЦ публикаций научных работ на первом месте Ковалев В.В. (26/193/7418).

Список литературы

1. Бальчюнене Н.И. Наукометрические показатели ученых, сгруппированных в Российском индексе научного цитирования по тематике «Науковедение» [Текст] / Н.И. Бальчюнене // Научные исследования: от теории к практике: Материалы III Междунар. науч.-практ. конф. (30.04.2015 г.). – Чебоксары: ЦНС «Интерактив плюс», 2015.
2. Бальчюнене Н.И. О методике оценки организаций по наукометрическим показателям с использованием российского индекса научного цитирования [Текст] / Н. И. Бальчюнене // Образование и наука в современных условиях: Материалы III Междунар. науч.-практ. конф. (16.04.2015 г.). – Чебоксары: ЦНС «Интерактив плюс», 2015.
3. Бальчюнене Н.И. Российские математики в зеркале Российского индекса научного цитирования [Текст] / Н.И. Бальчюнене // Образование и наука в современных условиях: Материалы III Междунар. науч.-практ. конф. (16.04.2015 г.). – Чебоксары: ЦНС «Интерактив плюс», 2015.
4. Бальчюнене Н.И. Российские физики в зеркале российского индекса научного цитирования [Текст] / Н.И. Бальчюнене // Актуальные направления научных исследований: от теории к практике: Материалы IV Междунар. науч.-практ. конф. (02.04.2015 г.). – Чебоксары: ЦНС «Интерактив плюс», 2015.
5. Бальчюнене Н.И. Российские философы в зеркале российского индекса научного цитирования [Текст] / Н.И. Бальчюнене // Образование и наука в современных условиях: Материалы III Междунар. науч.-практ. конф. (16.04.2015 г.). – Чебоксары: ЦНС «Интерактив плюс», 2015.
6. Бальчюнене Н.И. Российский индекс научного цитирования как инструмент выявления лидеров в университете [Текст] / Н. И. Бальчюнене // Актуальные направления научных исследований: от теории к практике: Материалы III Междунар. науч.-практ. конф. (29.01.2015 г.). – Чебоксары: ЦНС «Интерактив плюс», 2015.

УРОВЕНЬ БЕЗРАБОТИЦЫ В РОССИИ

Аннотация: в данной статье рассматривается специфика безработицы и ее динамика в период с 1990 года по 2015 годы. Авторы приходят к заключению о том, что угроза потери места работы и безработицы в обществе с 1992 г. является наиболее устойчивой среди других видов угроз безопасности личности в России.

Ключевые слова: уровень безработицы, последствия безработицы, экономически активное население.

Введение

1. Уровень занятости населения в России является довольно высоким еще с советских времен.
2. У России небольшая история 1991–2015.
3. Несмотря на это, проблема безработицы в стране привлекает внимание ученых-социологов. Росстат подвел итоги выборочного обследования населения по проблемам занятости по состоянию на третью неделю января 2015 года.

Численность экономически активного населения в возрасте 15–72 лет (занятые + безработные) в январе 2015 г. составила 75,9 млн человек, или 52% от общей численности населения страны.

В численности экономически активного населения 71,8 млн человек классифицировались как занятые экономической деятельностью и 4,2 млн человек – как безработные с применением критериев МОТ (т.е. не имели работы или доходного занятия, искали работу и были готовы приступить к ней в обследуемую неделю).

Значимость статьи: теоретическая и практическая

Теоретическая – предварительные выводы этой работы можно использовать в дипломной, курсовой работе

Практическая – полученные выводы могут найти применение в... (семинарах-лекциях-курсах...).

Для более детального понимания рассматриваемой темы видится необходимым дать определения затрагиваемых теоретических понятий.

Рассмотрим понятие уровень безработицы. Уровень безработицы – количественный показатель, позволяющий сравнить безработицу для разной численности населения (для разных стран или для разных периодов одной и той же страны). Уровень безработицы рассчитывается как отношение числа безработных к общей численности экономически активного населения или к численности интересующей группы населения (безработица среди женщин, молодежи, сельского населения и т. п.).

Как известно, рост безработицы связан с необходимостью снижения издержек производства. Теоретически эту проблему предприятия могут решать, либо сокращая часть работников, либо уменьшая оплату труда. В первом случае положение оставшихся работников ухудшается незначительно, поскольку снижение реальной зарплаты обычно носит умеренный характер. Но сразу же и быстро начинает расти безработица. Во втором случае почти все занятые страдают от сокращения реальной заработной платы, зато безработица приобретает умеренный характер. Она формируется сравнительно плавно и имеет меньшие масштабы.

Переходя к ситуации с безработицей в России нужно отметить интересный факт: одним из достоинств командно-распределительной системы трудовых ресурсов экономики РСФСР был очень низкий уровень безработицы по меркам капиталистических стран. Так в январе 1992 года безработными были лишь 0,1% экономически активных жителей страны. По мере перехода экономики на путь неолиберализма, предложение на рынке труда начало значительно превышать спрос. На фоне сокращения государственного регулирования экономики страны, а также падения ВВП вследствие промышленного спада, уровень безработицы начал быстро увеличиваться и к началу 1996 года достиг 3,7%. Однако в соответствии с методикой МОТ, учитывающей также людей, не имеющих работы, но не зарегистрированных на бирже труда в марте 1996 года, показатель безработицы в России достигал 8,5% (или 6,2 млн человек). В августе 2012 года показатель безработицы в России опустился до рекордно низкой отметки в 5,2%, что является рекордом с 2001 года.

За динамикой уровня безработицы активно следит федеральная служба государственной статистики. На начало 2015 года прослеживаются следующие тенденции: общее число безработных в России, по предварительным данным, в марте 2015 года выросло до 4 млн 503 человек. Это 5,9% экономически активного населения страны. В феврале количество безработных составляло 5,8%. По сравнению с февралем безработица в России выросла на 2,1% (на 93 тыс. человек), а по сравнению с мартом 2014 года – на 8,7%. За последнюю неделю апреля зафиксировано небольшое снижение численности официально безработных граждан – на 0,1%. Уровень безработицы в России за неделю с 13 по 20 мая снизился на 0,5%.

Одна из особенностей безработицы в России – ее гендерная структура. Доля женщин среди зарегистрированных безработных составила в 2006 г. 65 %, а в ряде северных регионов – 70–80%. Среди статусных безработных большинство женщин, среди нестатусных – мужчин. За последнее

время структура российской безработицы изменилась и по образовательному уровню, но безработные остаются самыми образованными среди безработных капиталистических стран. Образовательная асимметрия в тендерной структуре безработных свидетельствует о том, что среди российских безработных высокого образовательного статуса преобладают женщины, тогда как мужчины – основная малоквалифицированная часть безработного населения.

Заключение

Проведя анализ статистических данных, мы можем сделать вывод о том, что угроза потери места работы, безработицы в обществе с 1992 г. является наиболее устойчивой среди других видов угроз безопасности личности в России. Еще одной проблемой занятости в России, несмотря на низкий уровень безработицы, является довольно широкое распространение занятости в неформальном секторе экономики, сильно увеличившемся после Перестройки. Государство предпринимает соответствующие меры для снижения уровня безработицы. Также выделяются средства на стимулирование среднего и малого бизнеса.

Список литературы

1. Махиянова И.Х. Рынок труда теоретические и практические аспекты функционирования.
2. Безработица в России [Электронный ресурс]. – Режим доступа: <http://ru.wikipedia.org>
3. Уровень безработицы [Электронный ресурс]. – Режим доступа: <http://vb.userdocs.ru>
4. Виды и формы безработицы в рыночной экономике [Электронный ресурс]. – Режим доступа: <http://revolution.allbest.ru>
5. Уровень безработицы [Электронный ресурс]. – Режим доступа: <http://www.grandars.ru/>
6. Занятость и безработица в Российской Федерации в январе 2015 года [Электронный ресурс]. – Режим доступа: <http://www.gks.ru/>
7. Гордон Л.А. Социальные эффекты и структура безработицы в России / Л.А. Гордон, Э.В. Клопов. – №1.

Бурова Вероника Александровна

студентка

Фардзинова Зарина Арсеновна

старший преподаватель

ФГБОУ ВПО «Владивостокский государственный университет экономики и сервиса»
г. Владивосток, Приморский край

МОЛОДЕЖНЫЕ МИГРАЦИИ КАК ФАКТОР, ПРЕПЯТСТВУЮЩИЙ ФОРМИРОВАНИЮ ПОСТОЯННОГО МОЛОДЕЖНОГО КОНТИНГЕНТА В ПРЕДЕЛАХ ФЕДЕРАЛЬНЫХ ОКРУГОВ

***Аннотация:** в данной статье рассмотрена проблема миграции молодого поколения в Российской Федерации, а также выявлены причины данного явления и перспективы его развития. Авторы приходят к выводу о влиянии миграционных потоков как на социально-экономическую, так и на политико-культурную ситуацию региона.*

***Ключевые слова:** демография, миграции, молодежь, политика, право, трудоустройство.*

Занятость, безработица и миграция населения – важнейшие показатели использования трудового потенциала в видах экономической деятельности регионов России. Трансформационные процессы в экономике обусловили активизацию территориальных перемещений населения, то есть миграционных процессов, которые стали отдельным и специфическим фактором формирования национального и региональных рынков труда. Россия имеет свою уникальную систему территориальной организации, некую самостоятельность субъектов, в которых существуют собственные системы подготовки молодых специалистов, их социальной защиты, а также программы трудоустройства в зависимости от особенностей рынка труда конкретного региона. Все эти меры в борьбе с оттоком трудового потенциала и далеко не «глупых умов», получается низкоэффективны, потому как процесс этот со временем набирает обороты. Миграционные процессы населения влияют на развитие трудового потенциала, поскольку субъектами миграции являются преимущественно люди молодого возраста с высокой работоспособностью. В местах их выезда происходит уменьшение численности и ухудшение качества структуры трудовых ресурсов. Характер влияния миграционных потоков на демографическую ситуацию и трудовые ресурсы зависит как от количественного, так и от качественного состава мигрантов, имеющих непосредственное влияние на регион выбытия, так и принимающего региона.

При рассмотрении молодежной миграции в разных экономических районах России прослеживаются значительные изменения направлений межрегиональной миграции, наблюдающиеся уже с начала перестройки. Это прежде всего смена вектора молодежной миграции с восточного на западный. Традиционные районы оттока населения, особенно молодежи, – Волго-Вятский, Центрально-Черноземный, Уральский, непрерывно отдававшие население (первые два – с XIX в. Урал – с 50-х гг. нашего столетия), стали получать ее за счет миграции. Усилился также приток населения на Северный Кавказ и в Поволжье. И наоборот, классические районы нового освоения, Восточная Сибирь и Дальний Восток, начали терять молодое население, особенно Дальний Восток, для которого этот процесс наблюдается, вероятно, впервые за всю его историю в пределах России.

Реализация права молодежи на труд как непосредственное воплощение предписаний и возможностей, закреплённых в правовых нормах с целью удовлетворения интересов и потребностей молодых граждан в сфере трудового права, является первоочередной причиной миграции молодого поколения в нашей стране. Процесс реализации права молодежи на труд позволяет не только видеть правовые нормы на бумаге, но и реально воплощать их в жизнь. Ограничивается этот процесс лишь наличием объективных и субъективных барьеров, таких, как нехватка жизненного и профессионального опыта, уверенности в себе, недостатки нормативно-правовой базы занятости, особенности рынка труда того или иного региона.

Существенную роль сыграли бурные события последнего десятилетия, в результате радикальной реструктуризации в политической и экономической жизни России, вызвавшие изменения в социальной сфере. Остановка предприятий, нерегулярные выплаты заработной платы, пенсий, массовая безработица и социальная незащищённость – все это фактически заставило граждан действовать самостоятельно, не полагаясь на помощь и поддержку государства. В результате сложных кризисных процессов, сформировалось новое поколение молодежи, направленной к поиску дополнительных источников дохода и с сознанием собственной ответственности за будущее, что способствует широкому развитию глобальной трудовой миграции молодежи. Круг основных причин миграции молодежи более широк, чем трудовой миграции зрелого населения. По волевому признаку основные причины трудовой миграции молодежи можно объединить в две группы: субъективные и объективные причины трудовой миграции. К объективным относятся: национальное своеобразие, высокий уровень безработицы, низкая заработная плата, и неурегулированный пакет социальных проблем, особенно в отношении жилья на достаточном уровне для жизни. Вторая группа – группа субъективных причин включает: большая психологическая предрасположенность и готовность к мобильности и поиска новых подходов реализации своих прав (на труд, на передвижение, на образование), желание изменить образ жизни, желание получения средств для начала самостоятельной жизни, познания мира, повышение профессионального и интеллектуальной компетенции, поиск материальной независимости.

В результате описанных тенденций отдельные регионы нашей страны могут остаться без высококвалифицированных работников, и потерять существенную часть в формировании национального дохода и уплаты в социальные и пенсионные фонды. Не стоит забывать, что миграционные потоки оказывают влияние как на социально-экономическую, так и на политико-культурную ситуацию в регионах. Политическая практика в частности подтверждает, что демографические и миграционные процессы могут провоцировать также этнотерриториальный конфликт, который предполагает притязания и споры одной этнической группы за право проживать на той или иной территории, владеть и управлять ею, при одновременном оспаривании права другого этноса проживать здесь: крымские татары, немцы Поволжья, осетины и ингуши в Пригородном районе и т. д.

Взаимодействие демографических и миграционных процессов, которые не поставлены в четкие административные рамки, в перспективе может оказать существенное воздействие на региональную стабильность и стать предпосылкой к этническим и религиозным конфликтам. Нейтрализовать негативные последствия и улучшить положительное влияние страны на результаты миграции молодого поколения возможно исключительно с помощью взвешенной продуманной стратегической политики государства.

Список литературы

1. Интеграция экономических мигрантов в регионах России. Формальные и неформальные практики / Е. Белозерова, [и др.]; науч. ред.: Н.П. Рыжова; М-во образования и науки Рос. Федерации и др. – Иркутск: Оттиск, 2009. – 262 с.
2. Миграция в ритме времени: сборник статей / В. Переверденцев; фонд «Новая Евразия». – М.: МАКС Пресс, 2010. – 79 с.
3. Сакаев В.Т. Демографический фактор в этнополитических конфликтах: методологические аспекты анализа // PolitBook. – 2012. – №3. – С. 45–59.
4. Статистическое изучение миграции населения // Демографическая статистика: Учебник для вузов по специальности «Статистика» и другим экономическим специальностям / А.И. Бойко [и др.]. – М.: КноРус, 2010. – С. 286–314.

Платонова Айше Вадимовна

канд. наук по социальным коммуникациям, старший преподаватель
Институт информационно-полиграфических технологий (структурное подразделение)
ФГАОУ ВО «Крымский федеральный университет им. В.И. Вернадского»
г. Симферополь, Республика Крым

АНАЛИЗ ДИНАМИКИ РЕКЛАМНОЙ АКТИВНОСТИ КРЫМСКИХ МАССМЕДИА ПОСЛЕ ВСТУПЛЕНИЯ КРЫМА В СОСТАВ РОССИЙСКОЙ ФЕДЕРАЦИИ

Аннотация: в данной статье исследуется вопрос проявления рекламной активности в Крыму. Дается анализ изменения данной активности в связи с вступлением Крыма в состав Российской Федерации. В качестве примера рассматривается деятельность рекламных агентств полуострова.

Ключевые слова: массмедиа, медиатранспорт, печатные СМИ, рекламное агентство, рекламная активность, рекламные услуги.

Постановка проблемы. В этой статье мы попытаемся определить, каким образом и при помощи кого проявляется рекламная активность в массмедиа Крыма. Для этого мы проанализируем организационные особенности деятельности крымских медиа в сфере рекламы. В качестве примера таких медиа, мы проанализируем деятельность рекламных агентств полуострова.

Актуальность исследования этого вопроса заключается в том, что оно представляет весомый интерес для рекламодателей, как самого полуострова, так и за его пределами, поскольку у них появится возможность более чётко и целенаправленно выбрать того «рекламного посредника» (рекламное агентство), который сможет наиболее профессионально представить и удовлетворить его интересы относительно распространения и продвижения рекламной информации. Исследования подобного рода могут также найти практическое применение в редакциях газет и журналов, а также в различных фирмах и организациях, работающих с различного рода рекламной информацией. Также отметим, что анализ последних исследований относительно исследуемого нами вопроса показал, что в научной литературе отсутствуют работы, которые бы анализировали и изучали рекламную активность крымских массмедиа в ракурсе деятельности рекламных агентств полуострова после его вступления в состав Российской Федерации. Соответственно мы можем говорить про актуальность и новизну исследуемого нами вопроса. Также необходимо сказать, что вопросы, связанные с деятельностью рекламных агентств, рассматривали в своих работах Медведев Е., Эдвардс У., Браун Р., Бернет Д., Уткин Е., Кочеткова А.

Основной материал. Сегодня жители и предприниматели Крыма имеют возможность рекламировать свою продукцию следующим образом: использовать рекламу по радио; размещать рекламные объявления в различных газетах; использовать наружные рекламные носители (Билл борды, призматыроны или ситилайты); размещать рекламу на или в транспорте; участвовать в специализированных выставках и т. д. Для обеспечения перечисленных нами возможностей рекламного размещения проанализируем, что было и изменилось с момента вступления Крыма в состав Российской Федерации.

До вступления Крыма в состав Российской Федерации на его территории функционировали в сфере телевидения и радиовещания – 79 телерадиостанций, после вступления их число сократилось до 18. По данным Роскомнадзора победителями конкурсов на право телерадиовещания в Крыму в 2015 году были признаны три компании: ООО «РК Медиа» – (Симферополь); ООО «РосКрымМедиаПродакшн» – (Симферополь); ООО «АССОЛЬ» – (Симферополь). По остальным предметам конкурса победителями признаны следующие компании: ООО «Русское Радио Иваново»; ООО «ПРОМЕДИА»; ООО «ВЭЙВ»; АНО «ТРК «Крым»; ОАО «ТРК ВС РФ «ЗВЕЗДА»; ООО «ТРК «Медиапрофиль Крым»; ЗАО «РЕГИОНАЛЬНЫЙ РАДИОКАНАЛ»; ООО «Наше Радио»; ООО «ПОЛУОСТРОВ КРЫМ»; ООО «НИКА МЕДИА»; ЗАО «ИД «Комсомольская правда»; ООО «ГРАНД МЕДИА»; АНО Радиоканал «Вера, надежда, любовь»; ООО «Радиокомпания РАДИО РОКС – Регион»; АНО «ТРК «Крым»; ООО «Бюро добрых услуг» [2].

До вступления Крыма в состав Российской Федерации на его территории функционировали в сфере печатных СМИ – 1240 печатных изданий, а после вступления Крыма в состав Российской Федерации их число сократилось до 163 печатных изданий [1; 3, с. 379].

До вступления Крыма в состав Российской Федерации на его территории активно функционировали в сфере рекламы более 100 рекламных агентств, при этом официально работало около 30, а после их число сократилось примерно до 60, а число тех, что работали официально до 19. Это агентства: LoGo, ArtLigtMedia, «Фабрика рекламы», «Салгир», «Очень Хорошо», «Выгодно», «Внимание» (г. Севастополь), «Крым-контакт» (г. Севастополь), «Элеганс», MOREMEDIA, PRIMUS, START (г. Севастополь), PROSTO, PROCENT, KITSTUDIO, «Панда» (г. Севастополь), «Крым Медиа Групп» (г. Ялта), «Оптикал Групп», «Идея» (г. Судак) [4].

По видам предоставляемых услуг вышеозначенные рекламные агентства можно условно разделить на три типа. К первому типу относятся агентства универсального типа, ко второму – агентства общей специализации, к третьему – агентства узкой специализации. По данным таблицы №1, в которой представлены все виды услуг, предоставляемые рекламными агентствами полуострова, мы видим, что к агентствам универсального типа можно отнести 6 рекламных агентств: «Салгир», «Очень хорошо», MEREMEDIA, PRIMUS, KITSTUDIO, «Крым Медиа Групп». Для сравнения в 2013г. таких универсальных агентств, т. е. предоставляющих полный спектр услуг на территории Крыма было всего 2 [3, с. 381]. К узкоспециализированным рекламным агентствам можно отнести такие как LoGo, «Фабрика рекламы», «Крым контакт», START, «Панда», «Оптикал Групп». Все остальные рекламные агентства относятся к агентствам общей специализации, т. е. предоставляют стандартный пакет рекламных услуг.

На каких же видах рекламных услуг в основном специализируются рекламные агентства полуострова?

Как видно из таблицы 1 на первом месте находится наружная реклама. На втором полиграфия и широкоформатная печать. На третьем месте реклама в интернете, создание сайтов, а также промо и ВТЛ реклама. На четвертом месте находится сувенирная продукция и услуги по дизайну. На пятом месте находятся услуги по разработке рекламной стратегии, концепции и фирменному стилю, копирайтингу, фото- и видеосъемки, а также реклама в СМИ и на транспорте. На шестом месте находится изготовление любых рекламных металлоконструкций, размещение рекламы на светодиодном видеоэкране, размещение рекламы в лифтах. И на последнем седьмом месте находятся услуги по доставке и распространению рекламной продукции, а также Directmail.

Выводы. Проанализировав, таким образом, деятельность рекламных агентств полуострова, можно сказать, что, несмотря на то, что после вступления Крыма в состав Российской Федерации рекламное медиапространство Крыма резко сократилось, это никак не повлияло на уровень рекламной активности на полуострове, который как мы видим, имеет достаточно высокий уровень. Особенно это касается рекламной активности в области интернета, наружной рекламы и полигра-

фии. Хотя до вступления Крыма в состав Российской Федерации наибольшая рекламная активность отмечалась в области печатных массмедиа. Тенденция сдвига в интернет-пространство связана с тем, что большинство печатных СМИ Крыма не прошли процесс регистрации согласно российскому законодательству, а значит, не имеют права выходить на бумажном носителе. Но дабы не потерять своей аудитории они переместились в пространство интернет и успешно выходят в электронной версии. Соответственно и уровень рекламной активности также переместился в сферу интернет-рекламы и услуг по их предоставлению со стороны крымских рекламных агентств. Также необходимо отметить, что рекламные агентства значительно расширили виды предоставляемых услуг по сравнению с 2013–2014 годом. Появились такие новые виды услуг, как копирайтинг, разработка рекламной стратегии, концепции и фирменного стиля, студийная и выездная фото- и видеосъемка, размещение рекламы на светодиодном видеоэкране, изготовление рекламных металлоконструкций любой сложности, а также появились два совершенно новых для Крыма направления под названием INDOOR реклама и SMM реклама (социальный медиамаркетинг). Благодаря деятельности рекламных агентств, крымские и российские рекламодатели имеют огромные возможности для размещения и продвижения своей рекламы практически во всех видах СМИ полуострова и в аналоговом интернет-пространстве, удовлетворяя тем самым свои рекламные запросы и потребности. Также позитивным моментом в отношении рекламной активности крымских агентств является их стремление к универсальному типу обслуживания своих клиентов, т. е. стремление стать агентствами с полным циклом предоставляемых услуг. И эта тенденция не только сохранилась по данным за 2013–2014 год, но и стремительно идет вверх по своим показателям. Это даёт нам уверенность в том, что спустя ещё несколько лет рекламные агентства крымского региона смогут достойно работать и конкурировать с крупнейшими рекламными агентствами на всероссийском рекламном рынке.

Таблица 1

Виды рекламных услуг, предоставляемых рекламными агентствами Крыма

Рекламные агентства Крыма	Сувенирная продукция	Изготовление вывесок, световая реклама	Directmail	Полиграфия, широкоформатная печать	Дизайн	Разработка рекламной стратегии, концепции и фирменного стиля, копирайтинг	Наружная реклама	Радио реклама	VTL и ПРОМО направление	Создание и продвижение сайтов, реклама в сети Интернет	Телевизионная реклама	Реклама в прессе	Распространение и доставка рекламной продукции	Реклама в/на транспорте	Реклама в аэропорту «Симферополь»	Студийная и выездная фото и видеосъемка	Размещение рекламы на светодиодном видеоэкране	Изготовление любых рекламных металлоконструкций	Реклама в лифтах
LoGo	+	+	+	+	+														
ArtLightMedia			+	+		+	+	+	+										
Фабрика рекламы	+	+		+			+												
Салгир	+		+	+		+	+	+	+	+	+	+							
Очень Хорошо	+			+	+	+	+	+	+	+	+	+	+	+	+	+			
Выгодно						+		+	+	+	+	+				+	+		
Внимание		+		+			+			+			+						
Крымконтакт		+		+			+							+				+	
Элеганс							+			+				+			+		+
MOREMEDIA		+		+	+	+	+	+	+	+	+	+		+		+	+	+	+
PRIMUS					+		+	+		+	+	+		+		+			+
START		+		+	+		+							+				+	
PROSTO	+			+	+		+		+	+									

PRO CENT	+			+			+		+				+						
KIT STUDIO				+	+	+	+		+	+		+			+	+			+
Панда		+																	+
Крым Медиа Групп	+			+	+		+	+	+	+	+	+							
Оптикал Групп							+	+											+
Идея	+	+		+			+		+						+				+

Список литературы

1. Завершен переходный период регистрации СМИ Крыма [Электронный ресурс]. – Режим доступа: <http://rkn.gov.ru/news/rsoc/news31368.htm>
2. Определены победители конкурсов на радиовещание на территории Крымского федерального округа [Электронный ресурс]. – Режим доступа: <http://rkn.gov.ru/news/rsoc/news30647.htm>
3. Платонова А.В. Особенности рекламной активности крымских масс-медиа: сборник работ НДИ прессоведения; ЛННБУ им. В. Стефаныка. – Львов, 2012. – С. 377–386.
4. Рекламные агентства в Симферополе [Электронный ресурс]. – Режим доступа: http://simferopolibraua.com/index.php?s_cat=138

Рожков Александр Викторович

студент

Кузьма Анна Ивановна

студентка

Сапронов Алексей Викторович

канд. социол. наук, доцент

ФГБОУ ВПО «Юго-Западный государственный университет»
г. Курск, Курская область

БЕДНОСТЬ КАК СОЦИАЛЬНАЯ ПРОБЛЕМА

Аннотация: данная работа посвящена социальной проблеме. Для глубокого понимания актуальности темы авторами детально рассмотрено понятие «бедность», а также виды и причины бедности. В работе предложены пути решения поставленного проблемного вопроса.

Ключевые слова: бедность, социальная проблема, абсолютная бедность, относительная бедность, сокращение бедности.

Введение

На каждом этапе развития общества перед людьми возникает множество проблем. Они пересекаются, взаимопроникают, вызывая к жизни другие, более сложные проблемы. В социологии сложилось целое научное направление – социология социальных проблем – в рамках которого, с различных теоретических позиций обосновывается, что представляет собой социальная проблема, что ее обуславливает, как ее изучать и решать. Социальная проблема – это противоречие, осознаваемое субъектом деятельности как значимое для него несоответствие между целью этой деятельности и ее результатом.

Понятие бедности

Давайте поговорим о такой социальной проблеме как бедность.

Бедность – крайняя недостаточность имеющихся у человека, семьи, региона, государства имущественных ценностей, товаров, денежных средств для нормальной жизни и жизнедеятельности. Порогом, чертой бедности называют нормативно устанавливаемый уровень денежных доходов человека, семьи за определенный период, который обеспечивает физический прожиточный минимум.

Бедность всегда являлась актуальной проблемой. Ею интересовались величайшие умы человечества, такие как: А. Смит, Т. Мальтус, Д. Рикардо, Г. Спенсер, Ж. Прудон, Э. Реклю, К. Маркс, Ф. Энгельс. С восемнадцатого века до первой половины двадцатого столетия существовало два основных подхода в изучении бедности: в первом бедность рассматривалась как неизбежное следствие борьбы за выживание, а в основе второго подхода лежал принцип уравнительности.

Но в современном обществе проблема бедности стоит более четко. Безработица, нестабильность в экономике, разрушение надежд интенсифицируют процесс обнищания населения. Состояние бедности не позволяет социуму развиваться. Наступает регресс в общественном развитии.

В настоящее время большая часть нашего населения находится за чертой бедности. И это особенно заметно на фоне сильного расслоения, когда разница в доходах богатых и бедных составляет сотни и тысячи раз. И что самое интересное, этот процесс носит динамический характер, бедные становятся еще беднее, а богатые только богаче.

Проблема бедности напрямую связана с формами отчуждения человека от человека, от труда, от результатов труда, с ограниченным потреблением жизненных благ, при таких условиях, которые ведут к нарушению привычного образа жизни.

Причины и виды бедности

Причины бедности условно можно разделить на три группы:

1. Причины, исходящие из организаций общественной жизни. (Такие как безработица, низкий уровень зарплат, отсутствие сбережений, малограмотность масс, слабая правовая защита населения, расслоение общества, проблемы социализации и самоактуализации индивида.)
2. Внешние причины, стихийно-природные. (Пожары, неурожай и т. д.)
3. Внутренние причины, индивидуально-личностные. (Заболевания, умственные и физические дефекты, психологический склад личности и ее духовность.)

Но независимо от того, каковы причины бедности, раз возникнув, она начинает самовоспроизводиться. Чем больший процент населения находится за чертой бедности, тем труднее этой стране вырваться из нищеты. Ведь если значительная часть населения бедная, она не может приобретать товары и в результате это ведет к невозможности развивать экономику и повышать заработную плату трудящихся.

Если в ряде развитых стран об искоренении абсолютной бедности можно говорить, то относительная бедность будет постоянной проблемой любой страны.

Выделяют два типа бедности:

1. Абсолютная бедность.

Абсолютная бедность связана с нужной в жизненно необходимых ресурсах, которые обеспечивают человеку биологическое выживание. Речь идет о пище, жилье, одежде и т. д.

2. Относительная бедность.

Данный тип бедности определяется путем сравнения с общепринятым. Критерии этого типа базируются на социальных признаках и сильно отличаются в разные эпохи или странах.

Кроме этой базовой классификации, существуют и другие типы бедности. Так, например, выделяют первичную бедность (это семьи ведущие домашнее хозяйство, но не имеющие достаточное количество финансовых средств) и вторичную (семьи, которые имеют достаточное количество финансовых средств, но нуждаются из-за бессмысленного ведения хозяйства).

Бедность как феномен России

В России на данный момент за чертой бедности находится практически четверть всего населения страны. Если быть точнее 23,4%. У этих людей доход составляет от 1500 до 3000 рублей на одного члена семьи в месяц. Несмотря на то, в основном риск скатится в глубокую нищету высок для семей, страдающих алкоголизмом, в таких условиях оказываются вполне обычные семьи с работающими родителями и несовершеннолетними детьми.

Возможные стратегии сокращения бедности

Тот факт, что бедность распространилась на немалую часть России свидетельствует об остроте проблемы бедности в нашей стране. Борьба с бедностью – это неотъемлемая часть общей социальной и экономической политики государства. Применительно к России борьба с бедностью означает формирование на деле социального государства, провозглашенного в Конституции Российской Федерации, обеспечение гарантированного уровня доходов для трудоспособного населения на основе собственного труда, доступности для всех слоев населения качественных услуг образования, здравоохранения, культуры, жилищно-коммунального хозяйства и т. д.

Заключение

Бедность значительной части населения на протяжении ряда лет продолжает оставаться одной из главных социальных угроз развития общества. Экономические реформы, происходящие в нашей стране в течение последних лет, серьезно изменили социальную структуру общества. Усиливается процесс социального расслоения общества на бедных и богатых. Подавляющее большинство граждан лишились социальной защиты государства, и оказались перед необходимостью приспособиться к жизни в условиях рыночной нестабильности. В этих условиях появление большого количества бедных людей оказалось неизбежным.

Список литературы

1. Овчарова Л.Н. Бедность и экономический рост в России // Журнал исследований социальной политики / Л.Н. Овчарова. – 2008. – №4. – С. 439–456.
2. Райзберг Б.А. Современный экономический словарь / Б.А. Райзберг, Л.Ш. Лозовский, Е.Б. Стародубцева. – 5-е изд., перераб. и доп. – М.: ИНФРА-М, 2007. – 495 с.
3. Давыдова Н.М. Материально-имущественные характеристики и качество жизни богатых и бедных / Н.М. Давыдова, Н.Н. Седова // Социс. – 2004. – №3.
4. Волчкова Л. Стратегии социального исследования бедности / Л. Волчкова, В. Минина // Социологические исследования. – 2003. – №1. – С. 49–56.
5. Иноземцев В. Классовый аспект бедности в постиндустриальных обществах / В. Иноземцев // Социологические исследования. – 2000. – №8. – 21 с.
6. Сапронов А.В. Социальная поляризация как характеристика современного российского общества // Известия ЮЗГУ. Серия: Экономика. Социология. Менеджмент. – 2012. – №2. – С. 305–309.

АЛГОРИТМ РЕАЛИЗАЦИИ МЕНЕДЖМЕНТА В СОЦИАЛЬНОЙ РАБОТЕ С ЖЕРТВАМИ ЧРЕЗВЫЧАЙНЫХ СИТУАЦИЙ

Аннотация: в данной статье предпринята попытка систематизировать имеющуюся на данный момент информацию, касающуюся этапов деятельности менеджеров по ликвидации последствий чрезвычайной ситуации. С помощью таких методов, как традиционный анализ документов, синтез, сравнение, обобщение, осуществлен анализ деятельности различных ведомств, участвующих в ликвидации чрезвычайных ситуаций.

Ключевые слова: чрезвычайные ситуации, менеджмент в социальной работе, алгоритм реализации менеджмента, социальная работа.

На протяжении всего существования общества человечество постоянно сталкивается с негативными факторами природной среды. Эти факторы проявляются главным образом в чрезвычайных ситуациях и могут быть следствием, как стихийных бедствий, так и производственной деятельности человека. Чрезвычайные ситуации несут собой много пагубных последствий, минимизировать который призвана деятельность социальных служб, где наибольшее значение приобретает система управления и качественная организация субъектов управления.

Институциональное определение понятия «чрезвычайная ситуация» содержится в законе о защите населения от чрезвычайных ситуаций природного и техногенного характера, в котором «чрезвычайная ситуация», который определяет ее как обстановку на определенной территории, сложившуюся в результате аварии, опасного природного явления, катастрофы, стихийного или иного бедствия, которая может повлечь или повлекла за собой человеческие жертвы, ущерб здоровью или окружающей природной среде, значительные материальные потери и нарушение условий жизнедеятельности людей [1]

Поскольку *социальная работа* с жертвами чрезвычайных ситуаций – особый вид практической деятельности, направленный на удовлетворение потребностей граждан в социальной защите, в создании гарантий безопасной жизнедеятельности тех граждан, которые оказались пострадавшими в результате аварии, опасного природного явления, катастрофы, стихийного или иного бедствия, то *менеджмент в социальной работе с жертвами чрезвычайных ситуаций* – это организация и управление этой деятельностью.

Рассмотрим более подробно алгоритм реализации менеджмента в социальной работе с жертвами чрезвычайных ситуаций (набор этапов, описывающих деятельность субъектов менеджмента для достижения результата):

1. *Организационно-структурный этап.* Ключевые проблемы здесь: «Кто осуществляет управление в условиях чрезвычайной ситуации?», «Какие органы, учреждения должны этим заниматься?» В России с целью защиты населения и территорий от чрезвычайных ситуаций природного, техногенного, и иного характера, обеспечения в мирное время защиты населения, территорий и окружающей среды, материальных и культурных ценностей государства создана Единая государственная система предупреждения и ликвидации чрезвычайных ситуаций (*РСЧС*). Она объединяет органы управления, силы и средства федеральных органов исполнительной власти, органов исполнительной власти субъектов Российской Федерации, органов, организаций (в том числе частных), в полномочия которых входит решение вопросов по защите населения и территорий от чрезвычайных ситуаций.

На каждом уровне действуют свои органы управления: на *федеральном* уровне – МЧС России, на *региональном* – региональные центры по делам гражданской обороны, чрезвычайным ситуациям и ликвидации последствий стихийных бедствий МЧС России, на *территориальном и местном уровнях* – соответствующие органы, специально уполномоченные решать задачи гражданской обороны и задачи по предупреждению и ликвидации чрезвычайных ситуаций на территориях субъектов Российской Федерации и территориях муниципальных образований, на *объектовом уровне* – структурные подразделения или работники организаций, специально уполномоченные решать задачи в области защиты населения и территорий от чрезвычайных ситуаций. Именно данные ведомства определяют основные направления, алгоритм деятельности всех субъектов менеджмента.

2. *Функциональный этап.* Следующим этапом управляющего органа является разработка основных мероприятий, распределение функций, при участии различных ведомств.

К основным функциям в процессе менеджмента относятся: – функция планирования (выработка и постановка целей и задач, а также определение путей и средств реализации планов для достижения поставленных целей); – функция координации (форма проявления целенаправленного воздействия, предусматривающая обеспечение необходимой согласованности действий коллективов людей как элемент процесса реализации намеченных целей).

Поскольку чрезвычайная ситуация – это всегда прерывание нормального течения жизни общества и наличия большого количества разнообразных проблем, отсюда закономерно вытекает необходимость грамотного распределения полномочий между различными ведомствами, а также разработка основных мероприятий. От данного аспекта менеджмента напрямую зависит результативность деятельности.

Наиболее целесообразным, по нашему мнению, является распределение полномочий, в зависимости от видов помощи, предоставляемых пострадавшим. Рассмотрим комплексные, единичные показатели деятельности и закрепленные ведомства:

1. *Аварийно-спасательные работы* (единичные показатели – поиск пострадавших, эвакуация людей, локализация аварий и устранение повреждений, препятствующих проведению спасательных работ и т.д.) – МЧС, органы полиции.

2. *Правоохранительная деятельность* (обеспечение общественного порядка, имущества людей, защита от мародерства) – органы полиции.

3. *Медицинская помощь* (первичная медицинская помощь, организация лечебно-оздоровительных мероприятий, госпитализация, организация санаторно-курортного лечения) – органы здравоохранения, органы социальной защиты населения.

4. *Гуманитарная помощь* (доставка продуктов питания и питьевой воды, организация горячих обедов, доставка необходимых медикаментов, обеспечение теплыми вещами) – общественные организации, органы местного самоуправления.

5. *Правовая помощь* (оформление утерянных документов, юридические консультации, оказание правовой помощи в защите и соблюдении прав) – органы ФМС, органы социальной защиты населения.

6. *Психологическая помощь* (экстренная психологическая помощь, терапия и психиатрия, коррекция) – МЧС, органы социальной защиты населения, органы здравоохранения.

7. *Социальная защита пострадавших* (организация выплат компенсаций, единовременные пособия, предоставление временного жилья пострадавшим, оказание адресной натуральной помощи пострадавшим) – органы социальной защиты населения.

Можно заключить, что грамотное распределение обязанностей между ведомствами является залогом достижения эффекта и результативности деятельности. Обязанности распределяются так, чтобы выпустить из поля зрения все участки работы, обусловленные задачами и полномочиями.

3. *Профессионально-деятельностный этап.* Данный аспект предполагает, что в процесс осуществления работы с жертвами чрезвычайных ситуаций задействована определенная категория людей, именуемых кадрами учреждения. Каждое ведомство после распределения полномочий осуществляет деятельность на местах, эффективность данной деятельности зависит от профессионализма руководителя ведомства, грамотного распределения обязанностей между кадрами.

Американские исследователи Т. Питерс и Р. Уотермен выделяют ряд сходных признаков учреждений, демонстрирующих эффективную деятельность. В этих учреждениях: – руководитель обладает авторитетом, – кадры учреждения являются главным ресурсом, руководитель с уважением относится к личности каждого работника, а не просто как к «рабочим рукам», – руководство нацелено на постоянное совершенствование, стремится к максимальной рациональности, доступности высшего руководства для сотрудников.

Таким образом, эффективное управление на каждом из данных этапов дают возможность ликвидации последствий чрезвычайной ситуации в кратчайшие сроки и с наименьшими потерями.

Список литературы

1. Федеральный закон от 11.11. 1994 №68-ФЗ «О защите населения и территорий от чрезвычайных ситуаций природного и техногенного характера».

Спириденков Евгений Борисович
канд. филос. наук, доцент
Пастухов Алексей Глебович
студент

Тульский филиал ФГБОУ ВПО «Российская академия
народного хозяйства и государственной службы при Президенте РФ»
г. Тула, Тульская область

ПРАКТИКА ВЗАИМОДЕЙСТВИЯ ГОСУДАРСТВА И ГРАЖДАН В РАМКАХ ПРОЕКТА «ОТКРЫТЫЙ РЕГИОН»

***Аннотация:** в статье анализируется суть и предназначение проекта «Открытый регион». В качестве цели исследования выступает процесс взаимодействия государства и граждан, связанный с расширением возможностей гражданского участия, зависимости его от степени внедрения механизмов открытости государственной власти в Тульской области.*

***Ключевые слова:** открытый регион, стандарт открытого государственного управления, гражданское общество, открытый бюджет.*

Открытый регион – система механизмов и мер, реализуемых органами власти субъекта Российской Федерации по формированию и развитию открытого государственного управления на региональном уровне.

Реализация проекта «Открытый регион» предполагает создание условий для повышения эффективности деятельности органов государственной и муниципальной власти субъектов Российской Федерации через внедрение механизмов открытости.

Одна из ключевых задач развития и укрепления системы государственного управления состоит в налаживании эффективных каналов обратной связи между властью и обществом.

Правительством Тульской области разработана пошаговая «Дорожная карта» (на период с 2013 года до 2016 года), включающая в себя ряд сгруппированных по целям проектов по формированию системы открытости власти практически во всех сферах деятельности: дорожном хозяйстве, ЖКХ, здравоохранении, инвестиционной деятельности, культуре, образовании, кадровой политике.

Все проекты «дорожной карты» в форме сервисов, информационных блоков объединены в один специализированный портал с названием «Открытый регион 71», расположенный по адресу www.openregion71.ru. На этом сайте граждане могут делиться предложениями, мнениями, о проблемах развития региона.

Одна из важнейших задач программы «Открытый регион» – повышение инвестиционной привлекательности Тульской области. Для реализации этой задачи на портале «Открытый регион 71» запущен проект «Инвестиционная карта Тульской области». Теперь этот сервис позволяет инвестору зайти на сайт и получить исчерпывающую информацию об интересующих его инвестиционных площадках и их инфраструктурном обеспечении.

По результатам исследования «Точка зрения инвесторов», проведенного компанией KPMG, Тульская область в 2013 году вошла в число 15 лучших регионов страны по привлечению прямых иностранных инвестиций, что явилось следствием реализации проекта, связанного с инвестиционной привлекательностью Тульской области.

Правительство Тульской области на портале публикует проект Стратегии социально-экономического развития региона на период до 2030 года. Главный приоритет стратегии – реализация новой социальной политики, которая характеризуется установлением высоких стандартов качества жизни населения, эффективных механизмов решения социальных проблем региона и созданием достойных условий жизни. На портале есть возможность обсудить и внести свои предложения по данному проекту.

Далее хотелось бы обратить внимание на другие порталы, реализованные в рамках проекта «Открытый регион».

Культурный навигатор – единый туристский и культурный интернет-портал области, созданный совместными усилиями комитета Тульской области по информатизации и связи и министерства культуры и туризма Тульской области.

Привлечь интерес к историческому и культурному богатству Тульского края – основная цель проекта. Три основных раздела «Мобильный гид», «Культурная карта» и «Календарь событий» включают информацию обо всех достопримечательностях и мероприятиях региона. «Мобильный гид» это интерактивный путеводитель по 85 объектам культурно-исторического наследия Тулы, каждый из которых оснащен информационной табличкой со специальным (бесплатным) телефонным номером, QR-кодом и адресом сайта. Любому желающий, позвонив на указанный номер и набрав соответствующий трехзначный код, становится участником экскурсии в сопровождении персонального аудиогuida.

«Культурная карта» представляет собой электронную форму для ознакомления с достопримечательностями Тульской области, работой федеральных, региональных и муниципальных учреждений культуры региона, а также части коммерческих организаций культурно-развлекательного характера. «Календарь событий» – электронный дайджест культурной жизни региона, собравший

актуальную информацию о программе, месте и времени проведения всех предстоящих выставок, спектаклей, фестивалей и других событиях Государственный заказ Тульской области.

Информационный портал «Работа в России», как официальный ресурс Роструда, помогает найти работу в любой части России, трудоустроиться с переездом в другой регион. Также на сайте присутствуют аналитические данные о численности безработных, потребности в работниках, спросе и предложении на рынке труда.

Информационный портал «Открытый бюджет» открывает доступ к полной информации по планированию и реализации бюджетной политики Тульской области.

Тульская область явилась первым субъектом РФ, который разработал и начинает внедрение Стандарта открытого государственного управления.

В Стандарте предусмотрен набор основных механизмов и инструментов. К основным направлениям и инструментам открытости относятся:

- 1) работа с целевыми аудиториями конкретного ведомства;
- 2) принятие планов деятельности на 2013–2018 годы и годовой публичной декларации целей и задач с их общественным обсуждением и экспертным сопровождением;
- 3) размещение информации о деятельности;
- 4) публичная отчетность;
- 5) независимая антикоррупционная экспертиза и общественный мониторинг правоприменения;
- 6) обеспечение понятности нормативно-правового регулирования и государственных политик;
- 7) работа с открытыми данными;
- 8) взаимодействие с общественным советом;
- 9) взаимодействие со СМИ;
- 10) работа с обращениями граждан, общественных объединений и предпринимательского сообщества.

Исходя из направления и показателей орган исполнительной власти разрабатывает ведомственную дорожную карту реализации Стандарта, где указывает по каждому выбранному направлению планируемые мероприятия и значения показателей, которые он уже достиг и планирует достичь, реализовав указанные мероприятия.

«Открытый регион», как показывает социальная практика, превращается в удобный и действенный формат взаимодействия представителей гражданского общества с властью.

Список литературы

1. Итоговый доклад Президенту РФ Рабочей группы по подготовке предложений по формированию в РФ системы «Открытое правительство» (полная версия) [Электронный ресурс]. – Режим доступа: www.большоеправительство.рф
2. Бурматов В. Институциональный смысл Открытого правительства // Власть. – 2012. – №8.
3. Портал «Открытый регион» [Электронный ресурс]. – Режим доступа: www.openregion71.ru

ТЕХНИЧЕСКИЕ НАУКИ

Бабинцева Татьяна Викторовна

аспирант

Майзель Игорь Геннадьевич

канд. техн. наук, доцент

ФГБОУ ВО «Иркутский национальный
исследовательский технический университет»
г. Иркутск, Российская Федерация

ИМПУЛЬСНЫЙ ГИДРОМЕХАНИЧЕСКИЙ МЕТОД ОЧИСТКИ ТРУБОПРОВОДОВ

Аннотация: в данной статье представлен импульсный гидромеханический метод очистки внутренней поверхности трубопроводов от отложений. Рассмотрен вопрос влияния конструктивных параметров ударного механизма на разрушающую способность устройства, приведены результаты экспериментальных исследований.

Ключевые слова: очистка трубопроводов, удаление отложений сила удара.

Ремонт трубопроводов с высокой прочностью осадков внутри трубы – одна из важнейших проблем, стоящих перед службами эксплуатации трубопроводов. С увеличением отложений уменьшается проходное сечение, что приводит к снижению пропускной способности трубопровода. Решением данной проблемы является очистка внутренней поверхности трубопроводов.

Большой проблемой при очистке трубопроводов является удаление отложений высокой прочности в трубопроводах с отводами. Для решения данной проблемы был разработан импульсный гидромеханический метод очистки трубопроводов.

Данный метод заключается в преобразовании энергии потока жидкости в энергию удара рабочего инструмента. Преобразование происходит в несколько этапов:



Рис. 1. Схема ударного гидромеханического устройства

1. Энергия потока жидкости при помощи гидромотора 1 (рисунок 1) преобразуется в крутящий момент.

2. Крутящий момент передается ударнику 2, который поднимается по винтовой поверхности приемника 3 до наивысшей точки, затем ударник 2 срывается и, совершая линейное осевое перемещение, создает ударный импульс на приемнике (рисунок 1).

3. Ударный импульс передается от приемника очистному инструменту, разрушая отложения.

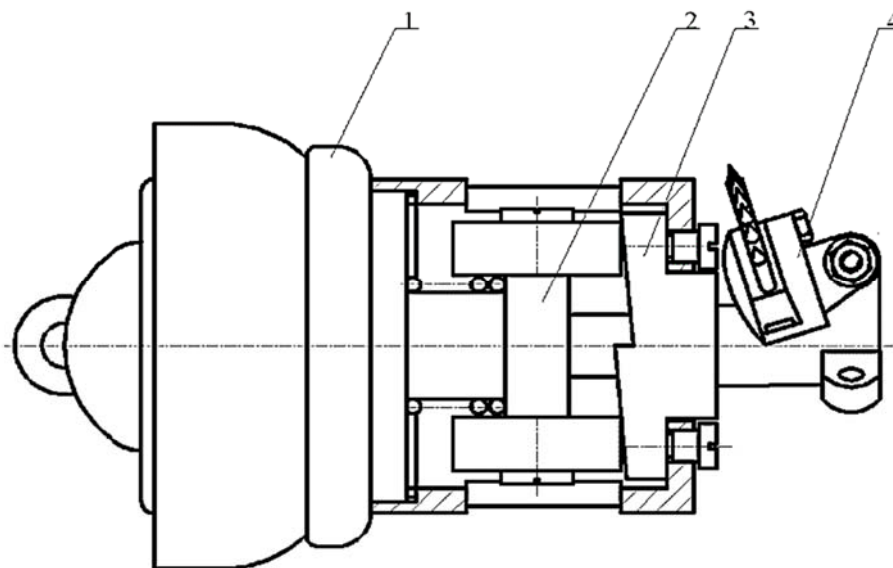
На основе данного метода, было разработано устройство для очистки внутренней поверхности трубопровода от отложений и одновременного их удаления в различных трубопроводах [1–3].

Использование устройства обеспечивает удаление высокопрочных отложений с внутренней поверхности трубопроводов, имеющих отклонение от формы, ступени, сварные швы, а также крутоизогнутые отводы за один проход.

При разработке устройства возник вопрос: влияния конструктивных параметров ударного механизма на разрушающую способность устройства, удар должен быть достаточным для разрушения отложений, но при этом должна сохраняться работоспособность всего устройства.

Сила удара зависит от: усилия, с которым поток воздействует на ударник; величины ступени приемника; величины предварительного поджатия пружины ударника; жесткости пружины ударника.

Для исследования данного вопроса были проведены эксперименты, результаты которых представлены ниже.

Исследование зависимости силы удара от расхода жидкости в трубопроводе и усилия предварительного поджатия пружины (рисунок 2) показало рост силы удара при увеличении усилия предварительного поджатия пружины. При этом влияние изменения расхода жидкости в системе на силу удара незначительно.

Из полученных графиков зависимости числа оборотов рабочего колеса гидромотора от расхода жидкости в трубопроводе и усилия предварительного поджатия пружины (рисунок 3) четко прослеживается, что увеличение расхода жидкости в трубопроводе повышает число оборотов на валу гидромотора. Это обусловлено тем, что увеличение расхода жидкости в системе с неизменным диаметром трубопровода приводит к повышению крутящего момента, следовательно, и повышению числа оборотов гидромотора.

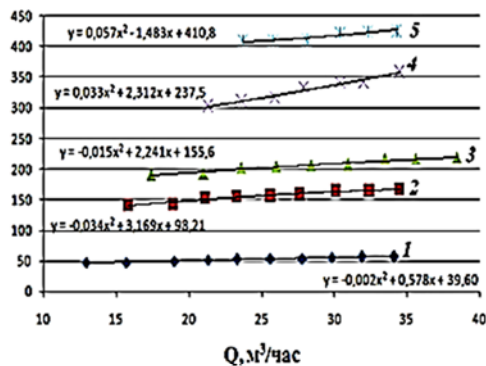

- 1 - усилие предварительного поджатия пружины 5,436 кг,
- 2 – 15,855 кг, 3 – 20,205 кг,
- 4 – 33,975 кг, 5 – 43,031 кг

Рис. 2. Зависимость силы удара от расхода жидкости в трубопроводе и усилия предварительного поджатия пружины.

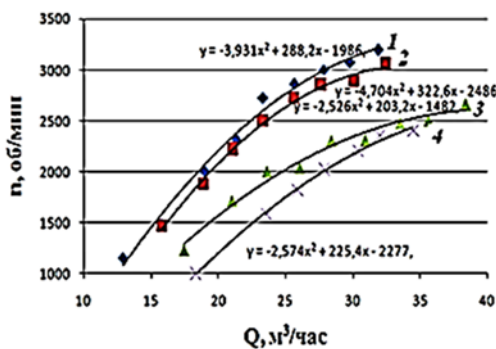

- 1 - усилие предварительного поджатия пружины 5,436 кг,
- 2 – 15,855 кг, 3 – 20,205 кг,
- 4 – 33,975 кг

Рис. 3. Зависимость числа оборотов рабочего колеса гидромотора от расхода жидкости в трубопроводе и усилия предварительного поджатия пружин

При увеличении усилия предварительного поджатия пружины число оборотов гидромотора уменьшается, это объясняется тем, что увеличивается момент, необходимый для преодоления ударником винтовой поверхности приемника.

Из графика на рисунке 4 видно, что сила удара при увеличении высоты ступеньки увеличивается незначительно. Это связано с тем, что наибольшее влияние на силу удара оказывает усилие на пружине, а оно одинаковое в обоих случаях, так как жесткость пружины не менялась, а суммарное сжатие пружины оставалось постоянным. Сила потока, действующая на ударник, также остается неизменной. При изменении высоты ступеньки изменяется угол подъема винтовой поверхности приемника β , что оказывает влияние на осевую составляющую силы возникающей при вращении ударника в момент соскока со ступени приемника $F_{yu} = \frac{M_{эм} + tg\beta}{r_1}$, где $M_{эм}$ – крутящий момент

гидромотора, r_1 – радиус вращения. Именно это и приводит к увеличению силы удара, но так как тангенс угла увеличивается незначительно, то и увеличение самого удара небольшое.

На графике рисунка 5 видно, что увеличение высоты ступени приемника ведет к снижению числа оборотов на гидромоторе, это связано с тем, что увеличивается момент, необходимый для преодоления ударником винтовой поверхности приемника.

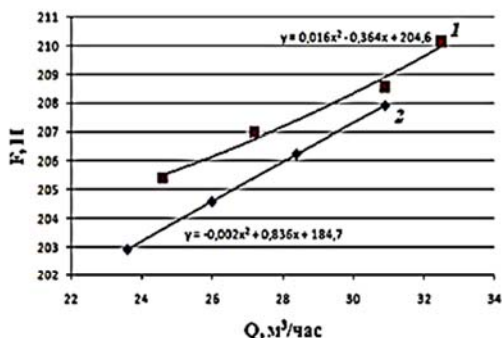

1 – высота ступеньки 7 мм, 2 – 2 мм

Рис. 4. Зависимость силы удара от расхода жидкости в трубопроводе и высоты ступеньки на приемнике

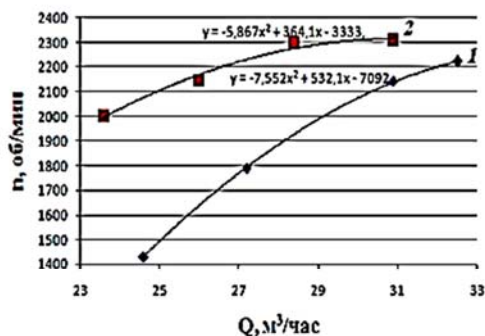

1 – высота ступеньки 2 мм, 2 – 7 мм.

Рис. 5. Зависимость числа оборотов рабочего колеса гидромотора от расхода жидкости в трубопроводе и высоты ступеньки на приемнике

В результате проведенных исследований получены следующие выводы:

Исследования влияния предварительного поджатия пружины на работу устройства показывают, что с созданием на пружине усилия предварительного поджатия сила удара увеличивается, а число оборотов гидромотора уменьшается, что приводит к уменьшению числа ударов в единицу времени. С увеличением усилия предварительного поджатия в 8 раз сила удара возрастает в 8-9 раз. Повышение усилия предварительного поджатия в 6,25 раз снижает число оборотов гидромотора на 42-57%;

Повышение расхода жидкости в системе трубопровода незначительно увеличивает силу удара, но при этом наблюдается значительный рост числа оборотов. При увеличении расхода жидкости в трубопроводе на 50%, увеличение силы удара составляет порядка 10%, при этом число оборотов гидромотора возрастает более чем вдвое;

Увеличение ступени приемника при постоянном усилии на пружине, повышает силу удара незначительно. При увеличении ступени приемника в 3,5 раза, сила удара повысилась на 1,2%. При этом число оборотов снизилось на 30-5%, в зависимости от расхода жидкости, что приводит к уменьшению числа ударов в единицу времени.

Список литературы

1. Пат. № 77804, Российская Федерация. Устройство для очистки внутренней поверхности трубопровода / И.Г. Майзель, В.А. Жилкин, Т.В. Бабинцева. Оpubл. 26.05.2008.
2. Пат. № 82604, Российская Федерация. Устройство для очистки внутренней поверхности трубопровода / И.Г. Майзель, В.А. Жилкин, Т.В. Бабинцева. Оpubл. 24.12.2008.
3. Пат. № 97066, Российская Федерация. Устройство для очистки внутренней поверхности трубопровода / И.Г. Майзель, В.А. Жилкин, Т.В. Бабинцева, А.С. Гугнин, Д.И. Майзель. Оpubл. 27.08.2010.

Васильева Мария Ильинична
канд. техн. наук, старший научный сотрудник
Федоров Михаил Владимирович
инженер первой категории

ФГБУН «Институт физико-технических проблем Севера им. В.П. Ларионова СО РАН»
г. Якутск, Республика Саха (Якутия)

ВЛИЯНИЕ УЛЬТРАДИСПЕРСНЫХ ДОБАВОК НА ТВЕРДОСТЬ ОПЫТНЫХ ОБРАЗЦОВ ИЗ ВОЛЬФРАМОКОБАЛЬТОВЫХ СПЛАВОВ

Аннотация: в работе проведено изучение влияния ультрадисперсных добавок шпинели магния и карбида кремния на твердость опытных образцов из твердосплавных вольфрамокобальтовых сплавов. Авторами установлено, что для разработанных составов твердосплавного материала с ультрадисперсными добавками некоторые значения твердости выше твердости контрольного образца без ультрадисперсных добавок.

Ключевые слова: вольфрамокобальтовый сплав, ультрадисперсные добавки, твердость.

Введение. Для повышения износостойкости порошковых материалов инструментального назначения одним из наиболее перспективных способов является использование в качестве модификаторов промышленных порошков ультрадисперсных добавок (УДП) из тугоплавких металлов, карбидов, оксидов, нитридов и др. Результатом такого модифицирования является получение мел-

козернистой структуры, которая обеспечивает высокую износостойкость материалов инструментального назначения. В работе [2, с. 291–295] разработаны износостойкие порошковые составы, по которым были изготовлены опытные образцы износостойких буровых пластин из модифицированных сверхтвердых сплавов. Важной механической характеристикой вольфрамокобальтовых сплавов является твердость, поскольку в основном ею определяется износостойкость рабочего элемента [1, с. 224; 3, с. 368].

Целью данной работы является сравнение значений твердости опытных образцов с ультрадисперсными добавками шпинели магния и карбида кремния для выявления эффективности модифицирования данными модификаторами.

Материалы и методика экспериментальных исследований.

Материал исследования – модифицированные твердосплавные материалы опытных образцов буровых пластин. В качестве модификаторов твердосплавного материала ВК8 выбраны ультрадисперсные порошки шпинели магния ($MgAl_2O_4$) от 0,1–1,0%, и карбида кремния (SiC) 0,1 и 0,2 % массового содержания. Измерение твердости по Роквеллу (ГОСТ 20017) осуществлено на приборе модели 2140TP с алмазным коническим наконечником.

Твердость опытных буровых пластин.

На рис. 1 приведена зависимость твердости по Роквеллу опытных образцов буровых пластин от содержания ультрадисперсных модификаторов. Как видно из графиков, с ростом количества ультрадисперсных добавок шпинели магния твердость по Роквеллу опытных образцов буровых пластин меняется немонотонно, наблюдается разброс твердости в интервале 85–89 HRC.



Рис. 1. Зависимость твердости по Роквеллу опытных образцов буровых пластин от содержания ультрадисперсных модификаторов

Увеличение содержания карбида кремния приводит к снижению твердости по Роквеллу. Твердость материала разработанного состава с 0,1% карбида кремния выше чем, твердость исходного материала без модификаторов. Твердости исходного материала также сопоставима твердость образца с 0,8% содержанием шпинели магния.

Распределение твердости характеризует однородность структуры материала по объему опытных образцов буровых пластин. Исследованием зависимости стандартного отклонения твердости по Роквеллу от содержания ультрадисперсных модификаторов выявлено, что с ростом количества ультрадисперсных добавок шпинели магния стандартное отклонение практически не изменяется, наблюдается разброс в интервале 2,5–3,5 HRA.

С ростом содержания карбида кремния происходит резкое повышение стандартного отклонения твердости по Роквеллу, структура и свойства материала становятся неоднородными по объему опытных образцов буровых пластин. Установлено, что материалы с содержанием 0,1% карбида кремния и 0,5% шпинели магния обладают более однородной структурой по сравнению с исходным материалом.

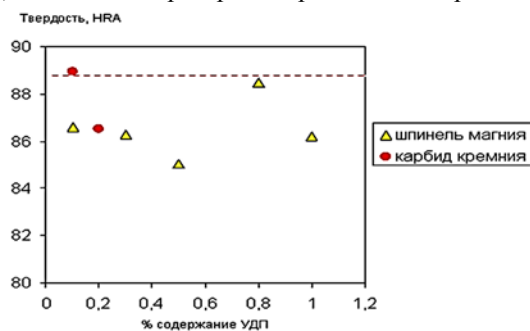
Для подробного исследования неоднородности твердости были построены гистограммы его распределения опытных образцов разработанных составов (рис. 2).



Рис. 2. Гистограммы твердости по Роквеллу твердосплавного материала опытных образцов буровой техники: а) без УДП модификаторов, исходный образец; б) 0,1% $MgAl_2O_4$; в) 0,3% $MgAl_2O_4$; г) 0,5% $MgAl_2O_4$

Разработанные материалы всех составов с ультрадисперсными добавками имеют одномодальные распределения твердости в интервалах: 78–94 HRA для составов с 0,3, 0,5 и 1,0% содержанием шпинели магния; 74–94 HRA для состава с 0,1% содержания шпинели магния. В материале без ультрадисперсных добавок наблюдаются небольшие участки с более высокими значениями твердости, распределение – в интервале 78–98 HRA и является также одномодальным.

Выводы. 1. Проведены измерения твердости опытных образцов рабочего элемента буровой техники. С ростом количества ультрадисперсных добавок шпинели магния твердость по Роквеллу опытных образцов буровых пластин меняется немонотонно, наблюдается разброс твердости в интервале 85–89 HRC. С увеличением количества содержания карбида кремния происходит снижение твердости по Роквеллу. Твердость материала разработанного состава с 0,1% карбида кремния выше чем, твердость исходного материала, твердость материала разработанного состава с 0,8% шпинели магния сопоставима с твердостью исходного материала.

2. Увеличение процентного содержания ультрадисперсных добавок шпинели магния не приводит к значительным изменениям стандартного отклонения твердости по Роквеллу: разброс в интервале 2,5–3,5 HRA. В случае увеличения добавки карбида кремния наблюдается резкое повышение стандартного отклонения твердости, структура и свойства материала становятся неоднородными по объему опытных образцов из вольфрамкобальтовых сплавов.

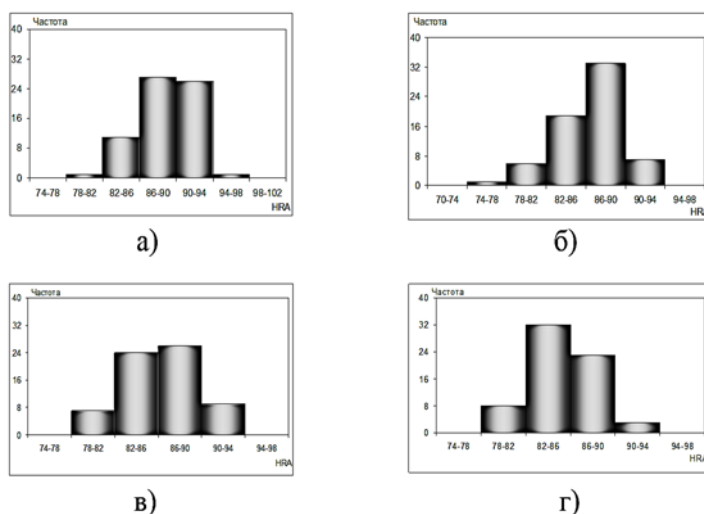
Список литературы

1. Виноградов В.Н. Абразивное изнашивание. – М.: Машиностроение, 1990. – 224 с.
2. Лебедев М.П. Подготовка модифицированных порошковых материалов для получения рабочих элементов буровой техники // Известия Самарского научного центра Российской академии наук. – 2009. – №5 (2). – Т. 11. – С. 291–295.
3. Самойлов В.С. Металлообрабатывающий твердосплавный инструмент: Справочник. – М.: Машиностроение, 1988. – 368 с.

Воронин Игорь Анатольевич

аспирант

Васильев Алексей Сергеевич

канд. техн. наук, доцент

Шукин Павел Олегович

канд. техн. наук, начальник отдела

ФГБОУ ВПО «Петрозаводский государственный университет»
г. Петрозаводск, Республика Карелия

ПОВЫШЕНИЕ КАЧЕСТВА ЩЕБНЯ ДЛЯ СТРОИТЕЛЬСТВА ЛЕСОВОЗНЫХ ДОРОГ КАК ФАКТОР ПОВЫШЕНИЯ ЭФФЕКТИВНОСТИ ЛЕСОТРАНСПОРТНЫХ РАБОТ

Аннотация: в данной статье показано, что для повышения качества щебня для строительства лесовозных дорог и, соответственно, для повышения эффективности лесотранспортных работ целесообразно использовать современные методы математического моделирования.

Ключевые слова: лесовозные дороги, лесотранспортные работы, строительство, щебень.

В последние годы активизированы работы, направленные на повышение эффективности лесотранспортных работ. Анализ показал, что большинство из них направлено на моделирование движения лесовозных автопоездов, обоснование рациональных параметров и режимов их работы, на

создание новых лесотранспортных средств, обоснование эффективных методов строительства лесовозных дорог [2; 7].

Однако, как показал анализ в работе, выполненной при финансовой поддержке Минобрнауки РФ (соглашение с ПетрГУ от 20.10.2014 №14.574.21.0108 в рамках ФЦП «Исследования и разработки по приоритетным направлениям развития научно-технологического комплекса на 2014–2020 годы, недостаточно внимания уделяется подготовке продукции дезинтеграции горных пород с получением качественного щебня, что, по нашему мнению, должно обеспечить повышение качества и надежности функционирования лесовозных дорог. Это должно стать важнейшим фактором повышения эффективности лесотранспортных работ. Особенно остра эта проблема для Республики Карелия с ее уникальными ресурсами горных пород и лесным комплексом для которого весьма остра проблема строительства и содержания лесовозных дорог [6].

Как известно, от качества получаемого в ходе дезинтеграции щебня зависят прочность и долговечность дорожных одежд. При этом прочность сырья для производства строительного щебня зависит от минерального состава, текстуры, структуры и наличия дефектов, которые в значительной мере влияют на качество щебня.

Несмотря на серьезный вклад таких ученых как Ф.С. Бонд, Л.А. Вайсберг, Г.Г. Егоров, В.Л. Кирпичев, Л.В. Риттингер и др. в изучение теории дробления горных пород, задачи оптимизации процесса дезинтеграции горных пород окончательно не решены.

Для оптимизации энергозатрат на дробление горных пород целесообразно применить различные методы моделирования. Очевидно, что при этом может быть использован опыт, полученный в Петрозаводском государственном университете, при постановке и решении задач моделирования и оптимизации функционирования различных технических и технологических систем такими учеными как В.И. Чернецкий, А.В. Воронин, Ю.В. Заика, А.В. Кузнецов, В.В. Мазалов, Е.В. Морозов, А.В. Питухин, Е.А. Питухин, И.Р. Шегельман, Л.В. Щеголева и др.

При этом должны быть разработаны математические модели, предназначенные для прогнозирования технико-экономических показателей и обоснования оптимального сочетания технических решений при дезинтеграции горных пород с целью минимизации энергозатрат на реализацию заданного технологического процесса. Создание новых методов и алгоритмов нахождения оптимальных решений позволит осуществить комплексный подход к управлению материальными потоками в горнопромышленном комплексе страны. Комплексный подход к решению обеспечивается созданием математической и имитационной моделей, тесно взаимосвязанных между собой: результаты расчета математической модели будут обеспечивать составную часть входных данных для имитационной модели технологического процесса [1–5; 8].

Анализ показал, что для повышения качества щебня для строительства лесовозных дорог и, соответственно, для повышения эффективности лесотранспортных работ целесообразно использовать современные методы математического моделирования.

Список литературы

1. Васильев А.С. Патентный поиск в области оборудования для дезинтеграции горных пород / Васильев А.С., Шегельман И.Р., Щукин П.О. // Наука и бизнес: пути развития. – 2015. – № 2(44). – С. 24-26.
2. Вывозка леса автопоездами / Техника, Технология, Организация / И.Р. Шегельман, Скрыпник В.И., Кузнецов А.В., Пладов. – СПб: ПРОФИКС, 2008. – 304 с.
3. К вопросу формирования имитационной модели процесса функционирования дробильных технологических систем / Шегельман И.Р., Щукин П.О., Галактионов О.Н., Суханов Ю.В., Васильев А.С., Крупко А.М. // Наука и бизнес. – 2015. – № 3(45). – С. 75-77.
4. Особенности технических решений, повышающих эффективность производства щебня с использованием щековых дробилок / Васильев А.С., Шегельман И.Р., Щукин П.О., Суханов Ю.В. // Интенсификация формирования и охраны интеллектуальной собственности: материалы республиканской науч.-практ. конф., посвященной 75-летию ПетрГУ. – Петрозаводск: ООО «Verso», 2015. С. 22-24.
5. Технический уровень и тенденции развития оборудования для дробления горных пород / Шегельман И.Р., Щукин П.О., Васильев А.С., Суханов Ю.В., Галактионов О.Н. // Интенсификация формирования и охраны интеллектуальной собственности: материалы республиканской науч.-практ. конф., посвященной 75-летию ПетрГУ. – Петрозаводск: ООО «Verso», 2015. – С. 184.
6. Шегельман И. Р. Инновационно-ресурсный потенциал региона: «Пудожский мегапроект» / Шегельман И.Р., Рудаков М.Н., Щукин П.О. / Микроэкономика. 2011. №2. – С. 121-123.
7. Шегельман И. Р. Обоснование технических решений по созданию высокопроходимого лесовозного автопоезда / И.Р. Шегельман, В.И. Скрыпник, А.С. Васильев // Транспортное дело России. Вып. 7 (92). Москва, 2011. – С. 64-66.
8. Шегельман И. Р. Формирование базы данных на объекты интеллектуальной собственности в области оборудования для дезинтеграции горных пород / Васильев А.С., Шегельман И.Р., Щукин П.О. // Образование и наука в современных условиях: Сборник материалов II Международной научно-практической конференции. – Чебоксары: «Интерактив плюс». 2015. – С. 226-227.

К ВОПРОСУ ФОРМИРОВАНИЯ ЭЛЕМЕНТОВ АВТОДОРОГ С ИСПОЛЬЗОВАНИЕМ ВТОРИЧНЫХ РЕСУРСОВ ГОРНОДОБЫВАЮЩИХ ПРЕДПРИЯТИЙ

Аннотация: в данной статье показана перспективность формирования элементов автодорог с использованием вторичных ресурсов горнодобывающих предприятий.

Ключевые слова: автомобильные дороги, вторичные ресурсы, горнодобывающие предприятия, строительство.

В Петрозаводском государственном университете под руководством профессора И.Р. Шегельмана исследуются направления повышения эффективности лесовозного транспорта леса [1]. При этом выдвинута идея формирования элементов автодорог с использованием вторичных ресурсов горнодобывающих предприятий. В стране увеличиваются темпы строительства автомобильных дорог, жилых и производственных зданий. Щебень является весьма востребованным строительным материалом. Отсев является вторичным ресурсом по отношению к щебню, т.к. представляется собой остаток от перемолотой породы. Как правило, отсев представляет собой смесь частиц горных пород строительного камня диаметром от 5 и менее миллиметров.

Крупные запасы отсева, образуемого при производстве щебня, могут быть использованы в качестве дорожно-строительного материала для автомобильных дорог низких категории. По ГОСТу 25607–94 разрешено использование в дорожно-строительных смесях частиц размером менее 5 мм для строительства отдельных элементов автомобильных дорог.

Недостатками является нестабильности структуры отсева, которая заключается в непостоянном составе по размеру частиц – от пылевидных до 5 мм. По этой причине необходимы исследования возможности эффективного использования данной продукции горнодобывающих предприятий в современных экономических условиях.

Преимуществами является дешевизна отсева, так как он не является вторичной продукцией по отношению к щебню. Основным ценообразующим фактором является транспортировка отсева.

Необходимо обоснование массового использования отсева в строительстве дорог низких категорий, используемых производствами лесной и горной отрасли, с учетом современных экономических условий и развития техники.

Цель работы: выполнить обоснование и предложить регламент использования отсева в качестве дополнительного строительного материала, позволяющих удешевить строительство автомобильных дорог низших категорий.

Отличия и новизна предлагаемой работы заключается в реализации идеи найти решение промышленного использования в строительстве автомобильных дорог низших категорий колоссальных резервов неиспользуемых в настоящее время вторичных ресурсов горнодобывающих предприятий, и, прежде всего, предприятий по производству щебня.

В стране отсев, образующийся при переработке строительного камня на щебень, не используется или используется в ограниченном количестве, в результате были накоплены значительные запасы этого вторичного ресурса. Современная экономическая ситуация позволяет говорить о пересмотре рентабельности использования отсева в качестве дополнительного строительного материала при создании дорог низких категорий. Пространственный анализ расположения отвалов с отсева и производственных мощностей (горной и лесной отрасли) региона, нуждающихся в новых автомобильных дорогах позволяет обосновать эффективность использования отсева в качестве дополнительного дорожно-строительного материала.

Конечный результат работы – оценка перспектив использования отсева в качестве дополнительного строительного материала при строительстве дорог низшей категории. Удешевление строительства ускорит развития сети магистральных лесовозных дорог, создаст предпосылки для местного использования предприятиями лесной и горной отраслей.

Список литературы

1. Вывозка леса автопоездами. Техника, Технология, Организация / И.Р. Шегельман, Скрыпник В.И., Кузнецов А.В., Плавов. – СПб: ПРОФИКС, 2008. – 304 с.
2. Шегельман И.Р. Постановка задачи оптимизации перевозок лесных грузов с учетом влияния крупных горнопромышленных предприятий на загруженность транспортной сети / И.Р. Шегельман, Л.В. Шеголева, П.О. Щукин // Известия СПбГЛТА. – 2007. – Вып. 180. – С. 132–139.
3. Шегельман И. Р. Обоснование периода эксплуатации зимних лесовозных дорог / И. Р. Шегельман, Л. В. Шеголева, В. М. Лукашевич // Изв. Вузов: Лесной журнал. – 2007. – №2. – С. 54–57.
4. Шегельман И. Р. Анализ эффективности лесотранспортных машин с использованием спутниковых радионавигационных систем (СРНС) / И.Р. Шегельман, В.И. Скрыпник, А.В. Кузнецов // Вестник МГУЛ: Лесной вестник. – 2009. – №3. – С. 112–115.
5. Шегельман И.Р. Ресурсный подход к развитию региональной сети лесовозных дорог / И. Р. Шегельман, П.О. Щукин, Р.А. Петухов // Перспективы науки. – 2011. – №11(26). – С. 188–191.
6. Шегельман И.Р. Обоснование технических решений по созданию высокопроходимого лесовозного автопоезда / И.Р. Шегельман, В.И. Скрыпник, А.С. Васильев // Транспортное дело России. – 2011. – №7(92). – С. 64–66.

ИССЛЕДОВАНИЕ ВОЗМОЖНОСТИ ПРОИЗВОДСТВА ПОРИСТЫХ МАТЕРИАЛОВ НА ОСНОВЕ ДРЕВЕСНЫХ ОТХОДОВ

***Аннотация:** в статье рассмотрены проблемы вовлечения в товарное производство древесных отходов различного происхождения на основе разработки перспективного строительного-упаковочного композитного материала. Оценены наиболее перспективные направления использования пористого композита. На этой основе сформулированы требования к материалу – экологичность, легкость обработки, малая плотность, нетребовательность к сырьевым материалам. На основе поисковых исследований установлены основные этапы производства композита, определены основные направления исследований материала и технологического процесса.*

***Ключевые слова:** утилизация, древесные отходы, строительные материалы, древесные композиты.*

При существующих методах заготовки и переработки древесины объем отходов составляет более 40% от общего объема сырья. Ежегодное производство древесных отходов в Российской Федерации оценивается в 70 млн м³. Однако уровень использования этих отходов крайне низок, в основном они используются в условиях крупных деревоперерабатывающих предприятий.

Анализ направлений использования древесных отходов показал, что в настоящее время они используются в двух направлениях: производство строительных материалов (арболит, плиты); производство энергетических продуктов (топливная шепка) [3]. Первое направление требует специализированного оборудования и предъявляет высокие требования к сырью, второе направление производит продукцию с низкой добавленной стоимостью, не предъявляя к сырью практически никаких требований. Учитывая сказанное, нужно искать направление использования древесных отходов с минимальными требованиями к сырью.

На строительном рынке пользуются спросом различные теплоизоляционные, строительные материалы – пенопласт, поролон, газобетон, пенобетон. Их общие характеристики это пористая (ячеистая) структура, малые вес и плотность. Приведенные материалы имеют существенный недостаток – низкую экологичность, обусловленную применением при их производстве вредных для человека и окружающей среды химические вещества. Это приводит впоследствии к невозможности их биоразложения и к затруднению утилизации.

Поэтому, на наш взгляд, оптимальным решением является производство из древесных отходов материала, который обладает пористой структурой и может использоваться в тепло-, звукоизоляции, быстровозводимых конструкций.

При анализе научно-технической литературы выявлен подобный материал – пеноматериал из древесины, разработанный в Институте Фраунгофера в Германии [1]. При производстве данного материала используются химические вещества – стабилизаторы и пенообразователи.

Для решения проблемы производства пористых древесных материалов и решения проблемы утилизации древесных отходов проведен анализ доступных ресурсов и поисковые работы по определению параметров технологии производства пористых древесных материалов без использования химических вредных веществ, экологически чистого и биоразлагаемого. Проведен ряд лабораторных экспериментов, результатом которых стало получение первых образцов нового древесно-пенного композиционного материала. Его производство заключается в 4 основных этапах: 1 – измельчение древесных отходов, 2 – смешивание компонентов, 3 – вспенивание смеси, 4 – отвержение. Для производства древесно-пенного композита использовались: уксусная кислота, карбонат натрия, костный клей, ПАВ. На первом этапе происходит измельчение древесных отходов. На втором этапе измельченные отходы смешиваются с уксусной кислотой, мылом и костным клеем. На третьем этапе добавляется карбонат натрия и формируется пористая структура. На четвертом этапе полученная масса затвердевает.

Выбор компонентов композита обусловлен требованием обеспечения экологической чистоты компонентов.

Полученный материал обладает пористой структурой, для его производства не требуется использования опасных и вредных веществ, т. е. он экологически чист. Так же стоит отметить, что полученный материал обладает хорошей тепло и звукоизоляцией, малым весом и плотностью. Из недостатков, полученных образцов можно отметить следующее: длительное время затвердевания и неоднородность структуры. Основными проблемами при получении опытных образцов стали получение стабильного вспенивания и фиксации пористой структуры.

Отмеченные недостатки планируется устранить в ходе дальнейшей исследовательской работы. Главными направлениями которой будут выбор оптимального состава смеси и режима ее стабилизации. Под оптимальным составом в данном случае понимаем материал, отвечающий заданным условиям эксплуатации. Условия эксплуатации определяются местом, временем и назначением

производимого материала – внутри бытовых помещений, на открытом воздухе, в постоянном контакте с водой, в условиях переменных нагрузок.

На основе результатов предварительных экспериментов разработаны основные параметры технологии производства древесно-пенного композита. Для организации производства не требуется специализированного и дорогостоящего оборудования, а также следует отметить, что технология производства масштабируема.

Важной частью коммерциализации разработки является определение вариантов размещения производства и формирования рыночной ниши продукции.

Размещение производства целесообразно в лесоизбыточных регионах, а также областях, обладающих существенными ресурсами древесных отходов в любом виде – лесозаготовительного, лесопильного, деревообрабатывающего, лесохимического, мебельного производства.

Для поддержки продаж материала планируется формирование экосреды включающей в себя выпуск систем оборудования, специализированного инструмента, комплектующих и расходных материалов, консультационных и обучающих услуг.

Исследования в данном направлении позволят решить проблему древесных отходов, создать рынок древесно-пенных изоляционных материалов.

Список литературы

1. Wood-derived foam materials Fraunhofer-Gesellschaft. – М., 1949, 2015 [Электронный ресурс]. – Режим доступа: <https://www.fraunhofer.de/en/press/research-news/2015/april/wood-derived-foam-materials.html> (дата обращения: 1.05.15.)
2. Биотопливо: Состояние и перспективы использования в теплоэнергетике Республики Карелия: монография // И.Р. Шегельман, К.В. Полежаев, Л.В. Щеголева, П.О. Шукин. – Петрозаводск: Изд-во ПетрГУ, 2006. – 88 с.
3. Галактионов О.Н. Обоснование рационального технологического процесса лесозаготовок с минимальными потерями древесной зелени: дис. канд. тех. наук: 05.21.01: защищена 26.07.2001. / О.Н. Галактионов. – СПб, 2001. – 222 с.

Загидуллин Айдар Маратович

студент

Иванов Павел Петрович

преподаватель

Филиал ФГБОУ ВПО «Уфимский государственный нефтяной
технический университет» в г. Стерлитамаке
г. Стерлитамак, Республика Башкортостан

ОРОСИТЕЛЬ ГРАДИРЕН ИЗ ПОЛИМЕРНЫХ ПЕРФОРИРОВАННЫХ ЭЛЕМЕНТОВ

Аннотация: автор сообщает, что соблюдение температурного режима любого производства осуществляется при помощи систем оборотного водоснабжения, оборудованных чаще всего вентиляторными и башенными градирнями. В данной работе представлены краткие сведения о промышленных градирнях и пути повышения эффективности их работы.

Ключевые слова: градирня, оборотное водоснабжение, энергетическая эффективность.

На промышленных предприятиях тот или иной вид использования воды является преобладающим. Например, на тепловых электрических станциях 85% общего расхода воды используется для охлаждения воздуха, масла и конденсации отработавшего пара; около 12% – на гидравлическое транспортирование золы (если в качестве топлива используется уголь); 3% – на приотвечение пара. На заводах черной и цветной металлургии основное количество воды расходуется на охлаждение конструктивных элементов печей, прокатных станов и машин, некоторое количество – на гидравлическое транспортирование окалины [1; 2].

В целом, по всем видам промышленности 70–75% общего расхода воды используется преимущественно в качестве теплоносителя.

Требования, предъявляемые к температуре оборотной воды различными промышленными предприятиями, диктуются технологическим процессом и эксплуатационными свойствами оборудования. При выборе типа градирен для обеспечения этой температуры следует учитывать возможность загрязнения воды продуктами производства в водооборотном цикле.

Превышение температуры оборотной воды от регламентируемой приводит к снижению выработки продукции (нередко до 15%) и ухудшению ее качества. Вместе с тем, температура воды, возвращаемой в оборотный цикл, часто превышает регламентируемую температуру, и предприятия для поддержания требуемого температурного режима прибегают к нежелательному приему – «освежению» системы оборотного водоснабжения, при котором повышают до 10% и более сброс из системы теплой воды при одновременном увеличении расхода подпиточной свежей воды из природного источника.

Потребление свежей воды в промышленности в значительной мере может быть уменьшено за счет перехода производств на безотходные, безводные или маловодные технологии. Однако многие производственные процессы не всегда или не в полной мере позволяют использовать такие технологии. Тогда на первый план в реализации задачи экономии воды в промышленности вступают охлаждающие системы оборотного водоснабжения с градирнями различных типов и конструкций.

В градирнях охлаждаемая вода в виде капель и тонкой пленки движется в направлении, противоположном движению охлаждающего воздуха. В башенных и вентиляторных градирнях теплоотдача воды зависит от скорости движения воздуха, омывающего капли и пленку, движение которого создается вследствие тяги в башне или вентилятором.

Эффективность процесса охлаждения воды в градирнях определяется конструктивными особенностями насадочных устройств (оросителей и водоуловителей), обеспечивающих необходимую поверхность контакта фаз при минимальных аэро- и гидродинамическом сопротивлении. В настоящее время известно большое количество насадочных устройств градирен [3–10].

В зависимости от характера преобладающей поверхности охлаждения оросители могут быть пленочные и капельно-пленочные. Каждый тип оросительного устройства может иметь весьма разнообразные конструкции отдельных элементов и размеры.

Так в филиале ФГБОУ ВПО «Уфимский государственный нефтяной технический университет» в г. Стерлитамаке разработана конструкция полимерного капельно-пленочного оросителя градирен, которая решает задачу повышения эффективности теплообменного процесса испарительного охлаждения оборотной воды.

Блок оросителя градирни (рис. 1) содержит расположенные параллельно друг другу и скрепленные между собой вертикальные цилиндрические полимерные элементы 1, причем данные элементы имеют перфорированную поверхность и скрепляются между собой при помощи дистанцирующих элементов 2, каждый из которых представляет собой полимерный армированный стержень.



Рис. 1. Общий вид блока оросителя градирен

Данная конструкция соответствует критерию «промышленная применимость» и может быть использована в энергетике и химической промышленности как составная часть теплообменного оборудования при непосредственном контакте между газом и жидкостью, в частности в промышленных градирнях для охлаждения оборотной воды.

Список литературы

1. Пономаренко В.С. Градирни промышленных и энергетических предприятий: Справочное пособие. – М.: Энергоатомиздат, 1998. – 376 с.
2. Кучеренко Д.И. Обратное водоснабжение. – М.: Стройиздат, 1980. – 168 с.
3. Боев Е.В. Совершенствование конструкций полимерных оросителей градирен с целью повышения эффективности процесса охлаждения оборотной воды // Химическая промышленность сегодня. – 2009. – №12. – С. 30–34.
4. Боев Е.В. Разработка конструкции полимерного капельно-пленочного оросителя градирен // Химическое и нефтегазовое машиностроение. – 2007. – №10. – С. 5–6.
5. Боев Е.В. Охлаждение оборотной воды промышленных предприятий. Часть 2. Разработка конструкции полимерного блока оросителя градирен // Бутлеровские сообщения. – 2011. – Т. 28. – №19. – С. 79–84.
6. Боев Е.В. Разработка сепарационных насадок промышленных градирен // Сборник научных трудов SWorld. – 2015. – Т. 2. – №1 (38). – С. 76–79.
7. Боев Е.В. О необходимости совершенствования насадочных устройств промышленных градирен // Научные труды SWorld. – 2014. – Т. 8. – №4. – С. 27–29.
8. Боев Е.В. Сетчатый водоуловитель градирни из полимерных материалов и композиций на их основе // Актуальные проблемы современной науки. – 2009. – №3 (47). – С. 154–155.
9. Боев Е.В. Сетчатый водоуловитель градирни из полимерных материалов и композиций на их основе // Аспирант и соискатель. – 2008. – №5 (48). – С. 132–133.
10. Губайдуллин Н.О. Охлаждение оборотной воды промышленных предприятий // Научные исследования: от теории к практике. Материалы международной научно-практической конференции. – Чебоксары, 2014. – С. 250–251.
11. Совершенствование конструкций теплообменников насадок из полимерных материалов [Электронный ресурс]. – Режим доступа: <http://tekhnosfera.com/sovershenstvovanie-konstruktsiy-teploobmennyyh-nasadok-iz-polimernyh-materialov>

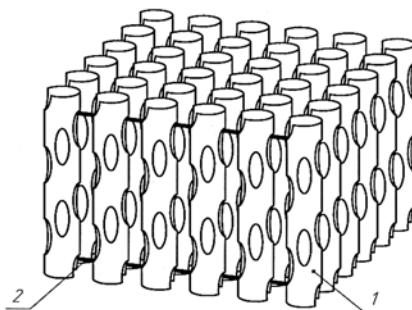
НЕКОТОРЫЕ ОСОБЕННОСТИ ТРЕЛЕВКИ ДРЕВЕСИНЫ НА ЛЕСОСЕЧНЫХ РАБОТАХ

Аннотация: в данной статье автором рассмотрены особенности технологических процессов трелевки древесины на лесосечных работах.

Ключевые слова: гусеничный движитель, колесный движитель, лесозаготовки, лесосечные работы, трелевка.

Как известно [1–8], трелевка – транспортировка древесины с пачеки до погрузочного пункта, где древесину в виде сортиментов, хлыстов или деревьев грузят на лесовозные автопоезда, как правило, посредством гидроманипулятора с грейфером, установленном на автопоезде (самопогрузка) или лесопогрузчиками.

Например, в России и в частности в Республике Карелия широкое применение получила самопогрузка с помощью гидроманипулятора с грейферным захватом, а в Северной Америке и Канаде на этой операции в основном используются лесопогрузчики различного типа. Причем, в отдельных случаях, при самопогрузке манипулятором с грейфером, для увеличения грузоподъемности лесовозных автопоездов, гидроманипулятор снимают и оставляют на погрузочной площадке.

Трелевка является основным связующим звеном в технологическом процессе лесосечных работ между операциями, выполненными на лесосеке и погрузочном пункте (верхнем складе). Это трудоемкая и энергоемкая операция, на проведении которой используются специальные лесотранспортные машины и механизмы.

В настоящее время на проведении трелевочных операций используют тракторы (с колесным или гусеничным движителем), многооперационные машины (выполняющие, например валку и трелевку) и канатные установки различных конструкций. Трелевка воздушными трелевочными средствами или канатными установками производится на лесосеках, где работа тракторов невозможна или затруднена.

Как показала практика, использование тракторов без ограничений в виде грунтов с низкой несущей способностью, болотистой местности и гор более предпочтительно, по сравнению с другими видами трелевочных средств. Это обусловлено в первую очередь хорошим балансом между производительностью трелевочных тракторов и затратами на проведение трелевочных операций с помощью этих машин.

Особенность трелевки – проведение этой операции в разных природно-производственных условиях, при этом, как правило, скорость движения находится в пределах 2–7 км/ч, при этом тракторами развиваются значительные тяговые усилия. Трелевка ведется обычно на расстояния до 300 м, иногда до 500–700 м и лишь в редких случаях – до 1000 м и более. Среднее расстояние трелевки напрямую зависит от природно-производственных условий работы лесозаготовительных машин. В отдельных случаях, несмотря на резкое падение производительности, лесозаготовителям приходится осуществлять трелевку на значительные расстояния, так как наличие крутых подъемов и спусков, а так же участков с низкой несущей способностью почвогрунтов резко увеличивает затраты на строительство лесовозных усов и делает их строительство нерентабельным.

На заготовительно-транспортных операциях задействованы лесозаготовительные машины двух основных типов: с колесным и гусеничным движителем. В то же время продолжают исследования работы машин с шагающим движителем, однако, как показала практика, существенные минусы такой компоновки трактора: низкие скорости движения, затрудненная маневренность, довольно высокое удельное давление на грунт – говорят о неперспективности данного направления на сегодняшний день.

Колесные машины за счет большей скорости движения более эффективны, чем лесозаготовительные машины с гусеничным движителем, на расстоянии трелевки более 200–300 м. Однако колесные машины имеют ограничения по проходимости при движении по пересеченной местности и грунтам с низкой несущей способностью. Применение тракторов с гусеничным движителем позволяет достаточно эффективно работать на грунтах с низкой несущей способностью, при этом интенсивность разрушения лесных почвогрунтов меньше, чем у колесных машин. В то же время эти машины могут работать с достаточно высокой производительностью лишь при относительно небольших расстояниях трелевки (от 100 до 300 м).

Список литературы

1. Взаимосвязь технологий заготовки и воспроизводства лесных ресурсов / Шегельман И.Р., Лукашевич В.М., Галактионов О.Н., Кузнецов А.В. / Перспективы науки. – 2013. – №3 (42). – С. 243–245.
2. К вопросу формирования отечественной технологической платформы развития лесного сектора России / Шегельман И.Р., Рудаков М.Н. / Глобальный научный потенциал. – 2011. – №9. – С. 104–107.
3. Метод снижения затрат на транспортировку древесины по путям первичного транспорта леса / Кузнецов А.В., Скрыпник В.И., Шегельман И.Р. / Наука и бизнес: пути развития. – 2012. – №1. – С. 62–65.

4. Методика оптимизаций транспортно-технологического освоения лесосырьевой базы с минимизацией затрат на заготовку и вывозку древесины / Шегельман И.Р., Кузнецов А.В., Скрыпник В.И., Баклагин В.Н. / Инженерный вестник Дона. – 2012. – Т. 23. – №4–2 (23). – С. 35.

5. Минимизация затрат при строительстве усов с покрытием из древесных отходов / Шегельман И.Р., Скрыпник В.И., Кузнецов А.В. / Перспективы науки. – 2012. – №1 (28). – С. 103–106.

6. Обоснование технологических и технических решений для перспективных технологических процессов подготовки биомассы дерева к переработке на щепу: автореферат дисс. докт. техн. наук. – СПб., 1997.

7. Подготовка и переработка древесного сырья для получения щепы энергетического назначения (биотоплива) / Шегельман И.Р., Кузнецов А.В., Баклагин В.Н., Будник П.В., Скрыпник В.И. / Ученые записки ПетрГУ. Серия: Естественные и технические науки. – 2010. – №8. – С. 79–82.

8. Состояние нагруженности волокон при функционировании комплексных лесосечных систем / Шегельман И.Р., Галктионов О.Н., Кузнецов А.В. / Вестник МАНЭБ. – 2009. – №14. – С. 68.

Кузнецов Алексей Владимирович

канд. техн. наук, доцент

ФГБОУ ВПО «Петрозаводский государственный университет»

г. Петрозаводск, Республика Карелия

ПРИМЕНЕНИЕ СИСТЕМЫ GPS (ГЛОНАСС) МОНИТОРИНГА В ЛЕСОПРОМЫШЛЕННОМ КОМПЛЕКСЕ

Аннотация: автор сообщает, что в числе острых проблем лесопромышленного комплекса важное место занимают организация и осуществление контроля над заготовкой и вывозкой древесины. В работе рассмотрены особенности применения системы GPS (Глонасс) мониторинга в лесопромышленном комплексе и факторы, определяющие целесообразность такого применения.

Ключевые слова: Глонасс, лесовозные автопоезда, лесопромышленный комплекс, мониторинг, GPS.

В числе острых проблем лесопромышленного комплекса [1–2; 5] важное место занимают проблемы организации и осуществление контроля над заготовкой и вывозкой древесины [3–4; 6].

От решения данной проблемы во многом зависит эффективное и рациональное использование лесных ресурсов не только одного региона, но и страны в целом.

Экономический анализ заготовки древесины показывает, что отсутствие действенной системы контроля, позволяющей осуществлять «прозрачный» контроль на всех этапах лесозаготовки приводит к большим экономическим потерям, которые главным образом, связаны с незаконными вырубкой и вывозкой леса.

В первую очередь это касается крупных потребителей древесного сырья, таких как ЦБК, леспромхозы и т. п., ведущих лесозаготовки в больших объемах и обладающих большим парком автотранспорта. Кроме того, руководители многих предприятий сетуют на проблемы «левых» рейсов при вывозке леса, несанкционированного слива топлива, нарушения установленных скоростей на трассах и др.

По информации АХК «Кареллеспром» при сравнении представленных данных работы 8 сортиментовозов, не оборудованных системой GPS и тех же самых автомашин, но уже оборудованных этой системой (ОАО «Лендерский ЛПХ», Республика Карелия), при исследованиях были получены следующие результаты:

1. Полностью исчезли приписки километража в путевых листах, так как они заполняются только на основе данных системы и, как следствие, сократились холостые пробеги.

2. Повысилась дисциплина водителей, отклонений от маршрутов стало значительно меньше, жестче стал контроль за скоростным режимом. (Водителей наказывают за превышение скорости на тяжелых участках дороги, что ранее приводило к поломкам ходовой части автомобиля.)

3. Данные о техническом состоянии автомашины используются при расследовании дорожно-транспортных происшествий и предупреждении технических аварий.

4. На основе представленных данных расход топлива на 1 км полезной работы сократился на 10%.

Список литературы

1. Воронин А.В. Лесопромышленная интеграция: теория и практика / А.В. Воронин, И.Р. Шегельман; Федеральное агентство по образованию, Гос. образовательное учреждение высш. проф. образования Петрозаводский гос. ун-т. – Петрозаводск, 2009. – 464 с.

2. К вопросу формирования отечественной технологической платформы развития лесного сектора России / Шегельман И.Р., Рудаков М.Н. / Глобальный научный потенциал. – 2011. – №9. – С. 104–107.

3. Кузнецов А.В. Теория и практика заготовительно-транспортных операций / А.В. Кузнецов. – Петрозаводск: Изд-во ПетрГУ, 2013. – 56 с.

4. Методика оптимизаций транспортно-технологического освоения лесосырьевой базы с минимизацией затрат на заготовку и вывозку древесины / Шегельман И.Р., Кузнецов А.В., Скрыпник В.И., Баклагин В.Н. / Инженерный вестник Дона. – 2012. – Т. 23. – №4–2 (23). – С. 35.

5. Шегельман И.Р. Обоснование технологических и технических решений для перспективных технологических процессов подготовки биомассы дерева к переработке на щепу: автореферат дисс. ... докт. техн. наук. – СПб., 1997. – 36 с.

6. Эффективная организация автомобильного транспорта леса / И.Р. Шегельман, В.И. Скрыпник, А.В. Кузнецов. – Петрозаводск: Изд-во ПетрГУ, 2007. – 280 с.

НЕКОТОРЫЕ ОСОБЕННОСТИ ТРАНСПОРТИРОВКИ ДРЕВЕСИНЫ ЛЕСОВОЗНЫМИ АВТОПОЕЗДАМИ

Аннотация: в данной статье рассмотрены особенности транспортировки древесины лесовозными автопоездами. Показаны факторы, влияющие на эффективную эксплуатацию лесовозных автопоездов.

Ключевые слова: автомобиль-сортиментовоз, древесина, лесовозные автопоезда, транспортировка.

В последние годы возрастает объем транспортировки в сортаментах с лесосек непосредственно потребителям (лесоперерабатывающим предприятиям). Стоит отметить, что в некоторых регионах России (например, в Республике Карелия) вывозка древесины в сортаментах стала преобладающей. В зависимости от технологической цепочки доставки древесины потребителю вывозка древесины может быть одно или двухстадийной (ступенчатой). Транспортировка древесины осуществляется либо одним типом автопоезда с лесосеки прямо во «двор» потребителю (однотактная вывозка), либо используются другие технологические решения.

Лесовозный автопоезд представляет собой транспортное средство, состоящее из тягового автомобиля, соединенного с одним или несколькими прицепными транспортными звеньями. В настоящее время на транспортировке древесины применяются прицепы (прицепное транспортное звено, у него собственная масса и масса груза передаются на дорогу через свои колеса), прицепы-ропуски (разновидность прицепа, его собственная масса передается на дорогу через свои колеса, а масса груза – через свои колеса и колеса тягача, ропуск соединяется с тягачом дышлом) и полуприцепы (прицепное транспортное средство, у которого собственная масса и масса груза передаются на дорогу через свои колеса и колеса тягача, полуприцеп соединяется с тягачом седельным сцепным устройством).

Наличие активных осей у прицепного транспортного звена позволяет автопоезду передвигаться без существенной потери силы тяги по любым лесовозным дорогам, в том числе и временным (усам). Это делает возможным использовать лесовозные автопоезда подобного типа, на транспортировке древесины исключив из технологической цепочки двухступенчатую вывозку, при этом экономия может составить 15–20%.

У автопоезда, состоящего из автомобиля и прицепа, манипулятор устанавливается в задней части платформы автомобиля, что дает возможность загружать им автомобиль и прицеп. При этом манипулятор может жестко крепиться на платформе автомобиля или располагаться на полозьях, которые выдвигаются с помощью гидропривода перед погрузкой или возвращаются в транспортное положение после окончания погрузки. Кроме того, манипулятор имеет ауригеры, выдвигаемые и убираемые вручную или с использованием гидропривода. На автопоездах, состоящих из седельного автомобиля-тягача и полуприцепа, манипулятор, как правило, устанавливается в центре полуприцепа. Кроме автопоездов с «классической» компоновкой – автомобиль (автомобиль-тягач) с прицепным транспортным звеном, на вывозке леса применяются и двух- или многокомплектные автопоезда, в этом случае автопоезд комплектуется несколькими прицепными звеньями.

На транспортировке круглых лесоматериалов широко используются автомобили-сортиментовозы зарубежного производства фирм «Сису», «Скания», «Вольво» и др. В странах Таможенного союза в рамках Евразийского экономического сообщества

Применяемые на вывозке автопоезда различных типов отличаются многообразием параметров: мощностью двигателя, грузоподъемностью, колесной формулой, проходимостью (и соответственно основным показателем проходимости – коэффициентом сцепной массы) и т.д. Отличаться будет и сфера их применения, так как транспортировка древесины осуществляется в разных дорожных и природно-производственных условиях. Соответственно на эффективную эксплуатацию лесовозного автопоезда будут оказывать влияние следующие факторы: тип и состояние покрытия, рельеф местности, несущая способность грунтов, расстояние транспортировки, техническое состояние автопоезда и т.д., например, для обеспечения устойчивого движения по лесовозным усам в плохом состоянии коэффициент сцепной массы должен быть $k_{сц} = 0,6$, а на усах с покрытием в удовлетворительном состоянии $k_{сц} = 0,4–0,5$.

Выбор применяемой схемы лесовозного автопоезда – важная задача. При увеличении числа прицепных звеньев уменьшается доля сцепных осей в составе автопоезда, это в свою очередь негативно сказывается на тяговых возможностях автопоезда: осложняется трогание с места, ухудшается маневренность, снижается величина преодолеваемых подъемов, повышается вероятность заноса и складывания при спуске.

На практике, для лесозаготовителя выбор рационального комплекта лесовозных автопоездов является непростой задачей, от реализации которой зависит рентабельность производства. Наличие таких исходных факторов как, марка автопоезда, мощность двигателя, количество ведущих

осей и т. д. делают в конечном итоге актуальными научно-исследовательские задачи расчета параметров движения лесовозного автотранспорта и оценки показателей работы лесовозных автопоездов в сложных природно-производственных условиях.

Список литературы

1. Воронин А.В. Лесопромышленная интеграция: теория и практика [Текст] / А.В. Воронин, И.Р. Шегельман. Федеральное агентство по образованию, Гос. образовательное учреждение высш. проф. образования Петрозаводский гос. ун-т. Петрозаводск, 2009. – 464 с.
2. К вопросу формирования отечественной технологической платформы развития лесного сектора России [Текст] / Шегельман И.Р., Рудаков М.Н. / Глобальный научный потенциал. 2011. №9. – С. 104-107.
3. Кузнецов А.В. Теория и практика заготовительно-транспортных операций [Текст] / А.В. Кузнецов. – Петрозаводск: Изд-во ПетрГУ, – 2013. – 56 с.
4. Метод снижения затрат на транспортировку древесины по путям первичного транспорта леса / Кузнецов А.В., Скрыпник В.И., Шегельман И.Р. / Наука и бизнес: пути развития. 2012. №1. С. 62–65.
5. Методика оптимизаций транспортно-технологического освоения лесосырьевой базы с минимизацией затрат на заготовку и вывозку древесины [Текст] / Шегельман И.Р., Кузнецов А.В., Скрыпник В.И., Баклагин В.Н. / Инженерный вестник Дона. 2012. Т. 23. № 4–2(23). – С. 35.
6. Методика оптимизаций транспортно-технологического освоения лесосырьевой базы с минимизацией затрат на заготовку и вывозку древесины / Шегельман И.Р., Кузнецов А.В., Скрыпник В.И., Баклагин В.Н. / Инженерный вестник Дона. 2012. Т. 23. №4–2(23). – С. 35.
7. Эффективная организация автомобильного транспорта леса [Текст] / И.Р. Шегельман, В.И. Скрыпник, А.В. Кузнецов. – Петрозаводск: Изд-во ПетрГУ, – 2007. – 280 с.

Некротюк Андрей Васильевич

аспирант

ФГБОУ ВПО «Ижевский государственный
технический университет им. М.Т. Калашникова»
г. Ижевск, Республика Удмуртия

ФУНКЦИОНАЛЬНО-СТРУКТУРНАЯ МОДЕЛЬ МЕСТНОЙ ВЫТЯЖНОЙ ВЕНТИЛЯЦИИ В ЦЕХЕ МОНТАЖА РАДИОЭЛЕКТРОННОЙ АППАРАТУРЫ

Аннотация: в данной статье предложена структурная модель системы местной вытяжной вентиляции рабочего места монтажника радиоаппаратуры. Проведен анализ функциональных структурных связей.

Ключевые слова: местная вытяжная вентиляция, параметры микроклимата, функционально-структурный анализ.

Повышение производительности труда и качества выпускаемой продукции в условиях жесткой конкуренции приборостроительной отрасли требует совершенствования и оптимизации систем обеспечения комфортных условий микроклимата в цехах монтажа радиоэлектронной аппаратуры.

Системный анализ средств обеспечения параметров микроклимата в цехе монтажа радиоэлектронной аппаратуры производился в работе [1]. Для выбора наиболее рациональной системы местной вытяжной вентиляции на рабочем месте монтажника радиоэлектронной аппаратуры воспользуемся методами функционально-структурного анализа (например, [2]).

Основными элементами системы местной вытяжной вентиляции в общем виде являются: система воздухоудаления; система утилизации теплоты; вытяжная установка; автоматика [3]. Структура системы местной вытяжной вентиляции представлена на рис. 1. Состав функций местной вытяжной вентиляции представлен в таблице, а функциональная модель на рис. 2. На основе структурной и функциональной моделей системы приточной общеобменной вентиляции построена совмещенная функционально-структурная модель (рис. 3).



Рис. 1. Структурная модель системы местной вытяжной вентиляции



Рис. 2. Функциональная модель системы местной вытяжной вентиляции



Рис. 3. Функционально-структурная модель системы местной вытяжной вентиляции

Таблица 1

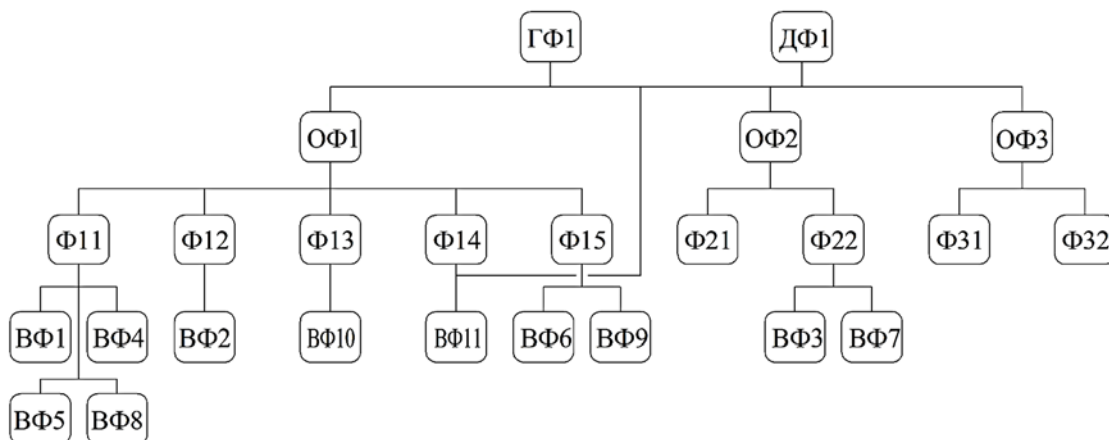
Состав функций системы местной вытяжной вентиляции

Уровень модели	Индекс функции	Наименование функции
1	ГФ1	Удаление вредностей, образующихся при пайке (концентрация вредных веществ)
	ДФ1	Обеспечение комфортных условий работы монтажника (скорость движения воздуха, уровень шума)
2	ОФ1	Воздухоудаление
	ОФ2	Сохранение энергии
	ОФ3	Выброс воздуха
3	Ф11	Обеспечение необходимой скорости удаления воздуха и необходимого количества воздуха
	Ф12	Локализация вытяжных воздухораспределительных устройств
	Ф13	Движение воздуха по воздуховоду
	Ф14	Очистка удаленного воздуха
	Ф15	Обеспечение необходимого уровня шума
	Ф21	Сохранение электрической энергии
	Ф22	Сохранение температуры
	Ф32	Выход воздуха в атмосферу
4	ВФ1	Регулирование скорости потока воздуха
	ВФ2	Регулирование направления потока
	ВФ3	Регулирование температуры теплоносителя
	ВФ4	Контроль скорости потока воздуха
	ВФ5	Контроль концентрации вредных веществ
	ВФ6	Контроль уровня шума
	ВФ7	Контроль температуры теплоносителя
	ВФ8	Контроль давления
	ВФ9	Виброизоляция
	ВФ10	Обеспечение герметичности воздуховодов
	ВФ11	Обеспечение периодического обслуживания

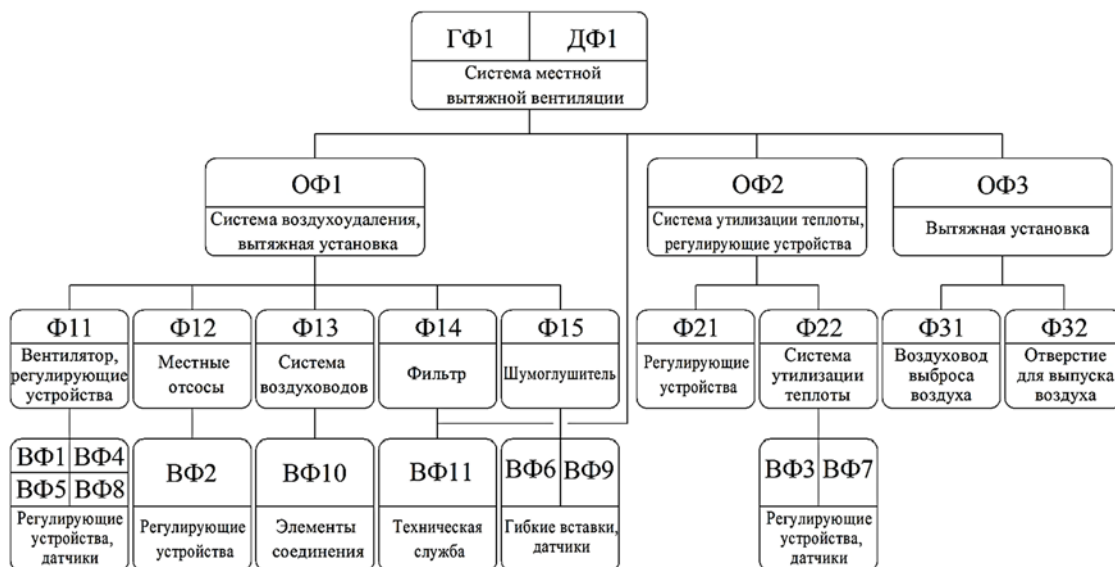
Для выбора наиболее рационального исполнения системы обеспечения микроклимата возможно применить метод комплексной оценки, которая может быть получена применением теории нейронных сетей [4].

Выбор режимов функционирования требует имитационного моделирования процессов в среде «система вентиляции рабочего места – человек» [5, 6]. Применение методов моделирования будет способствовать определению режимов функционирования и конфигурации оборудования с точностью достаточной для обеспечения заданных параметров с наименьшими затратами на энергопотребление.

Список литературы

1. Некротюк А.В., Корепанов Е.В. Системный анализ средств обеспечения параметров микроклимата рабочего места монтажника радиоэлектронной аппаратуры / Молодые ученые – ускорению научно-технического прогресса в XXI веке электронное научное издание: сборник трудов II Всероссийской научно-технической конференции аспирантов, магистрантов и молодых ученых с международным участием. Министерство образования и науки Удмуртской Республики, ФГБОУ ВПО «Ижевский государственный технический университет имени М.Т. Калашникова». – 2013. – С. 1361–1365.
2. Некротюк А. В. Функционально-структурная модель приточной общеобменной вентиляции рабочего места монтажника радиоаппаратуры [Текст] / А.В. Некротюк // Новое слово в науке: перспективы развития: материалы IV Междунар. науч.-практ. конф. (Чебоксары, 29 мая 2015 г.) / редкол.: О.Н. Широков [и др.]. – Чебоксары: ЦНС «Интерактив плюс», 2015.
3. Батурин В.В. Основы промышленной вентиляции / В.В. Батурин. – М.: Профиздат, 1990. – 448 с.
4. Некротюк А.В., Палагин А.В., Корепанов Е.В. Применение нейронных сетей для оптимизации системы микроклимата цеха монтажа радиоэлектронной аппаратуры. // Глобальная научная интеграция. – 2013. – №6. – С. 55–56.
5. Некротюк А.В., Корепанов Е.В. Моделирование процесса воздухообмена на рабочем месте монтажника радиоэлектронной аппаратуры в среде «система вентиляции рабочего места-человек» / Перспективы развития науки и образования Сборник научных трудов по материалам Международной научно-практической конференции: В 5 частях. ООО «АР-Консалт». – М., 2014. – С. 14–15.
6. Некротюк А.В., Корепанов Е.В. Моделирование процесса воздухообмена на рабочем месте монтажника радиоэлектронной аппаратуры // Достижения ученых XXI века. – 2013. – №7. – С. 34–36.

Шегельман Илья Романович

д-р техн. наук, профессор, заведующий кафедрой

Васильев Алексей Сергеевич

канд. техн. наук, доцент

Щеголева Людмила Владимировна

д-р техн. наук, доцент, профессор

ФГБОУ ВПО «Петрозаводский государственный университет»

г. Петрозаводск, Республика Карелия

КЛАССИФИКАЦИЯ НАПРАВЛЕНИЙ СОЗДАНИЯ ТЕХНОЛОГИЙ И ТЕХНИКИ ДЛЯ ТУШЕНИЯ ЛЕСНЫХ ПОЖАРОВ

Аннотация: в данной статье показана необходимость ускорения работ по созданию беспилотных лесопожарных наземных машин и летательных аппаратов, интеграции потенциала беспилотных лесопожарных наземных машин и БЛА.

Ключевые слова: беспилотные летательные аппараты, беспилотные летающие средства, лесные пожары, техника, технология, тушение.

При рассмотрении направлений создания технологий и техники для тушения лесных пожаров [1–3] нами классифицировать их следующим образом:

- создание технических средств для обнаружения, слежения и мониторинга процессов возникновения и локализации лесных пожаров;
 - создание специализированной техники для доставки оборудования и людей в зону тушения лесных пожаров, примерами являются лесопожарный трактор Онежского тракторного завода, сбрасываемые с летательных аппаратов огнегасящие вещества;
 - создание принципиально новых технических средств для тушения лесных пожаров (беспилотные транспортные средства);
 - создание технических средств для организации работы и защиты членов пожарных расчетов.
- Анализ показал недостаточное внимание вопросам использования для тушения лесных пожаров современных информационно-коммуникационных систем, включая использование для этих целей:
- беспилотных лесопожарных наземных машин;
 - беспилотных летательных аппаратов как для тушения лесных пожаров, так и для использования их в качестве средств для сбора оперативной информации о лесных пожарах, передачи ее как к пультам мониторинга и управления, так и непосредственно к наземным техническим средствам и пожарным расчетам;
 - интеграция для организации пожаротушения потенциала беспилотных лесопожарных наземных машин и беспилотных летательных аппаратов.
- Успешность локализации и тушения лесного пожара зависит от:
- эффективной системы управления наземной лесопожарной техникой, включая ее эффективное перемещение к зоне тушения пожаров и ее функционирование в зоне предотвращения и тушения лесных пожаров;

– эффективной системы управления и координации действий членов пожарных расчетов при локализации лесных пожаров.

Лесной пожар может охватывать большую территорию. Располагаясь вдоль линии фронта пожара, пожарные не находятся в пределах видимости друг друга и в пределах видимости командиром расчета. Командир пожарного расчета для координации действий должен оперативно получать информацию о текущем состоянии не только на линии фронта огня, где непосредственно находятся члены пожарного расчета, но и в целом о пожаре, т.е. на той территории, где нет пожарных. Наиболее информативным в этой ситуации будет вид сверху на территорию, охваченную пожаром, и на соседние территории. Вид сверху позволит оценить, в каком направлении движется огонь, где находятся наиболее проблемные места, куда необходимо в первую очередь направить усилия пожарного расчета. Динамическая картинка места пожара позволит выявить успешные и наоборот результаты борьбы с огнем.

Оперативность поступления достоверной информации о состоянии пожара играет решающую роль в успешности его тушения. Ведь внешняя среда активно противостоит пожарным в виде особенностей растительности, горючих материалов, находящихся на территории пожара, построек, ветра, перемещение животных, спасающихся от огня, и других факторов. Автоматизация контроля за ситуацией и управления пожарными расчетами может способствовать повышению эффективности их работы.

Для этих целей перспективны беспилотные летательные аппараты (БЛА), которые могут летать над лесом и производить видеосъемку, повторно облетая заданные участки пожара или зависая над каким-то участком. Результаты видеосъемки могут передаваться командиру пожарного расчета в режиме реального времени. Командир может передавать летательному аппарату команды для перемещения фокуса съемки в определенную точку или облета всей территории пожара или заданного участка. В тоже время результаты видеосъемки могут обрабатываться компьютером для обнаружения проблемных участков и формирования рекомендаций по координации действий пожарных расчетов, помогая командиру расчета в решении задачи тушения пожара.

В мире усилено внимание созданию различных видов беспилотной техники военного и гражданского назначения (автомобили, летательные аппараты, различные виды роботов), а также для социальной сферы (доступа к интернету, мониторинга различных техногенных ситуаций, включая лесные пожары, использования в сфере услуг и др.). В России разработана целевая программа по развитию отрасли БЛА, согласно которой к 2025 году госструктуры получают сотни отечественных машин различного назначения (http://minpromtorg.gov.ru/press-centre/all/#!v_rossii_razrabotana_programma_razvitiya_bespilotnikov).

Выполненный нами краткий обзор инноваций в сфере создания беспилотной техники [1] показал необходимость ускорения работ по созданию беспилотных лесопожарных наземных машин и летательных аппаратов, интеграции потенциала беспилотных лесопожарных наземных машин и БЛА.

Список литературы

1. Шегельман И.Р., Васильев А.С. Краткий обзор инноваций в сфере создания беспилотной техники [Текст] // Новое слово в науке: перспективы развития: материалы IV Междунар. науч.-практ. конф. (29.05.2015 г.). – Чебоксары: ЦНС «Интерактив плюс», 2015.
2. Шегельман И.Р., Клюев Г.В., Щеголева Л.В. Новые технические решения для защиты от лесных пожаров [Текст] // Наука и бизнес. – 2015. – №4(46). – С. 55–57.
3. Шегельман И.Р., Щеголева Л. В. К постановке задачи создания интеллектуальной системы управления процессами тушения лесных пожаров / Инженерный вестник Дона. – 2015. – №1. – Ч.2 [Электронный ресурс]. – Режим доступа: http://www.ivdon.ru/uploads/article/pdf/IVD_121_shegelman.pdf_88ec916578.pdf

Яркин Артем Сергеевич
аспирант

Попов Федор Алексеевич

д-р техн. наук, профессор, заместитель директора по ИТ

Бийский технологический институт (филиал)
ФГБОУ ВПО «Алтайский государственный технический
университет им. И.И. Ползунова»
г. Бийск, Алтайский край

ИНФОРМАЦИОННЫЕ СИСТЕМЫ В ТУРИСТИЧЕСКОМ БИЗНЕСЕ

Аннотация: в работе приведен анализ состояния информационных систем в туристическом бизнесе. В статье рассмотрены основные положения создания информационной системы поддержки туристического бизнеса.

Ключевые слова: анализ, информация, данные, информационные технологии, туризм, информационный портал, информационно-аналитическая система.

Развитие информационных технологий оказывает прямое влияние на прогресс в науке и технике. Темпы развития научных отраслей обуславливают внедрение современных технологий во все сферы деятельности человека, в том числе и в индустрию туризма. Проектирование основных

принципов анализа и разработка программных систем в сфере туристического бизнеса, поддержание актуальной информации о наличии и доступности тех или иных продуктов туризма, на фоне политико-экономических санкций, становится актуальным для государства [3].

Экономисты признают, что на сегодняшний день туризм является одной из ведущих и наиболее динамичных отраслей мировой экономики, за быстрые темпы роста он признан экономическим феноменом столетия и в ближайшие годы станет наиболее важным ее сектором.

В настоящее время в России туристический бизнес развивается с ориентацией на выезд. Большинство действующих в России туристических фирм предпочитают заниматься отправкой граждан за границу. Таким образом, действующая модель туристического бизнеса обеспечивает мощный канал вывоза капитала из России, создание новых рабочих мест за рубежом [2].

Ключевой движущей информационной силой в туристическом бизнесе является Интернет [1]. Он используется практически во всех основных бизнес-процессах внутри туристической компании, начиная от поиска и привлечения клиентов в качестве коммуникационного и маркетингового инструмента и заканчивая формированием турпродукта.

Последние исследования показывают – информации становится настолько много, что ручная обработка и аналитика не позволяют справиться со всеми объемами данных и, что самое главное, сделать своевременные выводы и принять корректные решения, способные оказать влияние на положительное развитие туристического бизнеса.

В Алтайском крае отсутствуют централизованные информационные системы, направленные, в первую очередь, на сбор и анализ информации в сфере туристического бизнеса. Информация о местах отдыха и услугах в огромном количестве представлена в социальных сетях и на отдельных, не связанных между собой, Интернет-ресурсах.

Архитектура современной информационно-аналитической системы включает следующие компоненты:

1. Сбор и первичная обработка данных.
2. Извлечение, преобразование и загрузка данных.
3. Хранение данных.
4. Представление данных.
5. Анализ данных.

Сегодня на рынке информационных технологий представлен широкий спектр инструментальных средств, предназначенных для быстрой реализации компонентов разных уровней архитектуры информационно-аналитических систем. Использование таких инструментов позволяет не разрабатывать аналитические программы с нуля, а применить современные технологические решения, снабдив необходимыми дополнениями и изменениями, что позволяет существенно сократить время и затраты на их создание [4].

Решение задачи обеспечения пользователей актуальной информацией определяется, в основном, правильным подбором инструментов делового анализа. Но немаловажным является и выбор инструментов поддержки процессов извлечения, преобразования, загрузки и хранения данных.

На рынке отсутствуют производители, предлагающие лучшие решения всех требуемых программных компонентов для построения информационно-аналитических систем. Поэтому совместное использование наиболее подходящих решений от различных производителей и добавление собственных разработок, позволяет повысить функциональную мощность информационно-аналитической системы.

Критериями оценки инструментов могут выступать как их технические и стоимостные характеристики, так и скорость внедрения, а также уместность использования в каждом конкретном случае.

Использование продуктов от разных производителей приводит к значительному усложнению архитектуры системы из-за разнородности инструментальных решений. Это усложнение объясняется необходимостью интегрирования не связанных друг с другом инструментальных решений. Кроме того, администрирование системы оказывается непростой задачей, учитывая несогласованность данных и метаданных, управляемых отдельными, не связанными друг с другом модулями платформ.

Существует два подхода к реализации архитектуры информационно-аналитических систем: основанный на платформенно-базированном решении, представленном одним производителем, и основанный на смешанном решении, представленном несколькими производителями.

При реализации первого подхода, необходимым требованием является наличие всех компонентов системы (сбор, хранение и анализ данных) у одного производителя. На текущий момент, выбор подобных систем ограничивается парой производителей и несет при себе существенные риски, связанные с долгосрочными перспективами развития – отсутствуют гарантии стабильности.

При реализации информационных систем на основе смешанного решения, чаще всего используемого на практике, группа инструментов анализа данных будет независимой от группы инструментов извлечения, преобразования, загрузки и хранения, то есть каждая из этих групп может быть представлена отдельным производителем. Очевидно, что при выборе программных средств для

реализации системы в каждом конкретном случае нужно искать некое сбалансированное решение, а при отсутствии готового – разработать свое [5].

Разработка путей совершенствования использования интернет-технологий в сфере туризма представляет несомненный интерес не только для отдельных туристических предприятий, но может в целом повлиять на развитие туристской отрасли в России. Информационные технологии предоставляют огромное количество инструментов создания аналитической системы любой сложности, но без детальной проработки предметной области невозможно добиться положительных результатов. Информационно-аналитическая система, предназначенная для использования в туристическом бизнесе, должна отвечать всем современным требованиям, предъявляемым к подобным системам – простота в использовании, доступность и надежность, и web-ориентированность.

Список литературы

1. Абалуев Р.Н. Интернет-технологии в образовании: Учебно-методическое пособие // Ч.3. – Тамбов: Изд-во ТГТУ, 2006. – 145 с.
2. Голубчиков Ю. Туристическое измерение России / Ю. Голубчиков, Ю. Супруненко // Туризм. – 2007. – №8. – С. 24–25.
3. Зиганшин И.И. Влияние экономических санкций на развитие Российского туризма / И.И. Зиганшин, А.О. Овчаров, М.А. Рысаева // Журнал «Актуальные проблемы экономики и права». – 2015. – №1 (33). – С. 17–25.
4. Мурзин А. Российское культурное пространство в региональном измерении: поиск новой интегративной модели / А. Мурзин // Журнал «Стратегия России», 2009. – №1.
5. Попов Ф.А. Проблемы разработки WEB-ресурсов и пути их разрешения // Изв. АГУ. Сер. Математика. Информатика. Физика. – 2001. – №1 (19). – С. 79–80.

ФИЛОЛОГИЯ И ЛИНГВИСТИКА

Арутюнян Гоар Грагатовна

студентка

Тикаев Азамат Хасанович

студент

Гикис Светлана Николаевна

канд. пед. наук, старший преподаватель

Институт международных отношений
ФГБОУ ВПО «Пятигорский государственный
лингвистический университет»
г. Пятигорск, Ставропольский край

ЗАГОЛОВОЧНЫЙ КОМПЛЕКС КАК ЭЛЕМЕНТ ДИЗАЙНА СТУДЕНЧЕСКОГО ИЗДАНИЯ

Аннотация: статья посвящена вопросу создания элементов заголовочного комплекса периодического издания. Авторы анализируют наполнение таких газет, как «Афиша» и «Modus Operandi», и приходят к выводу о необходимости разработки концепции издания системы заголовочного комплекса как одной из важных составляющих дизайна печатного СМИ.

Ключевые слова: заголовок, заголовочный комплекс, рубрика, лид.

Заголовок в современной журналистике рассматривается в отдельности от основного текста в качестве специального вида коммуникации, что и обуславливает интерес к его изучению. Заголовок – это наиболее важный элемент информационного сообщения, создающий целостность и улучшающий оформление, восприятие статьи, являясь кратким предисловием, содержащим в себе основную идею текста. С его помощью упрощается задача поиска информации, а также он привлекает внимание читателя.

Заголовочный комплекс является неотъемлемым признаком дизайна любого печатного издания. Структура совокупного заголовочного комплекса включает в себя следующие элементы, как рубрики, тематические полосы, внутренние заголовки, предтексты, шапки, лиды, подзаголовки, вставки, подпись к фотографиям. Часто для создания эффектного заголовка журналисты используют прецедентный тест. Прецедентными считаются «тексты, значимые для той или иной личности в познавательном и эмоциональном отношениях, имеющие сверхличностный характер, т.е. хорошо известные и окружению данной личности, включая и предшественников, и современников, и, наконец, такие, обращение к которым возобновляется неоднократно в дискурсе данной языковой личности» [1, с. 239].

Особый интерес вызывает сопоставление российского и студенческого изданий. Для анализа выбираем газету «Афиша» и студенческое издание «Modus Operandi».

«Афиша» – ежемесячная газета, на страницах которой представлены журналистские материалы развлекательного характера, сообщения из культурного мира. В приоритете новости из сказочного мира театра и кино, новинки дизайна и архитектуры, постоянно меняющаяся мода, компьютерные игры и музыка. Объем издания – тридцать полос. В газете представлены пять постоянных рубрик: «Месяц в двух словах», «Движение», «Кино», «музыка», «Интервью». В разделе «Месяц в двух словах» представлены анонсы событий культурного мира на ближайший месяц, в разделе «Движение» – информация о последних культурных событиях в мире, в разделе «Интервью» – интервью со знаменитыми личностями. Также в газете периодически появляются рубрики и разделы, определяющие тематическое наполнение номера.

Заголовки в «Афише» имеют свои особенности. Совокупный заголовочный комплекс в газете «Афиша», как правило, состоит из названия, раздела, названия рубрики, заголовка, одного или нескольких подзаголовков и лида. Некоторые составляющие заголовочного комплекса, например, лид или название рубрики, могут отсутствовать. Четкая многоуровневая структура заголовочного комплекса объясняется общей «клиповой» концепцией издания. Такая структура позволяет легко и быстро вычлнять необходимую информацию из текста.

«Modus Operandi» – ежемесячная студенческая газета. Издание рассказывает о жизни студентов Института международных отношений Пятигорского государственного лингвистического университета, наиболее значимых мероприятиях, происходящих в университете или за его пределами, в которых принимают активное участие учащиеся ПГЛУ. Объем газеты – 4 полосы [3, с. 53].

Издание имеет следующие постоянные рубрики, как «Письмо редактора», «В тему», «Портретная зарисовка», «Проба пера». В рубрике «Письмо редактора» главный редактор обращается к читателю, привлекая внимание к центральному материалу номера, в рубрике «В тему» содержится самая свежая, актуальная новость или событие, в рубрике «Портретная зарисовка» представлено интервью интересной выдающейся личности университета, в рубрике «Проба пера» представлены творческие работы студентов (публикуются стихотворения и проза). Также в газете появляются непостоянные рубрики и разделы, зависящие от тематики номера. Потенциальным читателем газеты являются студенты и преподаватели ПГЛУ с высшим и неполным высшим образованием.

Заголовочный комплекс в газете «Modus Operandi», как правило, состоит из названия раздела, названия рубрики, заголовка, подзаголовка и лида. Некоторые составляющие заголовочного комплекса могут отсутствовать, что является вполне допустимым для студенческой прессы.

Таким образом, заголовочный комплекс газеты содержит многообразные средства, помогающие сделать заголовок интересным, довольно часто используется прецедентный текст. Проанализировав два разных типа издания, можно сделать вывод о том, что совокупный заголовочный комплекс практически не имеет различий. Журналисты, как начинающие, так и опытные, руководствуются определенными правилами при написании заголовков для собственных материалов, а правила для всех одинаковые, знание которых, бесспорно, является одним из элементов формирования в студентах-журналистах профессиональной, а также общекультурной компетентности [2, с. 17].

Список литературы

1. Галиева Э.Ю. Прецедентные тексты в публицистике [Текст] / Э.Ю. Галиева, Р.Р. Зиннатова // Современная филология: Материалы междунар. науч. конф. – Уфа: Лето, 2011. – С. 239–241.
2. Гикис С.Н. Формирование общекультурной компетентности старшеклассников средствами технологии воспитательных ситуаций во внеклассной деятельности [Текст]: Автореферат дис. ... канд. пед. наук / С.Н. Гикис. – Пятигорск: ПГЛУ, 2014. – 23 с.
3. Ерохина А.Ю. Образовательный потенциал специализированных студенческих изданий (на примере газеты «LIFE») [Текст] / А.Ю. Ерохина, К.А. Процких, С.Н. Гикис // Информационная среда и ее особенности на современном этапе развития мировой цивилизации: Материалы международной научно-практической конференции. – Саратов, 2014. – С. 53–54.

Архипова Людмила Сергеевна

ассистент

ФГАОУ ВПО «Национальный исследовательский ядерный университет «МИФИ»
г. Москва

ЭФЕМИЗМЫ КАК СПОСОБ ОТРАЖЕНИЯ ПРИНЦИПОВ ПОЛИТИЧЕСКОЙ КОРРЕКТНОСТИ В СРЕДСТВАХ МАССОВОЙ ИНФОРМАЦИИ РОССИИ, ВЕЛИКОБРИТАНИИ И США

Аннотация: цель данной статьи – проиллюстрировать роль эфемизмов в актуализации принципов политической корректности. Материалом для анализа послужили в основном интернет-версии ведущих российских, британских и американских СМИ. В качестве предварительного вывода проведенного исследования автор предлагает тематическую классификацию эфемизмов, которая демонстрирует как общие тенденции в способах и приемах выражения политкорректности, так и различия в конкретном языковом ее воплощении, в частности – широком применении феномена эфемизации.

Ключевые слова: политическая корректность, эфемизмы, СМИ, лукизм, глобализация, межкультурная коммуникация.

Политическая корректность является культурным, социальным и политическим феноменом, нашедшим свое отражение в языке. Язык же, по меткому замечанию С.Г. Тер-Минасовой, в свою очередь, играет важную роль в формировании личности, и его практическое использование отражает культурные особенности, мировоззрение и менталитет его носителей [1, с. 165–168].

Неудивительно, что в языке средств массовой информации принципы политической корректности нашли наибольшее отражение по сравнению с другими типами дискурса. В любой развитой стране мира средства массовой информации играют заметную роль и выполняют ряд функций, важнейшей из которых, как отмечает И.Р. Гальперин, является формирование общественного мнения по поводу того или иного события или явления с помощью различных языковых средств [2, с. 287]. Следует отметить, что принципы политической корректности используются в различных видах СМИ (печатные издания, Интернет, радио, телевидение и др.) и на различных уровнях языка (фонетическом, морфологическом, лексическом, синтаксическом), однако наиболее показательным является лексический уровень языка, а использование эфемизмов, согласно приведенному в данной статье исследованию, представляется самым частотным их проявлением.

На настоящий момент не существует единого мнения по вопросу места и времени зарождения феномена политической корректности. Согласно наиболее распространенной точке зрения [1, с. 277], она появилась в США и вскоре затронула и другие англоязычные страны, главным образом, Великобританию. Однако в ходе процесса глобализации и массового использования сети Интернет, способствовавших созданию единого мирового информационного пространства, принципы политической корректности нашли отражение и в других языках, например, в русском языке.

Нами были выборочно проанализированы Интернет-версии ведущей американской газеты «The New York Times» и популярной британской газеты «The Sunday Times», статьи Интернет-сайта известной британской медиакорпорации «Би-би-си» (www.bbc.co.uk), а также материалы Интернет-сайтов независимого российского информационного агентства «Интерфакс» (www.interfax.ru), одного из ведущих российских Интернет-изданий «Lenta.ru» (lenta.ru) и российского агентства международной информации «РИА Новости» (ria.ru) за 2002–2013 гг. В некоторых случаях также использовались печатные версии вышеупомянутых газет. В ходе исследования

было обнаружено, что на данный момент и в США, и в Великобритании, и в России принципы политической корректности применяются весьма широко.

В известной книге «Unmentionables: From Family Jewels to Friendly Fire, What We Say Instead of What We Mean» Ральф Киз замечает, что любое слово, перед которым в речи говорящего возникает пауза, является потенциальным кандидатом на замену эвфемизмом, так как основная функция эвфемизмов – позволить людям обсуждать «скользкие» темы без необходимости называть сам предмет и, как следствие, сделать беседу более комфортной и снять напряжение между участниками диалога [3, с. 1–5]. Далее автор отмечает, что со временем эвфемизмы превратились в инструмент торговли и политики [3, с. 12], так как, технически являясь синонимом к слову или словосочетанию, которое они заменяют, эвфемизмы способны сгладить реальное положение вещей и представить любое событие или явление в более выгодном свете. Так как эвфемизмы и тематические области их применения со временем меняются [3, с. 10–11], данная статья фокусируется именно на них, чтобы показать озабоченность жителей определенных стран, а именно России, США и Великобритании, конкретными темами в данный конкретный период времени. Исследование показывает, что, несмотря на культурные, социальные и политические различия между тремя странами, тематические области, требующие эвфемизации, пересекаются, однако количественное распределение изученного набора примеров (по 50 на каждую из трех стран) по тематическим областям несколько различается.

Так, общими для всех темами являются война, здоровье, деньги и преступность. Можно предположить, что эти проблемы являются общими для США, Великобритании и России и не имеют универсального решения, а также вызывают особый интерес общественности и, как следствие, требуют деликатного освещения в СМИ.

В США наиболее подверженными эвфемизации темами оказались национальность и расовая принадлежность (racial and language minority citizens, minorities, persons of colour, ethnic cleansing, to bring more racial balance, ethnically driven violence, African-American, black people) (22%), здоровье (mentally disabled, brain disorder, able-bodied person, psychiatric problems, health issues, excessive alcohol consumption) (18%), деньги (wealthy households, low-income households, turbulent conditions, to bring economic pain, hard times, economic sour note, to face the unwelcome prospect, to be underfunded) и война (intrusive military action, «advise and assist» troops, to pull out combat forces, early-deploying Army units, aggressive tactics, concentration camps, civilian casualties) (по 14%). Интересно, что США, как и Россия, являются многонациональным государством, однако тема национальности и расовой принадлежности в России с точки зрения политкорректности почти не затронута. Это можно объяснить с помощью различий менталитета россиян и американцев: в России, в отличие от США, большинство людей гордятся своей национальностью и стараются сохранить национальную культуру и обычаи, в то время как американская культура стремится к унификации. Специфической для США темой является внешность (large, big (= fat)) (2%). Для обозначения дискриминации по внешнему виду существует специальный термин – «лукизм» (lookism) или «луксизм» (looksism) [4]. Хотя эвфемизация этой области носит сугубо частный характер, она, тем не менее, отражает современный американский стереотип: если человек хочет быть успешным, он должен обладать определенными внешними данными. В России же люди не так озабочены своим внешним видом, поэтому специальных эвфемизмов для этой области не требуется.

В Великобритании наиболее актуальными с точки зрения применения принципов политической корректности темами являются здоровье (obesity, to be overweight, weight problem, eating disorder, risky sexual practice, to suffer from a «depressive episode», mental health problems, condition (= disease), with disabilities/disabled, visually impaired, cancer survival, to be fatal) (32%), война (to re-establish control, air power, special forces, to stabilize the situation, to secure vital staging areas, military action, to maintain the training facilities, sensitive border, conflict, to isolate and eliminate the leadership, casualties, terror incident) (18%) и деньги (downturn in the economy, to offer value for money, to place a cap on the costs, to bring social and economic benefits, to receive secret payments) (12%). Специфическими для страны темами являются половая принадлежность (10%) (female student, female appointments, female participant, stay-at-home mother, home-maker, domestic chief executive officer, same-sex marriage) и внутренняя политика государства (to exacerbate homeless levels, to be unlikely to meet the pledge, to stand no chance of keeping the promise, to be overly complicated, not to be underestimated) (10%). Эвфемизация половой принадлежности зачастую связана с названиями различных занятий и профессий, а также со стереотипами, указывающими на различие социальных ролей мужчин и женщин. Это объясняется тем, что в настоящее время движение феминизма переживает второе рождение и оказывает значительное влияние на язык (особенно ярко это проявляется в англоязычных странах). В России же феминизм на данный момент не оказывает такого значительного влияния на страну в целом, так как не затрагивает (или затрагивает в незначительной степени) отдельные регионы страны с принятым там традиционным патриархальным укладом. Что касается внутренней политики, главная цель эвфемизации – как можно тщательнее завуалировать последствия неправильного управления как государством в целом, так и отдельными его территориями. Можно сделать вывод, что граждане Великобритании принимают активное участие в политической жизни страны и освещение событий «без прикрас» потенциально может вызвать возмущение общественности.

В российских СМИ наиболее подверженными эвфемизации темами оказались преступность и нарушение общественного порядка (негативные последствия, преступный авторитет, закрывать глаза на ситуацию, вождение автомобиля в состоянии опьянения / в нетрезвом виде, находиться / содержаться под стражей, лишение свободы, претензии следственными или иными органами,

небрежное отношение к собственной жизни, деятельность, направленная против национальных интересов, открыть огонь, совершение серии разбойных нападений, полуобнаженный, неприличный жест) (38%), война (агрессия, агрессор, наступательная операция, столкновения, конфликт, уничтожить, ликвидировать, казнь (= убийство), стать жертвой обстрелов, траурные мероприятия) (22%) и работа и трудоустройство (освободить от должности, вывести из системы, признать деятельность неудовлетворительной, не отвечающий требованиям) (8%). Специфическими для России являются тема сексуальных отношений (материалы для взрослых, интимные встречи) (4%), работы и трудоустройства (8%) и международных отношений (похолодание в отношениях, обсуждать исключительно в негативной манере) (4%). Очевидно, тема работы и трудоустройства (нехватки рабочих мест, безработицы, сокращения и увольнения) является не только одной из самых распространенных с точки зрения применения принципов политкорректности, но и специфической для данной конкретной страны. Можно предположить, что эта проблема является одной из наиболее остро стоящих на данный момент и требует немедленного решения. Что касается сексуальных отношений, то в России эта тема традиционно является одной из наиболее табуированных. Отчасти это можно объяснить господством коммунистической идеологии на территории Советского Союза, что не могло не оказать заметного влияния на советские, а затем и российские СМИ. Западный же мир относится к этой теме не так щепетильно, как это принято в России.

Итак, мы можем сделать предварительный вывод, что области эвфемизации отражают не только менталитет, культуру и современные тенденции в обществе, но отчасти и историю той или иной страны. Кроме того, политическая корректность обогащает язык новыми лексическими единицами и культивирует в носителях того или иного языка вежливость и толерантность как основу межкультурной коммуникации. Последнее особенно актуально для таких многонациональных государств, как Россия и США. Но поскольку политическая корректность не только отражает развитие современного общества, но и является инструментом формирования общественного мнения, она может способствовать сокрытию реального положения вещей в мире или конкретной стране и влиять на настроения людей в зависимости от текущей политической и экономической ситуации.

Список литературы

1. Тер-Минасова С.Г. Язык и межкультурная коммуникация / С.Г. Тер-Минасова. – 3-е издание. – М.: Изд-во МГУ, 2008. – 352 с.
2. Гальперин И.П. Стилистика английского языка / И.П. Гальперин. – М.: Либроком, 2010, 2014. – 336 с.
3. Keys R. Unmentionables: From Family Jewels to Friendly Fire, What We Say Instead of What We Mean / R. Keys. – John Murray, 2011. – 352 с.
4. Looksism and the law // The Economist. – 2010 [Электронный ресурс]. – Режим доступа: http://www.economist.com/blogs/democracyinamerica/2010/05/appearance_discrimination (дата обращения – 08.06.2015.)

Берёзкина Елена Петровна
канд. филол. наук, доцент
Москвитина Людмила Евгеньевна
студентка

ФГБОУ ВПО «Бурятский государственный университет»
г. Улан-Удэ, Республика Бурятия

КОНЦЕПТ «ЧЕСТЬ» В РОМАНЕ А.С. ПУШКИНА «КАПИТАНСКАЯ ДОЧКА»

Аннотация: авторы сообщают, что в прозе А.С. Пушкина 1830-х годов важное место принадлежит национальной составляющей. Именно поэтому, рассматривая концепты в его произведениях, необходимо в первую очередь обратиться к концептам, отражающим специфику художественной картины мира русского народа. В данной статье при рассмотрении концепта «честь» в романе А.С. Пушкина «Капитанская дочка» было выявлено, что само понятие «честь» является ядром (первичным концептом); «долг» и «семья» входят в околоядерную периферию и становятся первичными признаками концепта «честь»; а «мужество», «неустранимость», «благородство характера», «почитание, поклонение», «общественная известность» – относятся к дальней периферии исследуемого концепта.

Ключевые слова: концепт, ядро концепта, околоядерная периферия, национальная концептосфера, роман «Капитанская дочка», честь.

В прозе А.С. Пушкина 1830-х годов важное место принадлежит национальной составляющей. Именно поэтому, рассматривая концепты в его произведениях, необходимо в первую очередь обратиться к концептам, отражающим специфику художественной картины мира русского народа.

В кругу исторических раздумий Пушкина одно из ведущих мест занимают судьбы русской нации, русского национального характера, государства. Поскольку основными характеристиками концепта являются наличие эмоциональной, национальной и культурной составляющих, а также передача специфических особенностей видения мира отдельным человеком и обществом в целом, то вполне правомерно исследовать концепт «честь» в одном из самых известных романов А.С. Пушкина «Капитанская дочка» [3].

Концепт «Честь» представляет собой сложную категорию, поскольку имеет неоднозначную содержательную структуру. Это не столько внутреннее сознание собственного достоинства человека, который ощущает свою индивидуальность, сколько слава среди окружающих, доблесть, почитаемая не как особенность, а как одинаковость, сходство с другими. Концепт «честь» составляет одно из важнейших ментальных образований в оценочной картине мира.

В словаре языка А.С. Пушкина приводятся следующие толкования понятия «честь»: 1) почет, уважение; 2) то, что является гордостью, украшением, кого или чего-нибудь; 3) высокое моральное достоинство; 4) почесть, почетное звание, высокое почетное положение; 5) твор. падеж ед. ч. честью в значении «добром», «по-доброму», «по-хорошему» [2].

Анализ значений основных слов-вербализаторов понятия «честь» дает возможность выделить следующие компоненты, репрезентирующие модель данного концепта в художественной картине мира: 1) долг; 2) семья; 3) мужество; 4) неустранимость; 5) благородство характера; 6) почитание, поклонение; 7) общественная известность.

Концепт «честь» в «Капитанской дочке» оказался реализован в ряде других концептов, прежде всего в таком концепте, как «долг». «Служи верно, кому присягнешь; слушайся начальников; за их лаской не гоняйся; на службу не напрашивайся; от службы не отговаривайся и помни пословицу: «Береги платье снову, а честь смолоду» [1, с. 456]. Это напутствие отца остаётся с Гринёвым на всю жизнь и помогает Петруше не сбиться с правильного пути. В данном отрывке концепт «честь» реализуется как долг, обязанность Петруши перед своим отцом, семьей, и, конечно же, перед родиной. Нарушить данное слово – означало раз и навсегда погубить свою репутацию, поэтому поручительство под честное слово было абсолютно надежным.

Первый раз Петр Гринев поступил по чести, вернув карточный долг, хотя в той ситуации Савельич пытался его уговорить уклониться от расчета. Но благородство взяло верх. Человек чести, всегда добр и бескорыстен в общении с другими: «Я твой господин, а ты мой слуга. Деньги мои. Я их проиграл, потому что так мне вздумалось. А тебе советую не умничать и делать то, что тебе приказывают». Это первый из тех поступков, по которым можно проследить взросление Гринева, становление его как личности [1, с. 458].

Честь как благодарность отчетливо проявляется в том примере, когда Петр Гринев отблагодарил бродягу за спасение во время бурана, подарив ему заячий тулуп: «Мне было досадно, однако ж, что не мог отблагодарить человека, выручившего меня если не из беды, то, по крайней мере, из очень неприятного положения», «...вынь ему что-нибудь из моего платья. Он одет слишком легко. Дай ему мой заячий тулуп» [3, с. 456]. Его поступок в будущем спас им обоим жизни. Этот эпизод убеждает в том, что человека, живущего по чести, сама судьба хранит. Но дело еще и в том, что люди помнят добро, – значит, у человека благородного больше шансов на житейское счастье.

Также, концепт «честь» реализуется как долг исполнения своих обязанностей Иваном Игнатьевичем, комендантом Белогорской крепости: «Коли уже мне и вмешаться в это дело, так разве пойти к Ивану Кузмичу да донести ему по долгу службы, что в фортеции умышляется злодейство, противное казенному интересу...» [1, с. 476]. «Честь» как долг службы представлена и в ситуации выбора Петра Гринева: остаться в стане повстанцев или вернуться в действующую армию императрицы: «Долг требовал, чтобы я явился туда, где служба моя могла еще быть полезна отечеству в настоящих затруднительных обстоятельствах...» [1, с. 504].

Соблюдение чести в дуэльном кодексе Швабрина с Гриневым: «Зачем откладывать? – сказал мне Швабрин, – за нами не смотрят. Сойдем к реке. Там нам никто не помешает» [1, с. 480]. Маша Миронова была страшно оклеветана Швабриным, Петру такое потерпеть было просто невозможно. Защищая честь девушки, он вызывает соперника на дуэль, которой помешало вмешательство коменданта. Тем не менее, она возобновилась, ведь истинно честный и порядочный человек не мог стерпеть такого обращения с его возлюбленной. Здесь идет речь о чести дамы, долге перед ней.

В другой раз, когда Маша становится пленницей Швабрина, защищая ее честь, Гринев проявляет долг и мужество: «Скорее соглашусь умереть, – сказал я в бешенстве, – нежели уступить ее Швабрину!» [1, с. 519]; «Швабрин виноватый, – отвечал я. – Он держит в неволе ту девушку, которую ты видел, больную, у попадьи, и насильно хочет на ней жениться» [1, с. 520]. Герой чувствует себя ответственным за ее судьбу. Защищать и оберегать возлюбленную – его прямой долг. Поэтому, когда Маша становится пленницей Швабрина, Гринев готов на все, лишь бы спасти ее. Очень интересен тот факт, что Петр не нашел никакой поддержки у официальной власти. В этот момент он обращается за помощью даже к Пугачеву, и именно этот разбойник, бунтарь и убийца помогает ему. Пугачев освобождает Машу, несмотря на то, что она является дочерью коменданта Белогорской крепости, казенного офицера войск противника.

Таким образом, в Петре Гриневе сконцентрированы такие понятия чести, как офицерская, рыцарская и мужская.

Концепт «честь» находит свою репрезентацию и в поведении, поступках героя-антипода – Емельяна Пугачева. С точки зрения официальной власти он «беглый казак», вождь антидворянского восстания, преступник, разбойник, но на самом деле у него сформированы свои представления о чести и долге. Вспомнив о зячьем тулупчике и стакане вина, раз преподнесенными ему Гриневым, он оставляет ему жизнь, дарит коня, тулуп, дает денег. Пугачев живет по принципу: «Долг платежом красен» [1, с. 525]. Он не позволяет издеваться над сиротой и готов сам покарать обидчика. Именно он помогает Гриневу спасти Машу от Швабрина.

Нравственные принципы Гринева оказала влияние даже на самого Пугачева. Однажды атаман рассказал офицеру сказку, услышанную им от старой калмычки, в которой речь шла о том, что

лучше один раз напиться свежей крови, чем триста лет питаться падалью. Конечно, сказочный орел и ворон спорили в данный момент, решая чисто человеческую проблему. Пугачев явно отдавал предпочтение орлу, питающемуся кровью. Но Гринев смело ответил атаману: «Затейлива... Но жить убийством и разбоем значит, по мне, клеветать мертвечину» [1, с. 529]. Пугачев после такого ответа Гринева погрузился в глубокие размышления. Стало быть, в глубине души Пугачев был заложен народный нравственный потенциал, содержащий представления о чести, совести, достоинстве.

Также в произведении представлено понимание «чести» как твердости духа и неустранимости Петра по отношению к Пугачеву: «Ты мне не государь, ты вор и самозванец, слышь ты!» и Савельича: «Отпусти его (Петра Гринева); за него тебе выкуп дадут; а для примера и страха ради вели повесить хоть меня старика!» [1, с. 500]. Другим примером внутренней стойкости Петра Гринева перед предложением Пугачева становится достойный, даже дерзкий, но благородный ответ: «Я природный дворянин; я присягал государыне императрице: тебе служить не могу. Коли ты в самом деле желаешь мне добра, так отпусти меня в Оренбург» [1, с. 508].

Неустранимость Петра Гринева перед Пугачевым с мотивом благодарности представлена в романе и в третий раз: «Ты мой благодетель. Доверши как начал: отпусти меня с бедною сиротою, куда нам бог укажет» и почитания «А мы, где бы ты ни был и что бы с тобою не случилось, каждый день будем бога молить о спасении грешной твоей души...» [1, с. 532].

Неустранимость главного героя перед наказанием связана с понятием чести-совести: «Совесть моя была чиста; я суда не боялся...» [1, с. 541]. После ареста над Гриневым состоялся суд, но, защищаясь, герой не мог открыть истинное положение вещей. Он боялся впутать в это дело Машу Миронову: «Мне пришло в голову, что если назову ее, то комиссия потребует ее к ответу; и мысль впутать имя ее между гнусными извещениями злодеев и ее саму, привести на очную с ними ставку – эта ужасная мысль так меня поразила, что я замялся и смутился» [1, с. 544]. Герою проще понести незаслуженное наказание, чем оскорбить доброе имя любимой. Можно сказать, что это истинно рыцарский поступок, ведь Петр Андреевич готов ценой своей жизни защищать покой Марьи Ивановны.

Благородство и неустранимость реализованы в романе не только в образе Петра Гринева, но и Марьи Мироновой перед важной дамой: «Марья Ивановна встала и почтительно ее благодарила. Все в известной даме невольно привлекало сердце и внушало доверенность» [1, с. 548].

«Честь» как почитание и общественная известность по отношению к императрице: «Марья Ивановна приняла письмо дрожащею рукою и, заплакав, упала к ногам императрицы, которая подняла ее и поцеловала» [1, с. 550].

В романе А.С. Пушкина «Капитанская дочка», концепт «честь» больше всего реализуется в таких компонентах как: «долг», «семья», «неустранимость», «благородство характера», «мужество», «почитание и поклонение», «общественная известность». Само понятие «честь» является ядром (первичным концептом); «долг» и «семья» входят в околоядерную периферию и являются первичными признаками концепта «честь»; а «мужество», «неустранимость», «благородство характера», «почитание, поклонение», «общественная известность» – относятся к дальней периферии исследуемого концепта.

Список литературы

1. Пушкин А.С. Драматургия. Проза / Вступ. ст. и прим. Д. Благого. – М.: Правда, 1983. – 624 с.
2. Словарь языка А.С. Пушкина. В 4 т. – М.: ГИС, 1956.
3. Стернин И.А. Методика исследования структуры концепта / И.А. Стернин // Методологические проблемы когнитивной лингвистики. – Воронеж, 2001. – 182 с.

Бунамес Наталья Викторовна

канд. филол. наук, доцент
Волгодонский инженерно-технический институт (филиал)
ФГАОУ ВПО «Национальный исследовательский
ядерный университет «МИФИ»
г. Волгодонск, Ростовская область

ЧИСЛО СУЩЕСТВИТЕЛЬНЫХ КАК СИНТАКСИЧЕСКАЯ КАТЕГОРИЯ В ИМЕННОМ СКАЗУЕМОМ, В ПРИЛОЖЕНИИ И СРАВНИТЕЛЬНОМ ОБОРОТЕ

Аннотация: статья посвящена исследованию числа существительных в именном сказуемом, в приложении и сравнительном обороте. В работе указывается, что в именном сказуемом, приложении и сравнительном обороте «рассогласование» по числу обусловлено различием языковых семантических функций, связанных с представлением единой идеи количества. Категория числа, обладающая ярким номинативным элементом в семантическом содержании, реализует свои значения с опорой на характерную синтагматическую.

Ключевые слова: обобщенно-собирающее значение, параллелизм форм, собирательная семантика, лексическое наполнение, сравнительные конструкции, информативно-концептуальная сущность, денотативная соотнесенность.

Как известно, число существительных в именном сказуемом может формально соответствовать числу подлежащего, а может и не соответствовать (особенно, если несколько предметов предстают

в сообщении как составные части какого-либо одного единого целого): *Палатки на берегу – лагерь геологов.*

Л.А. Брусенская [1] обратила внимание на случаи типа:

Птица уходит подранками в лес и в муках гибнет (В. Астафьев «Царь-рыба»).

Здесь невозможна форма единственного числа именного сказуемого, потому что тогда предложение будет иметь другой смысл: речь будет идти о единичной особи, и подлежащее утратит обобщенно-собирательное значение. Как видим, хотя обобщенно-собирательное значение для слов *птица, рыба* – закономерное явление (даже фиксируемое толковыми словарями и словарями сочетаемости), однако и оно нуждается в поддержке на уровне синтагматики.

При подлежащем – местоимении множественного числа (в значении единичности) применяется координация с предикатом исключительно по смыслу:

Да ведь, Арчибальд Арчибальдович, труся, отвечал швейцар, – как же я могу их не допускать, если они – член МАССОЛИТА? (М. Булгаков «Мастер и Маргарита»).

Несовпадение языковых семантических функций при тождестве номинативного элемента значения предопределяют различие форм приложения и определяемого им слова:

Два дня нас не покорми, мы сами не свои, мы на стенку лезем. Далеко же мы ушли, человечество! (А. Солженицын «Раковый корпус»);

А они, противник, научились ли чему? (А. Солженицын «Бодался теленок с дубом»);

Открылись перед ним кровли домов... площадь, по которой ползали трамваи и жучки – народ... (М. Булгаков «Дьяволиада»).

Однако (в сравнении с грамматическим родом) параллелизм форм числа в именном сказуемом и приложении осуществляется гораздо более последовательно. Фактически отступления от формального соответствия наблюдаются только в случае использования существительных с собирательной семантикой, которые имеют двойственную направленность – на единичность и на множественность одновременно.

В сравнительном обороте возможен параллелизм форм числа названий сопоставляемых объектов, однако такой параллелизм не носит облигаторного характера. Более того, единственное число в сравнении может быть предпочтительным не по причине идентичности, а в связи с тем, что при сравнении говорящий стремится выделить, подчеркнуть в изображаемом предмете одну черту, один важный для него признак и сопоставляет анализируемый объект с предметом или явлением, обладающим этим признаком в наибольшей степени. И самой впечатляющей в сравнении оказывается форма единственного числа, ибо именно единственное число выделяет предмет из ряда подобных ему предметов (в то время как множественное число в известной степени объединяет или даже отождествляет предметы во множестве).

Сравнение занимает центральное место не только в системе экспрессивных средств текста, но и в процессе познания действительности. Генетически сравнение – акт сознания, расчленивший природу; в современном словесном искусстве функция сравнения противоположна исходной: оно не обособляет, а сближает представления о сущностях. Лингвистическая классификация сравнений обычно основывается либо на особенностях плана выражения (когда учитываются морфолого-синтаксические характеристики сравнений), либо на особенностях плана содержания (когда в поле зрения оказываются семантические типы сравнений, создаваемые лексическим наполнением сравнительных конструкций). Семиотический подход к сравнениям предполагает рассмотрение их в тех параметрах, которыми характеризуется языковой знак: в единстве семантики, синтактики и прагматики. Исследование семантики сравнения связано с анализом его информативно-концептуальной сущности, синтактика сравнения как знака опирается на его формальную организацию, прагматическая составляющая в содержании сравнения ориентирована на его эмоционально-оценочные свойства.

Сравнение имеет определенную формальную структуру, включающую в себя три параметра: субъект (предмет или явление, которые подвергаются образному сопоставлению), объект (предмет или явление, с которыми сравнивается субъект) и основание (увиденный автором общий признак субъекта и объекта). То есть субъект сравнения передает референтное значение, объект – это образно-оценочная часть сравнения, и доминантой для определения семантики сравнительной конструкции является образно-оценочная часть (объект сравнения) и союз.

Мыслительная операция сравнения представляет собой особый путь мышления: от конкретного восприятия к абстрактно-образному мышлению при обязательном постоянном присутствии момента конкретно-чувственного восприятия. Денотативная соотносительность субъектов и объектов предопределяет и формальную соотносительность. Между компаративным именем и его прообразом чаще всего существует числовое согласование.

Ср.: *Одни мухи тучами летают и жужжат в духоте* (И.А. Гончаров «Обломов»);

Птицы всякой сила, носилась она тучей (А.П. Чехов «Дядя Ваня»).

В идиоматичных сравнительных оборотах преимущественна форма единственного числа:

Но дни и в мирные, и в кровавые годы летят как стрела... (М. Булгаков «Белая гвардия»).

Сравните многочисленные обороты с формой единственного числа и единичные с формой множественного числа, зафиксированные в тематическом словаре «Устойчивые сравнения русского языка», составленном Л.А. Лебедевой [2]:

как вор

как кошка

как кот

как стена

как игрушка

как черепаха

как кошка с мышью
как кошка с собакой
как змея (змейка)
как пескарь на сковородке
как маятник
как теленок
как мыльный пузырь

как сон
как барыня
как белка в колесе
как собаку, как собака, как собаке
как лиса
как осел

Ср.:

как муравей – как муравьи
как цыганка – как цыгане
как заяц – как зайцы
как сельдей в бочке

как собаки (грызться между собой)
как собак (нерезаных)
как голубки
как тараканы (из щелей)

Таким образом, параллелизм форм числа в именном сказуемом и приложении осуществляется гораздо более последовательно. Очевидно, что число в сравнительном обороте предопределено денотативно, однако единственное число, как более пригодное для выделения предмета, используется чаще.

В именном сказуемом, приложении и сравнительном обороте «рассогласование» по числу обусловлено различием языковых семантических функций, связанных с представлением единой идеи количества.

Выводы

Категория числа, обладающая ярким номинативным элементом в семантическом содержании, реализует свои значения с опорой на характерную синтагматику. Значения, которые часто определяются как языковые семантические функции (в отличие от базовых значений), реализуются только в определенных синтаксических условиях. Кроме того, можно указать и на контекстные элементы, которые «поддерживают» выражение некоторых значений (то есть часто сопутствуют им, служат маркерами этих значений).

Семантика определяет характерные черты синтактики имени существительного, прежде всего – возможность или невозможность соединения с количественными числительными. В рамках значения собирательного имени присутствуют не только семантические компоненты количественной характеристики (какими является значение множественности), но и в то же время иных типов значения – значения объединения, значения исчерпанности множества – именно в этом причина того, что семантика собирательности лежит вне категории считаемости.

Поскольку собирательные имена отличаются от конкретных невозможностью сочетания с количественными числительными, а необходимость выделения частей в совокупности возникает, для собирательных имен характерны специальные обороты речи (*молодежь нашего города*).

«Тривиализация» форм множественного числа от исходно сингулярных имен с отвлеченным значением определяет возможность использования и количественных сочетаний с абстрактными именами (как правило, при этом происходит сдвиг значения в сторону конкретизации).

Вследствие того, что у денотата вещественных имен отсутствует пространственная очерченность, их счисление оказывается затрудненным. Именно поэтому эта группа имен традиционно распределяется между *pluralia* и *singularia tantum*, причем последние преобладают. Количественно-именные сочетания с вещественными существительными в своем составе обладают семантическими особенностями (в сравнении с сочетаниями, в состав которых входят существительные других лексико-грамматических групп). Частотные сочетания вещественных имен с количественными числительными, как правило, эллиптичны и подразумевают наименования меры.

В именном сказуемом, приложении и сравнительном обороте «рассогласование» по числу обусловлено различием языковых семантических функций, связанных с представлением единой идеи количества.

Список литературы

1. Брусенская Л.А. Словарь неизменяемых иноязычных слов русского языка. – Ростов н/Д.: Изд-во Ростовского государственного педагогического университета, 1997. – 236 с.
2. Лебедева Л.А. Устойчивые сравнения русского языка. Краткий тематический словарь. – Краснодар: Кубанский государственный университет, 2003. – 300 с.

Варданян Людмила Валерьевна
канд. филол. наук, доцент
Щукина Екатерина Сергеевна
студентка

ФГБОУ ВПО «Мордовский государственный педагогический институт им. М.Е. Евсевьева»
г. Саранск, Республика Мордовия

КОНЦЕПТ «БЕЗОПАСНОСТЬ» КАК СРЕДСТВО ЗНАКОМСТВА УЧАЩИХСЯ С КУЛЬТУРОЛОГИЧЕСКИМИ ОСОБЕННОСТЯМИ АНГЛИЙСКОГО ЯЗЫКА

Аннотация: в статье на материале текста и разработанных к нему упражнений обосновывается знакомство учащихся с особенностями содержательного наполнения концепта «безопасность» в английском языке. Авторы сообщают, что рассмотрение концепта «безопасность» на уроке английского языка способствует пополнению лексического запаса учащихся и обогащает их знания культурологических особенностей изучаемого языка.

Ключевые слова: концепт «безопасность», культурологические особенности, лексика, лексический запас, урок английского языка.

Концепты «проницают языковую картину мира, отражают ее, являются составляющими, из которых она формируется» [2, с. 235]. Обращение к языковому выражению концептов представляется «одним из наиболее эффективных путей познания системы ценностей, мироощущения и картины мира представителей той или иной культуры» [3, с. 47]. Одним из способов обогащения знаний и пополнения лексического запаса является знакомство учащихся с культурными концептами на уроках английского языка.

При изучении иностранного языка (в частности английского) учащиеся с большим интересом будут воспринимать материал, содержащий актуальные и жизненно важные для них вопросы. В рамках работы над темой «You are only a teenager once» [1] нами выделены основные проблемы и трудности, с которыми ежедневно сталкиваются современные подростки. Одна из них – это проблема безопасности. В дополнении к материалу учебника, нами подобран текст «All about safety – Teenager Safety» [4], на основе которого разработаны упражнения на введение и закрепление лексики.

Содержательное наполнение концепта «безопасность» в английском языке включает в себя лексические единицы, выражающие многообразие существующих в сознании человека представлений о безопасности, в том числе и ее отсутствии – опасности, а также защите от нее. Предлагаемый текст и разработанные к нему упражнения познакомят учащихся с некоторыми из них, что позволит не только обогатить лексический запас новыми словами, но и узнать о культурологических особенностях их употребления в английском языке.

Как показал анализ, одной из культурологических особенностей является «асимметричность представленности лексических единиц» [3, с. 50], раскрывающих содержание концепта «безопасность» в английском языке (в сравнении с русским): а) слово «безопасность» переводится на английский не одним, а двумя словами – «*safety*» и «*security*»; б) слово «защита» переводится тремя словами – «*protection*», «*defense*», «*aegis*», выражающими различные оттенки смысла.

Прежде чем перейти непосредственно к самому тексту, учителю необходимо ввести новые для учащихся слова [5]. При выполнении упражнения для демонстрации учитель может использовать доску, подготовить раздаточный материал, или, при наличии технических возможностей, мультимедийный проектор.

Exercise 1.

– *Sometimes to express the ideas about safety in the English language, as well as in the Russian one, the words with the meaning of danger or protection against it are used. Let's consider some of them* (Иногда для выражения представлений о безопасности в английском языке, как и в русском, используются слова со значениями опасности или защиты от нее. Рассмотрим некоторые из них):

Таблица 1

Слова, выражающие представления об опасности

<i>Слово</i>	<i>Значение</i>
danger (опасность)	<i>a situation in which harm, death, damage, or destruction are possible</i> (ситуация, в которой возможны вред, смерть, ущерб или разрушение)
threat (угроза)	<i>a situation or an activity that could cause harm or danger</i> (ситуация или деятельность, которая может причинить вред или опасность)
damage (вред)	<i>physical harm caused to something so that it is broken, spoiled, or injured</i> (физический вред, причиненный чем-то таким, которое сломано, испорчено или повреждено)

risk (риск)	<i>the possibility that something unpleasant or dangerous might happen</i> (вероятность того, что что-то неприятное или опасное может случиться)
-------------	--

Таблица 2

Слова, выражающие представления о защите

protection (защита)	<i>the state of being kept from harm, loss; the state of being protected</i> (состояние удержания от вреда, убытков; состояние защищенности)
defense (защита)	<i>the act of defending someone or something from attack</i> (защита кого- чего-либо от нападения)
aegis (защита)	<i>the power to protect, control, or support something or someone</i> (могущество/власть для защиты, контроля или поддержки чего-то или кого-то)

– As you can see from the last table, all these three words are translated into Russian as «защита». Now, let's do the task on the basis of these tables. Translate the following sentences and fill in the gaps (Как видно в последней таблице, все три слова переводятся на русский язык как «защита». Теперь давайте выполним задание на основе таблиц. Переведите следующие предложения и заполните пропуски подходящим словом):

1. The _____ to fail the driving exam is high. (risk)
2. A drunk driver is a _____ to others. (threat)
3. _____ on the road can occur at any time. (danger)
4. An inexperienced driver can bring a lot of _____ to others. (damage)
5. People need some _____ from road hogs. (protection)
6. Properly installed road signs and traffic lights affect the _____ and _____ of citizens. (aegis, defense)

При выполнении упражнения обязательно следует обратить внимание учащихся на то, что слово «защита» переводится на английский язык не одним, а несколькими словами, являющимися синонимами и употребляющимися в зависимости от контекста.

При изучении иностранного языка необходимо учитывать его тесную взаимосвязь с культурой. Например, в США многие школьники самостоятельно водят машину. Им разрешено садиться за руль с 16 лет, при выполнении всех экзаменационных заданий и условий, которые поставит будущему водителю инспектор. Что касается России, то получить водительские права может только достигший совершеннолетия гражданин, который успешно сдал экзамены.

Exercise 2.

– Do you know at what age people can drive a car in Russia? And what about American people? Would you like to learn to drive a car and get to the school as American teenagers? Let's read and translate the text about the safety on the road and do some exercises. (Знаете ли вы, с какого возраста можно водить машину в России? А в Америке? Хотели бы вы научиться водить машину и ездить на ней в школу как американские подростки? Давайте прочитаем и переведем текст о безопасности на дороге и выполним несколько упражнений.)

Text 1.

«Teenagers are moving towards adulthood on a bumpy road these days, but you can set some teenager safety rules that help young people feel independent while acting responsibly.

Teenager Safety: On the Road.

Their driver's license is often a teenagers first real taste of real freedom, and they may get caught up in the excitement and forget all the safety rules they learned in Driver's Ed. Teen drivers have the highest crash risk of any age group. The risk increases with every additional passenger in the car. Protect your teen by setting rules that limit distractions.

1. Seatbelts must be worn at all times.
2. Limit the number of passengers in the car.
3. Limit the hours your teenager can be on the road.
4. Limit where your teenager can go.
5. If you see any behavior that is not safe, you as a parent have the right to take away your child's driving privileges until they demonstrate more responsibility» [4].

Exercise 3.

– Give the title to this text. (Озаглавьте данный текст.) Оригинальное название текста – «All about Safety – Teenager Safety». Однако учащиеся могут предложить другие варианты ответа, например: «Teenager Safety Rules», «Safety on the road».

Exercise 4.

– Look through this text again and find the words related to safety, danger and protection. (Просмотрите текст еще раз и найдите слова, связанные с безопасностью, опасностью и защитой.)

Exercise 5.

– Read and translate the following statements. Think if they are true or false. (Прочитайте и переведите следующие утверждения. Подумайте, верны они или нет.)

1. You can get the driver's license at the age of 15 and safely ride on the road. (false)
2. Little children can sit in the passenger sit next to the driver. This is the safest place for them. (false)
3. The driver is not allowed to talk on the phone while driving. It is not safe for his life. (true)
4. For children the safest place to sit is back sits. (true)
5. Safe feeling overtakes people who ride by car with an experienced driver. (true)
6. Road safety is one of the most important problems. (true)

7. A drunk driver is the safest and reliable person. You can go anywhere with him. (false)

Exercise 6.

– Read the dialogue and fill in the gaps with the suitable words. (Прочитайте диалог и заполните пропуски подходящими словами.)

Dialogue 1.

P1: Mr. Smith, how do you think, is it _____ (safe) to cross the road in the wrong place?

P2: Jack, you must know that no one of us can do it! There are special road rules, and you should know them! I hope you know that it is a _____ (risk) to lose your life.

P1: Yes, but some drivers also do not follow the rules of the road. For example, some of them after drinking sit on the driver's seat, break the speed limit or look aside while driving. Is it _____ (safely) for human's life?

P2: No, of course it's terrible! Road _____ (safety) is one of the most important problems. _____ (Safe) feeling overtakes people who ride by car with an experienced driver. And nobody of us, the pedestrians or the drivers, can break the rules!

– Make your own dialogue about safety on the road using the words from exercise 1. (Составьте собственный диалог о безопасности на дороге, используя слова из упражнения 1.)

Exercise 7.

– You should remember that road safety is one of the most important problems today. Let's make the list of actions that no one can do while driving. (Вы должны запомнить, что безопасность на дороге является одной из важнейших проблем. Давайте составим список действий, которые ни в коем случае нельзя совершать, если ты за рулем.) Возможные варианты: а) to drive the car after drinking; б) to look aside while driving; в) to break the speed limit; г) not to obey the road signs and the requests of the policeman.

Разработанные и приведенные упражнения рассчитаны на постепенное наращивание трудности: а) учащиеся знакомятся с новыми словами и их значениями; б) отрабатывают их на уровне предложения и текста; в) составляют собственные диалоги, закрепляя знание новых слов и умение использовать их в речи. Таким образом, рассмотрение содержательного наполнения концепта «безопасность» на уроке английского языка способствует пополнению лексического запаса учащихся и обогащает их знания культурологических особенностей изучаемого языка.

Исследование проводится при финансовой поддержке Министерства образования и науки Российской Федерации по заданию №2014/356 на выполнение государственных работ в сфере научной деятельности в рамках базовой части Государственного задания ФГБОУ ВПО «Мордовский государственный педагогический институт имени М.Е. Евсевьева», проект «Психологическая безопасность как фактор развития и реализации профессиональной стратегии личности» (код проекта 2041).

Список литературы

1. Афанасьева О.В. Английский язык. IX класс: учеб. для шк. с углубленным изучением англ. яз., лицеев и гимназий / О.В. Афанасьева, И.В. Михеева. – 3-е изд. – М.: Просвещение, 2009. – 239 с.
2. Варданян Л.В. Репрезентация когнитивной оппозиции концептов «безопасность» и «опасность» в русской и английской языковых картинах мира / Л.В. Варданян, Е.С. Щукина, А.Н. Дурнова // Российский научный журнал. – 2014. – №5 (43). – С. 235–240.
3. Варданян Л.В. Этнокультурная специфика репрезентации концепта «безопасность» в русской и английской языковых картинах мира / Л.В. Варданян, Е.С. Щукина // Филологические науки. Вопросы теории и практики. – 2014. – №12 (42)/2. – С. 47–51.
4. All about safety – Teenager Safety [Электронный ресурс]. – Режим доступа: <http://safeandsound.page.tl/Teenager-Safety.htm>
5. Macmillan English Dictionary for Advanced Learners. – 2nd edition. – London: Macmillan Publishers Limited, 2007. – 1748 p.

Ворошилов Валентин Васильевич

канд. филол. наук, доцент, профессор
ФГБОУ ВПО «Санкт-Петербургский государственный
экономический университет»
г. Санкт-Петербург

ПУБЛИЦИСТИКА КАК ФАКТОР РАЗВИТИЯ ОБЩЕСТВЕННОГО СОЗНАНИЯ

Аннотация: в данной статье раскрывается суть генеральной функции публицистики, показывается её роль на примере экономического (рыночного) сознания. Автор приходит к выводу о возможности эффективного влияния публицистики на изменения, происходящие в сознании представителей массовой аудитории, эмоциональных состояниях, волевых усилиях, в системе знаний, убеждений.

Ключевые слова: публицистика, общественное сознание, обыденный уровень сознания, теоретический уровень сознания, мнение, экономическое мышление, убеждения.

В журналистике особая роль отводится публицистике – совокупности актуальных популярных текстов, авторы которых стремятся воздействовать на аудиторию, прибегая к логике и образности, документально-эмоционально отражая социальную действительность.

Долгое время среди теоретиков масс-медиа доминировала точка зрения, что главное назначение публицистики состоит в формировании общественного мнения. При этом авторы ссылались на опубликованную в 1920 году книгу американского ученого У. Липмана «Общественное мнение», который утверждал, что общественное мнение можно формировать с помощью СМИ [1]. Но и сегодня есть суждения, что «импульс влияния СМИ направлен на общественное мнение», а «общественное мнение значительно богаче, чем мировоззрение и меняется даже вопреки глубинным основаниям сознания, заключенным в мировоззрении» [2].

Между тем, общественное мнение – лишь одно из состояний общественного сознания, заключающееся в себе отношении людей к событиям и фактам социальной действительности, к деятельности различных групп и отдельных людей. Не мнение воздействует на сознание, а, наоборот, зрелость общественного сознания делает общественное мнение компетентным и истинным. Мнение – элемент сознания, его слепок. Общественное сознание с присущей ему творческой активностью – база общественного мнения, оно значительно шире, более ёмкое. Пресса в первую очередь воздействует именно на общественное сознание, причем некоторые сформированные публицистикой убеждения людей, переплавленные в практические действия, не находят отражения в общественном мнении. Во-первых, потому, что общественное мнение высказывается не по всякому поводу, а по фактам и событиям, вызывающим общественный интерес, отличающимся значимостью и актуальностью проблемы. Во-вторых, за рамками общественного мнения остаются подчас такие духовные образования, как новые нравственные и социально-психологические качества людей, их стремление к более активному участию в политической или экономической жизни страны, возникшее под воздействием теоретических знаний или показа примера, достойного подражания, впечатляющего положительного опыта россиян.

Из истинной роли общественного сознания и общественного мнения и следует исходить при определении основного назначения публицистики. В задачах журналистики проблема формирования мнения должна идти вторым планом, как производная от главной – развития общественного сознания. Таким образом, *генеральная функция современной публицистики состоит в формировании и развитии общественного сознания с целью образования в людях социально-психологических качеств, взглядов и убеждений, отвечающих требованиям гражданского общества, основанного на демократизации и рыночных отношениях, и превращения убеждений в практические результаты в области материальной и духовной жизни России.*

Однако интегрировать индивидуальное сознание разных людей в общественное – задача весьма сложная. Во-первых, важнейшим условием формирования и развития нового сознания, прежде всего на быденном уровне выступают социально-экономические потребности и интересы, во-вторых, плюрализм мнений и многопартийность привели к раздробленности политического сознания в российском обществе.

Итак, своими публицистическими текстами, телевизионными и радиосюжетами журналистика призвана содействовать развитию общественного сознания, которое проявляется в таких формах, как политика, экономика, мораль, искусство, наука, право, философия, религия.

Обратимся к проблемам журналистики, связанных с формированием экономического (рыночного) сознания. Если способность человека осмысливать экономические явления и усваивать экономические категории, теории, учитывать их на практике, рассматривается как экономическое мышление, то экономическое сознание – это результат отражения людьми экономических условий жизни, деятельности, отношений в виде экономических идей и взглядов, общих для социальных групп, общества и выражающих свое отношение к экономической действительности.

Экономическая практика постоянно вводит в сферу познания все новые факты и явления действительности, которые осознаются одновременно посредством как эмпирического, так и теоретического мышления, формируя одновременно оба уровня сознания: быденный и теоретический. На быденном уровне сознания, при отражении отношений, ограниченном житейским опытом, людям, замыкающимся на личных будничных заботах и стремлениях, трудно подняться до понимания общественных интересов, всесторонне взглянуть на жизнь общества, отделить существенный факт действительности от второстепенного, выявить закономерности экономического развития. Часто стихийно, эмпирически складывается и социальная психология – эмоциональная сторона общественного сознания. Все это может привести к неправильным выводам, искаженной оценке тех или иных жизненных явлений, преувеличению или недооценке происходящих экономических процессов. Отсюда неадекватность общественно-экономического сознания как совокупности прогрессивных идей, взглядов, настроений, принятых большинством людей, экономическому сознанию отдельных граждан. Поэтому важно, чтобы в область экономической психологии и быденного сознания все больше проникали научные взгляды, повышался теоретический уровень сознания. И здесь средства массовой информации должны сыграть важную роль. Экономические идеи, факт, явление (знание о нем), введенные СМИ до массовой аудитории, перерабатываются мышлением читателей, радиослушателей, телезрителей, закрепляются в сознании, под влиянием стимулирующих экономических потребностей и интересов психически преобразовываются в убеждения – сплав рационального (знание), эмоционального (чувства) и волевого (волеустремление); убеждения становятся основой моральных норм общества. Убеждения материализуются в поступках и поведении людей, а изменения в сознании дают толчок к возникновению мнения – стремления высказать свое отношение к тиражируемой СМИ идее. Отклики, заметки, корреспонденции читателей, телезрителей, радиослушателей как чуткий барометр общественного мнения наряду с другими журналистскими материалами в процессе повторной апелляции СМИ к той же идее привносят в сознание массовой аудитории новые знания и новый импульс развития. Идея,

поддержанная мнением уже принявших ее людей, вербует себе новых сторонников и приверженцев. Но как надстройка, воздействуя на базис, остается зависимой от него, так и общественное мнение, определенным образом влияя на общественное сознание, детерминировано последним. Речь идет, однако, о диалектической связи: общественное мнение – не только результат общественного сознания, но и предпосылка его возможного изменения.

Мерилом эффективности публицистики являются изменения, происходящие в сознании представителей массовой аудитории, эмоциональных состояниях, волевых усилиях, в системе знаний, убеждений.

Список литературы

1. Филатова О.Г. Социология массовой коммуникации: Учеб. пособ. – М., 2006. – С. 152–153.
2. Корконосенко С.Г. Основы журналистики. – Учебник. – 2-е изд. – М., 2009. – С. 215.
3. Ахмадуллин Е.В. Основы теории журналистики. – Ростов н/Д, 2009.
4. Введение в теорию журналистики: Учеб.-мет. пособ. / Сост. Е.П. Прохорова. – М., 2010.
5. Ворошилов, В.В. Журналистика: Учебник. – 7-е изд. – М.: Кнорус, 2015.
6. Корконосенко С.Г. Основы журналистики: Учебник. – 2-е изд. – М., 2009.
7. Филатова, О.Г. Социология массовой коммуникации: Учеб. пособ. – М., 2006.

Ворошилов Валентин Васильевич

канд. филол. наук, доцент, профессор
ФГБОУ ВПО «Санкт-Петербургский государственный
экономический университет»
г. Санкт-Петербург

ПАРТИЙНОСТЬ КАК ПРИНЦИП ЖУРНАЛИСТИКИ

Аннотация: в данной статье речь идет о роли принципов журналистики, важнейший из которых – партийность. Автор сообщает, что соблюдение его в связке с другими принципами позволит наилучшим образом решать с помощью СМИ проблему толерантности.

Ключевые слова: журналистика, принципы, функции, партийность, правдивость, объективность, гуманизм, национальная гордость, интернационализм, патриотизм, космополитизм, демократизм, массовость, народность.

В своей практической деятельности журналистика опирается на фундаментальные основания – принципы. По мнению проф. Е.П. Прохорова, «ядром» принципа являются знания об объективном законе, а «оболочкой» – основанный на их применении метод подхода к пониманию и оценке явлений жизни. Подход, понимание путей наилучшего использования объективного закона могут быть у разных журналистов различными в зависимости от того, интересы каких социальных слоев, партий они представляют. Ещё в 1993 г. Е.П. Прохоров отнес к принципам современной российской журналистики:

- принцип *партийности*;
- принцип *правдивости и объективности*;
- принцип *гуманизма*;
- принцип *национальной гордости и интернационализма*;
- принцип *патриотизма и космополитизма*;
- принципы *демократизма, народности, массовости* [4, с. 17].

Прошло 12 лет. В трудах российских исследователей масс-медиа весьма мало упоминаний о принципах журналистики. К примеру, проф. С.Г. Корконосенко в свой учебник «Основы журналистики» из приведенного выше списка взял только принципы правдивости и объективности, гуманизма, народности и демократизма [3, с. 298–302.], а проф. Е.В. Ахмадулин в учебном пособии «Основы теории журналистики» вообще не упоминает о принципах. Очевидно сказывается чрезмерная увлеченность размножением функций журналистики. Идет соревнование: кто больше выдаст функций. Так, С.Г. Корконосенко настаивает на двенадцати ролях и функциях, а проф. Е.В. Ахмадулин предлагает ввести в научный оборот семнадцать функций и девять ... подфункций [1, с. 235–263]. К примеру, по его мнению, у дифференцирующей функции есть подфункция плюрализма и подфункция толерантности. Свой, особый, список функций имеют и ученые факультета журналистики Московского университета.

Напомним, что в советское время студенты изучали лишь три функции, вытекающие из определения В.И. Ленина «Газета – не только коллективный пропагандист и коллективный агитатор, но и коллективный организатор».

Но вернёмся к принципам. Вернее к праву на существование принципа партийности, которое сегодня некоторые ученые не замечают. Видимо, слишком свежа память о партийности партийно-советской печати, ленинской статье «Партийная организация и партийная литература».

Но сегодня партийность следует оценивать иначе. Исходить из того, что партия – это часть, группа (от лат. Pars). Партия – это группа людей, объединенных общностью интересов. Речь может идти не только о политической партии, но и о любой части общества. Петербургская газета «Ветеран» защищает интересы пенсионеров, а издание «Пять углов» рассчитано на школьников. И ветераны, и школьники – это части общества, значит упомянутые газеты – партийны. И защищая свою аудиторию, редакция должна с уважением относиться к тем, кто в эту аудиторию не входит.

Принцип *партийности* должен сопрягаться, конечно, с принципом *гуманизма* (признанием человека величайшей ценностью, требованием при освещении всех вопросов жизни общества исходить из интересов развития личности), а также с принципом *правдивости и объективности* (достоверностью анализа социальных явлений, добросовестной фиксацией фактов; если, располагая равным количеством позитивных и негативных фактов, журналист использует их в неравных долях, скажем, не 10 + 10, а 2 + 10, то публикация получается хотя и правдивой, но не объективной).

Журналист рассматривает мир с учетом существования множества наций, избегая националистических и шовинистических подходов к решению проблем развития страны и мира (принципы *национальной гордости и интернационализма*); он гордится своей Родиной, но и уважает все то позитивное, что вносят другие страны в копилку цивилизации (принципы *патриотизма и космополитизма*). Как институт демократии и трибуна внепарламентского участия людей в управлении общественными делами журналистика призвана помогать своей аудитории становиться активной силой в государстве (принцип *демократизма*); защищать интересы основной массы населения, стремиться к тому, чтобы народ осознал свои истинные цели и действовал как сплоченная сила (принцип *народности*); добиваться эффективной обратной связи, расширения авторского актива, увеличения потока читательских откликов (принцип *массовости*).

Весь этот комплекс принципов в условиях многопартийности и плюрализма мнений призван работать на толерантность в обществе. И реализация принципа партийности в наибольшей мере будет отвечать современной теории социальной ответственности, цель которой, как известно, переводить конфликт в дискуссию.

Список литературы

1. Ахмадулин Е.В. Основы теории журналистики: Учеб. пособ. – Ростов н/Д: Феникс, 2009.
2. Ворошилов В.В. Журналистика: Учебник. 7-е изд. – М.: Кнорус, 2015.
3. Корконосенко С.Г. Основы журналистики. Учебник. – М.: Аспект Пресс, 2009.
4. Прохоров Е.П. Введение в теорию журналистики: Учебник. – М.: Аспект Пресс, 2009.

Голобородько Андрей Юрьевич

канд. филол. наук, доцент, заместитель директора
Таганрогский институт им. А.П. Чехова
(филиал) ФГБОУ ВПО «Российский государственный экономический университет (РИНХ)»
г. Таганрог, Ростовская область

**ГОСУДАРСТВЕННАЯ КУЛЬТУРНАЯ ПОЛИТИКА В КОНТЕКСТЕ
КОНСТРУИРОВАНИЯ ДИСКУРСА «МЯГКОЙ СИЛЫ»**

Аннотация: в статье рассматривается понятие «мягкая сила» – особый тип влияния, особый вид власти, непосредственно связанный с информационной революцией, с возрастающим объемом информации, а также со скоростью и широтой её распространения благодаря новейшим коммуникативным технологиям. Автор сообщает, что такое явление выступает одним из эффективных инструментов перекодирования сознания человека посредством, в частности, разрушения национального культурно-исторического ядра и переустройства социальной памяти.

Ключевые слова: «мягкая сила», имиджевые кампании, коммуникации, лингвокультурный концепт.

Новые проблемы и противоречия, стимулы и мотивы поведения человека, многообразие средств связи и форм общения формируют сегодня новые ориентиры деятельности человека информационного общества. В нашу переломную эпоху человечество, по меткому выражению профессора И.Л. Андреева, «переходит на орбиту приоритетных операций с информацией» [1, с. 82], «втягиваясь» в новую, «информационную» полосу своей Истории.

Человек 21-го века оказался погруженным в бездну хаоса, неоднозначности, неопределенности пути и перспектив будущего развития, в ситуацию жизни «одним днем»; неустойчивость и усиливающаяся частота разрушения порядков в современном мире превращается в норму, а процессы в режиме с обострением становятся преобладающими, изменяя структуру и конфигурации социумов. Жизнь становится непредсказуемой, а восприятие действительности – эмерджентным [2, с. 181–183]; в социальном времени образуются провалы – «стирается» коллективная память, изменения социальных структур резко ускоряются и становятся трудно предсказуемыми – они утрачивают устойчивую логику и рациональное целеполагание, из-за чего образ даже ближайшего будущего становится неопределенным; люди живут, как кочевники, и не строят длительных жизненных планов... жизненный путь личности вырван из «цепи времен» и почти не связан с преемственностью поколений – человеческие сообщества становятся короткоживущими, а социальная структура – размытой [3, с. 27–28].

На авансцену политики, экономики, социального развития в современных условиях выходит проблема человеческого сознания как уникального феномена, динамика, гибкость и продуктивность развития которого способны обеспечить человеку «адапционный фон» в эпоху информационной революции. По мнению М. Кастельса, новые информационные технологии являются не просто инструментом для применения, но также процессом для развития, в силу чего в какой-то мере исчезает различие между пользователем и создателем, пользователи могут держать под кон-

тролем технологию (как в случае с Интернетом); отсюда следует новое соотношение между социальными процессами создания и обработки символов (культура общества) и способностью производить и распределять товары и услуги (производительные силы). Впервые в истории человеческая мысль прямо является производственной силой, а не просто определенным элементом производственной системы [4].

В онтологическом (бытийном) плане сознание – есть совокупность текстов, построенных в различных познавательных контурах, которые «пронизаны» смыслом: сознание в актах понимания стремится обнаружить смыслы текстов; понимание, по сути, является процессом смыслообразования. В силу этого сознание можно описать как «множественный самоинтерпретирующийся текст, как понимающее себя эго-сознание, сознание есть мультипликативный самоинтерпретирующийся текст» [5, с. 234–235]. Человек не просто отражает мир, строя модель мира, но, отражая его, вместе с тем, понимает мир сквозь призму своей модели. Понятия «смысл» и «понимание» предполагают друг друга; моделирование действительного мира человеком возможно благодаря пониманию сознанием собственного текста.

В корреляции с актуальной проблематикой «восхождения на Олимп» информационной эпохи в развитии человечества и обусловленной ею необходимости поиска адекватных инструментов осмысления человеком окружающего его мира виртуальных образов и символов, выскажем предположение, что развитие человечества связано сегодня с совершенствованием форм понимания, что, в свою очередь, предполагает формирование многовариантных стратегий понимания и децентрацию (в терминологии Ж. Дерриды и других исследователей постмодернизма) сознания; актуальная задача – поиск формулы, которая позволит решить проблему понимания мира, в котором мы живем.

Понимание – синоним человеческого присутствия в мире, ведь всякий акт понимания – это акт восстановления мира из хаоса цвета, звука, беспредметной разобщенности, это акт восстановления пространственно-временного порядка, это оформление мира в картину мира [5, с. 293].

Человек всегда жил в трех измерениях – в мире реальном, мире информационном, мире символическом. И именно в современном мире информационные технологии и средства коммуникации оказывают столь мощное воздействие на сознание, что реальные действия и события по большому счету только тогда становятся значимыми, когда они представлены в СМИ, то есть становятся функцией виртуальности.

«Реальность доминирования виртуальности» в глобальном информационном пространстве позволяет адресатам, работая с сознанием человека, внедрять разнообразные технологии манипулирования, обеспечивая среду для формирования нужных образов и символов. На это, как известно, и опирается «мягкая сила», призванная обеспечить «обработку» сознания человека, а точнее, масс посредством информации, знаний и культуры [6]. Эта «мягкая сила», проявляющаяся как особый тип влияния, особый вид власти, непосредственно связанный с информационной революцией, с возрастающим объемом информации, а также со скоростью и широтой её распространения благодаря новейшим коммуникативным технологиям, выступает одним из эффективных инструментов перекодирования сознания человека посредством, в частности, разрушения национального культурно-исторического ядра и переустройства социальной памяти.

В глобальном смысле (кстати, по мнению М. Кастельса, сам факт становления и развития глобального пространства (= глобальной сети) обусловлен именно революцией в области информационных технологий, создавшей материальную основу глобальной экономики как принципиально новой, отличной от ранее существовавшей, экономической системы) ориентированная на внедрение в сознание конкретного социума (= адресанта) запрограммированных образов и символов информационная экспансия способна привести к его (адресанта) культурной десоверенизации [7].

В ряде наших предыдущих работ [8] мы осуществили попытку анализа природы некоторых социальных опасностей и угроз России, обусловленных в том числе активным и нередко агрессивным насаждением, посредством современных информационных и телекоммуникационных технологий, в ментальное пространство человека инокультурных образов поведения и смысловых ориентиров жизнедеятельности.

«Результатирующими» этой политики можно, на наш взгляд, считать распространение феноменов аномии, культурной травмы, культурной десоверенизации...

Полагаем, принципиально важным в сегодняшних условиях экономического и социально-культурного развития нашей страны является разработка и активное внедрение инновационных гуманитарных технологий в сфере политической власти и различных видах управления, направленных на массовое и групповое сознание [9, с. 5] – иными словами, речь идет о целесообразности реализации инструментария социально-гуманитарной инноватики нового типа (являющейся по своей природе инструментом «погружения» в суть вещей, а не догматизатором и интерпретатором внедренных теорий), продуктивность которой стратегически значима «в контурах» жизнеспособности страны.

Нами, в парадигме политологической инноватики как составной части сферы социально-гуманитарных инноваций нового поколения разработан авторский когнитивно-методологический конструкт, представленный в виде государственной культурной политики, которая рассматривается в контексте обеспечения национальной безопасности современной России.

Как известно, в декабре 2014 года Указом Президента РФ утверждены «Основы государственной культурной политики»; в Документе, в рамках описания оснований для выработки государственной культурной политики, отмечается, что «... перед Российской Федерацией стоит задача в исторически короткий период осуществить экономическую и социальную модернизацию страны,

выйти на путь интенсивного развития, обеспечивающего готовность государства и общества ответить на вызовы современного мира. Это возможно только при условии планомерных и последовательных инвестиций в человека, в качественное обновление личности. В недавнем прошлом такие вложения были явно недостаточными, что создало угрозу гуманитарного кризиса» [10].

В новейшей истории России задача разработки и реализации государственной культурной политики, направленной на укрепление единства российского общества посредством приоритетного культурного и гуманитарного развития ставится впервые, и это, на наш взгляд, признак ценностного по/пере/ворота в определении стратегически важных направлений развития общества и государства на основе содержательного партнерства их институтов.

Разрабатываемый нами в том числе в русле положений, определенных «Основами государственной культурной политики», инструментарий культурной политики как исследовательский конструкт, предусматривающий разработку комплекса управленческих решений, призван аккумулировать мощный защитно-охранительный культуры в практике государственного управления, в том числе в рамках активизации деятельности, направленной на стратегическое имиджевое планирование, сбережение и позиционирование как во «внутренней», так и во «внешней» среде ценностного ядра, традиций и достижений российской культуры.

В ходе нашего исследования выявляются, в частности, тенденции нового понимания культуры в реализации национальных интересов России как основы государственности, ресурса социальной стабильности, экономического роста; определяются ценностно-смысловые основания культурной политики, её ресурсное и технологическое обеспечение; осуществляется также анализ релевантного инструментария обеспечения «мягкой силы» укрепления гуманитарного влияния России в пространстве международных коммуникаций.

В рамках настоящей работы представим ряд наших соображений, репрезентирующих, при описании механизмов ресурсного и технологического обеспечения государственной культурной политики, возможные направления имиджевой стратегии современной России, содержательное наполнение которых обеспечивается прочным фундаментом уникального отечественного культурно-исторического наследия.

Бесспорным и не требующим дополнительной аргументации является, на наш взгляд, тезис о том, что информационное общество значительно изменило природу политической власти; она (власть) сегодня переместилась в виртуальное пространство – в мир образов, имиджей и символов.

С учетом того, что имидж страны в информационном пространстве во многом формируется под воздействием символического капитала национальной культуры (известный французский социолог П. Бурдьё к символическому капиталу культуры относит прежде всего коллективную память, общественные цели, культурные символы и духовную сферу социума), уместно, на наш взгляд, говорить о том, что символический капитал российской культуры основан на вере и признании миллионов людей, которые считают этот капитал ценным для себя и для других, которые верят в ценности, принципы и традиции нашей национальной культуры, идентифицируя себя с ней, и, наконец, над «умами» (сознанием) которых она (культура) имеет реальную власть [11, с. 101–103].

Как отмечает И.А. Василенко, в «условиях информационной революции одной из ключевых задач для каждого государства является создание конкурентной идентичности, способной сделать образ страны в мировых каналах коммуникаций привлекательным, уникальным, конкурентоспособным и высокоэффективным» [12]. При этом сравнительный анализ успешных имиджевых стратегий различных государств современного мира позволяет констатировать, что поиск инноваций в имиджевой сфере идет в русле реинтерпретации уникальных национальных культурных традиций (показательны в этой связи, в частности, примеры Швейцарии, а также Бразилии и Индии, активно прибегающих в рамках имиджевых кампаний к позиционированию и использованию ресурсов, составляющих ядро их культурного наследия).

Полагаем, вопрос поиска и позиционирования конкурентной идентичности (и в этом мы солидарны с И.А. Василенко) – важнейший в системе координат, описывающей природу и инструментарий стратегического имиджевого планирования современной России.

На заре информационной эры один из идеологов информационной революции М. Маклюэн отмечал: чтобы быть эффективным в современном мире информации, необходимо прежде всего активизировать в сознании людей систему национальных культурных приоритетов и адаптировать культурные традиции к новым средствам коммуникаций [13].

Иными словами, актуальнейшие задачи в рамках поиска адекватных инструментов укрепления культурно-цивилизационной идентичности и результативных механизмов имиджевой стратегии страны на современном этапе развития России – это, во-первых, создание условий для того, чтобы россияне научились гордиться тем, что они – носители высокой культуры, потомки Пушкина, Лермонтова, Достоевского, Толстого, Чехова... (ведь только через рост самоуважения к себе можно добиться уважения к себе других народов); и, во-вторых, активное применение современных технологий при проведении имиджевых кампаний как важнейшего компонента государственной культурной политики (ср.: С. Караганов «Российское влияние в информационно-идейной сфере по-прежнему невелико. Россия не использует капитал, унаследованный от прошлых веков. Во многом это связано с тем, что она не нашла свою новую идентичность, а барахтается в идеологических клише ушедшего столетия, «пятится вперед» [14]).

Мировая практика свидетельствует о том, что именно культура сегодня способна стать ключевым фактором развития государств, городов и территорий, поскольку она обладает потенциалом,

который по долговременности и значимости преобладает над потенциалом экономических факторов и, зачастую, обуславливает возможности экономического развития территорий.

Культурный потенциал России, бесспорно, значителен, и актуальная, совместная, задача государства и общества, в контексте усиления гуманитарного влияния и укрепления имиджа страны, с одной стороны, создать условия для развития культуры как самоценности внутри страны, а, с другой, – активизировать возможности для трансляции ценностного ядра культуры России в международных каналах коммуникации.

Исторически российская государственность строилась как государство-цивилизация [15, с. 47]; государства-цивилизации полифоничны и гетерогенны: идентичность в них двухуровневая – этнонациональная и цивилизационная; государство-цивилизация легитимизирует культурно-цивилизационную идентичность, выдвигая интегративный идентификатор для всей общности.

На наш взгляд, в качестве одной из конкурентных идентичностей современной России целесообразно рассматривать культурно-цивилизационный интегративный идентификатор, усилия (как со стороны государства, так и общества) по актуализации содержательного наполнения и позиционирования которого способно придать импульсы развитию российского цивилизационного проекта.

Считаем, выдвигание культурно-цивилизационного интегративного идентификатора может стать одной из основ концепции культурного развития России, к необходимости разработки которой призвал академик Д.С. Лихачев, справедливо полагая, что российское государство должно стать гарантом возвращения гуманитарной культуры, которая обеспечивает духовную основу и возможность совершенствования человека и общества, ведь «... без культуры в обществе нет и нравственности, а без элементарной нравственности не действуют социальные законы, экономические законы, не выполняются указы и не может существовать современная наука» [16].

В рамках анализа ресурсов «мягкого / гибкого» привлечения и убеждения мы рассматриваем «мягкую силу» как коммуникативную технологию, в «багаж» инструментов которой интегрирована трансляция лингвокультурных концептов, которые, в свою очередь, являются носителями и распространителями ценностей.

Лингвокультурный концепт (как базовая единица лингвокультурологической концептологии, исследовательское поле которой формируется трихотомией «язык-сознание-культура») отличается от других ментальных единиц, используемых в различных областях науки (когнитивный концепт, фрейм, сценарий, скрипт, понятие, гештальт и др.), акцентуацией ценностного элемента. Центром лингвокультурного концепта всегда является ценность, поскольку концепт служит исследованию культуры, а в основе культуры лежит именно ценностный принцип [17].

Как известно, одним из возможных подходов к изучению лингвокультурных концептов является построение их ассоциативной модели. Лингвокультурный концепт функционирует как процесс непрерывной номинации и реинминации объектов, появления новых и утраты старых ассоциативных связей между языковыми единицами и номинируемыми объектами; интенсивность функционирования концепта выражается в сумме двух показателей – номинативной плотности и метафорической диффузности [18, с. 52]. Лингвокультурный концепт является двусторонним ассоциативным феноменом: его языковую реализацию нельзя сводить лишь к процессу означивания его собственного референта; параллельно всегда протекает процесс эксплуатации концепта для означивания других сущностей, выражающийся во вторичных (автономных или фразеологических) значениях имени концепта [18, с. 54–55].

В лингвокультурном концепте выделяется интразона (совокупность «входов в концепт» = его номинативная плотность) и экстразона (совокупность выходов = его метафорическая диффузность): полагаем, одним из измерений рассмотрения лингвокультурных концептов в контексте разработки продуктивного инструментария «мягкой силы» может являться описание условий обогащения интразоны концепта посредством развития его экстразоны (пример – лингвокультурные концепты «Крым» и «историческая (культурная) память»; именно создание условий для обогащения интразоны концепта «Крым» посредством активного функционирования его экстразоны в виде «исторической памяти» в каналах международной коммуникации способно, на наш взгляд, обеспечить продуцирование качественного сдвига во «внешнем» восприятии событий весны 2014-го года и минимизировать его антироссийскую риторику.

Продуктивным и релевантным, на наш взгляд, в контексте лингвокультурной концептологии как особого измерения «мягкой силы» может быть подход, посредством которого возможно разрушение искусственно конструируемых в ангажированном коммуникативном пространстве «квази» интра / экстразон ценностноориентированных лингвокультурных концептов (релевантным здесь, на наш взгляд, являются, например, усилия, направленные на эксплицирование развития концептосферы российских топонимов) – совокупности исходящих и входящих формальных ассоциаций.

Перспективным и результативным в рамках исследовательского поля инструментария укрепления гуманитарного влияния России, может, на наш взгляд, выступить подход, предусматривающий формирование контента smart power (умной силы), трактуемой как баланс твердой и мягкой силы: полагаем, релевантным в этом контексте могут быть коммуникативные технологии, направленные на позиционирование ценностных доминант русской культуры: А. Вежицкая, например, к таковым относит, например, концепты «душа» и «судьба» [19, с. 33].

Признавая, что перечень представленных подходов к рассмотрению возможностей трансляции в пространстве «мягкой силы» потенциала аккумулированных в лингвокультурных концептах национальных ценностей носит в значительной степени предварительный характер (безусловно

ценным и эффективным в этом контексте может быть также рассмотрение фикционалем, идеологем, политических и социальных мифов и др.), считаем, что предлагаемый инструментарий имеет серьезные перспективы для построения моделей конструирования языкового сознания и коммуникативного процесса в интересах позиционирования ценностного ядра российской культуры и укрепления гуманитарной безопасности государства: ведь культурные прототипы позволяют продемонстрировать специфику исторической памяти и ценностных предпочтений лингвокультурных общностей в синхронии и диахронии, разрушая тем самым шаблонность и ангажированность её (общности) восприятия в каналах международных коммуникаций.

В заключение отметим, что в новых условиях функционирования мирового сообщества в эпоху доминирования власти символов перед Россией стоят чрезвычайно сложные задачи, и разработка эффективной долгосрочной имиджевой политики приобретает стратегическое значение. И, чтобы стать по-настоящему успешной, эта политика должна, как считает профессор И.А. Василенко, быть многосторонней и многогранной, а технологический инструментарий – максимально широким: от разработки яркой идейной концепции и системного охвата всех каналов коммуникации до активизации усилий публичной дипломатии в рамках системного имиджевого позиционирования [20]; считаем, что действенным институтом публичной дипломатии в рассматриваемом контексте могут и должны стать международные образовательные и культурно-просветительские проекты, реализуемые российскими вузами в партнерстве с зарубежными организациями; более того, полагаем, сегодня со стороны Министерства образования и науки РФ и Россотрудничества должны быть предприняты меры, направленные на поддержку инициатив организаций высшего образования России в области распространения русского языка и культуры в международном пространстве: положительных, результативных проектов в этой сфере предостаточно, необходима их систематизация и оптимизация возможностей для расширения и трансляции опыта в методическом, технологическом, организационном и др. аспектах.

Национальный брендинг требует содержательного партнерства государственного и частного секторов, активное сотрудничество органов власти и институтов общества, привлечение широкого круга каналов коммуникации, в число которых целесообразно, на наш взгляд, включить систематизацию трансляции лингвокультурных концептов как семантических конденсаторов в трихотомии «язык-сознание-культура», превращающих текст культуры в дискурс «мягкой силы».

Список литературы

1. Андреев И.Л. Современное представление о человеческом сознании. Материалы научного семинара. – Вып. №4. – М.: Научный эксперт, 2012. – 176 с.
2. Музыка О.А. Время и социальная синергетика. – Ростов н/Д: Изд-во ЮФУ, 2007. – 256 с.
3. Якунин В.И. Постиндустриализм. Опыт критического анализа. Монография – М.: Научный эксперт, 2012. – 288 с.
4. Кастельс М. Информационная эпоха: экономика, общество, культура. Предисловие научного редактора русского издания / Библиотека Гумер-Политология. – М., 2014.
5. Агафонов А.Ю. Человек как смысловая модель мира. Прологомены к психологической теории смысла. – Самара: Издательский Дом «БАХРАХ-М», 2000. – 336 с.
6. Пономарева Е. Железная хватка «мягкой силы»: журнал «Однако», 26.02.2015 [Электронный ресурс]. – Режим доступа: <http://trueinform.ru/modules.php?file=article&name=News&sid=12071> (дата обращения: 25.05.2015).
7. Багдасарян В.Э. Культурное просветительство в системе национальной безопасности России / Доклад В.Э. Багдасаряна, 6.05.2015. [Электронный ресурс]. – Режим доступа: <http://www.cnsr.ru/press-tsentr/analiticheskie-materialy/kulturnoe-prosvetitelstvo-v-sisteme-natsionalnoy-bezopasnosti-rossii/> (дата обращения 25.05.2015).
8. Голобородько А.Ю. Государственная культурная политика в системе обеспечения национальной безопасности современной России / Государственное и муниципальное управление. – 2012. – №3. – С. 128–133.
9. Голобородько А.Ю. Социальное и политическое пространство реализации государственной культурной политики как инструмента обеспечения национальной безопасности / Вестник Поволжского института управления. – 2012. – №33. – С. 15–23.
10. Старостин А.М. Философия социально-гуманитарных инноваций. Брошюра. – Ростов н/Д: Редакционно-издательский центр ЮРИФ РАНХиГС, 2012. – 72 с.
11. Основы государственной культурной политики. Утверждены 24 декабря 2014 г. Указом Президента РФ В.В. Путина №808. Цитируется п. 2.1 Документа.
12. Бурдые П. Практический смысл. – СПб., 2001. – С. 101–103.
13. Василенко И.А. Новые тенденции мирового опыта ребрендинга государств: уроки для России // Сборник Центра проблемного анализа и государственно-управленческого проектирования, 2014. – 131 с.
14. Маклюэн М. Понимание медиа: внешние расширения человека. – М., 2003. – 394 с.
15. Караганов С. В чем сила, брат? / Россия в глобальной политике. [Электронный ресурс]. – Режим доступа: <http://globalaffairs.ru/pubcol/V-chem-sila-brat-15757> (дата обращения 25.05.2015).
16. Багдасарян В.Э. Имперестроительство или империстроительство: развилка подходов // Проблемный анализ и государственно-управленческое проектирование. – 2014. – Т. 7. – №1. – С. 47–50.
17. Лихачев Д.С. Раздумья о России. – СПб., 1999. – 640 с. [Электронный ресурс]. – Режим доступа: <http://www.perspektivy.info/print.php?ID=290229> (дата обращения 25.05.2015).
18. Карасик В.И. Культурные доминанты в языке // Языковая личность: культурные концепты. – Волгоград-Архангельск: Перемена, 1996. – С. 3–16.
19. Слышкин Г.Г. Лингвокультурные концепты и метакоцепты: Монография. – Волгоград: Перемена, 2004. – 340 с.
20. Вежбицкая А. Язык. Культура. Познание. – М.: Рус. Словари, 1997. – 416 с.
21. Василенко И.А. Имиджевая стратегия современной России. Специально для портала «Перспективы». [Электронный ресурс]. – Режим доступа: <http://www.perspektivy.info/print.php?ID=290229> (дата обращения 25.05.2015).

Данчинова Мария Даниловна
канд. филол. наук, доцент
Григорьева Анна Олеговна
студентка

ФГБОУ ВПО «Бурятский государственный университет»
г. Улан-Удэ, Республика Бурятия

ПРИРОДА КОНЦЕПТА И ЕГО ХУДОЖЕСТВЕННОЕ ВЫРАЖЕНИЕ (НА ПРИМЕРЕ ПОВЕСТИ В. КАТАЕВА «СВЯТОЙ КОЛОДЕЦ»)

Аннотация: в статье рассматривается природа концепта с литературоведческой концепции на примере произведения В. Катаева «Святой колодец». В работе раскрывается ядерное и периферийное начала концепта «источник».

Ключевые слова: концепт, ядерное начало, периферийное начало, культурный код, духовность.

Художественное творчество, аккумулируя в себе все сферы жизни, сопрягая прошлое и настоящее, заглядывая в будущее, создает некий универсум человеческого и природного бытия, где бесконечная множественность явлений, глубинных и видимых, выталкивает на поверхность нечто хорошо узнаваемое, бывшее прежде, но вместе с тем неожиданно новое.

Концепт не имеет четких границ, и по мере удаления от ядра происходит затухание ассоциаций. Являясь стержневым элементом в понятийном аппарате человеческого сознания, концепт представляет собой универсальное явление сложного характера. Не подлежит сомнению тот факт, что существуют концепты настолько тесно связанные друг с другом, что сферы их понятий могут пересекаться, конкретизируя и дополняя друг друга.

Концепт окружен эмоциональным, экспрессивным, оценочным ореолом; это тот «пучок» представлений, понятий, знаний, ассоциаций, переживаний, который сопровождает слово и выражаемое им понятие. Природа концепта, с точки зрения исследователя, это обязательно предмет эмоций, симпатий и антипатий, а иногда и столкновений различных мнений [1, с. 187]. Концептом становятся только те явления действительности, которые актуальны и ценны для данной культуры, имеют большое количество языковых единиц для своей фиксации, являются темой пословиц и поговорок, поэтических и прозаических текстов. Их можно распределить как своего рода символы, эмблемы, определенно указывающие на породивший их текст, ситуацию, знания. Это носители культурной памяти народа. Под художественным концептом понимается единица сознания поэта или писателя, которая получает свою репрезентацию в художественном произведении или совокупности произведений и выражает индивидуально-авторское осмысление сущности предметов или явлений.

Рассмотрим природу концепта на примере повести Валентина Катаева «Святой колодец». Здесь на первом плане сразу же выступает концепт «источник» в значении воды как таковой. И в этом осмыслении, концепт выступает прежде всего как источник духовности, воспринимается как постоянное обновление жизни, ее продолжение, без которого невозможно единение двух родственных душ. Концептуальная основа понятия «источник», с научной позиции Воробьевой А.Н., берет начало из глубин народных верований – из культурно-религиозных основ, уже в Ведах «источником» одинаково и равно именовались многозначные понятия воды как таковой и основы духовности [2, с. 113, 122]. Поэтому древние арийцы в свое время свято относились к любому источнику воды – непосредственно ручью, ручейкам, колодцу, дождю, а так же к страницам своих летописей. Они осознавали ту тайну духовной мощи, что скрывалась в чистоте льющейся воды и на страницах их Вед. Древние кельты и древние майи приносили жертвы у оснований земных ключей и колодцев.

Выходит, древние народы осознавали глубинную информационную, энергетическую сущность воды как бесконечного источника духовности, оттого свято и бережно относились к ней. Для них природный водоем по-настоящему не был только средством утоления жажды и организации бытовой стороны жизни. Это была духовная сокровищница мира, прикосновение к которой символизировало приобщение к тайнам самой природы, вхождение в иную пространственно-временную плоскость. По нему, источнику, люди стремились узнать свое будущее, проникнуть в иное время. Неслучайно в Древней Греции для узнавания тайн своей судьбы люди шли в пещеру Сибиллы, где жрец, прислушиваясь к журчанию бьющего из-под земли ключа, раскрывал перед пришедшим его будущее.

В природе концепта «источник» можно выявить периферийные начала в концептуальности данного ядра. Концепт «источник» как понятие «основа духовности» раскрывается через функцию памяти и исповеди человека. Как память источник в своей периферийной функции закрепляет сущность генетически-культурного кода отдельного народа. Без данной духовной составной не может идти речь о национальной самоидентичности отдельного народа. Память – это мощный поток энергетически-информационного поля, в котором концентрируется источник духовных начал каждого народа. Не случайны русские поговорки: «Пока жива память – жив и народ», «обратно пропорциональное этому: «Иваны, не помнящие родства своего».

В «Толковом словаре живого великорусского языка» В.И. Даля слово источник относится к слову «источать». И объясняется как:

- 1) естественный выход подземных вод на поверхность земли; ключ, родник;
- 2) *то, что дает начало чему-либо, служит основанием чего-либо*, является тем, откуда исходит, берется, черпается что-либо [3].

Понятие источник в концептуальном плане вбирает, таким образом, несколько значений, образно-символических трактовок. Однозначно одно, что это понимание концепта связано с осмыслением глубинной жизни народов мира, с его многовековой историей, культурой, развитием религиозных представлений. Сущность данного концепта, безусловно, обусловлена национальным, культурно-религиозным жизненными планами русского человека. Эта позиция позволяет выявить богатство ассоциаций и смысловых переносов, определить разницу между значением и концептом этого значения в сознании народа. В таком ракурсе концепт «источник» оказывается более широким и глубинным понятием, чем просто его лексическое значение, закрепленное в словарях.

Как и большинство произведений 60-х, 70-х годов, повесть «Святой колодец» вызывает большой интерес у читателя. Свободный монтаж повести «Святой колодец» основан на законах психологической прозы, прихотливых движений души. Так, читатель, толком ничего ещё не зная о персонажах «Святого колодца», уже оказывается вовлеченным в круговорот их сложной душевной жизни. А пропущенная глава отыщется где-нибудь в середине книги или даже ближе к концу. Так аккумулируется ядерное начало природы концепта «источник».

Концепт же «вода» в повести «Святой колодец» выступает в роли периферийного компонента относительно ядерного концепта «источник». В контексте повести концепт «источник» рассматривается как синоним воды, но в других произведениях писателя источник несет в себе более локализованное значение. Концептивность воды проявляется уже в первых строках повести. Так повесть начинается следующими строками: «Запейте водичкой. Вот так. А теперь спите спокойно. Я вам обещаю райские сны». Здесь водой запивают лекарство. Однако сама вода становится тем самым лекарством, которым не только утоляют жажду, а самую настоящую память, спасая личность от забвения.

В повести концептивность воды, выражаясь через непосредственно прямые образы дождя, снега, небольшого пруда, постоянно шумящего ручья на станции у Перedelкино, в большей степени заключается в функции воспоминаний, идущих через череду сновидений. В сущности вся повесть – это бесконечный, непрекращающийся один и тот же сон, в котором предстает вся дореволюционная, живущая последние дни, уже обреченная Россия, которая никогда не вернется к своим первоначальным духовным истокам. Эти духовные истоки наполняют память, словно некий сосуд, самой настоящей влагой – водой, без которого невозможно существование ничего живого. Так появляются в повести отдельные сновидения, где сквозь дождь бежит за своей Надюшей в отъезжающей коляске мокрый Мандельштам; на протяжении всей сюжетной линии моет и моет у Святого Колодца бесконечный ряд бутылок вечный старик; это герой и его жена все сидят и сидят на скамейке у небольшого пруда; это лайнер, парящий над бесконечным пространством океана. И эти картины не позволяют герою уплыть окончательно в страну грез – в вечность, точнее в бесконечность времени. Очень любовно автор представляет картины, описывая великих поэтов и писателей. Например, «... этой ночью мне долго и сладостно снился Осип Мандельштам, бегущий в дожде по Тверскому бульвару при свете ламп-ионов, мимо мокрого чугунного Пушкина со шляпой, вслед за экипажем, в котором я и Олеша увозили Надюшу».

Например, такие разговоры:

– Много воды утекло, кацо!

– Ох, много, генацвале!

Или:

– Друг мой, не надо плакать. Не стоит. Все мы у господ бога корабли, ушедшие в море. Вернемся лучше к печальной действительности.

Именно это состояние текучести воды как времени уносит героя в далекий-далекий прерванный как сон мир его детства, где он и его будущая жена были еще гимназистами: «Мы стояли в огромном мире друг перед другом – девочка-гимназистка и мальчик-гимназист – вот она и вот я, – и у меня под черной суконной гимназической курткой с потертыми докрасна серебряными пуговицами, под нижней сорочкой, на худой шее висел эмалевый киевский крестик вместе с холщовой ладанкой, где были защиты два зуба чеснока, которые, по мнению тети, должны были предохранить меня от скарлатины и других напастей. Увы, они не предохранили меня от скарлатины, ни от еще большей напасти – от неразделенной любви на всю жизнь». Герою хочется, чтобы этот бесконечный сон воспоминаний, как нескончаемый дождь не прекращался бы. Оттого и чудится в сладостном сне герою не менее сладостная картина: «... и во всем этом пейзаже было нечто тонко живописное: в игрушечном прудике, превращавшемся во время короткого, теплого *дождя* в картинку, кропотливо вышитую бисером...».

Так концепт вода оказывается универсальной частью культурного кода, занимает по праву определенное место в ряду сакральных ценностей, оказываясь источником жизни. А вечно льющаяся вода на мельницу – это ничто иное, как символ памяти, не позволяющей герою оторваться от своего прошлого, без которого немислимо будущее. Отсюда для героя сон – и мучение, которое он хочет прервать, и движение самой жизни, которую нельзя остановить, потому что наступит смерть. Поэтому вода не случайна в повести во всех ее проявлениях – в образе реки, Святого колодца, придорожного ручья, небольшого лесного родника, зеркального пруда – та нить, без кото-

рой немыслимо движение времени. Вода, таким образом, оказывается важной, неотделимой частью одного целостного компонента – концепта «источник», в котором находит свое выражение художественная квинтэссенция авторского замысла.

Список литературы

1. Володина Н.В. Концепты, универсалии, стереотипы, в сфере литературоведения: монография / Н.В. Володина. – М.: Наука, 2010. – 256 с.
2. Воробьева А.Н. Концептуальные проблемы изучения литературы в вузе культуры: (на материале лит. XX в.) / А.Н. Воробьева. – Самара, 2003. – 246 с.
3. Толковый словарь живого великорусского языка: в 4 т. / под ред. В.И. Даля – Спб., 1863–1866 [Электронный ресурс]. – Режим доступа: <http://slovari.yandex.ru/книги/Толковый>

Данчинова Мария Даниловна
канд. филол. наук, доцент
Зубков Вячеслав Александрович
студент

ФГБОУ ВПО «Бурятский государственный университет»
г. Улан-Удэ, Республика Бурятия

ПРИЗРАК ЭПОХИ СРЕДНЕВЕКОВЬЯ В XXI ВЕКЕ

Аннотация: в статье определяется отношение современных поэтов к литературному наследию средневековья. Авторами выявляется взаимосвязь и причинность обращения лириков XXI века к культурному наследию прошлых веков.

Ключевые слова: средневековье, мировоззрение, стихотворный размер, лирический герой, природа внутренних переживаний.

*Куда деться от снов и призраков прошлого,
которые приходят к тебе незваными гостями?*

Э.М. Ремарк «Земля обетованная»

Взглянув на период Средневековья, любой современный человек скажет в недоумении: «Какой кошмар, как так можно было жить!». Закономерно возникает вопрос, так ли сильно мы отличаемся от людей, живущих в средние века? С одной стороны, по человеческим требованиям, желаниям – нет, с другой – во многом человек Средневековья зависел в своей жизни прежде всего от религиозных устоев, от которых мы сейчас свободны. Однако, несмотря на суровые условия жизни, каждый человек что тогда и что сейчас стремится любить и быть любимым.

В этом плане любовь всегда была и будет одним из главных мотивирующих чувств человека. Независимо от времени во имя этого великого чувства совершаются самые нелепые поступки. Каждое новое поколение не только не понимает предыдущее, но и безудержно пытается отрицать предшествующее с целью утвердить новое. Это вечные разногласия отцов и детей. Но бесспорно то, что большинство молодых людей с упоением слушают рассказы своих родителей о первом свидании и первом поцелуе. Мы принимаем ни людей, а ту эпоху, в которую они жили. Чтобы полностью понять и принять любую эпоху, надо жить именно в то время. Человек и эпоха – это своего рода змея, меняющая свою шкуру. Однако можно сменить тысячи веков и поколений, но сущность человека остаётся практически неизменной, меняется только мировоззрение и образ жизни. Каждая индивидуальность пытается выразить своё отношение к реальности. И каждый человек рожден, чтобы постичь великое чувство любви и воспеть его. В выражении таких чувств и возникает разница между человеком той эпохи и современным.

Так, ограниченность средств самовыражения в Средневековье не позволяла раскрыть полностью потенциал личности. Язык был прост и скуден на средства выразительности. Приведем следующие строки:

Я ухожу на службу к королю,
прекрасная! Но душу жжет мою
любовь, любовь, любовь, любовь,
к Вам, госпожа, любовь.

Педро Банес Солаз [1, с. 56]

Предполагаем, что эта языковая скудность явилась следствием влияния религии. В Средневековой лирике воспевание какого-либо образа при условии, если этот образ был не церковный, являлось очень опасным. Красота считалась проклятием, а не даром. Девушку, «оделённую этим проклятием», могли сжечь на костре. Возможно, поэтому первично было само чувство, а не его описание.

В современной культуре некоторые поэты и писатели обращаются к темам, рождённым средневековьем, и делают их основным лейтмотивом своего творчества. Тема любви является одной из самых притягательных, а тема неразделённой любви одна из самых распространённых. Рассмотрим следующее стихотворение:

Ремни и упругая кожа,
Чулки из слюны пауков.
Резвишься в бесовской одежде.
И сладко тебе и легко.

А то, что мой мир уничтожен,
Тебя не заботит ничуть.
И, будто от яркого света
От глаз твоих скрыться хочу.
И вот уже бледные тени
Заглядывают нам в окно,
Как будто бы здесь преступленья
Сейчас совершиться должно.
А будет ведь нечто иное:
Рука не коснется руки,
И лишь ожиданием зноя
Мы будем с тобою близки
Ремни и упругая кожа,
Чулки из слюны пауков.
Резвишься в бесовской одежде.
И зыбко тебе и легко.
Бежать бы! да где это слово
Что крепче чугуновых оков?
И жить нам приходится снова,
Себе не найдя двойников...

Э. Шклярский «Себе не найдя двойников» [2]

Как видим, в современном стихотворении более сложные речевые конструкции: сложные предложения, сравнения, деепричастный оборот, однородные члены. Язык обогащён метафорами «мой мир уничтожен», «и, будто от яркого света от глаз твоих скрыться хочу», «бледные тени заглядывают нам в окно», «и лишь ожиданием зноя мы будем с тобою близки». Обратим внимание на последнюю строфу. Она более экспрессивна. Восклицательное предложение «Бежать бы!» и следом риторический вопрос «да где это слово, что крепче чугуновых оков?» Подводят читателя к основной мысли стихотворения:

И жить нам приходится снова
Себе не найдя двойников... [2]

Под понятием «двойник» Шклярский подразумевает не физического двойника, а духовного. Одной из отличительных черт поэзии Э. Шклярского является недоговорённость. Поэт как бы предлагает читателю домыслить происходящее, тем самым, делая его участником события. В поэзии Средневековья сюжет весь «на поверхности», не нужно мыслить, нужно только внимать автору.

Затмила мне весь женский род
Та, что в душе моей царит.
При ней и слово с уст нейдет,
Меня смущенье леденит,
А без нее на сердце мгла.
Безумец я, ни дать ни взять!

Бернарт де Вентадорн [1, с. 52]

В реальность происходящего помогает поверить мастерство создания художественного образа. У Э. Шклярского женский образ представлен набором художественных деталей:

Ремни и упругая кожа,
Чулки из слюны пауков.
Резвишься в бесовской одежде.
И зыбко тебе и легко [2]

Он зрим и убедителен. Такой же детальный приём создания женского образа можно встретить, например, в стихотворении «Роза из роз» трубадура Дона Альфонса Мудрого. Правда, за высокопарным образом очень трудно представить реального человека.

Роза из роз и зарниц зарница,
Гроза из гроз и цариц царица [1, с. 46]

Но какой же «средневековец» согласится, что его возлюбленная – обыкновенная женщина. Это открытие смог сделать только В. Шекспир (сонет 130). Вернёмся к стихотворению Э. Шклярского.

И лишь ожиданием зноя
Мы будем с тобою близки [2]

Именно в этой строфе заключена мечта лирического героя: человек никогда не сможет найти своё подобие, но всегда ищет и мучается в своих поисках. Мучаясь от безответной любви, лирический герой ждёт от возлюбленной одного только слова. Он подсознательно ищет кого-то или что-то, и сам же от этого страдает. Вспомним строки в стихотворении М.Ю. Лермонтова «Парус»: «А он, мятежный, ищет бури, // Как будто в бури есть покой» [3, с. 23]. Возможно, такими разными поэтами в разные эпохи был услышан голос трубадура Бернарта де Вентадорна с его восклицанием:

Томленья и мечты полёт
Меня, безумца, веселит [1, с. 52]

Все эти тексты схожи внутренним состоянием лирического героя: жадной обретения идеала, внутренней духовной гармонии. Желание постичь неизведанное, стремление к абсолютному совершенству является, безусловно, утопией. Отсюда страдания лирического героя и его трагедия. Но можем ли мы не мечтать?

Несомненно, в средневековом человеке есть черты современного человека. Тема любви, добра, милосердия, всегда были основополагающими в формировании внутреннего мировоззрения человека. В любую эпоху есть свои герои и свои подлецы. Каждый человек стремится быть счастливым, вопрос только: как он этого добивается и что является для него счастьем. В любую эпоху человеческими устоями всегда были общепринятые моральные ценности, разница только в мировоззрении и образе жизни.

С одной стороны, мы придерживаемся высказывания профессора И.Н. Шевелёва, что всё меняется, кроме человека – сущность человека остаётся неизменной [4, с. 12]. С другой стороны, в каждом из нас есть призрак средневековья. Мы так же преданно служим своим «королям», страдаем от Любви, мучаемся в поисках идеалов, и, если понадобится, умираем ради высоких целей.

Список литературы

1. Зарубежная литература. Средневековье. Хрестоматия. – М., 2004.
2. Э. Шклярский. Стихи.
3. М.Ю. Лермонтов. Избранное. – М., 1998.
4. И.Н. Шевелёв. Афоризмы, мысли, эмоции. Книга жизни. – М., 1997.

Лиджиева Софья Пюрвеевна

студентка

Гикис Светлана Николаевна

канд. пед. наук, старший преподаватель

Институт международных отношений

ФГБОУ ВПО «Пятигорский государственный лингвистический университет»

г. Пятигорск, Ставропольский край

СПЕЦИФИКА СОЗДАНИЯ СТУДЕНЧЕСКОГО РАДИОВЕЩАНИЯ НА БАЗЕ УНИВЕРСИТЕТА

Аннотация: статья посвящена исследованию текущей ситуации и определению перспектив развития студенческого радиовещания в России. Проанализированы радиоэфирные российские студенческих электронных СМИ. Предмет исследования – форматы, жанры, способы подачи информации. Студенческое радио рассматривается как неотъемлемая часть жизни университета, подчеркивается его влияние на образовательный процесс вузов современной России.

Ключевые слова: радиоэфир, формат, рубрика, концепция, тематика, корпоративная культура, корпоративные задачи.

В настоящее время в России студенческое радиовещание вновь начинает прогрессивно развиваться. Ведущие вузы страны стремятся создать собственные радиостанции. Тенденция эта связана, по нашему мнению, с эффективной работой менеджмента по формированию сильной корпоративной культуры образовательных учреждений, которая воспринимается как неотъемлемая часть успешной работы вуза, построения уникального имиджа и хорошей рекламы не только в стране, но и за ее пределами.

Студенческого радио реализует такие задачи, как информирование студентов о происходящих в жизни учебных заведений событиях, формирование общекультурной компетентности посредством повышения требований к культуре речи, расширения культурного кругозора и становления гуманистического мировоззрения [2, с. 12]. Студенческое радиовещание развивает корпоративную культуру в университете, помогает сплоченной и эффективной работе студентов и преподавателей.

Анализ большого количества российских студенческих радиопрограмм и радиостанций позволил выявить, что электронные СМИ тяготеют к информационным (радиосообщения и радиоинтервью) и аналитическим (дискуссии и радиобеседы) жанрам радиожурналистики. Например, ведущие студенческого радио «Планета радио» Алтайского государственного университета в своих выпусках часто используют рубрику «Новости с нами», в которой рассказывают о самых необычных или актуальных новостях не только университетского или городского, но и российского масштаба.

В связи с тем, что радио выполняет также и рекреативную функцию, то в основном время выпусков студенческого радиопрограмм приходится на большую перемену, поскольку в это время большинство студентов стремятся отдохнуть после долгой умственной нагрузки. Именно потому на студенческом радио редко можно услышать серьезные аналитические и художественно-документальные материалы. Обусловлено это и отсутствием профессиональных журналистов в данной отрасли. Однако, специалисты в области филологии, например, могут записывать достаточно интересные материалы о литературе и поэзии. Например, на студенческом радио «МАБиУ FM» при международной академии бизнеса и управления в г. Москва существует рубрика «Стихи для души», где иностранные студенты могут прочитать стихотворения или рассказы отечественной классики [5, с. 18].

Как и в любом другом СМИ, у радиовещания существуют определенные форматы. Создатели студенческого радио стремятся объединить в своем эфире новостные, разговорные и музыкальные передачи, что, бесспорно, позволяет быть интересными для реальной аудитории [3, с. 104].

Вызывает интерес музыкальная составляющая студенческого радио и экономического факультета при РАНХиГС «Радио ВАГС». Каждый выпуск ведущие организуют 20-минутный блок «музыкальная перемена». Ди-джей ставит в эфир только качественные треки, а также формирует «стол заказов». Ежемесячно ведущие «Радио ВАГС» выбирают музыкальную звезду, которой посвящают 20-минутный блок, в рамках которого приводят ключевые эпизоды из биографии и транслируют хиты этого исполнителя. Не забывают и о музыкальных поздравлениях для именинников – студентов и преподавателей, что является подтверждением развитой корпоративной культуры данного вуза.

Считаем необходимым рассмотреть и концепции студенческих радиостанций. В первую очередь, хотим отметить тематическое разнообразие радиоэфира. Так, например, выпуск «Университетское радио» при Набережночелнинском институте КФУ состоит из следующих рубрик:

1) «Будилка», в рамках которой ведущие обсуждают популярные видео в Интернете и рассказывают о последних новостях в мире кино и музыки;

2) «Современный хит» наполнен только самыми свежими треками, который, несомненно, обогащает эфир студенческого «стола заказов»;

3) «Исторические новости о студентах» содержат оперативную информацию из жизни вуза разных годов;

4) особо выделим рубрику «Мужской клуб», ведущие которой обсуждают женские проблемы «глазами» мужчин;

5) в рубрике «Самые-самые» ведущие приглашают известного или успешного студента в эфир и беседуют с ним об учебе, внеаудиторной деятельности, проектах и планах на будущее;

6) рубрика «Поговори со мной» позволяет слушателям влиять на выбор проблем, которые в дальнейшем обсуждают радиоведущие в прямом эфире вместе с экспертами: студенты могут отправить заявку на электронной почте создателей радиопрограммы.

При создании радио необходимо помнить, что важным компонентом любой программы является ее оформление. Для успешности и популярности студенческого радио важными критериями являются правильно подобранные голоса ведущих, создание эфирного образа и, конечно же, самореклама [4, с. 210]. Голос, как важнейший инструмент радиоэфира, и манера подачи информации определяют общий настрой всей программы. Не случайно многие руководители создают специальный кастинг среди студентов, желающих заниматься радиожурналистикой.

Создание студенческого радио требует творческих навыков и творческого, креативного мышления. Разработка формата студенческого радио, создание рубрик, информационной и аналитической наполняемости выпуска, выбор качественного музыкального оформления, плавного перехода от музыки к диалогам, ведение интервью, бесед и выбор актуальных тем требует от создателей, ведущих, руководителей творческих усилий, чтобы решить все эти важные вопросы [1, с. 23].

Таким образом, радиопрограмма может стать инструментом реализации стратегии вуза и его корпоративных задач, отвечая, при этом, на информационные запросы студенческой молодежи. Радиопрограмма позволит восполнить недостаток информации, получаемой из современных молодежных СМИ, способствовать формированию ценностных ориентиров студенческой молодежи, способствовать повышению общего культурного уровня студентов. По нашему мнению, создание студенческой радиопрограммы в образовательных учреждениях содействует социальному и профессиональному становлению студентов, их нравственному, эстетическому и интеллектуальному развитию, позволяет осознать свою социальную значимость в этом мире, и наряду с этим позволяет начать формирование чувства социальной ответственности.

Список литературы

1. Гевондян В.В. Радиовещание как основы современных студенческих СМИ [Текст] / В.В. Гевондян [и др.] // Мир на пороге новой эры. Как это будет? / Институт управления и социально-экономического развития, Саратовский государственный технический университет, Richland College (Даллас, США). – Саратов, 2014. – С. 23–24.
2. Гикис С.Н. Формирование общекультурной компетентности старшеклассников средствами технологии воспитательных ситуаций во внеклассной деятельности [Текст]: Автореферат дис. ... канд. пед. наук / С.Н. Гикис. – Пятигорск: ПГЛУ, 2014. – 23 с.
3. Зарва М.В. Слово в эфире. О языке и стиле радиопередач [Текст] / М.В. Зарва. – М.: Изд-во Искусство, 1997. – 180 с.
4. Понукалина О.В. Молодежь и СМИ: конструирование представлений о досуге [Текст] / О.В. Понукалина // Информационное поле современной России: практики и эффекты: Материалы Шестой Международной научно-практической конференции 22–24 октября 2009 года / Под ред. В.З. Гарифулина. – Казань: Изд-во Казанского гос. ун-та, 2009. – С. 206–212.
5. Раскатова Е.Р. Типологический анализ современного российского радиовещания [Текст]: Автореф. дис. ... канд. филол. наук / Е.Р. Раскатова. – Воронеж, 2005. – 22 с.

ТЕРМИНОЛОГИЧЕСКИЙ КРУГ ГЕРМЕНЕВТИЧЕСКОГО ПОДХОДА В ПЕДАГОГИКЕ

Аннотация: в статье анализируется современное состояние терминосистемы педагогической герменевтики, характеризуются основные идеи и принципы герменевтического подхода в педагогике. В работе исследуется круг терминов, сложившихся в русле герменевтического подхода, ряд терминов анализируется с точки зрения методологической и терминологической корректности.

Ключевые слова: герменевтический подход, терминологическая система, методологические идеи, терминополье.

Изменения в социокультурной, экономической и политической сферах обуславливают трансформацию понятийно-терминологического аппарата педагогики. Период конца XX – первого десятилетия XXI века в педагогике характеризуется переосмыслением содержания базовых категорий и их соотношения в системе понятий, расстановкой новых смысловых акцентов в их дефинициях, стремлением к определению педагогического поиска в междисциплинарных направлениях и новых методологических подходах. Поскольку научно-педагогическое знание выражено в понятиях и терминах, то и динамика педагогической действительности и научной картины мира выражается в новых терминах. В этом смысле термины способны выполнять не только номинативную, но и функцию адаптивного прогнозирования (по выражению В.М. Полонского, функцию катализатора), привлекая внимание к понятию, «заставляя» научное сообщество таким образом разрабатывать понятие, а все это ведет к тому, что педагогический термин выполняет когнитивную функцию, являясь средством получения нового педагогического знания. В результате обозначенная термином идея либо находит подтверждение в практике, либо опровергается специалистами. Примечательно в этом отношении плодотворное проникновение в педагогику идей герменевтики, которую целесообразно представлять скорее как метод, нежели отдельную науку.

Герменевтика – теория понимания и интерпретации гуманитарных явлений, построенная на основополагающих идеях В. Дильтея, Г. Гадамера, Э. Гуссерля. В гуманитарном знании возникший в конце XX века достаточно сильный интерес к герменевтике как научному подходу обуславливался рядом причин: противоречием между сциентизацией мира и необходимостью понимания происходящих в мире перемен с позиции научной и общей культуры, «перевода» с узкоспециального и чуждого большинству языка на язык практики и повседневности; растущей скоростью и мощью информационных потоков и потребностью современного человека в определении связующего звена между прошлым, настоящим и будущим, поиске своеобразного коммуникатора различных традиций и культур, центрированностью постиндустриального общества на научных достижениях и антропоцентрированностью самой науки. «Герменевтический ренессанс» как новый виток в развитии учения о толковании, интерпретации текста и шире – искусства понимания был задан самой культурно-исторической ситуацией XX века, в рамках которой потребовалось связать науку и повседневный жизненный мир в условиях его изменчивости.

Основатель тверской герменевтической школы Г.И. Богин трактовал герменевтику как «деятельность человека или коллектива при понимании или интерпретации текста, или того, что может трактоваться как текст» [1, с. 9]. Для интерпретации текста в таком случае необходим самый широкий контекст: это не только понимание языковых средств, использованных в этом тексте, но и понимание культуры, исторической эпохи, стиля, жанра, эмотивных смыслов в тексте и многое другое. Текст видится не как система, заключенная в себе (внутренняя лингвистика в теории Ф. Соасюра), но как продукт, полученный в ситуации общения, находящийся в зависимости от ее структуры и многих экстралингвистических факторов.

Герменевтический подход в процессе обучения и воспитания в современном понимании (А.Ф. Закирова, В.П. Зинченко, Ю.В. Сенько, И.И. Сулима) – это не только истолкование текстов, искусство перевода и интерпретации, но и осознание смыслообразующего характера в широком смысле текста. Истолкование текстов, искусство интерпретации смысла лежит в основаниях педагогической герменевтики (в обучении), поскольку необходимым условием эффективности учения является понимание текстов. Понимание в значительной степени определяет дальнейшее познание, интеллектуальное развитие человека, соединяет в единый узел познание и общение. Именно благодаря пониманию человек способен действовать практически. Герменевтический подход позволяет, с одной стороны, более полно использовать нравственный потенциал учебных и художественных текстов для духовного развития личности учащегося, а с другой – способствует формированию самостоятельности суждений и высказываний учащихся, интереса к чтению, развитию коммуникативной активности, умения формулировать свои взгляды и отстаивать своё видение мира. Таким образом, герменевтический подход имеет для педагога не только общеобразовательное, но и важное методологическое значение. Значительный слой терминов педагогической герменевтики заимствован из герменевтики философской и герменевтики филологической. Это такие термины как конгенитальность, транспозиция, уравнивание, вчувствование, прочувствование, пе-

реживание, вторичное переживание и аппликация, актуализация, слияние горизонтов, герменевтический круг, герменевтическая ситуация. Хотя герменевтические идеи в большей степени находят применение в обучении, герменевтический подход к воспитанию также оказался достаточно продуктивным. На терминологическом уровне развитие герменевтического подхода к воспитанию простирается из определения герменевтики как искусства толкования, интерпретации текстов и философского учения, основной проблемой изучения которого является проблема понимания. Оно состоит не только в осмыслении современного содержания воспитания, но и обогащении герменевтических идеями сущности воспитания: передача воспитаннику опыта понимания мира, диалог взрослого и ребенка, глубокое проникновение в переживания ребенка, интерпретация опыта и жизненных смыслов ребенка, выраженных в слове (А.Ф. Закирова, И.И. Сулима и др.). Нацеленность воспитания на выработку смысло-жизненных ориентаций человека, стремящегося к формированию личностно значимой для него системы знаний, обуславливает развитие в нем способности к интерпретации и рефлексии.

Герменевтический подход в контексте глобализации образования позволил выделить следующие идеи: современное образование является герменевтическим, то есть создающим условия для формирования способности и готовности к пониманию, истолкованию, объяснению, интерпретации всех видов текстов как отражения духовной жизни человека; современное содержание гуманитарного образования основано на диалектике «классики и современности», «вечной молодости науки», поиске «золотого сечения» между вечными вопросами бытия и проблематикой профессионально-личностного становления будущего специалиста; современный подход к организации образовательного процесса должен быть диалогичным, то есть включающим ученика и преподавателя в диалоговые отношения, в процесс обмена ценностями, в жизнь.

На уровне общепедагогической теории педагогическая герменевтика выдвинула целый ряд весьма привлекательных идей, основанных на признании духовной сущности человека, не познаваемой при помощи обычных традиционных средств науки, и возможности разной интерпретации педагогических знаний (зафиксированных и незафиксированных в разного рода письменных текстах), отражающих представления о педагогической реальности (человеке как субъекте творческого саморазвития, целях, механизмах, принципах, содержании, методах и формах воспитания самовоспитания), дающей более адекватное восприятие этих знаний с учетом социально-культурных традиций, рефлексивного осмысления эмоционально-духовного опыта человечества и личного духовного опыта объекта понимания.

В русле герменевтического подхода в педагогике на основе этих идей сложился определенный круг терминов. Как отмечает А.Ф. Закирова [2], основными понятиями педагогической герменевтики являются понятия: «понимание», «герменевтическая интерпретация педагогического знания», «объективное значение педагогического знания», «универсальные смыслы, заключенные в педагогическом знании», «личностный смысл педагогического знания», «версия герменевтической интерпретации».

Термин герменевтическая интерпретация педагогического знания является, на наш взгляд, одним из центральных в понятийно-терминологическом аппарате педагогической герменевтики. Термин трактуется как «аналитико-синтетическая деятельность по глубоко личностному творческому освоению (присвоению) педагогом, предшествующую непосредственному использованию этого знания в практической деятельности и представляющую собой рефлекслирующее проектирование предстоящего педагогического процесса с учетом условий широкого социально-культурного фона (наука, здравый смысл, религиозно-мистические представления, искусство) при активном участии языка, выполняющего в интерпретации фиксирующую, диагностическую и эвристическую функции» [2, с. 74]. Данное определение представляет собой исчерпывающую и объективную характеристику реально существующего в современной педагогике явления, что позволяет делать вывод о методологической корректности номинируемого понятия. Термин «герменевтическая интерпретация педагогического знания» удачен и с лингвистической точки зрения, поскольку не вызывает ложных толкований и отражает междисциплинарный характер той области педагогического знания, к которой он относится.

Активное развитие герменевтического подхода продуцирует новые термины. В педагогической литературе используются такие терминологические единицы, как драмогерменевтический подход, герменевтическая ситуация, герменевтическое сознание, герменевтический тип личности и др. Однако среди новых терминов нередко встречаются не в полной мере четко определяемые, но тем не менее, по замыслу создателей термина, вполне «герменевтические» нововведения. Так, термин «драмогерменевтика» определяется Р.Ш. Чермокиной следующим образом: «действенное понимание, складывающееся в процессе активного подхода к жизни участников образовательного процесса» [4]. Предложенная дефиниция представляет собой описание формируемого в результате качества без указания на способ (метод) педагогической деятельности, кроме того, дефиниции не отражают «ожидаемые, извлекаемые» из смысла слов драма и герменевтика признаки личностного творческого освоения воспитанниками опыта или знания.

Итак, можно утверждать, что методологические идеи герменевтики обогатили научно-теоретический базис педагогики, предоставив интерпретационный ракурс в истолковании педагогической действительности и тем самым реализовав давно назревшую потребность в свободном от догм анализе традиционного и нового знания. При этом динамика формирования собственного терминополья педагогической герменевтики свидетельствует о продуктивности этого методологического подхода в научных исследованиях, обширности возможностей приложения этих идей в теории и

практике образования, широком диапазоне применения герменевтических идей как в обучении, так и в воспитании.

Список литературы

1. Богин Г.И. Обретение способности понимать. – 2001.
2. Закирова А.Ф. Теоретические основы педагогической герменевтики. Монография. – Тюмень: Изд-во ТюмГУ, 2001. – 152 с.
3. Сулима И.И. Философская герменевтика и образование. – Педагогика, 1999. – №1. – С. 36–42.
4. Чермокина Р.Ш. Формирование коммуникативно-творческой направленности студентов – будущих педагогов на основе драмогерменевтического подхода // Автореф. дисс... канд. пед. наук (13.00.01 – Общая педагогика, история педагогики и образования). – Ижевск, 2006.
5. Назаров Д.М. Компаративный анализ герменевтической научной методологии. – Вестник ТГПУ, 2010. – №5. – С. 32–36.

Никаева Татьяна Михайловна

канд. филол. наук, доцент

ФГАОУ ВПО «Северо-Восточный федеральный университет им. М.К. Аммосова»
г. Якутск, Республика Саха (Якутия)

НЕКОТОРЫЕ ОСОБЕННОСТИ ФУНКЦИОНИРОВАНИЯ РУССКОГО ЯЗЫКА В ПОЛИЭТНИЧЕСКОМ РЕГИОНЕ

Аннотация: в статье дается общая характеристика особенностей функционирования русского языка в Республике Саха (Якутия). Автор сообщает о взаимодействии русского с языками коренных народов Якутии, приводит примеры якутско-русских заимствований, а также предварительные результаты пилотажного семантического эксперимента.

Ключевые слова: русский язык, якутский язык, полиэтнический регион, заимствования.

Республика Саха (Якутия) считается самым крупным по территории регионом Российской Федерации, в котором проживает более 120 народов. Государственными языками в республике являются русский и якутский, а эвенкийский, эвенский, юкагирский, долганский, чукотский признаются местными официальными языками в местах проживания этих народов.

Одним из приоритетов государственной политики является развитие национальных культур, а также укрепление межэтнического согласия. В связи с этим реализуется государственная программа Республики Саха (Якутия) «Гармонизация межэтнических отношений в Республике Саха (Якутия) на 2012–2016 годы».

По данным Всероссийской переписи населения 2010 г., в Российской Федерации на тот момент проживало более 11 миллионов русских. В Республике Саха (Якутия) в 2010 году в графе национальность указали принадлежность к русским 353649 человек, что на 37022 меньше по сравнению с 2002 годом, и на 196614 по сравнению с 1989 годом.

Процентное соотношение русского населения ко всему населению Республики Саха (Якутия) ежегодно уменьшается (таблица 1). (Данные о численности русских, а также о других национальностях, о которых далее пойдет речь, приведены из статистического сборника 2005 года, а также с сайта www.Pereris-2010.ru.)

Таблица 1

1989 г.	2002 г.	2010 г.
50,3%	41,2%	37,8%

Т.П. Петрова анализирует сферы деятельности русского населения в годы советской власти и утверждает, что структуры занятости русских и коренного населения существенно отличались друг от друга. «Русские сосредотачивались в сферах промышленности, транспорта, строительства, связи, где их удельный вес был наибольшим в составе трудоспособного населения. (...) Однако те отрасли хозяйствования, в которых русским принадлежала ведущая роль, первыми испытали на себе хозяйственную дестабилизацию в результате экономических реформ» [3, с. 70]. Очевидно, это и стало главной причиной миграции русского населения из республики.

Современному состоянию русского языка в Якутии посвящена работа Н.И. Ивановой «Современное коммуникативное пространство русского языка в Республике Саха (Якутия). Социопсихолингвистический аспект». Н.И. Иванова отмечает, что «русский язык является родным для 95,7% этнических русских в Республике Саха (Якутия)» [1, с. 7]. Кроме того, утверждает, что в последние годы происходит становление нового баланса языков, изменения этноязыковой ситуации, которая проявляется «в сужении русскоязычного пространства в республике, поскольку основной тенденцией в миграционном поведении был массовый выезд русских в другие регионы РФ и страны Ближнего Зарубежья из промышленных и северных районов, где сосредоточены горнодобывающие предприятия» [1, с. 15].

По данным Всероссийской переписи населения 2010 года, в Республике Саха (Якутия) в графе «родной язык» русский язык указали 351248 русских; «родным» назвали якутский язык 1308 рус-

ских. Доля русских, владеющих русским языком, в процентном соотношении от общей численности населения сократилась (в 1989 г. – 62,73%, в 2002 г. – 43,99%, в 2010 г. – 39,95%) [Информационно-аналитическая записка, 2012: с. 107–108].

Русский язык на территории республики выполняет функцию международного общения. Перепись населения в 2010 году показала, что 884412 человек из 933985, указавших в анкете владение языками, говорят по-русски, а якутским, например, 443312.

Традиционные виды деятельности русских Якутии отличались от русских европейской части России. Т.П. Петрова замечает, что «земледелие не являлось источником их дохода» [3, с. 43]. Русские осваивали скотоводство и традиционные промыслы местного населения, «переняли у коренных народов Якутии определенные, выработанные в течение веков, способы хозяйствования (технику скотоводства, приемы охоты, рыбалки). Под их влиянием изменились типы жилища, одежды, пищи...» [3, с. 68].

Естественно, оказавшись в новых природно-климатических условиях, русские, стремясь выжить в суровых условиях, перенимали рациональный опыт местного населения, и это сказывалось на их материальной, духовной культуре, а также на языке.

Одной из особенностей функционирования русского языка на территории Республики Саха (Якутия) является его активное взаимодействие с якутским языком. Такое взаимодействие можно проследить в различного рода заимствованиях.

Русские, перенимая культурные предметы якутов, стали активно использовать и их наименования.

Анализируя статьи, представленные в русско-якутском тематическом словаре М.В. Тарабукиной и В.А. Тарабукина, можно обнаружить значительное количество якутско-русских заимствований, активно используемых в речи русским населением республики. Приведем примеры из некоторых лексико-семантических групп (ЛСГ).

ЛСГ национальная посуда якутов: *чороон* (деревянный кубок), *кытыйа* (деревянная чаша), *чабычах* (маленький берестяной сосуд) и др.

ЛСГ национальная пища якутов: *суорат* (взбитое коровье молоко), *чохон* (взбитое сливочное масло и молоко), *күөрчэх* (взбитые сливки), *кымыс* (кумыс), *саламаат* (саламат), *быгырпах* (напиток из коровьего молока), *хаан* (кровяная колбаса) и др.

ЛСГ жилище и усадьба якутов: *сайылык* (летнее жилище), *сэргэ* (конозья), *хотон* (хлев), *ураһа* (ураза), *балаҕан* (зимняя юрта) и др [4, с. 127].

Все приведенные выше слова хорошо знакомы русскому населению Республики Саха (Якутия), что нельзя сказать о наименованиях на якутском языке различных учреждений, спортивных и торговых комплексов, кафе, ресторанов, число которых ежегодно увеличивается.

Мы провели пилотажный эксперимент и предложили 10 испытуемым русской национальности, постоянно проживающим в республике Саха (Якутия), определить значение общеизвестных эргонимов. Были предложены следующие наименования: Махтал (ресторан) – в переводе с якут. яз. «спасибо, благодарю», Модун (спортивный комплекс) – «мощный», Дохсун (спортивный комплекс) – «стремительный, быстрый», Мусс хая (развлекательный центр, ресторан) – «ледяная гора», Делей (торговый комплекс) – «изобилие, богатство», Сайдыы (торговый комплекс) – «развитие», Орто Дойду (туристический комплекс, зоопарк) – «срединный мир», Чолбон (столовая, бассейн) – «полярная звезда», Сулус (банкетный зал) – «звезда», Дьукээбил (банкетный зал) – «северное сияние», Кэрэ (косметологический салон) – «красивый, прекрасный», Эрэл (страховая компания) – «надежда» и др.

Большинство респондентов точно определили функциональное предназначение объекта (магазин, торговый комплекс др.), но никто не смог сделать точный перевод наименования с якутского. Это говорит о том, что истинное значение ежедневно используемых в речи наименований русским республике не доступно.

Итак, функционирование русского языка в Республике Саха (Якутия) происходит в условиях постоянного взаимодействия с якутским языком. Как считают специалисты (Н.И. Иванова) и это подтверждают данные Всероссийской переписи 2010 г., происходит сужение коммуникативного пространства русского языка в республике, но он по-прежнему доминирует в официальном общении (в государственных учреждениях, производственной сфере, при оформлении различной документации и т. д.).

Работа выполнена при финансовой поддержке гранта Президента РФ НШ – 5740.2014.6.

Список литературы

1. Иванова Н.И. Современное коммуникативное пространство русского языка в Республике Саха (Якутия): социопсихолингвистический аспект. – Новосибирск: Наука, 2012. – 130 с.
2. Петрова Т.П. Русское население Якутии: проблемы этнокультурной адаптации: Сборник научных трудов. – Якутск: Изд-во СО РАН, Якутский филиал, 2004. – 199 с.
3. Русско-якутский тематический словарь / М.В. Тарабукина, В.А. Тарабукин. – Якутск: Издательский дом СВФУ, 2012. – 420 с.

Нуруллаев Рубин Рафаэльевич

студент

Крутова Ирина Николаевна

канд. филол. наук, доцент, преподаватель

Астраханский филиал ФГБОУ ВПО «Саратовская государственная
юридическая академия»

г. Астрахань, Астраханская область

ИСПОЛЬЗОВАНИЕ УСТАРЕВШИХ СЛОВ В ПОВСЕДНЕВНОЙ ЖИЗНИ

Аннотация: в данной статье рассматривается актуальный, по мнению авторов, вопрос использования устаревших слов в повседневной жизни. В настоящее время, к сожалению, углубляется разрыв между прошлым и будущим. Нынешнее поколение школьников, студентов и их бабушки и дедушки пользуются разной разговорной речью. В работе также рассматривается проблема сохранения устаревших слов как история, память о своей малой родине.

Ключевые слова: архаизмы, историзмы, связь поколений.

У каждого человека есть своя малая родина – то место, где мы родились, где жили наши предки, где наши корни. У одних – это большой город, у других – небольшое село, у третьих – маленькая деревенька. К сожалению, сейчас эти корни основательно забыты, а ведь это целый культурный «пласт» прошлых поколений. «Без знаний прошлого – нет настоящего». В последнее время, правда; начал пробуждаться интерес к прошлому. Но история неумолима. В наши дни исчезают мелкие населённые пункты, существовавшие порой по 300–400 лет. Гибнут документы, домашние архивы, устаревшие слова, у которых со временем появилось новое значение. Например: живот – сельскохозяйственное животное, живот – часть тела. Урок – порча, сглаз, урок в школе. И новое поколение знает их под новым значением. Некоторые слова имеют несколько значений. Например: пещера – пещера, Печёра – река, руда – кровь, руда – полезное ископаемое. Это могло произойти из-за большой численности народностей, и их последующего смещения.

Развитие языка как средства общения регулируется двумя противоборствующими тенденциями: дивергенцией (расхождением); конвергенцией (схождением). Эти тенденции тесно связаны друг с другом и на каждом отдельном отрезке исторического развития языка уступают место друг другу в условиях общения. Проявляется это в том, что распад некогда единого языкового коллектива обуславливает языковую дивергенцию: новые языковые особенности, появляющиеся в речи одного из отделившихся племён, не распространяются на язык остальных отделившихся групп, а это ведёт к накоплению языковых различий между ними. Так образуются диалекты разновидности некогда единого языка.

Говор – мельчайшая единица диалектного – членения языка. Во всех говорах рассматривается языковый ландшафт. Говоры объединяются в наречия, более крупные территориальные единицы.

За длительный период изолированного развития может накопиться столько различий, что разные диалекты могут перерасти в разные языки. Напротив, в случае объединения племён неизбежно начинается интеграция диалектов, которая выражается в сглаживании языковых различий, распространении новых языковых особенностей на речь всех групп населения, вошедших в такое объединение. Из-за большой численности народностей слова приобрели разное значение.

Например: беда – очень, беда – тяжело, трудно.

Березник – берёзовый лес, березник – гриб подберёзовик.

Слова нашей лексики по времени своего появления в языке могут быть самыми разными. Подавляющее большинство старых слов входят в активный словарный запас, употребляются нами часто и в силу их постоянного функционирования в речи старыми не осознаются (ср. праславянские по происхождению слова отец, белый, нести, когда, сам, дом, небо и т. п.).

Устаревшие слова можно разделить на две группы: 1) историзмы; 2) архаизмы.

Историзмы (от греч. historia – рассказ о прошлых событиях) – это слова, обозначающие названия таких предметов и явлений, которые перестали существовать в результате развития общества. Например: «Теперь являлись *челобитчики*...».

Причина появления в языке историзмов – в изменении быта, обычаев, в развитии техники, науки, культуры. На смену одним вещам и отношениям приходят другие. Например, с исчезновением таких видов одежды, как армяк, камзол, кафтан, из русского языка ушли названия этих видов одежды: их теперь можно встретить лишь в исторических описаниях. Навсегда ушли в прошлое, вместе с соответствующими понятиями, слова: крепостной, оброк, барщина и другие, связанные с крепостным правом в России.

Архаизмы (от греч. archaios – древний) – это слова, вышедшие из употребления вследствие замены их новыми, например: *ланиты* – щёки, *чресла* – поясница, *десница* – правая рука, *туга* – печаль, *вириши* – стихи, *рамена* – плечи. Все они имеют синонимы в современном русском языке.

Архаизмы могут отличаться от современного слова-синонима разными чертами: иным лексическим значением (*гость* – купец, *живот* – жизнь), иным грамматическим оформлением (*исполнити* – исполнить, *на бале* – на балу), иным морфемным составом (*дружество* – дружба, *рыбарь* – рыбак), иными фонетическими особенностями (*гшпанский* – испанский, *зерцало* – зеркало).

Причина появления архаизмов – в развитии языка, в обновлении его словаря: на смену одним словам приходят другие.

Таким образом, образование современных народов – это результат политического и экономического объединения племён или групп населения.

Список литературы

1. Г.Н. Чагин. Народы и культуры Астрахани XIX–XX вв. – Астрахань, 1996.
2. И.С. Капцугович. Книга для чтения по истории Астрахани. – Астраханское книжное издательство, 1992.
3. Современный русский язык: Учебник. – Просвещение, 2005.

Ощепков Алексей Романович
д-р филол. наук, доцент, профессор
Керекеша Александр Анатольевич
аспирант

ФГБОУ ВПО «Московский государственный лингвистический университет»
г. Москва

РУССКИЙ НАЦИОНАЛЬНЫЙ ХАРАКТЕР В ЭПИСТОЛЯРНОЙ КНИГЕ Ф. АНСЕЛО «ШЕСТЬ МЕСЯЦЕВ В РОССИИ»

Аннотация: в статье, объектом анализа которой является книга путевых записок «Шесть месяцев в России» французского писателя Ж.-Ф. Ансело, посетившего летом 1826 г. Российскую империю, основное внимание уделено усиливающемуся в последнее время в гуманитарном знании интересу к диалогу культур и проблеме национальной идентичности. Письма Ансело и его оценки российской жизни, ставшие одним из первых откликов о нашей стране в XIX веке, по мнению исследователей, оказали немалое влияние не только на интеллектуальную Францию, но и представляли живой интерес широкой западной читательской публики.

Ключевые слова: эпистолярный жанр, русский национальный характер, путевая литература, «русский мираж».

Актуальность статьи о путевых записках Ф. Ансело обусловлена усиливающимся в последнее время в гуманитарном знании интересом к диалогу культур, к проблеме национальной идентичности и роли образа «Другого» в ее формировании [1–7].

Жак-Арсен-Франсуа-Поликарп Ансело (1794–1854) – популярный в XIX веке французский писатель, поэт, драматург, путешественник, член Французской академии, автор эпистолярной книги «Шесть месяцев в России» [8], оказавшей существенное влияние на многих европейцев.

Книга «Шесть месяцев в России» вышла в апреле 1827 г. в Париже, была довольно быстро раскуплена и в том же месяце переиздана. Затем появились Брюссельское издание и переводы на голландский (1828) и итальянский (1829) языки.

Ансело предстояло познакомить французов с Россией в поворотный момент ее истории, связанный с перипетиями престолонаследия, коронацией Николая I, процессом над декабристами и др.

Книга Ансело «Шесть месяцев в России» – это многосторонний взгляд автора на Россию и русский народ, представленный в 44 письмах к своему другу, Ксавье Сэнтину (Ксавье Сэнтин – настоящее имя Жозеф Ксавье Бонифас; 1798–1865) – французский романист, драматург, поэт. Начал своё литературное поприще с поэмы «Счастье научного познания» (1817) и стихотворных дифирамбов «Взаимное обучение» (1820) и «Возрождение литературы и искусств в эпоху Франциска I» (1822), соавтору по ряду пьес, одному из наиболее плодотворных водевилистов первой половины XIX века.

Уезжая в Россию, Ансело, «писатель с умом и дарованием» [9] горел желанием «увидеть новые народы, изучить новые нравы, побывать на пышных церемониях, почерпнуть вдохновение в незнакомых <...> странах» [10, с. 26].

Этого же он придерживается в своих письмах из России к Ксавье Сэнтину: «<...> я хожу по всем местам, где собирается народ, наблюдаю его обычаи и нравы, и удивление моё не перестаёт расти» [10, с. 116].

В каждом письме отражается та или иная сторона российской действительности: образование, судопроизводство, крепостное право, табель о рангах, экономика, религия, нравы и прочее. Особый интерес вызывают размышления автора о русской нации, особенностях характера, нравах и обычаях русских людей.

По мнению Ансело: «Русская нация состоит из крепостных крестьян, свободных крестьян, купцов и дворян» [10, с. 50]. В письме XXII, описывая восстание декабристов, Ансело обращает внимание на то, что русский народ не представляет себе жизни без царя. В то же время он отмечает, что в аристократических кругах были и другие настроения. Например, Ансело пишет: «Эти могущественные аристократы взяли за оружие во имя свободы. <...> Они пытались вырваться из-под ига верховной власти – какое же отношение к этому заговору аристократов имел народ? Разве над ним тяготеет царский скипетр? Русский человек, характер которого сформирован многими веками покорности, не представляет себе жизни без властелина. Его можно увлечь каким-нибудь именем, но он не восстанет во имя образа правления» [10, с. 82]. В приведенной цитате Ф. Ансело высказывает мысль о «покорности» русского народа. Это один из уже давно сложившихся стереотипов

о «покорности» русской нации, русском «рабстве», о котором задолго до Ансело писали многие его западные предшественники, начиная с немца С. Герберштейна, англичанина Р. Ченслора и француза Ж. Маржерета [11; 12].

В XIII письме Ансело заостряет внимание читателей на системе образования, прекрасном знании французского языка русским дворянством: «Во Франции мы всегда с удивлением отмечали, как свободно русские говорят на чужом для них языке, но оказывается, всё дело в системе образования. С самого нежного возраста дети слышат французскую речь. <...> Именно на нашем языке учатся они выражать свои первые мысли, развиваются, читают книги наших писателей и неизбежно получают отпечаток, который ничто не может стереть» [10, с. 57].

Двуязычность была нормой для русского культурного человека начала XIX века, она стала синонимом культуры, знаком принадлежности к дворянскому сословию, поскольку дворянину не говорить по-французски было неприлично. Французский язык являлся корпоративным языком, символом принадлежности к высшему обществу, где воспитание и образование давалось по западному образцу.

На Западе распространённым клише была мысль о подражательности русских, о том, что они в одночасье из варварства сделали стремительный скачок в цивилизованный мир. Миф о России (О том, что европеизация российской жизни была произведена преждевременно, впервые сказал Монтескье, поставив под сомнение благотворность петровских преобразований. Опираясь на описание русской жизни, данное Адамом Олеарием еще в 1649 г., он заключил, что Россия была цивилизована слишком быстро. В «Духе законов» (XIX, 14) он пишет, что России следовало бы не усваивать достижения западной цивилизации, а вернуться к ценностям Киевской Руси.) [13], по мысли Лортолари, был плодом фантазии просветителей и служил в качестве доказательства их концепции прогресса [14].

Эту неоригинальную мысль о стремлении русских подражать Западу повторяет и Ансело.

Размышляя о Петровских преобразованиях России, о самом Петре I, о его стремлении поставить русскую нацию в ряд европейских, Ансело в письме XXVI пишет: «Взойдя на престол в начале XVIII века, могущественный монарх бросил взгляд вокруг себя – и что же увидел? Медленным и постепенным развитием человеческого духа Европа достигла совершенства цивилизации, его же окружал варварский народ. Но он изучил этот народ, он знал его силу, он чувствовал, что заставить его идти шаг за шагом, как шли европейские народы в течение шести столетий, значило осудить его на вечное отставание; это значило оставить достижение заветной цели на произвол времен и обстоятельств. Вооруженный неколебимой волей, абсолютный повелитель нации, знающей только один долг – повиноваться, он заставил ее преодолеть одним прыжком огромное пространство, отделявшее ее от остальной Европы. Толчок был дан, и русский народ перешагнул через несколько столетий. Однако, внезапно поднявшись из природного состояния на вершину цивилизации, этот народ оставил позади себя все промежуточное пространство и мог схватить только поверхность вещей, предоставленных ему для подражания. Его образованию не хватало прочного основания. Подобно умному и послушному ребенку, который сумел бы скопировать академическое полотно, не выучившись рисовать глаз, этот народ, творя чудеса, повсюду демонстрирует отсутствие первых элементов, и пока обучение задним числом не заполнит эти пробелы, он будет копировать результаты, не умея усвоить то, что позволяет их достигнуть» [10, с. 103].

Часть рассуждений о характере «молодой нации» Ансело, вероятно, заимствовал у своих предшественников, таких как Ж. де Сталь (Анна-Луиза Жермена де Сталь – французская писательница, основоположница теории романтизма во Франции.), Жозеф и Ксавье де Местры (Жозеф-Мари, граф де Местр (1.04.1753 – 26.02.1821) – французский (сардинский) католический философ, литератор, политик и дипломат, основоположник политического консерватизма. Его брат – Франсуа Ксавье де Местр – французский эмигрант, художник-дилетант, генерал-майор русской императорской армии, участник наполеоновских войн, член Туринской академии наук) [8].

В докторской диссертации А.Р. Ощепкова «Образ России во французской прозе XIX века» подробно говорится о том, каким представляется русский национальный характер в оценках Ж. де Сталь, Ф. Стендаля, О. Бальзака, А. де Кюстина, Т. Готье, А. Дюма-отца и других французских авторов [15]. В §1.2 «Россия во французской художественной прозе XIX века» первой главы диссертации А.Р. Ощепкова приводится, в частности, мнение К. де Местра, которого «поражает совмещение в русском национальном характере самых противоречивых свойств: безрассудство и ухарство сочетаются с благородным и рассудительностью, милосердие и любовь к ближнему с жестокостью» [15, с. 87]. К. де Местр обращает внимание и на такую особенность русских, как бескорыстная готовность поддержать человека, попавшего в трудную ситуацию. Об этом же напишет впоследствии и Ансело.

Неоднозначно оценивая русский национальный характер, Ксавье де Местр отмечает «религиозность, самоотверженность, преданность, смелость русских, но опасения вызывает их непредсказуемость, таящаяся под покровом простодушия жестокость» [15, с. 94].

Размышления К. де Местра о русском национальном характере, базирующиеся на противоречиях, находят отражение и в путевых заметках Ансело.

Рассматривая национальные особенности русских людей, автор книги «Шесть месяцев в России» останавливается на образе русского крестьянина и выделяет «его презрение к опасности, которое он черпает в сознании своей силы и ловкости. Можно видеть, как во время перерыва на работе люди слят на узких паркетах или на шатких дощечках, где малейшее движение грозит им гибелью. Если, испугавшись за них, вы укажете им на опасность, они только улыбнутся и ответят

вам: «небось» («не бойтесь»). Это слово постоянно у них в ходу и свидетельствует о неустрашимости, составляющей основу их характера. Умные и услужливые, они употребляют все свои способности, чтоб понять и оказать вам услугу. <...> При первом взгляде на этих простых людей, ничто так не поражает, как их крайняя учтивость, резко контрастирующая с их дикими лицами и грубой одеждой» [10, с. 117].

Общаясь с русскими людьми, Ансело отмечает присущие им такие национальные особенности, как набожность, терпимость к другой вере, наивная доброжелательность, покорность, почтительность, готовность оказывать помощь, христианское милосердие, внимательность и преданность. Одновременно с этими качествами, по мнению Ансело, русские люди наделены мужеством, храбростью и воинственностью, которые заложены в их природе. «<...> Беспокойство удваивается, когда видишь этот народ вблизи. Чего не может предпринять завоеватель, располагающий покорным войском, мужество которого может противостоять любым препятствиям?» [10, с. 119]

Характеризуя разные слои русского общества, в котором воспитание базируется на христианских заповедях и канонах, Ансело в письмах к Ксавье Сэнтину часто упоминает о набожности и покорности русского народа.

В письме IX он пишет: «Всем известно, <...> что русский народ – самый суеверный в мире, но, когда наблюдаешь его вблизи, поражаешься, до чего доходят внешние проявления его набожности. Русский (я говорю, разумеется, о низших классах) не может пройти мимо церкви или иконы без того, чтобы не остановиться, не снять шапку и не перекреститься десяток раз. Такая набожность, однако, отнюдь не свидетельствует о высокой морали!» [10, с. 43]

Почему Ансело обращает особое внимание читателей именно на эти качества русских людей? Как и многие французские авторы до него, Ансело придерживается того стереотипа, что православные религиозные традиции очень сильны, а вера в бога даёт русскому человеку мощь и силу. Вместе с тем, вслед за своими предшественниками он утверждает, что у православных вера выразилась лишь во внешнюю обрядность, в показные её формы, такие как снятие головного убора, ритуал осенения себя крестом при встрече на дороге церкви и т. д. По мнению Ансело, демонстративное отношение к религии не способствует истинной вере.

Очевидно, что Ансело придерживается той мифологии о характере русского человека, который сложился в многочисленных отзывах французских авторов о России, как «стране деспотизма, показной религиозности, поголовного пьянства, грубых нравов» [15, с. 7].

В книге «Состояние Российской империи и великого княжества Московии» Жак Маржерет (Жак Маржерет (ок. 1550 – не позднее 1618) – авантюрист, служивший разным господам, капитан иноземных телохранителей Бориса Годунова, затем Лжедмитрия I. Стал настоящим «первооткрывателем» России во Франции XVI в. Его записки «Состояние Российской империи и великого княжества Московии» (Париж, 1607) – первое и самое обстоятельное и серьезное в конце XVI – начале XVII вв. во Франции «свидетельское» описание России. Он был первым французом, писавший о России и знавшим русский язык. Жил в Москве с 1601 по 1611 гг. Книга Маржерета повлияла на пробуждение интереса к России во Франции.) [18] так характеризует русских людей, описывая нравы, обычаи и образ жизни русских: «они грубы и необразованны, без всякой учтивости, народ лживый, без веры, без закона, без совести, содомиты и запятнаны бесчисленными другими пороками и скотскими страстями» и далее: «русский народ не знает никакой промышленности, весьма ленив, работы не любит и так предан пьянству, как нельзя более; духовенство не уступает в этом мирянам, если еще не превосходит их» [17].

Значительная часть наблюдений над характером русского простолюдия заимствована Ансело из книги Г. Фабера «Безделки» [16].

Однако справедливости ради надо отметить и стремление автора объективно отразить лучшие качества национального характера русских людей.

«Русские крестьяне крепко сложены и обыкновенно высоки ростом, поэтому армия состоит из бравых молодцов» [10, с. 146].

Ансело дополняет свой рассказ мыслью о терпимости русского народа. «<...> я не знаю другого народа, который был бы более терпим. Русский творит молитвы, коленопреклонения и крестные знамения в своих церквях, перед своими иконами, но без смущения входит в храм другой веры и держит себя там благочинно и почтительно. Ни иудей, ни магометанин, ни протестант, ни католик не вызывают у него неприязни. Возможно, он испытывает к ним жалость, но не осуждает и никогда не преследует их» [10, с. 87].

Россия испокон веков была многонациональной страной. На её огромной территории проживали многочисленные народности, которые исповедовали разные религии. И для русского человека было привычно общаться с людьми, исповедующими другую религию. В то время, как во Франции 24 августа 1572 года католики устроили резню гугенотам, будучи представителями одной христианской религии. Можно предположить, что Ансело помнил об этих событиях, и для него была удивительна такая толерантность и терпимость русских людей.

Продолжая свои наблюдения, Ансело в письме XXXI даёт характеристику русскому крестьянину: «Русский крестьянин от природы добр, и лучшее свидетельство тому – его бурная веселость и экспансивная нежность ко всем окружающим, когда он под хмельком. В этом положении, снимающем внешние запреты и обнажающем сердце человека, он не выказывает ни злонамерения, ни стремления задеть других. Теряя рассудительность, он сохраняет свою наивную доброжелательность» [10, с. 118].

Ансело сократил пространное рассуждение Фабера, посвященное сравнению психологии и поведения русских и французов в экстремальных ситуациях: «<...> Говоря об услужливости русского

крестьянина и его готовности оказать помощь, я соглашусь, что тоже мы встретим и во Франции, однако, внимательно изучив два эти народа, мы обнаружим весьма существенное различие. Француз, оказывая вам помощь, следует своей природной живости, но его важный вид непременно дает вам понять, что он знает цену делаемому им одолжению. Русский же помогает вам в силу некоего инстинкта и религиозного чувства. Один исполняет обязанность, налагаемую обществом, другой – акт христианского милосердия» [10, с. 118–119].

Одарённость, ловкость, способность к ремёслам русских вызывает у писателя восхищение. «Способность русского простолоудина к ремеслам невероятна. Наугад выбранные хозяином для исполнения той или иной работы, эти крепостные всегда справляются с возложенными на них обязанностями. Им просто говорят: ты будешь сапожником, ты – каменщиком, столяром, ювелиром, художником или музыкантом; отдадут в обучение – и спустя некоторое время они уже мастера своего дела! Эта естественная одарённость, счастливые способности, столь быстро развивающиеся, привычка подчиняться, превращающая любое волеизъявление хозяина в закон, делают русских слуг лучшими в мире. Внимательные и преданные, они никогда не обсуждают полученное распоряжение, но беспрекословно выполняют его. Быстрые и ловкие, они не знают такой работы, которая была бы им не по силам» [10, с. 118].

Относительно талантов и способностей русского человека Ансело справедливо замечает, что русскому человеку по силам любая работа и освоение многих ремёсел. Но при этом, восхищение француза опять же омрачается тем, что русский человек беспрекословно выполняет приказы своего хозяина.

Ансело поражает тот факт, что русский ремесленник, не обладая многочисленным набором инструментов, способен выполнять любые задачи, которые ставят перед ним господа. «Русский ремесленник не носит с собой множество специальных инструментов, необходимых теперь нашим рабочим для любого дела, ему довольно топора. Острый, как бритва, топор служит ему как для грубых, так и для самых тонких работ, заменяет ему и пилу и рубанок, а переворачиваясь, превращается в молоток. Разрубить бревно, раскроить его, выбрать пазы и соединить доски – все эти задачи, для которых у нас требуется несколько рабочих и разные инструменты, выполняются русским крестьянином в кратчайшее время с помощью одного-единственного орудия» [10, с. 118].

Смекалка и находчивость русского человека в работе, когда он использует один топор, вызывает у Ансело искреннее удивление. Автор показывает читателю изобретательность русского мастера. Из текста не видно, что Ансело имеет в виду какой-то подвох и стремится «уколоть» Россию за её отсталость. В отличие от своих предшественников, Ансело искренне подчёркивает талант, мастерство и смекалку простого русского человека. Во французской литературе того времени такая положительная оценка русского человека встречалась крайне редко.

Ансело акцентирует внимание на сходствах и различиях, побудительных мотивах, которые характерны для русского крестьянина и представителя низшего сословия во Франции, и сравнение это оказывается зачастую не в пользу французов и европейцев вообще. «<...> Вежливые формулы, которых не услышишь во Франции в низших классах, и которые составляют здесь украшение народного языка. <...> Никогда вы не увидите тех кровавых сцен, какие так часто можно наблюдать в Париже или Лондоне» [10, с. 117]. Объяснение этой умеренности, сдерживающей естественные движения и порывы гнева, которому подчас невозможно сопротивляться, Ансело вновь видит в рабской покорности русского человека. «Быть может эти рабы полагают, что терпят достаточно побоев от господ, чтобы колотить ещё и друг друга?» [10, с. 117]

Автор книги приводит примеры и благонаправы русского народа. Например: «<...> Мужик, несущий тяжесть, предупреждает прохожего вежливым обращением. Вместо грубого «посторонись», которое вырывается у наших носильщиков часто уже после того, как они толкнули или повалили вас, здесь вы услышите: «Сударь, извольте посторониться!», «Молодой человек, позвольте мне пройти!» Иногда эта просьба сопровождается даже обращением, заимствованным из семейного обихода – например, «отец», «братцы», «детки». Даже стоящий на часах солдат сообщает вам о запрете двигаться дальше с учтивостью: требуя отойти от места, куда запрещено приближаться, он взывает к вашей любезности. Эта вежливость показала мне особенно странной в военном государстве, а поскольку я не встречал ее ни в одной другой стране, то заключаю, что она коренится в самом характере народа» [10, с. 118].

Интересную характеристику даёт автор и русским купцам. «<...> под наивной внешностью русского купца скрываются самые изощрённые ум и хитрость, превосходящие всякое воображение» [10, с. 55]. Далее в форме анекдота преподносятся достоинства русских купцов. «Петр I <...>, когда ему советовали запретить пребывание в российских пределах евреев, ответил: «Нет, пусть они приедут и попробуют вести дела с моими бородачами. Увидите, они недолго пробудут в России». И в самом деле, евреи быстро почувствовали, что их хитрости и ловкости не хватает, и вернулись на дороги Польши и Германии. Иностранцы коммерсанты уверяют, что русский купец перехитрит двух евреев» [10, с. 55].

Ансело, конструируя образ русского человека из народа, использует прием антитезы, противопоставляет его французу. Он высказывает мысль, берущую начало в эпохе Просвещения, о том, чем отличается француз от русского человека. «<...> Чувство чести, эта добродетель цивилизованных наций, составляет одновременно и побудительный мотив, и награду первого; второй не думает о своей заслуге, но просто выполняет то, что сделал бы на его месте всякий, и не видит возможности поступить иначе. Если речь идет о спасении человека, француз понимает опасность и рискует сознательно; русский же видит только несчастного, готового погибнуть. Мужество одного рассудочное, храбрость другого – в его природе. Причины различны, но, в самом деле, друг мой, какое

это имеет значение, если результат один и тот же?» [10, с. 119]. К представителям «цивилизованных наций» Ансело несомненно относит французов, подчёркивая их превосходство над русскими.

Данные Ансело характеристики русским крестьянам, их странностям и особенностям, на первый взгляд, впечатляют, так как они сделаны иностранцем, который до приезда в Россию представлял эту страну «дикой», а её народ «варварским». «<...> Кажется, что привыкший к любым лишениям русский крестьянин вовсе не имеет потребностей: ему достаточно огурца, луковицы и куска черного хлеба; он спокойно засыпает на камнях или на снегу, а разбудите его – и он вскочит, готовый повиноваться» [10, с. 119].

Француз в своих письмах много внимания уделяет бесстрашию, силе, агрессивности русских, неоднократно подчёркивая свой страх за европейскую безопасность в будущем из-за «воинственного инстинкта русских» [10, с. 120]. Варварская страна, в которой процветает рабство, только усиливает угрозу со стороны России цивилизованному миру, и эта основная мысль внушается читателю: «как покорными людьми легко управлять» [10, с. 120].

Нужно заметить, что от письма к письму оценка увиденного Ансело в России меняется, и в тоне каждого послания к другу всё больше чувствуется негативное восприятие российской действительности и к проявлениям характера русского человека, который подаётся как агрессивный и способный представлять угрозу народам Европы в глобальном масштабе.

«<...> Если воинственный инстинкт русских возобладает... девятистотысячная армия может устремиться в наши пределы, разве осторожность и гуманность не подсказывают нам, какую арену следует предоставить их пылкой воинственности?» [10, с. 120] И этой ареной, по мнению Ансело, может стать Азия.

Подводя итоги, отметим, что книга «Шесть месяцев в России» стала в XIX в. одной из первых попыток многосторонне обрисовать для европейского читателя российскую жизнь. Однако, как видим, образ России и русского народа, представленный у Ансело, во многом заимствован у предшествующих авторов и не может претендовать на оригинальность. Будучи опытным писателем, автор путевых записок создает яркие образы русских людей, преувеличивая такие черты их характера, как набожность, покорность, раболепие, воинственность, безудержная смелость и храбрость.

Русский национальный характер, каким его конструирует в своей книге Ф. Ансело, состоит из противоречивых качеств. С одной стороны, русские – это просветительский идеал «естественного» человека, о котором просветители мечтали и писали, когда сравнивали «исторического» (цивилизованного) человека и «неисторического», (естественного) человека. С другой – в XIX веке «естественный» русский человек – вне цивилизованного мира, он «дикарь», «варвар» с зачатками благородства, обхождения, которые, по мнению Ансело, были лишь во внешнем проявлении поведения. Русский народ «другой» – «дикий», «варварский народ», который не создаёт и сохраняет свою культуру, а перенимает у «цивилизованных» стран. Русские сильны по природе, но из-за своего воинственного инстинкта они не развиваются духовно. Навязывая читателям мысль о военной угрозе, Ансело создает «русский мираж» о национальном характере.

Книга французского автора стала свидетельством того, что за шесть месяцев пребывания в России глубину и широту русского характера оказалось невозможно постичь. Возможно поэтому Ансело и позаимствовал у своих предшественников стереотипные представления о всех россиянах.

Список литературы

1. Вульф Л. Изобретая Восточную Европу: Карта цивилизации в сознании эпохи Просвещения. – М.: Новое литературное обозрение, 2003.
2. Ермасов Е.В. Петр I и Россия в немецкой публицистике первой четверти XVIII века. – Саратов, 2000.
3. Ермасов Е.В. Образ «русского варварства» в сочинениях немецких публицистов XVI – первой половины XVIII в. // Европейское Просвещение и цивилизация России. – М., 2004. – С. 16 – 31.
4. Карацуба И.В. Россия последней трети XVIII – начала XIX века в восприятии английских современников. – М., 1985.
5. Ощепков А.П. Образ России во французских путевых записках XIX века. – М., 2010.
6. Королева С.Б. Миф о России в британской культуре и литературе (до 1920-х годов). – Н. Новгород, 2012.
7. Мединский В.Р. Мифы о России. – М., 2014.
8. Ancelot J.-F. Six Mois en Russie, lettres en 1826. – P.: Dondey-Dupres, 1827.
9. Греч Н.И. Парижские письма с заметками о Дании, Германии, Голландии и Бельгии. – СПб, 1847. – С. 453.
10. Ансело Ф. Шесть месяцев в России / Вступ. статья, перевод с фр., комментарии Н.М. Сперанской. – М.: Новое литературное обозрение, 2001.
11. Герберштейн С. Записки о Московии. – М., 1988.
12. Ченслор Р. Книга о великом и могущественном царе России и князе Московском (1553–1554); Россия начала XVII в. Записки капитана Маржерета. – М., 1982.
13. Liechtenhan F.-D. La progression de l'interdit: les recits de voyage en Russie et leur critique a l'epoque des tsars // Schweizerische Zeitschrift fur Geschichte. – 1993. – Vol. 43. – P. 28).
14. Lortholary A. Le Mirage russe en France au XVIII siecle. – P.: Boivin, 1951.
15. Ощепков А.П. Образ России во французской прозе XIX века / Дис. ... док. филол. наук. – М.: МПГУ, 2012.
16. Мильчина В. «Праздник наблюдатель» 1811 года о России и Санкт-Петербурге // Новое литературное обозрение. – 1993. – №4. – С. 352–356.
17. Margeret. Etat de l'Empire de Russie et Grand Duché de Moscovie avec ce que s'est passé de plus mémorable et tragique, pendant le règne de quatre Empereurs; à sçavoir depuis lan 1590 jusque en septembre 1606. – P. 78.
18. Россия начала XVII в. Записки капитана Маржерета. – М.: Ин-т истории РАН, 1982. – С. 144.

ВЫДЕЛЕНИЕ КОМПОНЕНТОВ «ЛАСКАТЕЛЬНЫЙ» И «УНИЧИЖИТЕЛЬНЫЙ» В ДИМИНУТИВАХ РУССКОГО И АНГЛИЙСКОГО ЯЗЫКОВ

Аннотация: автор сообщает, что диминутивы, как реализаторы категории диминутивности, являются эмотивными языковыми знаками, вербализующими спектр эмоций. В работе рассматриваются диминутивы с позиций широкой трактовки, с выделением уменьшительно-ласкательных диминутивов и уменьшительно-уничижительных.

Ключевые слова: диминутивность, диминутивы, лексика, знаки, эмоции, ласкательность, уничижительность.

Диминутивы, как реализаторы категории диминутивности, являются эмотивными языковыми знаками, вербализующими спектр эмоций.

Существует два подхода в трактовке эмотивной лексики: узкая, предполагающая идентификацию эмоций, и широкая, предполагающая установление полярности эмоций без типизирования и названия самой эмоции, признаваемая такими лингвистами, как Л.Г. Бабенко, И.И. Квасюк, В.И. Шаховский. Несмотря на то, что в современной лингвистике отсутствует единое мнение по определению эмотивной лексики и её классификации, а в современной психологии не выделено единого мнения по определению и классифицированию эмоций и чувств, не вызывает сомнения факт, что эмоции могут соотноситься с двумя полярностями – положительными или отрицательными, что реализуется в диминутивах, обладающих эмосемой «ласкательности» или «уничижительности».

Под диминутивами, мы понимаем знаки, представляющие различные уровни языка, с нарастающей семой «уменьшительности», включающие компоненты «ласкательности» и «уничижительности» для демонстрации полярности знака, выполняющие определённые коммуникативно-прагматические функции.

Диминутивы, в которых актуализирована уменьшительно-ласкательная сема, вербализуют положительные эмоции посредством выражения положительной оценки. «Положительная оценка основана на выражении любви, сочувствия, умиления, базирующихся, прежде всего, на сценарии благоприятного взаимоотношения» [1, с. 190].

Анализ словарей позволяет представить семантическое поле лексемы «ласкательный», такими коннотациями, как «нежный», «вкрадчивый», «утешительный», «мягкий», «приятный», «любимый», «желанный», «чувствительный».

В английских определениях диминутива сема «ласкательности» представлена словами «affectionate» и «affection». Анализ английских словарей позволяет определить семантическое поле лексемы «ласкательный» такие коннотации, как *attachment* (верность, преданность, привязанность), *fondness* (увлечённость), *love* (любить; любовь), *charming* (милость), *endearment*, *cute* (милый), *cutie* (прелесть), *warmth* (теплота), *tenderness* (нежность), *allurement* (обольщение; соблазн) *privekательность, соблазнительность, desire* (желание; желать), *dalliance* (лёгкий флирт) [5].

«Отрицательная оценка является не чем иным, как констатацией отсутствия каких-либо признаков, качеств, характеристик, которые расцениваются как позитивные в общепринятом понимании, а их отсутствие представляет собой негативный факт, заслуживающий и получающий отрицательную оценку». В языке отрицательная оценка выражается языковыми знаками с негативной коннотацией.

Компонент диминутивной семы «уничижительность» является гипонимом к термину «негативная коннотация», поэтому на аксиологической шкале «норма – отклонения», «хорошо – плохо» он может быть представлен семой «плохо», «мало», «слабо», «неверно» и др., которые являются реализаторами негативной коннотации как гиперонима и включают такие семы, как «критика», «уничижение», «оскорбление», «порицание», «осуждение», «обвинение» и др., которые выражают пейоративность [2, с. 173]. «Пейоративность – свойство языковых единиц, проявляющееся в способности реализовывать семантику неодобрения, критики, презрения и порицания в адрес представителей социума, чьи поступки или личностные качества не соответствуют моральным и социальным нормам общества, что проявляется в девиантном поведении, нарушающем общественное спокойствие и общественные правила, принятые в социуме, доставляет неудобство и наносит этический, моральный или физический ущерб представителям социума» [2, с. 173].

В приведённых ниже примерах диминутивы являются вербализаторами умиления, любви и утешения и в русских, и в английских контекстах.

– Добровольский сам сказал ей на ушко нечто такое, от чего сердце ее ударило сильнее (Т. Устинова «Хроники гнусных времен»).

– Возьми, детка, – сказала она, подавая Егорушке пряник. У тебя теперь нету маменьки, некому тебе гостинца дать (А.П. Чехов «Степь»).

– *I took them from her with a most desolate sensation; and, glancing at such phrases at the top, as «my ever deary and own Dora, my best beloved angel, my blessed one for ever, and the like, blushed deeply, – and inclined my head»* (Ch. Dickens «David Copperfield»). – *С чувством полного отчаяния я взяла у нее письма и, взглянув на обращения: «Моя вечно любимая Дора, мой обожаемый ангел, моя дорогая и единственная и тому подобные», – густо покраснел и опустил голову* (Перевод: Н. Дарузес).

– *A sweetie with red hair is a rare commodity* (S. King «Hearts in Atlantis»).

– *Миляга с рыжими волосами – большая редкость* (Перевод: Гурова И.).

Диминутивы, обладающие семой «уничижительность», представлены в следующих примерах.
– *Шедевр изобиловал откровениями и многозначительностями типа – «русский человек пьет от безысходности» или «жить надо не по правилам, а по совести»* (Т. Устинова «Мой генерал»).

– *Сюжетец заключался в том, что на протяжении нескольких часов плохие и злые люди обижали хороших и добрых* (Т. Устинова «Мой генерал»).

– *I can't remember what it was, and I'm not sure I want to know, but it certainly wiped that sweetie-smile I hate so much off her face* (S. King «Insomnia»). – *Я не могу точно вспомнить слова, да и вряд ли мне этого хочется, но они определенно стерли с ее лица эту приторно-сладкую улыбочку, которую я так ненавидела* (Перевод: Гордеева Н.).

– *That's childish, said Maisie, – and I didn't think it of you* (J.R. Kipling «The light that failed»). – *Это ребячество, – сказала Мэзи, – какого я не ожидала от тебя* (Перевод: Энквист А.).

Данные диминутивы (примеры) рассмотрены с позиций широкой трактовки, с выделением уменьшительно-ласкательных и уменьшительно-уничижительных, где второй компонент (ласкательный и уничижительный) являются демонстраторами полярности.

Список литературы

1. Исакова С.Ш. Средства выражения категории диминутивности в английском и русском языках: на материале английской и русской художественной прозы XIX–XX веков [Текст]: дис. ... канд. филол. наук: 10.02.20 / С.Ш. Исакова. – Махачкала, 2006. – 190 с.

2. Лескина С.В. Тожественность и дифференциация пейоративной и негативной коннотаций (на примере русских и английских фразеологизмов) / С.В. Лескина // Вестник ПГЛУ. – Петрозаводск: ПГЛУ, 2009. – №4. – С. 173–176.

3. Слабко Ю.В. Экспликация термина «диминутивность» в русском и английском языкознании. – ЧГПУ [Текст] // Ю.В. Слабко // Язык в фокусе современных исследований // под ред. С.В. Лескиной. – Челябинск: Изд-во ЗАО «Цицеро», 2012. – Вып. №1. – С. 161–165.

4. Чернявская Е.А. Оценка и оценочность в языке художественной речи: на материале поэтического, прозаического и эпистолярного наследия А.С. Пушкина: дис. канд. филол. наук / Е.А. Чернявская. – Орел, 2001. – 235 с.

5. Collins Cobuild Idioms Dictionary [Text] / Harper Collins Publishers, 2002. – 496 p.

6. Schneider K.P. Diminutives in English. – Max Niemeyer Verlag GmbH, 2004. – 238 p.

7. Haas M.R. The expression of the diminutive // Studies in linguistics in honour of George L. Tragen / Hagece. – Paris, 1972. – P. 148–152.

Стратийчук Елена Юрьевна
канд. филол. наук, доцент
Горбеев Юлия Константиновна
студентка

ФГАОУ ВПО «Южный федеральный университет»
г. Ростов-на-Дону, Ростовская область

СПОСОБЫ ОБРАЗОВАНИЯ НЕОЛОГИЗМОВ В СОВРЕМЕННОМ АНГЛИЙСКОМ ЯЗЫКЕ

Аннотация: данная статья посвящена проблеме появления неологизмов в современном английском языке. В работе рассматриваются основные способы образования неологизмов и степень их продуктивности.

Ключевые слова: неологизм, сложение, аффиксация, сокращение, конверсия, обратная деривация.

Лексика любого языка находится в непрерывном развитии – пополняется и обогащается. Кроме того, многие слова выходят из употребления, начинают употребляться реже, заменяются новыми словами, или же они совсем исчезают под влиянием окружающего мира. В связи с глобализацией, английский, как и все другие языки, переживает «неологический бум». Неологизмы фиксируются в словарях, однако словари отстают в фиксации новых слов, так как в современном мире слишком быстро образуются новые понятия, явления, и ученые не успевают регистрировать названия этих явлений. Кроме того, не все неологизмы становятся общеупотребительными, многие из них не находят применения в речи.

В лексикологии существует три понятия для обозначения трех типов новообразований. Первые из них – неологизмы – слова, которые являются абсолютно новыми лексическими единицами для каждого периода истории. Данные слова еще не входят в активный словарный запас, поэтому часть населения может оставаться незнакома с ними. Неологизмы обозначают новые понятия, однако

они могут быть применимы и для уже существующих понятий. К неологизмам могут относиться и совершенно новые по форме и содержанию слова, и слова, получившие новые значения.

Следующие – потенциальные слова – это слова, которые уже созданы, но не закреплены традицией словоупотребления, или могут быть созданы по образцу существующих в языке слов. Потенциальные слова образуются с помощью словообразовательных моделей без каких-либо нарушений или отклонений. Именно поэтому в потенциальных словах нет новизны или необычности, они не сильно выделяются на фоне других слов

И третий тип – окказионализмы. Окказиональные слова – индивидуально- авторский неологизм, созданный согласно существующим в языке непродуктивным моделям и использующийся только в условиях данного контекста, как лексическое средство художественной выразительности [1]. Обычно окказионализмы не входят в словарный состав языка.

Окказионализмы всегда экспрессивны, их основная функция характеристическая, в отличие от неологизмов, у которых главная функция номинативная.

Словообразование – это самый важный путь пополнения словарного состава языка. Словообразование происходит по тем моделям, которые уже существуют в языке. Проведя анализ статей из газет The Guardian, USA Today за последние 10 лет и выбрав из них 100 неологизмов, образованных различными способами, мы выяснили, что в английском языке слова образуются согласно следующим продуктивным моделям: словосложение – 59%, сокращение – 18%, аффиксация – 17%, конверсия – 4%, обратная деривация – 2%.

Сложение – один из самых продуктивных способов пополнения языка новыми словами. Эти слова преимущественно образуются с помощью соединения нескольких обычных слов в одно. Таким образом образован неологизм *Obamacare*, *Obama* + *care*, где сложили два существительных, одно из которых имя собственное – имя президента США Обама и второй элемент данного неологизма – существительное *уход*. Данный неологизм обозначает закон, принятый президентом Баракком Обамой с целью улучшить систему здравоохранения в США. Данный закон был принят в марте 2010 года, это время можно назвать моментом появления данного неологизма, который стал широко использоваться в СМИ.

Кроме того, во время сложения основы могут подвергнуться усечению. Например, неологизм *cyborg* образован путем усечения основ. В данном случае основа прилагательного *cybernetic* сократили до *cyber* и прибавили усечение от основы *organism* – *org* (*cybernetic* + *organism*). Необходимость в появлении данного неологизма появилась в связи с развитием технологий в сфере медицины. *Киборг* – наполовину человек, наполовину машина.

Одна из основ сложного слова может являться простой, а другая производной, например, неологизм *tumblogger*: *mum* + *blogger* (*blogger*=*blog* + *er*). Данный неологизм возник не так давно, его появление связано с популярностью ведения блогов, и молодые мамочки не стали исключением. Отсюда и сложение двух основ *mum* (мама) + *blogger* (блоггер). Появление этого неологизма связано с потребностью молодых мам в общении и ограниченностью способов получения общения. Мобильная связь остается для населения довольно затратной, поэтому предпочтение отдается интернету, а именно блогам.

Следующим по продуктивности способом словообразования является сокращение. Существует несколько видов сокращений: это усечения, аббревиатуры, акронимы и слияния. Самым продуктивным из них является аббревиация. Аббревиация – это изложение слов начальными буквами. Например, неологизм *kippers*, образованный данным способом от словосочетания *Kids In Parents Pockets Eroding*. Данное сокращение, как и предыдущий неологизм, тоже является неформальным и обозначает уже взрослых детей, которые закончили школу и должны работать, но все еще живут с родителями на их средства.

Следующий способ словообразования – аффиксация. Создание нового слова происходит путем присоединения аффиксальной единицы к корню или основе слова. Аффиксальные единицы, как правило, прибавляются согласно устоявшимся словообразовательным традициям, по уже существующим моделям.

Неологизм *cybercrime* образован с помощью присоединения префикса к основе: *cyber* + *crime*. Появление данного неологизма, как и многих других неологизмов, связано с появлением компьютера, в особенности интернета. Данный префикс является производным от кибернетики, и используется для обозначения связи с компьютерными технологиями. Существительное *crime* переводится как преступление. Таким образом, неологизм *cybercrime* обозначает преступления в интернете.

Аффиксация может происходить путем присоединения суффикса к основе. В последнее время все чаще и чаще можно встретить такие неологизмы как *selfie*, *couple*, *usie*. Все они образованы согласно суффиксальной модели: основа + суффикс (*self* + *ie*, *couple* + *ie*, *us* + *ie*). Суффикс «*ie*» это суффикс, служащий для формирования существительных, обычно присоединяемый к односложным словам. Популярность данного неологизма можно так же отнести к развитию технологий, так как с появлением и улучшением свойств фронтальной камеры на всех современных гаджетах позволяет людям делать фотографии самих себя на каком-либо фоне без помощи посторонних людей. Это можно объяснить тем, что такие личностные качества как индивидуализм и независимость стали более востребованы в современном обществе.

Следующий способ словообразования – это конверсия. Во время конверсии слово переходит из одной части речи в другую без использования каких-либо вспомогательных средств. Одной из основных моделей образования слов данным способом является образование глагола от существи-

тельного. Например, глагол to troll был образован от существительного troll. Данный глагол означает оставление неприятных комментариев в социальных сетях. Значение этого глагола перешло от существительного, которое обозначает человека, оставляющего неприятные комментарии. Данный неологизм является неформальным и изначально использовался среди компьютерных пользователей, однако с распространением компьютеров по всему миру, данный неологизм стал широко употребляться.

Еще одним способом образования неологизмов является обратная деривация. Во время обратной деривации от глагола отсекается суффикс и получается существительное. Например, глагол to fave был образован от прилагательного favorable. Данный неологизм на данный момент является неформальным.

Итак, с помощью новых слов можно полнее выразить новые понятия. Кроме того, появление новых слов связано с тем, что очень часто появляется необходимость отобразить два понятия в одном слове. Более того, это помогает экономить языковые средства, создается новая единица языка, которая отличается цельно-оформленностью и иногда еще и новой семантикой. В сложном слове сочетаются краткость и семантическая насыщенность. Анализируя полученные данные, мы пришли к выводу, что самым продуктивным способом образования неологизмов в настоящее время является сложение – 59% было образовано таким образом.

Список литературы

1. Розенталь Д.Э. Словарь-справочник лингвистических терминов [Текст]: Словарь / Д.Э. Розенталь, М.А. Теленкова. – М.: Просвещение. – 1985. – 400 с.

Суркова Анастасия Павловна

канд. пед. наук, доцент

Новокузнецкий институт (филиал)

ФГБОУ ВПО «Кемеровский государственный университет»

г. Новокузнецк, Кемеровская область

КОМИЧЕСКИЕ ЖАНРЫ В РЕЧИ УЧИТЕЛЯ: ФАКТОР АДРЕСАНТА

***Аннотация:** в статье представлена характеристика фактора адресанта комической речи в педагогическом общении, то есть учителя, который использует разнообразные комические речевые жанры в профессиональном общении для реализации основных задач обучения и воспитания. Автор приходит к выводу, что успешность применения комических жанров зависит от педагога – адресанта подобных высказываний. Он должен обладать рядом профессиональных свойств личности (чувством юмора, сформированной речевой культурой, лидерскими качествами и т. д.).*

***Ключевые слова:** адресант комической речи, тип личности учителя, коммуникативный лидер, требования к учителю, юмор.*

В научной литературе отмечается тот факт, что текст неотделим от своего создателя в силу того, что адресант обуславливает и организует процесс общения. Из этого следует, что названный фактор, наряду с интенцией, также является основополагающим для речевого жанра. Данное положение нам представляется важным, так как специфика профессии обязывает педагога быть в процессе общения коммуникативным лидером, от которого зависит выбор определенных (в данном случае – комических) речевых средств.

Как показал анализ психолого-педагогической литературы, характеристике и формированию личности учителя, включающего юмор в учебно-воспитательный процесс, уделяется недостаточно внимания. Несмотря на то, что многие исследователи признают важность юмора в деле воспитания и обучения (В.А. Сухомлинский, Ш.А. Амонашвили, В.В. Прокопенко, М.И. Станкин, Е.Г. Тулина и др.), акцент делается не на качествах личности субъекта юмора (учителя), а на положительном восприятии комического адресатом – учениками и, как следствие, оптимизации педагогического процесса.

Для выявления особенностей изучаемых жанров с точки зрения фактора адресанта нам необходимо охарактеризовать ряд требований к педагогу, который способен использовать в профессиональной речи комические жанры.

По мнению исследователей, «в коллективном сознании любой лингвокультуры существуют концепты, отражающие представления о разных типах коммуникативного поведения и вербализованные в таких номинациях, как Молчун, Крикун, Демагог <...>» [5, с. 385] и др. К числу подобных коммуникативных типов личностей относят и «человека шутящего» [5, с. 385], причем две его «ипостаси – шут как профессионал, как институциональная роль (шут при короле, господине) и шутник как психологический тип личности, склонной к шутовству» [5, с. 385]. В настоящее время существование «шута при короле» как институциональной роли завершилось» [5, с. 389], его преемниками можно считать лишь эстрадных юмористов.

Учитель, который использует юмор в педагогическом общении, относится, безусловно, не к профессиональным шутникам, а к определенному психологическому типу личности. Е.И. Шейгал, М.В. Мироненко рассматривают три «типажа», три разновидности подобных психотипов, а именно: 1) «шут гороховый» – несерьезный человек, любитель пустой болтовни, шутки которого воспринимаются окружающими как несмешные, глупые, иногда грубые или пошлые; 2) «весельчак» – веселый, жизнерадостный человек, который любит веселить других, обладает острым умом,

весьма разговорчив и даже болтлив; 3) «шутник-циник» – любитель злых, обидных, грубых шуток, чье шутовство может быть оскорбительно для адресата [5, с. 390].

Проецируя сказанное на профессию педагога, отметим, что из названных ролевых номинаций адресанта юмора наиболее уместной, на наш взгляд, для учителя является вторая – «весельчак», поскольку лишь она способствует оптимизации взаимодействия с классом на уроке, правда, с уточнением, что «разговорчивость» учителя не должна быть в ущерб проведению урока. Исследователи дополняют коммуникативный типаж «весельчак» следующими характеристиками: «повышенной общительностью, значительной долей юмористического дискурса относительно общего объема общения, неконфликтностью, учетом характера ситуации общения и партнера по общению, спонтанностью» [5, с. 397]. Все эти личностные свойства могут, на наш взгляд, характеризовать учителя – адресанта юмористического высказывания.

Педагог же, который ведет себя с учениками как «шут гороховый», теряет свой авторитет, уважение школьников, они начинают воспринимать его как равного, «своего в доску» и вести себя соответственно, не признавая правил дисциплины; тот же, кто проявляет качества «шутника-циника», то есть оскорбляет своим юмором учеников, нарушает благоприятный эмоциональный климат в классе, провоцируя конфликтные ситуации. Приведем пример ситуации, в которой педагог ведет себя как «шутник-циник»:

Учитель, являющийся и классным руководителем, проверяет, все ли ученики обернули учебники. Выясняется, что шестиклассник Вася это сделать забыл. Реплика педагога:

– Ну надо же! У тебя что, дома даже газеты нет для этой цели? (Громко, на весь класс): – Собираем пожертвования, кто сколько сможет, купим Васе газетку, чтобы он учебник обернул!

Вася (вскакивает с места):

– Я же не специально, я забыл! (Со злостью и слезами в голосе): – Себе лучше соберите пожертвования, прибавку к зарплате!

Как видим, налицо коммуникативная неудача, то есть произошла ситуация, когда коммуникативный акт не достигает коммуникативной цели, высказывание, не будучи само по себе ложным, оказывается неуместным, а именно, оскорбительная для ученика шутка спровоцировала конфликт с педагогом.

Обобщив сведения, полученные при анализе психолого-педагогических работ, в которых рассматриваются требования, предъявляемые к профессиональной деятельности современного учителя (работы В.А. Кан-Калика, З.Н. Курлянд, А.А. Леонтьева, И.Я. Лернера, В.А. Онищук, В.В. Прокопенко, И.И. Рыдановой и др.), а также при наблюдении за деятельностью 26 учителей и преподавателей педагогического вуза, мы пришли к выводу, что для успешного использования юмора в речи педагогу необходимы:

– педагогический такт, доброжелательность и неконфликтность характера, даже в напряженной ситуации, позволяющие разрядить обстановку, так как «умение шутить в эмоциогенной обстановке является убедительным выражением профессиональной находчивости учителя, его стрессоустойчивости, позволяя мгновенно трансформировать отрицательные эмоции в положительные» [3, с. 159], все это связано с индивидуальным стилем педагогического общения, а именно – демократическим, в противоположность авторитарному;

– спонтанная быстрота реакции на изменившиеся условия педагогической ситуации общения (неожиданную реплику ученика, внезапное незапланированное событие, собственную ошибку и т. д.), что связано со скоростью протекания мыслительных операций, динамическими особенностями психики, которые позволяют «быстро ориентироваться в сложной ситуации, обеспечивают гибкость мышления, <...> точность реакции на поведение ученика» [1, с. 47]; то есть типом темперамента педагога (предпочтительнее в этой связи сангвинический и холерический типы, которые отличает быстрое умение приспосабливаться к изменяющимся условиям);

– сформированная речевая культура, в том числе и культура смеха, умение посмеяться над собой, самоирония; кроме того, чувство меры, потому что у «педагогического юмора должна быть четкая целенаправленность» [2, с. 202], чтобы не допустить абсолютизации юмора, превращения его в самоцель.

Названные требования к личности педагога следует рассматривать как один из важных компонентов параметра адресанта комических речевых жанров, своеобразный набор профессиональных качеств, который дает основания предполагать, что не каждый педагог способен использовать названные жанры в профессиональной речи, и вероятность коммуникативного успеха значительно повышается у того учителя, который обладает ими в большей мере.

Важным моментом при характеристике параметра адресанта комической речи в педагогическом общении следует признать то, что в таком общении учитель обязан стать *коммуникативным лидером*. Профессиональное общение обуславливает повышенную речевую ответственность педагога, он управляет процессом познавательной деятельности, регулирует взаимоотношения между учащимися, создает атмосферу доброжелательного и активного речевого общения [4, с. 46].

Что же способствует коммуникативному лидерству педагога в процессе осуществления им комического речевого воздействия?

Прежде всего, коммуникативное лидерство учителя проявляется в способности как перейти от серьезной тональности общения к комической (*По этому поводу, ребята, я вам расскажу один анекдот...*), так и наоборот (*Ну что ж, пошутили – и хватит, вернемся к теме урока*). Кроме того, педагог как лидер в профессиональном общении должен обладать рядом специфических умений, а именно:

- предугадывать результат своего воздействия при помощи юмора и его возможные последствия;
- анализировать свое речевое поведение с позиции уместности, эффективности и результативности применения комических жанров речи;
- предупреждать и нейтрализовать возможные конфликтные ситуации;
- оперативно ориентироваться в изменяющихся условиях конкретной ситуации профессионального общения и адекватно реагировать на их изменения.

Непрерывным условием лидерства педагога в процессе реализации им комического воздействия является его коммуникативная компетентность.

Таким образом, можно констатировать, что успешность применения комических жанров всецело зависит от педагога – адресанта подобных высказываний. Он должен обладать рядом профессиональных свойств личности (чувством юмора, сформированной речевой культурой, лидерскими качествами и т. д.).

Список литературы

1. Курлянд З.Н. Формирование и развитие профессиональной устойчивости учителя: дис. ... д-ра пед. наук / З.Н. Курлянд. – Одесса, 1992.
2. Прокопенко В. Возможности юмора / В. Прокопенко // Народное образование. – 2000. – №8. – С. 200–202.
3. Рыданова И.И. Основы педагогики общения: Учеб. пособие / И.И. Рыданова. – Минск: Баларуская навука, 1998. – 319 с.
4. Смелкова З.С. Педагогическое общение: теория и практика учебного диалога на уроках словесности / З.С. Смелкова. – М.: Флинта: Наука, 1999. – 232 с.
5. Шейгал Е.И. Шут и шутник: профессия или хобби? / Е.И. Шейгал, М.В. Мироненко // Жанры речи: сб. науч. статей. – Саратов, 2005. – Вып. 4.: Жанр и концепт. – С. 385–399.

Фуникова Светлана Васильевна

канд. филол. наук, старший преподаватель
Институт межкультурной коммуникации и международных отношений
ФГАОУ ВПО «Белгородский государственный национальный
исследовательский университет»
г. Белгород, Белгородская область

ЛИНГВИСТИЧЕСКИЕ ОСОБЕННОСТИ РАЗГОВОРНОЙ РЕЧИ

***Аннотация:** статья посвящена изучению разговорной речи, выявлению законов ее функционирования, особенностей, а также затрагивает проблематику исследования неофициальной устной речи. Автор статьи использует следующие методы для исследования: описательный метод, метод контекстуального наблюдения и количественной оценки выявленных фактов.*

***Ключевые слова:** разговорная речь, коммуникативы, проблема, лингвистические особенности.*

Проблема разговорной речи (далее РР) в настоящее время является одной из важнейших. Она все больше привлекает к себе внимание таких лингвистов, как: Т.Г. Винокур, В.Д. Левин, Е.Ф. Петрищева; роль разговорных элементов в газетном языке исследовали В.Г. Костомаров, А.В. Швец.

Изучение её ведется в разных временных рамках: начиная с древнерусского периода и заканчивая современным состоянием РР [2; 3; 7]. Она исследуется и как самостоятельная дисциплина в теоретическом и практическом плане применительно к обучению русскому языку как иностранному [1; 4; 5 и др.]. Без понимания её норм и отличий от письменной формы литературного языка невозможна работа по повышению культуры как письменной, так и устной речи.

Изучение разговорной речи – серьезная и актуальная задача, цель которой – описать реальную жизнь языка, выявить законы его функционирования. Возможности языковой системы разговорной речи более широки: в этой системе говорящий легче, свободнее производит новые единицы, эта система более регулярна и меньше страдает от лексических, синтаксических и прочих ограничений.

В современном мире лингвистики на первый план выдвигаются следующие вопросы, касающиеся РР: организация целого высказывания в РР; установление территориальной, возрастной, профессиональной вариативности РР и пределов этой вариативности в рамках литературного языка; необходимость составления словарей наиболее употребительных слов РР, так как «соответствия чужим словам и оборотам из живой речи» даны в словарях-разговорниках «русскими эквивалентами и из того же источника» [6, 15].

Понятие «разговорная речь» используется для характеристики речи при непосредственном неофициальном общении, когда с наибольшей отчетливостью проявляется коммуникативная функция языка. Особенности такого общения заключаются не только в обязательном непосредственном участии в нем собеседника, находящегося с говорящим в неофициальных отношениях, но и в тематической разносторонности и ситуативности.

Устная форма речи, которая определяется непосредственностью общения, является единственной формой существования РР. В устной речи интонация первична, непосредственна и всегда в каждом употреблении единственно возможная для говорящего и данная для слушающего. Это обстоятельство определяет возможность передавать многие элементы смысла интонационными средствами. Так, если в русской письменной речи основным способом выражения актуального

членения является порядок слов (основа высказывания – тема – занимает начальную позицию, а смысловый центр – рема – размещается в конце предложения), то в устной речи оно дается непосредственно. Отсюда различие в порядке слов и интонационном строении сказанных и прочитанных, то есть написанных фраз.

Итак, определяющее условие появления РР – непосредственность общения, приводящая к обязательности для РР устной формы, диалогического вида речи и её спонтанности и создающая возможность передачи информации не только словами, но и мимикой, жестами

Рассматривая специфические черты РР, следует обратить внимание на экстралингвистические особенности коммуникативного акта, которые определяют собственно лингвистические особенности разговорного стиля. Отметим их.

Непринужденность связана с наличием неофициальных отношений между говорящими, с отсутствием установки на официальность, публичность сообщения, с особыми (доверительными, личными, интимными) отношениями, в которых протекает процесс общения, и соответствующая обстановка раскованности, когда позволено открыто выражать свои чувства, оценки, позволено шутить и балагурить. Это способствует большей свободе в выборе языковых средств, образно-метафорической передачи информации, эмоциональной и оценочной выразительности высказывания, допускающей использование как разговорной, так и просторечной лексики и даже жаргона.

Ситуативность. Непосредственное участие партнеров в коммуникативном акте предполагает наличие общей для них апперцепционной базы (общая память, общие знания) и ситуативную прилепленность высказывания. Это позволяет опускать в разговоре то, что известно участникам диалога, и, напротив, включать в речь элементы ситуации, которые формируют общий смысл и оказываются способными замещать языковые единицы.

Неподготовленность, спонтанность речи связаны с отсутствием предварительной программы высказывания, стихийным возникновением тем, необходимостью быстрой реакции на реплику собеседника. Это приводит к автоматизму в выборе языковых средств, неполной структурной оформленности единиц всех уровней языка, ослабленности или необязательности грамматических связей между словами, активного использования готовых речевых стандартов, шаблонов, стереотипов.

Таковы основные общие особенности разговорной речи. Современный взгляд на проблематику РР все теснее связывается не только с проблемами изучения функционирования единиц разных языковых уровней в РР, но и с проблемами вербальной передачи информации в целом. Это связано, прежде всего, с развитием лингвистической прагматики, которая расширяет аспекты описания РР, переводя их из плана системно-структурного в план функционально-прагматический, рассматривая и результаты воздействия произведений РР.

Список литературы

1. Баско Н.В. Русские фразеологизмы в ситуациях: учебное пособие по русской фразеологии и развитию речи [Текст] / Н.В. Баско – М.: Русский язык. Курсы, 2011. – 160 с.
2. Бердичевский А.Л. Методика межкультурного образования средствами русского языка как иностранного [Текст] / А.Л. Бердичевский [и др.]. – М.: Русский язык. Курсы, 2011. – 184 с.
3. Бондарь Н.И. Как спросить? Как сказать? Пособие по развитию речи для изучающих русский язык как иностранный [Текст] / Н.И. Бондарь, С.А. Лутин. – М.: Русский язык. Курсы, 2013. – 256 с.
4. Дорофеева Т.М. Учебная грамматика русского языка. Базовый курс [Текст] / Т.М. Дорофеева, М.Н. Лебедев – М.: Русский язык. Курсы, 2013. – 280 с.
5. Игнатова И.Б. Практическая грамматика: учеб. пособие [Текст] / И.Б. Игнатова, С.М. Андреева, С.Б. Мордас. – СПб.: Белгород, 2008. – 184 с.
6. Ковтун Л.С. Из истории русской разговорной речи // Русская разговорная речь [Текст] / Л.С. Ковтун. – Саратов, 1970. – С. 15.
7. Романова С.В. Русский язык для делового общения: Пособие для изучающих русский язык как иностранный [Текст] / С.В. Романова, Н.А. Маркина. – М.: Русский язык. Курсы, 2013. – 264 с.

Шамсутдинова Адиля Искандеровна

канд. филол. наук, и.о. доцента
Кыргызско-Российский Славянский университет им. Б.Н. Ельцина
г. Бишкек, Кыргызская Республика

ЯЗЫКОВЫЕ СРЕДСТВА СОЗДАНИЯ ИМИДЖА ПОЛИТИКА

Аннотация: статья посвящена проблеме создания имиджа политика. Как отмечает автор, создание положительного имиджа – это одна из главнейших задач политического лидера. Для создания образа используются различные средства. Одним из важных средств является язык, поскольку чаще всего народ сначала знакомится с политиком через печатные СМИ, а потом уже видит его.

Ключевые слова: политический лидер, имидж, языковые средства, дискурс, языковая игра, оратор, публичное выступление, языковая культура.

Политическая и управленческая деятельность имеют много общего.

С одной стороны, государственным служащим и в России, и в Кыргызстане запрещено создавать на рабочем месте структуры политических партий и общественно-политических движений.

С другой стороны, в структуре властных отношений в обществе государственная служба- это основное звено управления и организации, поэтому полностью оторванной от политики, она быть не может.

Если сравнить речи разных политиков, мы увидим, что у каждого оратора наблюдаются свои особенности.

Публичная речь представляет большие трудности для любого выступающего. Для человека естественной диалогическая речь, которую можно слышать повсеместно каждый день: в магазине, в транспорте, на работе. Монологической речи надо учиться, последовательно овладевая её законами и вырабатывая необходимые навыки [3, с. 31–38].

Профессиональное общение на государственной службе бывает публичным и межличностным. Оно осуществляется в различных ситуациях, среди которых можно выделить строго официальные, менее официальные и ситуации полуофициального повседневного общения. В устной речи информантов – госслужащих и их сослуживцев отмечен высокий удельный вес глаголов и глагольных форм. Это и не случайно, так как речь политиков и чиновников обладает определенной интенцией. Речевая интенция публичного служебного общения – сообщить официальную информацию, отдать распоряжение, убедить аудиторию и мобилизовать её для выполнения определенной работы. Речевая интенция межличностного служебного общения – выбрать правильную стратегию деятельности, добиться соответствующего результата, при этом проявить себя квалифицированным и компетентным сотрудником, достойно выглядеть в глазах коллег и в первую очередь – в глазах непосредственных руководителей, поскольку от этого зависит продвижение по службе.

Особенностью рассматриваемого языка является тот факт, что «входящие в него слова и словоформы выполняют особую социопсихологическую роль, служа для использующих их приметой принадлежности к одному кругу тесно взаимодействующих (не только кооперативно, но находящихся на разных позициях в этом взаимодействии) и понимающих друг друга людей» [1, с. 161].

Несмотря на то, что многие элементы лексикона политиков и чиновников имеют стилистически сниженный оттенок, они активно используются в СМИ, в том числе в речи журналистов, ведущих информационные программы на телевидении.

Язык и культура – явления взаимосвязанные. Язык является хранителем культурных ценностей, зафиксированных (закодированных) в единицах языка, в устных и письменных текстах.

Культура, закодированная в единицах языка, – это языковая картина мира, которая включает весь объем знаний, зафиксированный в языке народа, на нем говорящего.

В современной лингвистике на базе политической коммуникации и общественной дисциплины «политология» формируется новое направление – политическая лингвистика. «Одно из актуальных направлений политической лингвистики – изучение отдельных политических концептов в рамках соответствующего языка и национальной культуры, обращение к проблемам понимания политических реалий того или иного государства гражданами других государств» [2, с. 5]. Объект изучения политической лингвистики – политические тексты и язык этих текстов.

Отражая социально-политические процессы в обществе, именно язык политики, язык прессы динамично развивается, проходя сложные преобразования: семантические изменения (различные трансформации значений слов), номинации новых реалий, новые словообразования, новейшие заимствования, специфичную терминологию языка, политическую метафоризацию и так далее.

Ни одна стилевая разновидность языка (ни научный, ни официально-деловой стили, ни язык художественной литературы) не развивается так стремительно, стихийно, как публицистический стиль, язык газеты. Язык прессы дал новый толчок развитию такой способности языка, как создание подтекста, выражающегося в политическом дискурсе разного рода импликациями: намеками, недосказанностью, использованием слов и фразеологических единиц в переносном значении. Последнее является одним из сложнейших способов представления политической языковой «картины мира», в том числе невербальной: намеки, недосказанности.

Языковое сознание реализуется в вербальном поведении. Способы же реализации языкового самосознания могут быть разными – вербальными и невербальными. Так, определенные языковые выражения люди квалифицируют как ругательства и реагируют на них поведением, далеко не всегда вербальным (например, брезгливым или возмущенным взглядом, жестом и так далее).

Наша речь характеризуется определенным темпом, продолжительностью, тембровыми особенностями, степенью громкости, артикуляционной четкости, акцентом, тоном. Мы хорошо запоминаем не только «голос» знакомого нам человека, но и его манеру говорения. Одной из ярких индивидуальных особенностей звучащей речи является различное использование говорящим фонетического эллипсиса. Разнообразные фонетические явления, которые принято объединять в группе эллиптических, представляют собой факультативную потерю в разговорной речи части звуковых сегментов или признаков, содержащихся в кодифицированном фонетическом тексте. Тенденции к упрощению звуковой цепи благоприятствует быстрый темп речи. Исследователи отмечали, что фонетический эллипсис наблюдается и в медленной речи – это высокочастотные слова и все случаи, связанные с так называемой лексикализацией фонетического усечения (щас, тыща, вапще и то прочее).

Наличие или отсутствие фонетического эллипсиса в речи данного лица формирует во многом фонетический облик его речи.

Инвентарь индивидуальных приемов разговорного словоупотребления близок к инвентарю, выделяемому при анализе речи персонажей художественных произведений. Это применение неологизмов (окказионализмов), тропов, цитат, клише; вкрапление иностранных, диалектных, жаргонных и вообще любых элементов, несвойственных используемому стилю.

Для более или менее адекватного выделения индивидуальных проявлений необходимо хорошее знакомство с языковым фоном, окружением портретируемого. При отсутствии сведений о

фоне и о предшествующем речевом поведении информантов степень неожиданности или необычности, образности большинства высказываний остается неясной. Но и изучение фона, то есть системы разговорной речи в целом, описание приемов словоупотребления, исчисление ситуативных формул невозможны без сведений об идиостилях. В противном случае частые и редкие особенности могут быть приняты за типовые характеристики, например, непринужденного стиля.

Но, как говорилось ранее, самую полную характеристику лидирующей личности даст все же его речевой портрет.

Тематическая ориентация политических текстов обусловила использование специфических групп слов. Основную смысловую нагрузку несет концептуальная лексика, включающая общественно-политическую и экономическую терминологию, речевые формулы официально-делового стиля и так далее. На этом фоне заметно тяготение политиков изъяснять свои мысли при помощи различных речевых штампов.

При анализе речей необходимо рассматривать и личностные характеристики оратора, так как это помогает узнать истинный смысл его мыслей, скрытый за речью.

Анализируя выступления политиков, можно увидеть, что они охотно используют фразеологизмы, жаргонную лексику, это сближает их с народом, и люди больше верят им. Также эти ораторы очень любят гиперболизировать или преуменьшать реальные события, чтобы показать их значимость или незначительность. Очень много эпитетов, с помощью которых политики дают характеристику кому-то или чему-то. Из выразительных средств используются англицизмы, метафора, синекдоха, олицетворение, метонимия и другие тропы для придания большей образности. Нередким явлением является использование фразеологических средств русского языка, что создает экспрессивность.

Об имидже как о необходимом атрибуте любой формы власти, любой фигуры на политическом поле заговорили в нашей стране совсем недавно. Имидж в современной жизни стал, самой «наущной» политической проблемой наших кандидатов. Ни одно явление в нашем государстве не пользуется таким повышенным вниманием и усиленной заботой политиков, как их собственный имидж. Возможно, этим и объясняется то, что именно во время выборов страна начинает удивлять всех высокой политической активностью своих кандидатов и граждан. Имидж – внешняя оболочка человека, его «вывеска», имеющая со своим обладателем мало общих черт. Являясь символической, эта оболочка скрывает от внешних глаз истинные характеристики своего хозяина. Особую роль играла символика, создававшая или укреплявшая определенный имидж.

Ядром работы по формированию имиджа является разработка различных стратегий воздействия на состояние общественного мнения, чаще всего по законам товарной рекламы. Элементы и этапы создания имиджа политика дублируют элементы и этапы формирования имиджа товаров. Выбираются наиболее выгодные черты политика и в утрированной форме преподносятся избирателям. При этом огромное значение имеет их соотношение с намеренно подчеркиваемой сложностью и катастрофичностью ситуации в стране. Так рождается миф о политике-герое, способном чудесным образом вывести народ из такой ситуации. А после выборов поддержка избирателей уже не так важна. Созданный миф откладывается до следующих выборов или вовсе «выбрасывается» вместе с обещаниями.

Формирование имиджа политика идет в основном через СМИ, поэтому необходимо учитывать их специфику. Именно через них можно проводить эффективную коммуникационную политику, получая возможность использовать все многообразие средств создания имиджа политика. Особо выделяются языковые средства формирования имиджа политика.

Важную роль в формировании имиджа политика играет манера речи и её содержание. Вообще речь «выдает» любого человека, не только политика. В ней отражается его характер, уровень общей культуры, интеллект, социальное происхождение, темперамент, эрудиция и так далее. Поэтому корректировать речь политика очень трудно.

Список литературы

1. Горбаневский М.В. Не говори шершавым языком / М.В. Горбаневский, Ю.Н. Караулов, В.М. Шахлеин. – М., 1999. – С. 161.
2. Ли В.С. Парадигмы знания в современной лингвистике. – Алматы, 2003. – С. 24.
3. Якубинский Л.П. Избранные работы. Язык и его функционирование. – М., 1986. – С. 31–38.

Шамсутдинова Адиля Искандеровна

канд. филол. наук, и.о. доцента

Кыргызско-Российский Славянский университет им. Б.Н. Ельцина
г. Бишкек, Кыргызская Республика

НЕКОТОРЫЕ ОСОБЕННОСТИ ПОЛИТИЧЕСКОГО ДИСКУРСА КЫРГЫЗСТАНА

Аннотация: данная статья посвящена вопросу особенностей политического дискурса. На конкретных примерах автор рассматривает данную проблему и выделяет использованные тропы и стилистические фигуры в предвыборных листовках политиков Кыргызстана.

Ключевые слова: политический лидер, имидж, политический дискурс, языковая культура, тропы, средства художественной выразительности.

Политический дискурс является выражением всего комплекса взаимоотношений между человеком и обществом, и, таким образом, это явление по сути своей функционально направлено на формирование у реципиентов некоторого фрагмента мировосприятия или картины мира.

344 Приоритетные направления развития науки и образования

Слово – важнейшая единица языка, самая многообразная и объемная. Именно слово отражает все изменения, происходящие в жизни общества. Слово не только называет предмет или явление, но и выполняет эмоционально-экспрессивную функцию.

И, выбирая слова, мы должны обращать внимание на их значение, стилистическую окраску, употребительность, сочетаемость с другими словами. Так как нарушение хоть одного из этих критериев может привести к речевой ошибке.

Так, иногда, при использовании просторечной лексики наши политики допускают различные ошибки, употребляют ее неуместно, тем самым показывая недостаточно высокий уровень владения русским языком. Газета «МСН» №5 от 05.02.2010 года опубликовала наиболее запоминающиеся оговорки политиков: «Кроме обычных способов заражения, есть интимные дела, которые мы не можем поймать. Как мы можем их поймать? Поэтому СПИД будет расти» (Эрнест Акрамов); «Я плохо разбираюсь, как употреблять коноплю, потому что не было практики» (Ибрагим Жунусов); «Чтобы так нормально, туда-сюда не путаться» (Дамир Лисовский); «Все, что могли, мы выжали» (Кубанычбек Исабеков); «Умению читать законы и интерпретировать их в свою пользу надо учиться у Социального фонда» (Улук Кыдырбаев) [2, с. 7].

Можно отметить использование сравнений и других лексических средств – синонимов, антонимов, а также антитезы, но эти средства используются редко.

Нельзя не заметить, что *частые повторы* и *варьирование определенных слов и сем* сами по себе создают стойкую картину приемлемости информации, отождествляются с определенным автоматизмом восприятия. Распевание на разные лады одного и того же – стойкая и эффективная техника внушения [1].

Далеко не всегда такое внушение выглядит как аргументация: пытаюсь привлечь слушателей на свою сторону, не всегда прибегают к логически связным аргументам. Защищая интересы адресата, можно воздействовать на эмоции, играть на чувстве долга, на других моральных установках. Еще более хитрый ход – когда, выдвигая доводы в присутствии кого-либо, вовсе не рассчитывают прямолинейно воздействовать на чье-либо сознание, а просто размышляют вслух при свидетелях (тогда имплицитный адресат не совпадает со сценическим); или, выдвигая доводы в пользу того или иного положения, пытаются убедить в том, что совершенно противоположно тезису, и т.п. Хорошо иллюстрирует эту мысль предвыборная платформа партии «Ата-Мекен»:

«В вашем сердце тревога? Нет уверенности в завтрашнем дне? Государство лишило вас защиты, перестало быть опорой? Вы разочарованы в людях во власти. Вы разочарованы в политике. Вы устали от лжи и лицемерия на трибунах. Ничто не принесло улучшения стране. Ни революции, ни митинги.... Такие понятия, как правосудие и справедливость, закон и порядок, давно стали абстрактными и размытыми в нашей стране. Громкими словами, далекими от реальной жизни. В обществе царят неопределенность, непредсказуемость, мы чувствуем свою незащищенность от криминала, обмана и насилия....

Вам кажется, что мы ничего не можем изменить, что не в наших силах сделать Кыргызстан лучше и чище? Вы думаете, это невозможно – установить порядок и законность, равные возможности для всех? Вам кажется, мы никогда не увидим порядочности государственных чиновников, справедливых и умных решений власть предержащих? Вы уже не надеетесь когда-нибудь увидеть Кыргызстан цивилизованной страной? Может быть, кому-то выгодно, чтобы мы так думали, чтобы мы опустили руки и безропотно смирились?

Неужели вы думаете, что в этой прекрасной, благословенной стране, с такой красивой природой, такими талантливыми людьми мы не сможем добиться благополучия и процветания?...» В данной предвыборной платформе партии пытаются играть на совести и чувстве долга народа. Народу постоянно напоминают о том, что нельзя отворачиваться от страны, нужно верить людям, поддерживать своих избранников на пост депутата. Используется очень действенный прием – риторический вопрос, на который сама партия не отвечает, а предлагает мысленно ответить избирателям и при ответе на эти вопросы сделать правильный выбор.

Нашими политиками используется большое количество различных средств, особенно лексических. Если раньше в предвыборных речах было только восхваление себя и дача невыполнимых обещаний, то сейчас можно увидеть, как их речи пишутся с учетом электората, перед которым они будут представлены. Поэтому происходит использование различных языковых средств. Здесь уже можно увидеть и языковые средства различных стилей, и использование диалектных слов для придания эффекта близости к населению, и даже просторечные и жаргонные элементы.

В качестве главного потенциального адресата кандидаты видят те категории граждан, которым нужна адресная помощь и которые готовы голосовать, чтобы получить эту помощь. К этой категории можно отнести пенсионеров, сирот, инвалидов, малоимущих, матерей, детей, молодежь, молодые семьи и т.д. Ко второй категории можно отнести государственных служащих, работников образования и медицины. Но очень важно знать, что интересы электората не ограничиваются только материальными потребностями, очень важны и культурные, духовные, нравственные и экологические проблемы.

Например, предвыборная листовка кандидата в депутаты Бишкекского городского Кенеша Джапарова Максата:

«Почему я?»

В повседневной жизни горожане сталкиваются с многочисленными проблемами, начиная с бытовых, заканчивая социальными, *касающихся (касающихся)* всего общества. Это сильно мешает городу и стране в целом развиваться. Каждый из нас ежедневно *лицезреет* (,) как беспомощные пожилые люди просят милостыню, как молодежь скитается в поисках работы, как беспризорные

дети, которых становится все больше и больше (.) пополняют ряды бездомных и преступников, как учителя, врачи кое-как сводят концы с концами на свои мизерные зарплаты. Что касается городской чистоты, то мы сами же *загрязняем* (.) вместо того чтобы бороться за чистоту. Что это, халатность или бездействие? Это и то и другое.

Мой стиль работы – это практические идеи и их воплощение с помощью хорошей команды, которую я создал, и единомышленников. Эта команда объединяет много молодых, талантливых и перспективных людей, которые получили образование и работали не только в нашей стране, но и за рубежом. Мы готовы применить свой опыт и потенциал, и активно участвовать в решении социальных и других проблем. Сейчас в городе и стране нелегкие времена и чтобы что-то *изменить* (.) нам нужно взаимодействовать друг с другом, подходить к решению проблем (.) основываясь на опыте других (.) процветающих городов. В городской кеңеш я иду для того, чтобы отстаивать права горожан-избирателей и поднимать проблемные вопросы и предлагать пути их решения. Так же активно продвигать интересы молодежи и помогать им выбрать правильный путь. Молодое поколение – это будущее нашего города, нашей страны.

Как это будет сделано?

В нашем городе очень много людей, которые имеют бесценный опыт и перспективные идеи. Кто-то из них мечтает работать, кто-то уже работает, а кто-то давно на пенсии и не знает, как и кому передать свои умения и опыт.

Наша программа рассчитана на эффективный, полноценный диалог разных поколений. Каждый год мы будем проводить конкурс лучших работ, проектов на актуальные, инновационные темы развития нашего города. Так же каждый год мы будем собирать опытное жюри разных поколений и вместе отбирать самые жизнеспособные проекты и реализовать их».

Эта листовка ориентирована в основном на молодое поколение, от которого зависит будущее страны. Поэтому в ней дается обещание обеспечения хорошей работой, высокой заработной платы, и по достижении пенсионного возраста – хорошей пенсией, проведение различных конкурсов для предоставления работы и т. д. Сам текст построен в виде диалога: вопрос – ответ. Язык довольно бедный. Очень малое количество тропов и других стилистических средств. Можно выделить один фразеологический оборот: «*сводить концы с концами*». Нами сохранена орфография и пунктуация авторов, и мы можем увидеть безграмотность автора этого текста. Пропущенные знаки препинания и более корректное употребление слов нами отмечено в скобках и курсивом.

Или листовка Джолдошпаевой Салтанат. В этой листовке нет точного определения, на какую категорию граждан она направлена. В ней также допущены как стилистические, так и пунктуационные ошибки, которые показывают низкий уровень грамотности автора данного текста: «... *Баллотируясь* (баллотируюсь) кандидатом в Городской Кеңеш депутатов, я хочу внести свою *лепту труда* (внести лепту в труд) в свой город, город, который является *моим маяком* (здесь даже не понятно, что имеется в виду) и успехом в моей жизни, город, который дал мне возможность реализоваться как личность, *думаю* (,) я обязана вместе со своими единомышленниками реализовать ту программу, которую мы поставили перед собой, чтобы была достойная жизнь для каждого жителя столицы, решать социальные вопросы, поднимать культуру и образование, заниматься вопросами инвестиций в город, качественно изменить систему городского управления, а в целом, чтобы в нашей столице было уютно и красиво».

Предвыборная листовка Партии Коммунистов Кыргызстана также направлена на все слои населения: на старшее поколение – чтобы вспомнили о старых временах и проголосовали за их возвращение, и на молодое поколение – чтобы привлечь их к себе, показать перспективы «светлого будущего»:

«ПОБЕЖДАЮТ КОММУНИСТЫ – побеждает народ!

Партия Коммунистов Кыргызстана

Для чего коммунисты идут в Жогорку Кеңеш?

- чтобы вернуть народу богатство страны;
- чтобы восстановить разоренную промышленность;
- чтобы сохранить национальное достояние;
- чтобы отстаивать интересы трудового народа;
- чтобы восстановить народовластие;
- чтобы установить межнациональное согласие;
- чтобы дать жилье нуждающимся;
- чтобы восстановить качественную бесплатную медицину;
- чтобы вернуть социальные гарантии пенсионерам и инвалидам;
- возродить бесплатное образование в ВУЗах (вузах) и средних специальных учебных заведениях.

Твой выбор – твое будущее!».

Классическая листовка содержит обязательные структурные компоненты, т.к. является структурно организованным жанром: биографический блок как сферу представлений о кандидате и предвыборную программу как сферу представлений об адресате. Также листовка может включать в себя жанры интервью, обращения и политическую рекламу. Все они, обладая прагматической направленностью, специфической для каждого из жанров, обладают большой воздействующей силой, представляя в качестве основных принципов убеждение и аргументацию.

Хорошим примером служат следующие предвыборные листовки:

«Дашкову – Да!»

Я, Дашков Василий Анатольевич, кандидат от Асанбаевского избирательного округа №6,двигаю свою кандидатуру в депутаты Бишкекского Городского Кеңеша. Полагая, что в возрасте 43-х лет, достиг того момента, когда, опираясь на свой жизненный опыт, могу решить многие ныне существующие проблемы нашего города.

Всю свою жизнь я стремился работать на благо столицы и Республики (республики) в целом. Так, даже в самые трудные 90-е, во время массового отъезда населения, не покинул свою Родину. За годы независимости многое было сделано, но наш любимый город заслуживает большего, ведь Бишкек – это лицо страны.

Необходимо сделать все, *дабы* (архаизм) город развивался, и благосостояние граждан росло» (Дашков В.А.).

«Шейшеканов Данияр Турдубекович

Родился 6 августа 1982 года в городе Фрунзе (,) ныне Бишкек.

До 7 класса учился в средней школе № 58 Ленинского района г. Бишкек (а), окончил ср. школу № 24 села Кегети, Чуйской области.

Получил два высших образования в КНУ им. Ж. Баласагына по направлению «Юриспруденция» и «Экономика и управление по отраслям»...

Уважаемые соотечественники!

Дорогие Бишкекчане (бишкекчане)

Сегодня, (запятая не нужна) мы снова перед выбором...

От наших правильных действий или бездействий будет *зависеть*, (запятая не нужна) судьба каждого из нас.

Именно поэтому – Мы, граждане Кыргызской Республики, жители города Бишкек (а), сделав правильный выбор, не должны допустить того, чтобы принимались, (запятая не нужна) противозаконные и антиконституционные решения, нарушающие наши с вами права.

Мы, горожане, сделав правильный выбор, сможем избрать достойных людей, которые будут руководствоваться исключительно интересами граждан Кыргызской Республики.

Мы, избиратели, сделав правильный выбор, сможем вернуть нашему городу былую славу, а ее жителям достойную жизнь...» (Шейшеканов Д.Т.)

Здесь используется анафора: «Мы, граждане Кыргызской Республики», «Мы, горожане, сделав правильный выбор», «Мы, избиратели, сделав правильный выбор». Постоянно употребляется местоимение *Мы* для показа близости к народу, олицетворения с ним.

Эти листовки «классические», с точки зрения построения, в них содержатся оба основных блока: биография кандидата и его цели, для достижения которых он баллотируется. Оба кандидата приводят много доводов, чтобы их выбрали в Городской Кенеш. Но в то же время в них также содержатся ошибки, указывающие на безграмотность.

Примером неклассически построенной листовки может служить листовка партии «Ар-Намыс», на первой стороне которой схематическое изображение Кыргызстана, разрываемого на части руками, и надпись: «Ар-Намыс. Железный щит закона. Страну Защитим!». На обороте перечисляются адреса и телефоны всех областных администраций страны.

Слова «Железный щит закона» являются главным слоганом партии, который использовался на всех буклетах, рекламных стендах партии.

Данная листовка – продукт грамотной работы имиджмейкеров, так как лидер партии Феликс Кулов ассоциируется народом с Железным Феликсом, отсюда олицетворение – Железный щит, сразу становится понятно, чья это партия и сразу отпадает необходимость в биографическом блоке. Также отпадает необходимость и в предвыборной программе.

Близятся очередные выборы в Жогорку Кенеш и народ с интересом ожидает новых обещаний от политиков. Исследователям также будет интересно проанализировать новые буклеты и листовки и проследить за изменениями в предвыборном дискурсе.

Список литературы

1. Бушев А.Б. Автоматизация политического дискурса // Политический дискурс. – 2002 / А.Б. Бушев [Электронный ресурс]. – Режим доступа: http://center.fio.ru/method/resources/filippovma/english/pedsovet2002/avtom_diskyrs.doc (дата обращения: 04.02.2011).

2. МСН. – 5.02.2010. – №5. – С. 7.

Ямалдинов Тимур Рифатович

студент

Шайхутдинова Татьяна Николаевна

канд. пед. наук, старший преподаватель

Стерлитамакский филиал ФГБОУ ВПО «Уфимский государственный авиационный технический университет»
г. Стерлитамак, Республика Башкортостан

КОНЦЕПТЫ «ВРЕМЯ» И «ДЕНЬГИ» В РУССКИХ И АНГЛИЙСКИХ ПОСЛОВИЦАХ

Аннотация: данная статья посвящена проблеме сравнения русских и английских пословиц по концепту «время» и «деньги». По итогам поиска сходств и различий данных пословиц авторы приходят к выводу как об имеющейся общности народов, так и об индивидуальности англичан и русских.

Ключевые слова: пословица, английская пословица, русская пословица, концепт, время, деньги.

Цель работы – выявить сходства и различия между русскими и английскими пословицами в рамках концептов «время» и «деньги». Пословицы – это такой инструмент языка, который отоб-

ражает менталитет народа. Картина мира, которая отображена в пословицах, является частью языковой картины мира. Раздел языка, занимающийся изучением пословиц, называется паремологией, он существует еще со времен исследований В.И. Даля.

Английская и русская пословичная концептуализация мира характеризуется значительным сходством, так как в пословичной картине мира этих языков содержится одинаковое знание об одних и тех же явлениях или сторонах действительности.

Русские пословицы отражают в основном крестьянский менталитет. Большинство русских пословиц имеют народное происхождение. Английские пословицы возникают также в крестьянской среде, но с развитием городов пословицы начинают передавать менталитет купцов и деловых людей.

В пословичной картине мира, касающейся времени, есть некие различия. Существуют и общие черты, например, идея переменчивости времени: ср. англ. *After a storm comes a calm.* – «После шторма приходит затишье». *The darkest hour is that before the dawn.*

«Самый темный час – тот, что перед рассветом». Рус. «Всякое время переходчиво»; «Всему бывает перемена»; «Ныне полковник, завтра покойник».

Потеря времени является для английского менталитета преступлением: *What greater crime than loss of time?* (Есть ли более страшное преступление, чем потеря времени?).

В русских пословицах дается в основном совет не спешить:

«Тише едешь – дальше будешь»; «Русский час долг»; «Пора пройдет – другая придет».

Хотя есть и другие советы: «Спешить, не спеша, а поторапливайся»; «Сказано – сделано».

В английских же пословицах подчеркивается важность активного отношения человека ко времени: *Take time by the forelock.* «Возьми/схвати время за чуб».

В английской пословичной картине мира подчеркивается ценность времени, это связано с его большей значимостью для социального слоя буржуазии: *Gain time, gain life.* – «Приобрел время, приобрел жизнь». *He that has time, has life.* – «Тот, кто имеет время, имеет жизнь».

Деньги есть то, чем человек стремится обладать и печалится, если их не имеет. Однако обладание ими в большом количестве может способствовать отсутствию душевного покоя, опасениям лишиться их: *To have money is a fear, not to have it a grief.*

Buy a pig in a poke. – Дословный перевод: «Купить свинью в мешке». Русский эквивалент: «Купить кошку в мешке».

В русском же языке деньги осмысляются по большей части как зло, как то, что негативно сказывается на нравственных качествах человека: «Деньги – забота, мешок – тягота»; «Богатый и не тужит, да брюзжит».

Сравнение пословиц и поговорок разных народов показывает, как много общего имеют эти народы, что, в свою очередь, способствует их лучшему взаимопониманию и сближению. В пословицах и поговорках отражен богатый исторический опыт народа, представления, связанные с трудовой деятельностью, бытом и культурой людей. Правильное и уместное использование пословиц и поговорок придает речи неповторимое своеобразие и особую выразительность.

Если судить по пословицам, то народ Англии более практичен, русские же подчас, усложняя толкование пословиц, делают их более образными и эффектными.

Таким образом, пословицы предстают словно бы в виде книги мыслей народа, прочитав которую, узнаешь в какой-то степени и национальный характер.

Список литературы

1. Концепты «время» и «деньги» в русских и английских пословицах [Электронный ресурс]. – Режим доступа: <http://bubook.net/book/426-tezisy-dokladov-pobeditelej-nauchnoj-konferencii-snk-2013-v-ramkax-vsrossijskogo-festivalyanauki-v-chgu-8-17-aprelya-2013-g-v-2-ch-ch-1-kn-1/84-koncepty-vremya-i-dengi-v-russkix-i-anglijskix-poslovicax.html>

ФИЛОСОФИЯ

Бальчюнене Наталья Ильинична

младший научный сотрудник

ФГБОУ ВПО «Петрозаводский государственный университет»

г. Петрозаводск, Республика Карелия

НЕКОТОРЫЕ ОСОБЕННОСТИ РЕЙТИНГОВАНИЯ УЧЕНЫХ С ИСПОЛЬЗОВАНИЕМ РОССИЙСКОГО ИНДЕКСА НАУЧНОГО ЦИТИРОВАНИЯ

Аннотация: в работе показано, что при рейтинговании научных организаций и ученых необходимо учитывать тематику (направления, специализацию) этих организаций и ученых. Отмечено, что имеются определенные сложности в определении тематики (направления исследований, специализации) ученых с широким спектром проводимых исследований.

Ключевые слова: индекс Хирша, количество публикаций, научное цитирование, рейтинг, Российский индекс, РИНЦ, российские ученые.

В развитие наших скромных исследований [1–6] в настоящей работе дан анализ наукометрических показателей российских ученых, сгруппированных в российском индексе научного цитирования (РИНЦ) по различным тематикам и являющихся лидерами в рамках этих тематик по состоянию на 06.06.2015 г.

Мы ставили задачу проверить две гипотезы:

1 – при проведении рейтингования научных организаций и ученых необходимо учитывать тематику (направления, специализацию) этих организаций и ученых;

2 – имеются определенные сложности в определении тематики (направления исследований, специализации) ученых с широким спектром проводимых исследований.

Приведенные данные убедительно подтверждают первую выдвинутую нами гипотезу. По рассмотренным тематикам максимальный индекс Хирша 75 (Биология и Физика), минимальный – 17 (Организация и управление). По числу цитирований наибольший показатель 32728 (Физика), наименьший – 1111 (Лесная и деревообрабатывающая промышленность).

Для подтверждения второй гипотезы приводим данные по Петрозаводскому государственному университету, где лидером по трем анализируемым наукометрическим показателям является профессор Шегельман И. Р. (19/394/2957). В числе его научных работ, приведенных в РИНЦ, работы в области экономики и организации управления, изобретательства и патентной работы, лесной промышленности, машиностроения, энергетики, истории, терминологии [7–16] и др.

Анализ показал, что при рейтинговании научных организаций и ученых необходимо учитывать тематику (направления, специализацию) этих организаций и ученых. Отмечено, что имеются определенные сложности в определении тематики (направления исследований, специализации) ученых с широким спектром проводимых исследований.

Список литературы

1. Бальчюнене Н.И. Наукометрические показатели ученых, сгруппированных в Российском индексе научного цитирования по тематике «Науковедение» [Текст] / Н.И. Бальчюнене // Научные исследования: от теории к практике: Материалы III Междунар. науч.-практ. конф. (30.04.2015 г.). – Чебоксары: ЦНС «Интерактив плюс», 2015.
2. Бальчюнене Н.И. О методике оценки организаций по наукометрическим показателям с использованием Российского индекса научного цитирования [Текст] / Н.И. Бальчюнене // Образование и наука в современных условиях: Материалы III Междунар. науч.-практ. конф. (16.04.2015 г.). – Чебоксары: ЦНС «Интерактив плюс», 2015.
3. Бальчюнене Н.И. Российские математики в зеркале Российского индекса научного цитирования [Текст] / Н.И. Бальчюнене // Образование и наука в современных условиях: Материалы III Междунар. науч.-практ. конф. (16.04.2015 г.). – Чебоксары: ЦНС «Интерактив плюс», 2015.
4. Бальчюнене Н.И. Российские физики в зеркале российского индекса научного цитирования [Текст] / Н.И. Бальчюнене // Актуальные направления научных исследований: от теории к практике: Материалы IV Междунар. науч.-практ. конф. (02.04.2015 г.). – Чебоксары: ЦНС «Интерактив плюс», 2015.
5. Бальчюнене Н.И. Российские философы в зеркале российского индекса научного цитирования [Текст] / Н.И. Бальчюнене // Образование и наука в современных условиях: Материалы III Междунар. науч.-практ. конф. (16.04.2015 г.). – Чебоксары: ЦНС «Интерактив плюс», 2015.
6. Бальчюнене Н.И. Российский индекс научного цитирования как инструмент выявления лидеров в университете [Текст] / Н.И. Бальчюнене // Актуальные направления научных исследований: от теории к практике: Материалы III Междунар. науч.-практ. конф. (29.01.2015 г.). – Чебоксары: ЦНС «Интерактив плюс», 2015.
7. Биотопливо: Состояние и перспективы использования в теплоэнергетике Республики Карелия: Монография // И.Р. Шегельман, К.В. Полежаев, Л.В. Щеголева, П.О. Щукин, – Петрозаводск: Изд-во ПетрГУ, 2006. – 88 с.
8. Scientific and technical aspects of creating spent nuclear fuel shipping and storage equipment / I.R. Shegelman, A.V. Romanov, A.S. Vasiliev, P.O. Shchukin // Ядерная физика та энергетика. – 2013. – Т. 14. – №1. – С. 33.
9. Воронин А.В. О стратегии повышения инновационного взаимодействия университетов с промышленностью / А.В. Воронин, И.Р. Шегельман, П.О. Щукин // Перспективы науки. – 2013. – №6 (45). – С. 5–8.

10. Одлис Д.Б. Предпосылки к формированию в Карелии кластера лесного машиностроения / Д.Б. Одлис, И.Р. Шегельман // Микроэкономика. – 2008. – №8. – С. 253–256.
11. Пакерманов Е.М. Организационные изменения – фактор рыночной трансформации машиностроительных предприятий: Монография / Е.М. Пакерманов, И.Р. Шегельман, Д.Б. Одлис. – Петрозаводск: Verso, 2015. – 188 с.
12. Шегельман И.Р. Инновационно-ресурсный потенциал региона: «Пудожский мегапроект» / И.Р. Шегельман, М.Н. Рудаков, П.О. Шукин // Микроэкономика. – 2011. – №2. – С. 121–123.
13. Шегельман И.Р. Методология синтеза патентоспособных объектов интеллектуальной собственности: Монография / И.Р. Шегельман, А.С. Васильев, П.В. Будник. – Петрозаводск: Verso, 2015. – 131 с.
14. Шегельман И.Р. Региональная стратегия развития лесопромышленного комплекса: Монография / И.Р. Шегельман, Ю.И. Пономарев. – Петрозаводск: ПетрГУ, 2004. – 156 с.
15. Шегельман И.Р. Ресурсный потенциал как фактор развития приграничного региона / И.Р. Шегельман // Наука и бизнес: пути развития. – 2012. – №12 (18). – С. 100–102.
16. Шегельман И.Р. Рынок интеллектуальной собственности и конкуренция: Монография / И.Р. Шегельман, М.Н. Рудаков, Я.М. Кестер. – Петрозаводск: Изд-во ПетрГУ, 2012. – 420 с.

Федосеенков Александр Владимирович
канд. филос. наук, доцент
ФГБОУ ВПО «Ростовский государственный
строительный университет»
г. Ростов-на-Дону, Ростовская область

БОЖЕСТВЕННАЯ ПРИРОДА ЧЕЛОВЕЧЕСКОЙ СУБЪЕКТИВНОСТИ

***Аннотация:** в статье рассматривается гносеологический ракурс взаимоотношений человека и бога как онтологической субстанции, необходимой для развития объективной субъективности. Рождение индивидуальности предполагает создание устойчивых отношений с высшим Абсолютом и постоянный выход за пределы «самого себя». Экзистенциальное свидание с аксиологическим идеалом собственной самости является теологическим средством и телеологическим условием для развития социализированных форм индивидуальной жизни.*

***Ключевые слова:** Бог, субъективность, человек, божественность, смысл, идеал, образ, социальность, индивидуальность, экзистенциальность, жизнь, существование.*

Бог – идеальное бытие материи, – материя идеального бытия, – образно-смысловая субстанция, – чувственно-понятийная категория, соединяющая собой духовный абсолют (личный или безличный) в религиозной трактовке мира и, сверхъестественное, вымышленное существо в материалистическом мировоззрении, понимаемое как проекция человека на бесконечность, как отчуждённая сущность человека. Этимологически слово бог в индоевропейских языках является многозначным: оно соотносилось с понятием середины, – Вселенная расположена в середине Мироздания и окружена Хаосом, означало «пустота, зияние». В рамках картины антропоморфной модели Вселенной божество приравнялось к великану, который сопоставляется с лат. *fortis* «судьба». Слова «бог», «божество» могут соотноситься со значением «быть», которое нередко связывалось с понятием Мирового разума. Бог как первоисточник вселенского творения ассоциируется с фаллическим началом. В истории религий отмечена трактовка бога как интегрального единства сознания всех индивидов, составляющих в совокупности человечество.

Природа человеческого тела генерирует целый спектр полей, несущих информацию о физическом и психическом состоянии индивида. Все внетелесные поля нестационарны, быстро меняются во времени в зависимости от психофизиологических состояний человека и несут в себе образы, которые излучаются мозгом человека, хотя не только им, а и циркулируют в биосфере. Гипотеза о формообразующей функции мозга рассматривает природу истины, которая, являясь идеальным образом внешних по отношению к мозгу объектов действительности, имплицитно, а затем эманцирует адекватность отображения объектов при помощи субъективных образов связанных не только с восприятием, но и с особенностями мышления личности – личностностью – экзистенциальной самобытностью «...человек, будучи в своей последней глубине открыт только Богу и – при достаточной зоркости – самому себе, подчинён в этой своей глубине только своей собственной совести и ему одному слышимому, к нему непосредственно обращённому голосу Божию» [1, с. 685].

Образы, преобразованные человеческим мозгом, воздействуют как реальность, подобно устойчивым энергетическим волнам, как определённая полевая структура, как форма, выделенная в чистом виде, без материальной структуры вещества. Образы – являясь проекцией материальности и, одновременно, информационным образованием, излучаются на протяжении жизни многих поколений, накапливаясь в большом количестве в ноосфере, образуя собой неограниченное знание. В буддизме под неограниченным знанием понимается бог, – безграничный океан знания, сконцентрированный в информационном поле планеты за миллиарды лет существования, учитывая электромагнитную природу информации, генерируемую всеми живыми организмами в течение исторического цикла жизни Земли. Бесчисленное количество образов в закодированном виде циркулирует в ноосфере, которые человек получает в виде откровений и преобразует в логически доступные формы научного знания, что означает его взаимодействие с божественным началом. Высшая форма воплощённого философского знания образует учение о ценности, неразрывно связанной с понятием идеала, которая является результирующей реализацией собственного идеала. В основе

любой ценностной системы, представляющей определённую культуру, всегда лежит идеал. В этой связи, аксиология неизбежно становится «идеологией», – учением о возникновении и формировании универсальных закономерностей, связанных с реализацией идеала.

Рассматривая соотношение понятий «идеал» и «истина», желательно учитывать разницу между трансформизмом и конформизмом. Под конформизмом понимается приспособление к окружающему миру, безотносительно к общечеловеческим биологическим потребностям и индивидуальным возможностям. Конформист изменяет собственные желания, чтобы подстроиться к циклу и ритму окружающей жизни. Под трансформизмом понимается активное преобразование окружающей действительности, так, чтобы перестроить его в соответствии с уникальными аксиологическими ориентирами и природными особенностями культурной среды. Осваивая окружающую действительность, человек изменяется под воздействием внешних по отношению к нему условий существования. Цель и смыслы человеческой субъективности выстроены в соответствии со стратегией выживания. В этом доминантном контексте выживания формируется система предпочтений и ценностей. На следующем этапе индивидуального развития личности, система ценностей формируется как результат активного воздействия на мир объектов окружающей действительности. «Предзаданность человеческого существования включает в себя постоянную, которая требует периодического подтверждения права на жизнь, но не биологическое право на жизнь, которое преподносится человеку как подарок природы, а право на жизнь в социальной структуре, с выработанной в себе системой ценностей» [2, с. 60].

С точки зрения гносеологии, истина – это адекватное соответствие знания объекту, которым он представлен до самого акта познания, включающего субъективное человеческое восприятие. В отличие от заблуждения истина раскрывает объективную картину мира, который до человеческого вмешательства присутствовал сам «в себе».

Идеальная действительность являет собой высшую, трудно достижимую степень совершенства, мыслимый предел стремлений и желаний. Идеал совмещает собой и первородный прообраз, и мысленный образ совершенства, под которым подразумевается эманация конечной цели действий по созданию истинной красоты, совершенства в общении, искусстве, производстве или отношении. Развитие личностной реальности проявляется не в одномоментном раздвоении, а в последовательном и динамичном отходе от прежних «норм и ценностей, культивируемых социумом и определяющих аксиологическую стабильность, с последующим возвращением к ним на основе более высокого уровня сознания» [3, с. 262–263].

Идеал красоты, идеал человека, идеал бога является своеобразным антиподом истины, который предполагает собой мысленную картину преобразованного мира. Идеальный образ оказывается субъективным искажением истины, ее деформацией, можно сказать, особым родом заблуждения. Учитывая это, необходимо отметить, – специфика идеала состоит в том, что, принципиально отличаясь от истины, идеальный образ существенно отличается и от заблуждения. Если под заблуждением понимается непреднамеренное отклонение знания от истины, идеал является преднамеренно созданным образом, в соответствии субъективной воле.

Экзистенциальная философия отмечает принципиальную невозможность науки познать человека, в связи с тем, что отдельные отрасли науки связаны только с частными аспектами человеческого существования. Человек познавая «существующее» как себя, на определённом этапе развития, обретает свободу, когда освобождается от социальной диктатуры в восприятии и оценке эстетического содержания жизни. Философским истоком данной позиции выступает экзистенциализм, согласно которому развитию личности обусловлено потребностью в самоосуществлении и в создании мира экзистенциального бытия, предмет которого постигается непосредственно вместе с психической, – чувственной составляющей, а не только рациональным мышлением.

Субъективность – это индивидуальная основа человеческой бытийности, внутренний мир переживаний, личной реальности человека. Образы восприятия, логической мысли, психических чувств и эмоций, общезначимые ценности и особенные индивидуальные предпочтения, предположения, тревога, воображение, рождающее мечты, все то, что бесконечно дорого своей неповторимой уникальностью, ночью во сне или днем, в деятельностной фазе суточной активности реализуют то содержание объективных событий, которые выглядят случайными. Субъективная реальность индивидуальности раскрывается через архетипическую природу человеческой психики. В этой реальности берёт начало и «переплавляется» все самое важное для определения телеологической стратегии жизни. Чем серьезнее и острее возрастная проблема, которая разрешается и побуждает определённого рода психологические переживания, тем более основательнее предполагается погружение в саму субъективность человеческой природы. Решить проблему бытия собственной субъективной божественности, – нуминозности, не могут помочь никакие объективные манипуляции. Любая активность во внешнем, по отношению к субъекту, мире имеет значение настолько, насколько она затрагивает уникальную субъективность его собственного бытия.

Субъективность необходимо важна для познания мира, но теряет своё значение в объективности. Попытка логически раскрыть и рационально описать субъективность приводит к значительному переформатированию её сущности. Только опыт психологического переживания, транслирующий полноту индивидуальной жизни и её насыщенность, приводит к осознанию, а затем и познанию собственной субъективности. Завершающий шаг, связанный с особенностями познающей воли отдельной личности, никто не в состоянии сделать кроме самого субъекта. «Человек выше всех природных и общественных сил и должен их подчинить своему сознанию. Следовательно, познавая общество, как и природу человек творит, создаёт по своему подобию, создаёт

таким, насколько он совершенен сам в своей духовности» [4, с. 280]. Этот акт необходим для завершающего осознания реальности окружающего мира, он предполагает объединяющий синтез выводящего умозаключения, божественного по своей сущности, в связи с тем, что происходит на основе аксиологических приоритетов человеческой личности.

Жизнь человеку преподносится, как потенциальная возможность познать и почувствовать, предпринять конструктивные действия на пути к тому, чтобы в большей мере стать самим собой. «Если разум указывает человеку, что он должен делать, чтобы поистине быть самим собой, и таким образом учит человека тому, что есть благо, то путь достижения добродетели состоит в активном использовании человеком своих способностей. Значит, сила – это то же, что и добродетель; бессилие – то же, что и порок» [5, с. 14]. Жизнь ограничена определёнными обстоятельствами культурного пространства и временем. Каждый уровень и форма социальности создают необходимые условия для реализации уникальной человеческой самости, ограниченной биологическим циклом собственной жизни. Время жизни отводится для того, чтобы реализовать индивидуальный потенциал социальных возможностей, не утратив из онтологической формы экзистенциального уровня, отвечающего на базовые вопросы философии, которые жизнь ставит всегда перед каждым отдельным человеком. В чём заключается уникальная единственность моего существования, социальная составляющая всеобщности моей собственной жизни и как реализовать особенную возможность бытия индивидуальной представленности после жизни? На эти вопросы, человек отвечает своей собственной жизнью. Процесс осмысления своего бытия сам по себе является экзистенциальным действием, психологически исцеляющим, развивающим стремление к получению ответов приводящих к возможности продвинуться в осознании субъективной действительности как новом способе бытия, может быть, более свободном от внешних идентификаций и идеализированных образов бога.

Список литературы

1. Франк С.Л. С нами Бог. – М., 2003. – 750 с.
2. Федосеенков А.В. Философия жизни: экзистенциальный аспект социальной маргинальности: Монография. – Ростов н/Д: Рост. гос. строит. ун-т, 2014. – 138 с.
3. Федосеенков А.В. Маргинальность политическая // Человек и общество: Краткий энциклопедический словарь-справочник (политология). – Ростов н/Д, 1997.
4. Федосеенков А.В. Культурная маргинальность // Человек и общество. – Ростов н/Д, 1996.
5. Фромм Э. Человек для себя. Исследование психологических проблем этики [Электронный ресурс]. – Режим доступа: <http://royallib.com>

ЭКОЛОГИЯ

Гречишников Сергей Владимирович

студент

Жмыхов Сергей Сергеевич

студент

Белякова Ольга Ивановна

канд. биол. наук, доцент

ФГБОУ ВПО «Юго-Западный государственный университет»
г. Курск, Курская область**ОБЩАЯ СРАВНИТЕЛЬНАЯ ХАРАКТЕРИСТИКА
ЭКОЛОГИЧЕСКОЙ ОБСТАНОВКИ КУРСКА И ВОРОНЕЖА**

Аннотация: данная статья посвящена проблеме экологии городов. Авторы рассматривают степень озеленения Курска и Воронежа, а также функции зеленых насаждений больших городов. Исследователи приходят к выводу о необходимости отслеживания экологической обстановки города, в частности о важности его озеленения.

Ключевые слова: экология, экологическая обстановка, Курск, Воронеж, озеленение, зеленые насаждения.

1. Введение.

Сегодня мы всё чаще замечаем, как люди с огромным трепетом относятся к проблеме экологического загрязнения городов. Дело в том, что население нашей страны преимущественно сосредоточено в городах, жить в сельской местности сейчас не актуально. Поэтому степень загрязнения воздуха в городах – вопрос, особым образом поставленный на повестке дня.

Воздух, а именно – кислород, нужен всем представителям биосферы. Это та составляющая, без которой наша жизнь невозможна. Но, к огромному сожалению, экологи всех стран говорят об атмосферном загрязнении: окружающий воздух изменяется в своем составе под воздействием большого количества выхлопных газов, воспроизводимых многочисленными автомобилями, различными заводами и фабриками.

Вследствие этих процессов в окружающий нас воздух попадают вредные примеси. Конечно, их процентная составляющая на первый взгляд кажется мизерной по отношению к объёму азота, которого в воздухе около 78%, или кислорода, которого – 21%. Но малейшее увеличение содержания в окружающем нас воздухе, например, окиси углерода (СО) влечет за собой ряд негативных последствий.

Естественно, мысль о том, чтобы отказаться от автомобилей или закрыть ряд вредных предприятий является, по меньшей мере, желаемой фантазией, а работы по внедрению новых технологий очистки выхлопных газов и вредных выбросов предприятий являются долгосрочными и не дадут результата в короткие сроки. Переоснащение и переоборудование всего спектра предприятий, автомобилей и т. п. – невероятная масштабная, дорогая задача, и воплотить её в реальность с практической точки зрения не представляется возможным за разумное время. При этом в настоящее время основная масса людей проживает в городах, где загрязнение воздуха прогрессирует с каждым годом. Необходимо задуматься, как поддержать чистоту окружающего воздуха, каждый из нас должен внести свой вклад в решение этой проблемы.

Как один из способов улучшить экологическую ситуацию предлагается масштабное озеленение городов. Несомненно, это приемлемый способ повлиять на состояние микроклимата городских территорий, а также преобразить антураж искусственной, в какой-то степени скучной инфраструктуры

В данной статье мы попытались рассмотреть и сравнить степень озеленения таких городов ЦЧР, как Воронеж и Курск, а также состояние водных объектов в этих городах.

2. Сравнительная характеристика озелененности Курска и Воронежа.

Следует сказать, что степень озеленения любого города является достаточно весомым критерием, который влияет на психологическую атмосферу, впечатления от города. Но основная польза деревьев и других зелёных растений – это производство органических веществ и снабжение атмосферы кислородом. Процесс фотосинтеза – «великое чудо природы», благодаря которому, поддерживается жизнь на земле. Ведь кислород нужен всем, это элемент, без которого жизнь современных организмов на планете Земля не представляется возможной. В последнее время человеку всё больше стало не хватать живой природы. В городах, где повсюду шум, асфальт, смог и искусственные материалы, всё чаще появляется желание выехать за город – подышать свежим воздухом, послушать тишину.

Конечно, есть парковые зоны и ближайшие к городу лесополосы. Но и «каменные джунгли» следует «разбавлять» зелёными насаждениями, которые так нужны обычным горожанам.

В городе Воронеже насчитывается 15 парков общей площадью 226,9 га. Но это составляет всего лишь 0,4% от общей площади города. А общая площадь озеленённой зоны составляет 910 га. В общем счёте на одного жителя города получается примерно 9,3 м² зелёных насаждений. Площадь парковых зон Воронеж в несколько раз больше чем в Курске, где всего лишь 74,1 га парков и

скверов. Но площадь Курска – 190,75 км², а площадь Воронежа – 596,51 км²; и если брать отношение парковых зон к общей площади города, то получается также примерно 0,4%, т. е. плотность парковых зон в Воронеже приблизительно равна плотности парковых зон в Курске. Горожане отмечают, что данная плотность парковых зон является неудовлетворительной. Следует увеличивать количество зелёных насаждений, число скверов с множеством деревьев, зелёной растительности. Это важно для каждого жителя. Властям каждого города следует обратить внимание на количество парков и скверов, а также на их состояние.

Визуально сравнив центральные улицы Курска и Воронежа, следует отметить, что по количеству единичных насаждений Курск значительно уступает Воронежу в этом компоненте. А ведь именно отдельно растущие деревья вдоль городских улиц помогают разбавить и преобразить серый городской антураж.

3. Функции зелёных насаждений в большом городе.

Немаловажной функцией зелёных насаждений в городах – это способность задерживать в кроне листьев городскую пыль. Пыль оседает на листьях, ветвях и стволах деревьев и кустарников, а затем смывается атмосферными осадками на землю. Распространение или движение пыли сдерживается также газонами, которые задерживают поступательное движение пыли, перегоняемой ветром из разных мест.

Среди зелёных насаждений в весенне-летний период воздух содержит на 42%, а в зимний период на 37% меньше пыли, чем на открытых местах. Также снижается уровень загрязнённости воздуха под влиянием зелёных насаждений с учетом типа и плотности посадки в летнее и зимнее время. В глубине лесного массива на расстоянии 250 м от опушки содержание пыли в воздухе сокращается более чем в 2,5 раза. Пылезадерживающие свойства различных пород деревьев и кустарников неодинаковы. Лучше всего задерживают пыль шершавая листва вяза и листья сирени, покрытые ворсинками. Листья вяза задерживают пыль примерно в 5 раз больше, чем листва тополя; листья сирени в 3 раза больше тополя и т. д.

Процесс транспирации, которым обладают зелёные растения, помогает очищать окружающий воздух, поглощая вредные газы. Также зелёные растения выделяют летучие и нелетучие вещества, обладающие фитонцидными свойствами. Фитонциды убивают вредные для человека болезнетворные микроорганизмы и замедляют их размножение. Данное свойство изучал профессор Б.П. Токин.

Зелёные растения обладают терморегулирующим свойством, в жаркое время года под кронами деревьев температура значительно ниже, чем на открытых местах, так как листья способны отражать солнечное излучение, а непосредственно под кроной создавать тень, так необходимую и желанную летом. А также деревья способствуют увлажнению воздуха, что немаловажно в городе, где от выхлопных газов и смога порой тяжело дышать в летний период.

4. Заключение.

Озеленение любого города несет в себе массу полезного. Нужно создавать живописные городские клумбы (кстати, этим Курск не может похвастаться, в отличие от Воронежа, например), которые будут привлекать внимание не только приезжих гостей, но и местных горожан. Тогда людям захочется выйти на улицу после тяжелого трудового дня, забыть о насущных бытовых проблемах, подышать свежим воздухом, насладиться живописными пейзажами искусно скомбинированных клумб. Многим это поможет избавиться от накопившегося стресса, каждодневного негатива. Посадку деревьев следует осуществлять каждый год, но нельзя забывать ухаживать за массивными кронами старых деревьев. В противном случае печальные последствия при сильном ветре в случае падения ветвей, сломанных шквалистым ветром, на линии электропередач, а также на всю остальную городскую инфраструктуру, не заставят себя ждать.

То есть, чем больше зелёных насаждений насчитывается в городе, тем лучше по многочисленным критериям, описанным выше; но в таком случае появляется всё больше забот для коммунальных служб, в обязанности которых входит следить за всем этим «городским достоянием».

Состояние водных объектов также необходимо учитывать при оценке общей экологической обстановки в городе. Обмеление рек ведет за собой очень тяжелые последствия. Реки – это, прежде всего, живительная влага для жителей городов. Если река мелеет, то, как следствие, уменьшается скорость течения, а это уже влияет на чистоту воды. И эта самая вода поступает в квартиры и дома жителей города. Вследствие потребления загрязнённой воды у жителей появляются болезни. Не стоит забывать и про обитателей водоемов. Снижение уровня воды вызывает уменьшение количества гириобионтов. В связи с этим уменьшаются объемы рыболовства, ухудшается качество самого продукта. Итак, можно сделать вывод: чем крупнее и чище водоемы в городах, тем здоровее население.

В последние годы даже обычные рядовые куряне стали замечать, как стремительно мелеют курские реки. Если река Кур уже давно никого не удивляет своим практически отсутствием, то реки Тускарь и Сейм заставляют людей тревожиться. Реки очень сильно обмелели. Многие экологи пытаются найти объяснение в том, что карьеры, расположенные в Железногорске и Губкине, «откачивают» грунтовые воды, являясь причиной появления депрессионных воронок. Однако не стоит забывать и о том, что Курск в последние годы очень сильно застраивается. За последние годы были построены такие районы как, посёлок Северный и Юго-Западный район. В связи с этим был пробурено очень много скважин, тем самым уменьшен уровень грунтовых вод, что в свою очередь приводит к обмелению курских рек и высыханию водоемов.

Пути решения данной проблемы в Курске активно обсуждаются. Одним из решений этой проблемы может стать строительство и пуск в эксплуатацию водохранилища, расположенного в четырёх километрах к северу от города на реке Тускарь.

Это гидросооружение должно быть полностью введено в эксплуатацию в ближайшее время. По заверению специалистов, «Курское море» позволит поднять уровень подземных вод, обеспечит город необходимым запасом воды, сделает более полноводными реки Сейм и Тускарь. Кроме этого, районы города, расположенные в низине, перестанут страдать от весеннего паводка.

Стоит заметить, что подобное сооружение уже есть в Воронеже, и проблемы с обмелением воронежских рек исчезли.

На 2011 год в рейтинге «Самых благоприятных для жизни крупных городов России», который делали Институт территориального планирования «Урбаника» и Союз архитекторов России, Воронеж занял 17 место, набрав 53,28 балла, а Курск, в свою очередь, занял 62 место и набрал 46,82 балла.

Однозначно можно сказать, что курским и воронежским властям стоит работать вместе и сообща, и лишь тогда, и только тогда экология обоих городов будет, несомненно, только процветать.

Языков Сергей Алексеевич

магистрант

Высшая школа экономики и менеджмента

ФГАОУ ВПО «Уральский федеральный университет

им. первого Президента России Б.Н. Ельцина»

менеджер

Типография «ИП Языкова Е.С.»

г. Екатеринбург, Свердловская область

ПОТЕНЦИАЛЬНЫЕ УГРОЗЫ ЭКОЛОГО-ЭКОНОМИЧЕСКОГО ХАРАКТЕРА ОТ ДЕЯТЕЛЬНОСТИ ПОЛИГРАФИЧЕСКИХ КОМПАНИЙ

***Аннотация:** в статье представлены результаты исследования, связанного с выявлением угроз эколого-экономического характера, которые вызваны деятельностью компаний полиграфической отрасли, и оценкой их последствий. Рассматриваются проблемы рынка полиграфии и оценивается его влияние на эколого-экономическую безопасность региона. Анализируется практика решения проблем хозяйственного развития полиграфической отрасли с учетом оценки угроз эколого-экономического характера.*

***Ключевые слова:** эколого-экономическая безопасность, полиграфия, рынок полиграфии, потенциальные угрозы, экологическая обстановка, источники угроз, экологичное производство, ресурсосбережение, инвестиции, инновации.*

В наши дни загрязнение окружающей среды стало одной из наиболее актуальных глобальных проблем. Полиграфия – одна из отраслей промышленности, характеризующаяся высокой степенью присутствия предприятий в населенных пунктах или в непосредственной близости к ним. Именно эта особенность формирует актуальность исследования ее влияния на состояние окружающей среды. В России данный вопрос стоит особенно остро, так как вследствие рассеянного распределения полиграфических предприятий по территории страны, большой доли представителей малого бизнеса среди них информация о влиянии полиграфической промышленности на окружающую среду в открытых источниках не представлена. Кроме того, в отечественной литературе практически отсутствует информация о возможностях совершенствования производства с целью улучшения экологической обстановки. В отличие от постиндустриальных стран в России нет программ информационной поддержки, снабжающих полиграфистов актуальной и практически применимой информацией о способах и технологиях, позволяющих снизить нагрузку на окружающую среду. При этом следует отметить, что за рубежом с 1960х годов начало формироваться направление экологичной печати (Green Printing). Так, в настоящее время, существует ряд типографий, позиционирующих себя на рынке, как экологически безопасные. Помимо этого формируется культура экологичного потребления, поддерживаемая государством и социумом, создаются и работают специализированные правительственные и общественные организации (PNEAC, GATF).

Однако нельзя не заметить, что в отечественной практике в условиях конкуренции руководству полиграфических компаний приходится совершенствовать имеющиеся технологические цепочки, в первую очередь, для увеличения производственных мощностей, повышения качества производимой продукции и др. Принимаемые менеджментом технико-технологические решения частично ориентированы на ресурсосбережение и, следовательно, на улучшение эколого-экономической ситуации. Очень важным является, развитие этих тенденций на предприятиях отрасли. Однако этот процесс осложняется, необходимостью вклада колоссального количества ресурсов, инвестиций и недоступностью их для предприятий малого бизнеса, которых в отрасли, преобладающее количество.

В полиграфии, как и любой другой отрасли, проблема безопасности в экологической сфере может быть решена только при комплексном применении мер правового, организационного, эколого-экономического, инженерно-технического характера.

Эколого-экономическая безопасность представляет собой сложную социально-экономическую категорию, которая трактуется мировым сообществом как минимизация угроз для окружающей среды посредством комплекса мероприятий, обеспечивающая соблюдение защищенности интересов общества, региона, государства, а также ресурсов от различных форм воздействий и негативных процессов, создающих угрозы здоровью населения, устойчивому функционированию экологических систем и выживанию человечества [4].

Если угрозы эколого-экономической безопасности разделить на внешние и внутренние, то к первым можно отнести угрозы, связанные с последствиями межгосударственных конфликтов, либо природно-техногенных катастроф. А ко вторым, угрозы, складывающиеся под воздействием, как правило, аварий на отраслевом, региональном уровнях.

Внутренние угрозы носят локальный характер, но частота их проявления и рост масштабов этих угроз, связанный с активизацией хозяйственной деятельности, свидетельствует о том, что именно угрозы техногенного характера являются источником повышенной опасности. Под техногенными угрозами понимаются силы природы, технические средства, вещества и предметы, создающие повышенную опасность для окружающих, а также действия или бездействие физических и юридических лиц, создающие реальную угрозу личности, обществу и государству [1].

Последствия действия техногенных угроз очень велики и выражаются в форме ущерба, поэтому в исследовании особое внимание было уделено ущербу, наносимому окружающей среде деятельностью полиграфических предприятий. Под ущербом (вред) понимается «фактические и возможные убытки в их количественном выражении, включая упущенную выгоду и дополнительные затраты на ликвидацию неблагоприятных последствий для жизнедеятельности человека, животных, растений и других живых организмов, состояния экологических систем, природных комплексов, ландшафтов и объектов, вызванных нарушением нормативов качества окружающей природной среды, в результате отрицательных воздействий хозяйственной и иной деятельности, а также техногенных аварий и катастроф» [5]. Экономическими последствиями экологического ущерба разной степени тяжести считаются:

- сокращение основных производственных мощностей в результате их полного или частичного износа (разрушения);
- потери объектов социально-культурной сферы;
- выбытие сельскохозяйственных, лесных и водных угодий из хозяйственного оборота;
- сокращение трудовых ресурсов и рабочей силы;
- снижение уровня жизни населения;
- косвенные убытки и ущерб упущенной выгоды в сфере материального производства и услуг;
- расходы общества на ликвидацию последствий чрезвычайных ситуаций;
- экономические потери прочих субъектов хозяйственной деятельности, находящихся в зоне воздействия экологической угрозы; и др.

Все отмеченные экономические последствия экологического ущерба негативно сказываются на уровне эколого-экономической безопасности региона. Поэтому одной из целей исследования являлась идентификация угроз, связанных с деятельностью предприятий полиграфической отрасли. С точки зрения авторов деятельность полиграфической отрасли имеет немалый потенциал угроз техногенного характера, которые способны нанести ущерб окружающей среде (ОС):

- потребление природных ресурсов в процессе производства;
- использование в производстве потенциально опасных технологий;
- вторичное загрязнение ОС при потреблении продукции отрасли.

С точки зрения определения характера устойчивости и масштабов действия угроз важно было проанализировать динамику развития отрасли и приоритетные направления ее будущей деятельности. На рисунке 1 и в таблице 1 представлены данные, характеризующие динамику роста числа предприятий отрасли и объемы их деятельности [6].



Рис. 1. Динамика изменений количественного состава полиграфических предприятий в отрасли

Таблица 1
Целлюлозно-бумажное производство. Издательская и полиграфическая деятельность.
Индексы производства в натуральном выражении в % к предыдущему году

Год	2005	2006	2007	2008	2009	2010	2011	2012
Индекс производства в % к предыдущему году	103,6	106,7	108,3	100,3	85,7	105,9	101,8	106,7

Как следует из рисунка 1 и таблицы 1, за пять лет наблюдается рост объемов производства при уменьшении числа предприятий в отрасли, что в целом является позитивным трендом, с точки зрения оценки эффективности работы отрасли в целом. Однако, с точки зрения оценки воздействия предприятий отрасли на состояние ОС и опосредованно на уровень эколого-экономической безопасности региона, необходимо было выявить наиболее «грязные» для ОС направления деятельности и проанализировать объемы выпуска продукции по ним.

Таблица 2
Общий выпуск печатной продукции в натуральных показателях по номенклатуре
Росстата в 2012 (код по ОКВЭД 22.2)

Виды продукции	2010	2011	2012
Газеты млрд экз.	16,7	16,9	16,6
Книги (листов-оттисков) млрд штук	9,4	7,3	6
Журналы (листов-оттисков) млрд штук	7,3	7,5	7,7
Печатная продукция производственно-технического назначения (листов-оттисков) млрд штук	7,4	8,1	8,5
Прочая печатная продукция (листов-оттисков) млрд штук	8,2	8,9	9,5

По данным, представленным в таблице 2, можно наблюдать уверенный рост печатной продукции производственно-технического назначения и прочей печатной продукции, для изготовления которой используют цифровой, офсетный методы, трафаретная (шелкография) и флексопечать.

Трафаретная и флексографическая печать являются с точки зрения воздействия на ОС более «грязными», чем офсетная полиграфия. По этой причине они вызывают экологический ущерб и, практически, все виды экономических потерь перечисленных выше.

Технологические процессы трафаретной печати связаны с загрязнением атмосферы, сточных вод и могут оказать негативное влияние на здоровье человека. При шелкографии используются краски и вспомогательная химия, которые содержат растворители, щелочи, ПАВ, хлорсодержащие вещества, акрилаты и другие вещества, влияющие на окружающую среду.

Флексопроизводство, в свою очередь, связано с использованием красок и вспомогательной химии, которые выделяют в окружающую среду вредные испарения. Флексопечать в наиболее частых случаях используется для печати на гибких, пленочных материалах, в процессе которой образуются отходы после дополнительных операций, таких как высечка, перфорация, подрезка, которые более вредны при переработке, чем бумажные отходы. Для этих видов печати на всех этапах производства от допечатных до постпечатных процессов характерно загрязнение сточных вод.

В связи с отмеченным в полиграфической отрасли при выработке политики ее развития крайне важно разрабатывать меры минимизирующие эмиссию любого вида отходов (выбросов, сбросов, твердых отходов).

Наблюдаемый за пятилетний период подъем отрасли должен характеризоваться и положительной динамикой инвестиций.



Рис. 2. Инвестиции в основной капитал по видам экономической деятельности

Однако анализ данных, приведенных на рисунке 2, показывает, что динамика инвестиций в издательскую и полиграфическую деятельность была нестабильна, что не могло не отразиться на процессах обновления технико-технологической базы. Кроме того, объем инвестиций был невысок, что явно не свидетельствовало о переходе отрасли на новую технико-технологическую платформу, позволяющую минимизировать воздействие на ОС.

В целом по результатам исследования авторами было сделано заключение о продолжении эксплуатации в отрасли старых, загрязняющих ОС технологиях и методах производства, что ухудшает состояние ОС и, соответственно, не обеспечивает приемлемый уровень эколого-экономической безопасности.

Предварительные выводы, полученные в ходе исследования, связанные с выявлением угроз от деятельности полиграфической отрасли и оценкой их последствий для эколого-экономической безопасности, дали возможность сформулировать следующие рекомендации:

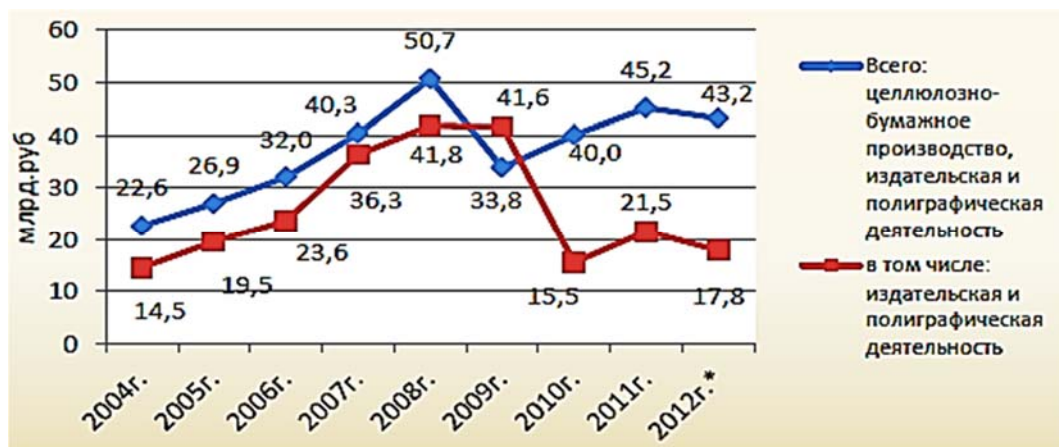
1. Совершенствование технико-технологической базы производства оказывает положительное влияние на улучшение экологической ситуации. В этом же направлении действует и использование современных материалов, красок, лаков, не испаряющих летучие органические компоненты.

2. Поиск поставщиков расходных материалов, поддерживающих политику энергоэффективности и экологичности, прошедших соответствующие сертификации.

3. Переход на смывки и прочие виды химии без агрессивных компонентов и растворителей.

4. При использовании офсетных технологий, заменять увлажняющие растворы, содержащие изопропиловый спирт, заменителями или использовать различные присадки, повышающие эффективность увлажнения и снижающих вред. При повышенной стоимости таких расходных ресурсов, их эффективность и значительное снижение вредного воздействия, зачастую значительно увеличивают полезный результат, в большинстве случаев позволяя увеличить срок службы эксплуатируемого оборудования.

5. Переход на эко-сберегающие сорта бумаги, изготавливаемые из вторсырья, подходящие под разные типы печати, без потери качества.

6. Внедрение новой технологии сухого офсета, при работе с которой используются, безводные краски. При этой технологии печать осуществляется без использования увлажняющих растворов. Безводные краски имеют наибольшую концентрацию сухого вещества и разработаны специально для использования с силиконовыми печатными формами для сухого офсета. И хотя они не менее токсичны, чем другие типы красок, но технология печати без увлажнения в целом генерирует на порядок меньше выбросов летучих органических веществ, чем традиционный офсетный процесс.

7. Прохождение «Экологической сертификации» и соответствия ISO, что для некоторых заказчиков является немало важным конкурентным преимуществом производителя.

8. Создание системы Энергоменеджмента на предприятиях по стандарту ISO 50001. Принимая во внимание тот факт, что развитие энергоэффективного производства, положительно влияет на экологическую обстановку. Для снижения расхода водных ресурсов и загрязнения сточных вод рекомендуется оснащать производство оборудованием с водооборотными системами, а также устанавливать на предприятиях современное CtP оборудование для производства печатных форм.

Список литературы

1. Булетова Н.Е. Эколого-экономическая безопасность: природа, содержание и проблемы диагностики в регионах России. – Волгоград, 2013.
2. Данные Федеральной службы государственной статистики. – 2015.
3. Мышко Ф.Г. Экологическая безопасность: Монография. – 2003.
4. Полиграфия: технология, оборудование, материалы: Материалы IV заочной научно-практической конференции с международным участием. – Омск, 2013.
5. Рогачев А.Ф. Моделирование эколого-экономических систем / А.Ф. Рогачев, Я.В. Федорова. – 2014.
6. Федеральное агентство по печати и массовым коммуникациям. Российская полиграфия и издательское дело: отраслевой отчет. – 2013.

ЭКОНОМИКА

Алешкина Светлана Васильевна
студентка
Давыдова Инна Шамильевна
канд. экон. наук, доцент

ЧОУ ВПО «Институт экономики, управления и права»
г. Казань, Республика Татарстан

ВЛИЯНИЕ ЗАРАБОТНОЙ ПЛАТЫ НА ПРОИЗВОДИТЕЛЬНОСТЬ ТРУДА

Аннотация: в статье рассматривается заработная плата, методы, применяемые для её стимулирования, а также и влияние заработной платы на производительность труда на предприятии.

Ключевые слова: заработная плата, система оплаты труда, производительность труда.

Заработная плата является платой за труд и для многих главный источник дохода. Поэтому многие вопросы, связанные с заработной платой являются актуальными как для сотрудников предприятия, так и для их работодателей.

Заработную плату считают мощной мотивацией для улучшения производительности и эффективности труда. Чем выше мотивация сотрудника, тем эффективнее его работа и появляется стремление к саморазвитию и самореализации. В результате чего растет его производительность труда и растет прибыль предприятия.

В экономической теории существует две основных концепции определения природы заработной платы:

– заработная плата есть цена труда. Ее величина и динамика формируются под воздействием рыночных факторов и в первую очередь спроса и предложения;

– заработная плата – это денежное выражение стоимости товара «рабочая сила» или «превращенная форма стоимости товара рабочая сила». Ее величина определяется условиями производства и рыночными факторами – спросом и предложением, под влиянием которых происходит отклонение заработной платы от стоимости рабочей силы [2].

Между заработной платой и производительностью труда существует взаимосвязь. Производительность труда – показатель эффективности процесса труда, в результате которого в единицу времени изготавливается определенное количество продукции. А заработная плата – денежное вознаграждение, которое выплачивается работнику за выполненную работу.

Заработная плата служит вознаграждением работников за выполненную работу и является мотивацией для достижения желаемого уровня производительности. Правильная организация выплаты заработной платы влияет на темпы роста производительности труда. Руководство организации, для стабильного роста производительности, должно связать заработную плату, с показателями производительности труда и выпуском продукции.

Рост производительности труда является залогом повышения уровня жизни населения. Материальное вознаграждение работников должно быть тем выше, чем результативнее их труд. Поддержание такого соотношения, когда темпы роста производительности труда опережают темпы увеличения зарплаты, необходимо для создания в компаниях накоплений, обеспечивающих расширенное воспроизводство и развитие [3].

Одним из важнейших факторов, влияющих на производительность труда, является система оплаты труда. На рынке труда заработная плата стоит на первом месте при выборе того или иного места работы.

Современные системы оплаты труда нацелены, прежде всего, на рост его производительности. Уровень вознаграждения ставится в зависимость не только от количества и качества труда работников, но и от их способностей и заслуг, вклада в общие результаты, а также от итогов работы предприятия. В современных условиях хозяйствующие субъекты самостоятельно выбирают показатели вознаграждения и определяют условия и размеры самих премий. Фирменная политика заработной платы требует более точного учета личного вклада и заслуг работника перед организацией. Вместе с тем наблюдается прямая зависимость уровня оплаты работников от успехов и процветания организации [1, с. 229].

Для эффективной деятельности компании необходимо правильно построить систему компенсаций, которая включает в себя основную заработную плату, премии и различные социальные выплаты. Эта система – универсальный инструмент, с помощью которого решается вопрос роста производительности труда

В системе стимулирования труда на многих предприятиях ведущее место занимает заработная плата, которая является главным источником повышения благосостояния персонала. Оплата труда играет двойную роль: с одной стороны, она выступает главным источником доходов, с другой – является основным рычагом материального стимулирования роста и повышения эффективности производства. Стимулирующая роль заработной платы проявляется в ее распределении согласно результатам труда, его производительности и качеству, в заинтересованности работников в конечных результатах деятельности, а также в сочетании индивидуальных интересов с коллективными.

Фактором усиления материальной заинтересованности работников в результатах и производительности труда служит дифференциация заработной платы в зависимости от их квалификации, занимаемых должностей, различных компетенций (грейдинговая или тарифно-квалификационная система) [3].

В условиях перехода к системе рыночного хозяйствования, меняется политика в области оплаты труда, социальной поддержки и защиты работников. Многие функции государства переданы предприятиям, которые самостоятельно устанавливают формы, системы и размеры оплат труда, материального стимулирования его результатов.

Регулирования трудовых отношений, в том числе и в области оплаты труда работников, становится коллективный договор предприятия, в котором фиксируются все условия оплаты труда, входящие в компетенцию предприятия.

Учет труда и заработной платы занимает одно из основных мест во всей системе учета на предприятии.

Заработная плата на предприятиях практически перестала выполнять свои функции воспроизводства рабочей силы и стимулирования труда. Она стала похожа на пособия, которое практически не связано с результатами труда. Это привело к тому, что работодатели лишились одного из мощных рычагов повышения эффективности труда.

Трудящиеся вынуждены, помимо основного места работы, искать другие способы заработать. В основном, конечно, страдают рабочие специальности. Труд у них очень тяжелый, а оплачивается недорого. Организации нужно давать работнику возможность проявлять себя и продвигаться по службе. Тогда и работа пойдет и прибыль будет.

Для того, чтобы заработная плата начала выполнять свою стимулирующую функцию, нужно, чтобы существовала прямая связь между ее уровнем и квалификацией работника, сложностью выполняемой работы, степенью ответственности. Для реализации этих функций очень важно соблюдать некоторые важные правила:

- повышать заработную плату по мере роста эффективности производства и труда;
- распределение заработной платы в зависимости от трудового вклада в результаты деятельности предприятия, содержания и условий труда.

Доступная форма и простота системы оплаты труда доступной информации о сущности системы оплаты труда. Сотрудники должны понимать, в каком случае размер заработной платы повысится или понизится.

Следует обратить внимание на движение персонала на предприятии. Из-за не высокой заработной платы очень часто происходит текучесть кадров. Этот фактор, в свою очередь снижает производительность труда. Для начала нового сотрудника нужно обучить, прежде чем будут достигнуты нужные результаты, которые необходимы предприятию.

В итоге предлагаем:

- применить сделанную оплату труда для рабочих, определяя размер оклада в зависимости от его стажа и профессиональной квалификации;

- проходить ежегодную аттестацию работников предприятия, при установлении тарифной ставки учитывать не только сложность работы, но и ее серьезность, ответственность и влияние на конечный результат.

Все это позволит усилить материальное стимулирование работников, нацелив их на конечные результаты деятельности всего предприятия.

Список литературы

1. Егоршин, А.П. Мотивация и стимулирование трудовой деятельности: Учеб. пособие / А.П. Егоршин. – 3-е изд., перераб. и доп. – М.: ИНФРА-М, – 2013 – 378 с.
2. Электронный ресурс. – Режим доступа: otvetila.ru
3. Электронный ресурс. – Режим доступа: www.pro-personal.ru

Алиева Юлия Вячеславовна
магистрант

Цветкова Ирина Юрьевна
доцент

ФГАОУ ВО «Нижегородский государственный университет им. Н.И. Лобачевского»
г. Нижний Новгород, Нижегородская область

ИННОВАЦИИ В СОВРЕМЕННОЙ ТОРГОВЛЕ

Аннотация: развитие техники и появление новых технологий определило ведущую роль научно-технических инноваций как источников экономического роста. Проблема коммерческого успеха предприятия может быть сформулирована как необходимость концентрации внимания на путях внедрения технологий для решения новых задач. Инновации являются, с одной стороны, показателями конкурентоспособности предприятия, с другой – обеспечивают эту конкурентоспособность.

Ключевые слова: инновация, конкурентоспособность, нововведения, инновации в розничной торговле.

В развитии торговых предприятий все большее значение имеют инновации нематериальной природы, которые касаются того, как продвинуть новый товар на рынок, как осуществить комму-

никации и взаимодействия между сотрудниками, как сформировать стратегию развития предприятия, какие новые организационные решения применить, как осуществлять повышение квалификации кадров, каким образом привлекать финансовые ресурсы.

Данные факторы развития субъектов торговой отрасли, а также нарастающая конкуренция в данной отрасли способствуют развитию инновационной деятельности [1].

Розничная торговля занимает важное место в российской экономике: на ее долю приходится наибольшая численность занятых в экономике (18,2%), ее валовая добавленная стоимость составляет 18,7% [5].

Инновации в торговле не означают обязательное создание или введение на новый уровень товар или услугу. То есть, инновации могут быть новыми для потребителя, но не обязательно новыми для «всего мира». Инновации сильно зависят от предложенных технологий на рынке, от спроса на новые и существующие товары (услуги).

Решающим фактором в конкурентной борьбе, а на базе инноваций является не столько разработка новой идеи, сколько ее эффективное воплощение [4].

Инновации определяют будущее развитие отрасли и входящих в нее организаций. В торговле они оказываются достаточно простыми и некардинальными, основанными на накоплении значительных достижений и улучшений, чем на едином, крупном технологическом прорыве. Поэтому под инновационной торговой технологией следует понимать всю деятельность торговой отрасли или ее отдельный технологический процесс или элемент, которые раньше не применялись в данной организации и направлены на повышение эффективности торговой деятельности в целом. Что доказывает важность не просто иметь инновации на предприятии, а выбрать и сформировать правильную стратегию развития на основе инноваций.

Учитывая взаимосвязь инноваций и конкурентоспособности, а также рыночную и потребительскую направленность торговли, конкурентное преимущество торгового предприятия представляют собой концентрированное проявление превосходства инновационного подхода в стратегии и тактике бизнеса (экономической, маркетинговой, организационной, технологической и других сферах деятельности) с целью эффективного удовлетворения потребностей покупателя.

Исследуя инновации торговых предприятий, можно выделить следующие виды:

- товарные инновации;
- информационно-технологические инновации;
- финансовые инновации;
- организационно-экономические инновации.

К товарным инновациям относятся новшества и нововведения, касающиеся маркетинговых и/или логистических мероприятий по продвижению товара и услуг, в том числе в новыми потребительскими свойствами, мерчендайзинг, организация продаж под собственными торговыми марками в торговых сетях и др.

К финансовым инновациям в сфере розничной торговли стоит относить нововведения и новшества, связанные с выходом российских торговых сетей на отечественный или глобальный финансовый рынок с целью привлечения дополнительных инвестиций для своего развития.

К организационно-экономическим инновациям относятся нововведения, связанные с участием отечественных торговых сетей в стратегическом альянсе, их региональной и международной экспансией, ребрендингом сети и т.п.

К информационно-технологическим инновациям стоит отнести нововведения, предусматривающие использование в сетевой торговле современных информационных технологий и продуктов – радиочастотную идентификацию, штрихкодирование, технологии электронного обмена данными, POS – терминал, методы и формы электронной торговли, системы управления взаимоотношениями с клиентами и др. [3].

Стоит отметить, что данная типология инноваций в сетевых торговых системах весьма условна.

Без осуществления инновационной деятельности предприятие не сможет гибко реагировать на изменения внешней и внутренней среды, а следовательно, перестанет эффективно удовлетворять потребителей своей продаваемой продукцией или предлагаемой услугой, что приведет к потере рыночных позиций [2].

В настоящее время руководство торговых предприятий имеет возможность провести внедрение инновационных технологий по следующим направлениям:

- внедрение радиочастотных систем передачи данных (RFID);
- внедрение персональных компьютеров PDA;
- внедрение информационных терминалов, электронных рекламных дисплеев.

Большое применение RFID (приборов идентификации радиочастоты), нового поколения технологий штрих-кодирования является значимым атрибутом магазинов.

Новейшее программное обеспечение промежуточного слоя и службы интеграции IBM для технологии радиочастотной идентификации (RFID) является основой инициативы «магазина будущего». В нем товары снабжены микрочипами RFID, или «умными бирками», содержащими информацию о продукте. Все компоненты RFID связаны с помощью гибкого центрального концентратора системы, специально разработанного IBM.

В «магазинах будущего» не будет в наличие кассиров, так как обслуживание проводится автоматически. Магазиновая полка сама станет сигнализировать, какого товара на ней не хватает, и проводить инвентаризацию, а водить покупателя по торговому залу призвана «умная тележка» (smartcart). Основа всего в таком магазине – метка на товаре, созданная по технологии RFID, типа

«умного» штрих кода, и своеобразных компьютеров. К примеру, такие тележки уже используются в Азии, в Южной Корее.

Впервые «умные тележки» продемонстрировала канадская компания SpringboardRetailNetworks в 2004 г., назвав их Consierge.

В 1987 г. в Норвегии первым примером коммерческой реализации радиочастотных меток данной технологии, или RFID, стало ее внедрение в железнодорожном транспорте. С каждым годом сокращались не только размеры оборудования, но и его стоимость, что позволило немецкому ритейлеру MetroGroup начать внедрять технологию в своих магазинах [1]. В отличие от штрихового кодирования радиочастотная идентификация может производиться считывающим оборудованием одновременно для различных групп товаров в различных комплектациях.

Процесс RFID начинается со сканирования контейнеров с товарами, когда их увозят из дистрибьюторского центра. Работник магазина может отслеживать каждую поставку с помощью информационной системы склада и узнавать, когда и какие продукты будут доставлены. Когда контейнер доставлен в магазин, другой сканер проверяет его состав, освобождая сотрудников магазина от необходимости вручную проверять каждый контейнер и пересчитывать товары.

После выкладки товара на полках встроенный считыватель RFID посылает сообщение системе back-office магазина о том, что запасы заканчиваются, что магазин может понести убытки, и требует пополнения запасов. Система также отслеживает, как быстро продаются товары, и выясняет, какие из них раскупаются лучше, а какие хуже. Датчики на выходе поднимают тревогу в случае, если покупатель пытается вынести товар, у которого включена в бирке функция защиты от краж. На кассе эта функция отключается, и информация с бирки товара считывается в последний раз для обновления информации о запасах.

Очереди на кассе – это еще одна проблема, которая успешно решена в новом магазине. С помощью бирок RFID в тележках менеджер магазина узнает, сколько сейчас тележек находится в товарном зале, и если их число увеличилось, то он может открыть дополнительные кассы.

Данная система позволит торговым сетям усовершенствовать цепочку поставок и сделать эффективным управление запасами. Это дает руководству и другим сотрудникам магазина возможность удовлетворять запросы самых требовательных покупателей [4].

Несмотря на достаточно эффективную торговлю, за последние время назрели новые тенденции по развитию торговой сети предприятия. В этом могут помочь инновационные технологии, популярные на сегодняшний день в сфере розничной торговли.

Инновационная деятельность является неотъемлемым условием для развития современного торгового предпринимательства, обеспечения конкурентоспособности предприятий в долгосрочном периоде. Без осуществления инновационной деятельности предприятие не сможет гибко реагировать на изменения внутренней и внешней среды, а следовательно, перестанет эффективно удовлетворять потребителей своей продаваемой продукцией или предлагаемой услугой, что приведет к потере рыночных позиций [2].

Таким образом, в настоящее время инновации в розничной торговле находятся на этапе развития, о чем свидетельствует внедрение инновационных технологий, используемых торговыми организациями.

Список литературы

1. Блондо Э. Инновации в розничной торговле // Бизнес – журнал. – 2011. – №4.
2. Гурская С.П. Правила торговли и защита прав потребителей : учеб. пособие. – М., 2013.
3. Инновационный манифест «Эксперта»: [инновационная экономика] // Эксперт. – 2009. – №21 (июнь). – С. 19–21.
4. Калашников, И.Б. Инновационность экономики: признаки, понятие, содержание / И.Б. Калашников // Аудитор. – 2011. – №8. – С. 43–46.
5. Пешкун, Е.С. Инновационная активность в России и за рубежом / Е.С. Пешкун // Российское предпринимательство. – 2013. – №5. – Вып. 2. – С. 39–43.
6. Полякова, О.И. Инновационные формы и методы реализации товаров / И.О. Полякова // Управление инновациями в торговле и общественном питании: материалы междунар. науч.-практ. конф.; под ред. проф. Е.В. Сибирской. – Орел: Изд-во «Картуш», 2011 – С. 17–20.

Анучин Александр Сергеевич

аспирант

ФГБОУ ВПО «Петрозаводский государственный университет»

г. Петрозаводск, Республика Карелия

ХАРАКТЕРИСТИКА ПРОИЗВОДСТВЕННОЙ ДЕЯТЕЛЬНОСТИ ОАО ВОЛОМСКИЙ КЛПХ «ЛЕСКАРЕЛ»

Аннотация: автор считает, что наряду с изучением состояния лесного комплекса страны необходимо глубже исследовать специфику функционирования лесопромышленных предприятий. Дана характеристика производственной деятельности ОАО Воломский КЛПХ «Лескарел».

Ключевые слова: лесной комплекс, лесозаготовки, Республика Карелия.

Наряду с изучением состояния лесного комплекса страны, выполненного в работах [1–2; 4–6] и др., необходимо глубже исследовать специфику функционирования лесопромышленных пред-

приятый. В связи с этим нами, опираясь на рекомендации [3], дана характеристика производственной деятельности ОАО Воломский КЛПХ «Лескарел», которое зарегистрировано 15.01.1993 г. на базе «Воломского КЛПХ», образованного 29.04.1963 г. Общество арендует участки лесосечного фонда в Костомукшском центральном лесничестве. Общий объем арендованных лесных площадей 245832 га. Годовой размер заготовки древесины по всем видам пользования составляет 160 тыс. куб. м. Преобладающими являются хвойные породы деревьев (ель и сосна).

Основным (приоритетным) направлением хозяйственной деятельности ОАО Воломский КЛПХ «Лескарел» является лесозаготовительная деятельность в арендованном лесосечном фонде. В 2011 году большую часть доходов (63,5%) Общество получило в рамках основного (приоритетного) вида деятельности – от реализации круглых лесоматериалов. 11,4% в общей сумме выручки за 2011 год составили доходы от лесопиления.

Продукция поставляется на внутренний рынок и на экспорт. Основные потребители: ООО «ММ-Ефимовский», ООО «Метса Форест Подпорожье», Метсалиитто Осуускунта ОУ, ООО «Карелия Палп».

Лесозаготовки осуществляют подрядные организации. С 01.04.2009 года ОАО Воломский КЛПХ «Лескарел» работает в режиме аутсорсинга, выполняя функции арендатора лесосечного фонда и заказчика работ.

Основные поставщики сырья, материалов: Нефтепродукты – ООО «Элком», ООО «ТОП-Трейд», ООО «Восток»; Электроэнергия – ОАО «Карельская энергосбытовая компания»; Услуги ж.д. – ОАО «РЖД»; Материалы, запасные части – ИП Герасимов В.М., ИП Рудый И.С., ООО фирма «Русшина-Инвест», ООО «Гидрозапчасть».

Основные подрядчики: ООО «Лескар» – услуги по перевозке, хранению и отгрузке лесоматериалов; ООО «Скандинавия» – услуги по заготовке; ООО «Евровудтранс» – транспортные услуги.

Персонал: Численность работников – 21 человек. Средний возраст – 44 года. Расчетная лесосека: Муезерское лесничество – 99200 куб.м. Тумбское лесничество – 60800 куб. м.

Производственные объекты находятся в двух населенных пунктах – п. Волома, п. Пенинга.

В Воломе находится: 1) лесозаготовительный участок, в функции которого входят: заготовка сортиментов на лесосеке, вывозка сортиментов на терминал, где осуществляется складирование, погрузка лесоматериалов в ж/д платформы и автотранспорт; предприятие по переработке круглых лесоматериалов, в который входит цех лесопиления, цех по сушке пиломатериалов, цех деревообработки, цех по сортировке и упаковке пиломатериалов.

В Пенинге находится: лесозаготовительный участок, в функции которого входят: заготовка сортиментов на лесосеке, вывозка сортиментов на терминал, где осуществляется складирование, погрузка лесоматериалов в ж/д платформы и автотранспорт; цех лесопиления, где производится распиловка круглых лесоматериалов на пиломатериалы и отправка их в Волому на переработку.

На заготовке задействованы 2 комплекса и 20 вальщиков. На вывозке и погрузке задействованы 7 сортиментовозов.

Список литературы

1. Воронин А.В. Лесопромышленная интеграция: теория и практика: монография [Текст] / Воронин А.В., Шегельман И.Р. – Петрозаводск: ПетрГУ, 2009 – 464 с.
2. Шегельман И.Р. К вопросу формирования отечественной технологической платформы развития лесного сектора России / И.Р. Шегельман, М.Н. Рудаков // Глобальный научный потенциал. – 2011. – №9. – С. 104–107.
3. Шегельман И.Р. Комплексный анализ производственно-хозяйственной деятельности лесозаготовительных предприятий [Текст] / И.Р. Шегельман, М.Н. Рудаков, П.Е. Мошевикин. – СПб: ПРОФИКС, 2006 – 336 с.
4. Шегельман И.Р. Региональная стратегия развития лесопромышленного комплекса: монография [Текст] / И.Р. Шегельман, Ю.И. Пономарев. – Петрозаводск: ПетрГУ, 2004 – 156 с.
5. Шегельман И.Р. Лесная промышленность и лесное хозяйство: Словарь [Текст] / 5-е изд., перераб. и доп. – Петрозаводск: ПетрГУ, 2011 – 328 с.
6. Шегельман И.Р. Ресурсный потенциал как фактор развития приграничного региона [Текст] // Наука и бизнес: пути развития. – 2012 – №12(18) – С. 101–103.

Анучин Александр Сергеевич

аспирант

ФГБУ ВПО «Петрозаводский государственный университет»

г. Петрозаводск, Республика Карелия

НЕКОТОРЫЕ ОСОБЕННОСТИ ОРГАНИЗАЦИИ ЛЕСОЗАГОТОВОК В МУЕЗЕРСКОМ РАЙОНЕ РЕСПУБЛИКИ КАРЕЛИЯ

Аннотация: высказано мнение о том, что формирование региональной стратегии регионального лесопромышленного комплекса должно формироваться на основе исследования лесопромышленной деятельности в районах региона. Показаны некоторые особенности организации лесозаготовок в Муезерском районе Республики Карелия.

Ключевые слова: лесозаготовки, лесопромышленный комплекс, лесозаготовки, Республика Карелия.

В последние годы ведется поиск принципов формирования стратегии развития лесного комплекса на федеральном и региональном уровнях [1; 3–6]. По нашему мнению, формирование региональной стратегии регионального лесопромышленного комплекса должно формироваться на основе исследования лесопромышленной деятельности в районах регионов.

На базе рекомендаций [2] изучены некоторые особенности организации лесозаготовок в Муезерском районе Республики Карелия.

Муезерский муниципальный район обладает значительными лесными ресурсами. Расчетная лесосека составляет 964 тыс. куб. м. В районе переданы в аренду лесные участки для заготовки древесины в объеме 723 тыс. куб. м. Основными арендаторами лесфонда в районе являются: ОАО «Муезерский ЛПХ», ОАО «Лендерский ЛПХ», ОАО Воломский ЛПХ «Лескарел», ОАО «Ледмозерский ЛЗХ».

Наиболее значимыми предприятиями лесного комплекса в районе являются: ОАО «Муезерский ЛПХ»; ОАО «Лендерский ЛПХ»; ОАО «Воломский КЛПХ «Лескарел»; ОАО «Ледмозерское ЛЗХ», ОАО «Ледмозерское ЛЗХ».

«Ледмозерское ЛЗХ» расположено в северной части Муезерского района, на северо-западе Республики Карелия. Предприятие работает в лесном фонде, который закреплен за леспромхозом, как его лесосырьевая база. Общество является арендатором участков лесосекового фонда, расположенных в Ледмозерском, Кимасозерском и Тикшинском лесничествах Костомукшского центрального лесничества. Общий объем арендованных лесных площадей составляет 297783 га.

ОАО «Ледмозерское ЛЗХ» является предприятием круглогодичного действия. Значительные объемы в период зимней заготовки. Весной и осенью объемы сокращаются, но полностью вывозка и раскряжевка не останавливается. Для более успешной работы создаются запасы хлыстов для вывозки.

Основной вид продукции – выпуск круглых лесоматериалов: пиловочник сосновый и еловый, балансы сосновые, еловые, березовые, а также технологическое сырье и дрова. Основные поставщики сырья, материалов: Нефтепродукты – ООО «ТОП-Трейд», ООО «Восток», ООО «Элком». Электроэнергия – ОАО «Карельская энергосбытовая компания». Услуги ж.д. – ОАО «РЖД». Материалы, запасные части – ИП Герасимов В.М., ИП Рудый И.С., ООО фирма «Русшина-Инвест», ООО «Гидрозапчасть».

Основные подрядчики ООО «ФОРЕСТ» – услуги по лесозаготовке, ООО «Октябрь» – услуги по лесозаготовке, ООО «ЛесПромДор» – услуги по строительству дорог, ООО «МедиаЛес» – услуги по лесозаготовке, ООО «Евровудтранс» – транспортные услуги. Численность работников – 20 человек. Средний возраст – 44 года. Основными покупателями продукции предприятия являются: ООО «ЛП Менеджмент», ООО «ММ-Ефимовский», ООО «Мется Форест Подпорожье», «Метсялитто» «Осуускунта», ООО «Сведвуд Карелия».

Список литературы

1. К вопросу формирования отечественной технологической платформы развития лесного сектора России / И.Р. Шегельман, М.Н. Рудаков. // Глобальный научный потенциал. – 2011 – №9 – С. 104–107.
2. Комплексный анализ производственно-хозяйственной деятельности лесозаготовительных предприятий / И.Р. Шегельман, М.Н. Рудаков, П.Е. Мошечкин. – СПб: ПРОФИКС, 2006 – 336 с.
3. Лесопромышленная интеграция: теория и практика: монография [Текст] / Воронин А.В., Шегельман И.Р. – Петрозаводск, Изд-во ПетрГУ, 2009 – 464 с.
4. Подготовительные работы в отечественной системе лесопользования: монография / И.Р. Шегельман, В.М. Лукашевич. – Петрозаводск: ПетрГУ, 2012 – 84 с.
5. Региональная стратегия развития лесопромышленного комплекса: монография [Текст] / И.Р. Шегельман, Ю.И. Пономарев. – Петрозаводск: ПетрГУ, 2004 – 156 с.
6. Ресурсный потенциал как фактор развития приграничного региона [Текст] // Наука и бизнес: пути развития. – 2012 – №12(18) – С. 101–103.

Апсите Марина Александровна

канд. экон. наук, доцент
ФГБОУ ВО «Новосибирский государственный университет экономики и управления «НИНХ»
г. Новосибирск, Новосибирская область

ФОРМИРОВАНИЕ ЭКОНОМИЧЕСКОЙ СТРАТЕГИИ В УСЛОВИЯХ КРИЗИСНОЙ ВНЕШНЕЙ СРЕДЫ

Аннотация: состояние современной экономики характеризуется усиливающейся нестабильностью внешней среды. В таких условиях становится невозможным осуществление управления путем реакции на уже возникшие проблемы на основе предшествующего опыта или его экстраполяции. Выделены основные проблемы предприятия в условиях кризиса. Предложена экономическая стратегия в условиях кризиса, которая включает ряд взаимосвязанных конкретных маркетинговых, предпринимательских и функциональных стратегий.

Ключевые слова: состояние внешней среды, мировой экономической кризис, анализ, экономическая стратегия.

Мировой экономической кризис заставил многие предприятия пересмотреть свою политику в развитии стратегического планирования. Снижение стоимости акций на мировых фондовых рынках, а как следствие – и удешевление стоимости активов многих предприятий заставили по-другому взглянуть на прогнозирование и перспективу развития бизнеса. Умение гибко управлять стратегией развития предприятия, пересмотр бюджетов, кадровой политики, составление краткосрочных и корректировка долгосрочных планов – те необходимые инструменты, которые очень важны для антикризисного управления.

Очевидно, что рост курсов мировых валют приводит к удорожанию импортируемых товаров довольно быстрыми темпами. Вместе с тем многие производственные предприятия, предприятия услуг, строительные организации прибегают к сокращению кадрового состава, таким образом, снижая свои расходы и вместе с тем объемы производства. В такой ситуации нет логики между повышением цен и снижением покупательской способности у населения. Ситуацию, сложившуюся на рынке, можно расценивать как довольно выгодную для российских товаропроизводителей. Именно от того, насколько оперативно они смогут отреагировать на изменяющуюся рыночную ситуацию, используют ли они возможные методы мониторинга, зависит развитие российской экономики в целом. Уникальность ситуации для отечественных предприятий заключается в том, что образующиеся товарные ниши возможно заполнить продукцией отечественных товаропроизводителей.

Кризис не только приносит много проблем, но и дает новые возможности для развития российским предприятиям. В такой ситуации отечественные товаропроизводители при оперативной адаптации к изменениям на рынке и грамотном анализе могут не только не потерять, но и усилить свои позиции. Стратегия предприятия в этом случае будет заключаться в ряде оперативных мероприятий, рассчитанных на долгосрочный эффект с минимальными текущими потерями.

Чтобы минимизировать текущие потери и удержать позиции предприятия в условиях кризиса, необходимо найти решение на следующие немаловажные вопросы:

1. Как адекватно спрогнозировать развитие ситуации в условиях экономического и финансового кризиса?
2. Как скорректировать цели и стратегию в условиях кризиса?
3. Какие возможности может дать кризис и как их эффективно использовать?
4. Как трезво оценить и распределить крайне дефицитные ресурсные возможности?
5. Как согласовать тактические антикризисные действия со стратегическими мероприятиями?
6. Как мобилизовать персонал на реализацию стратегических задач в условиях кризиса?
7. Как эффективно осуществлять мониторинг ситуации и динамично управлять стратегией?

Рассматривая состояние внешней среды, анализируя стратегию предприятия в условиях кризиса, менеджер должен сконцентрировать свое внимание на следующих моментах:

– эффективность текущей ситуации. Сначала нужно определить существующих конкурентов, работающих также в условиях кризиса, учесть потенциал и возможности конкурента, размер рынка и группы потребителей, на которые предприятие будет ориентироваться. Оценка каждой составляющей даст более понятную картину предприятия в условиях кризиса [3, с. 112]. Оценка производится на базе количественных показателей, к которым относятся: доля предприятия на рынке, размер рынка, размер прибыли, размер кредита, объем продаж и т. д.;

– сильные и слабые стороны, возможности предприятия и угрозы со стороны внешней среды. Самый надежный и апробированный способ оценки стратегического положения предприятия – SWOT-анализ. Он позволяет выявить сильные и слабые стороны предприятия. Сильные стороны – это то, в чем преуспело предприятие: навыки, опыт работы, достижения и ресурсы (лучший товар, совершенная технология, узнаваемость марки и др.). Слабые стороны заключаются в отсутствии чего-то важного в функционировании предприятия. Когда сильные и слабые стороны выявлены, они тщательно изучаются и обрабатываются, так как сильные стороны могут быть жизненно важными для предприятия, поскольку они являются основополагающими в антикризисной стратегии [1, с. 26]. В условиях кризиса стратегия предприятия направлена на устранение выявленных слабых сторон, существование которых попросту может ослабить позиции предприятия на рынке. В этом случае необходимо оценить все возможности предприятия, способные обеспечить потенциальную прибыльность, и угрозы, оказывающие отрицательное воздействие на предприятие со стороны внешней среды. Именно возможности и угрозы способны указать, какие стратегические изменения необходимо предпринять в условиях кризиса. При стратегическом планировании в условиях кризиса необходимо учитывать перспективы, которые соответствуют возможностям предприятия и обеспечат защиту от возможных угроз и негативного влияния внешних факторов;

– конкурентоспособность. При стратегическом планировании важно учесть, как цены и затраты предприятия соотносятся с ценами и затратами конкурентов. В таком случае используется стратегический анализ издержек по каждому виду деятельности предприятия. Хотя этот процесс утомителен и сложен, он дает возможность лучше понять структуру затрат предприятия. Кроме того, необходимо провести сравнительную оценку издержек предприятия и издержек его конкурентов по основным видам деятельности. Это позволит выявить наиболее эффективный способ минимизации издержек и на основе полученных данных приступить к повышению конкурентоспособности предприятия по издержкам;

– оценка прочности конкурентной позиции предприятия [2, с. 91]. Прочность позиции предприятия по отношению к основным его конкурентам можно оценить по таким важным параметрам, как качество товара, технологические новинки, продолжительность товарного цикла и др. Оцениваемые показатели показывают, насколько предприятие сильно или слабо по отношению к тому или иному конкуренту.

Стратегическое планирование в условиях экономического кризиса предполагает изучение всех результатов деятельности предприятия. На основании данных анализа определяются моменты, на которые необходимо заострить особое внимание, вследствие чего делаются выводы, вносить в заранее разработанную стратегию небольшие изменения или пересматривать стратегию полностью и разработать новую.

При своевременном отслеживании появления внешней угрозы и располагаемом временем, необходимым для выработки эффективной реакции на сложившуюся ситуацию, предприятие может последовательно устранить все возникающие проблемы в условиях кризиса. Но в кризисной ситуации реализацию изменений надо осуществлять в жестко ограниченный срок. При создании антикризисной стратегии необходимо стремиться к максимальной параллельности работ. Внедрение антикризисной стратегии наиболее эффективно, если она совмещается с уже адаптированной структурой и подчиняется сбалансированной системе целей руководства. Однако в критических ситуациях времени на подготовку базы для стратегических изменений не остается, тогда решительно приходится изменять сложившуюся систему управления, что болезненно сказывается на работе персонала.

Значительную помощь в проведении стратегического планирования в условиях экономического кризиса может оказать привлечение специалистов со стороны. Ими могут быть внешние консультанты, новые управляющие, ранее работавшие на других предприятиях или управляющие из самой компании, имя которых не ассоциируется с прошлой стратегией. Существует достаточно примеров того, что проведение стратегических изменений является в высшей степени ответственной и трудной задачей. Некоторые новые стратегии могут быть реализованы легче, чем другие, особенно если они не требуют изменений общих представлений о том, как предприятие должно конкурировать на рынке.

Некоторые управленцы прибегают к таким мерам, как привлечение топ-менеджеров и хороших специалистов, сокращенных с других мест работы. Как правило, выбираются «лучшие из лучших». Таким образом, целью является создание единого управленческого звена, направленного на принятие ряда антикризисных мер по повышению эффективности деятельности предприятия и достижения наибольшего эффекта от этого управления.

Как правило, такие предприятия, основываясь на правильно проделанном анализе состояния и позиций конкурентов в условиях экономического и финансового кризиса, оперативно скорректировав при этом стратегию и направив все усилия в «нужном» направлении, могут достичь успеха в непростое, но и, в некотором смысле, благоприятное время для развития бизнеса.

Список литературы

1. Боумэн К. Основы стратегического менеджмента: пер. с англ.; под ред. Л.Г. Зайцева, М.И. Соколовой. – М.: Банки и биржи: ЮНИТИ, 2007.
2. Виханский О.С., Наумов А.И. Менеджмент. – М.: Высшая школа, 2004.
3. Коротков Э.М. Концепция менеджмента. – М.: ДеКА, 2009.

Бабаева Зельфира Георгиевна
магистрант
Симонова Наталья Юрьевна
канд. экон. наук, доцент

НОУ ВПО «Сибирский институт бизнеса и информационных технологий»
г. Омск, Омская область

МОТИВАЦИЯ РАБОТНИКОВ НА ПРЕДПРИЯТИЯХ

Аннотация: проблемы мотивации работников предприятий любых форм собственности, всегда были и остаются по сей день наиболее актуальными независимо от общественно-политического строя, который функционирует в отдельно взятой стране и всего мирового сообщества в целом, так как от четко разработанных систем мотивации зависит не только социальная и творческая активность работников, но и конечные результаты предприятий в их многогранной социально-экономической деятельности и особенно в области внедрения в производство инновационных процессов, мероприятий научно-технического прогресса.

Ключевые слова: мотивация, формирование модели.

ООО «Газпром добыча Ямбург» было организовано в январе 2008 года путем реорганизации ООО «Ямбурггаздобыча».

ООО «Газпром добыча Ямбург» – работает в Ямало-Ненецком автономном округе.

Основной вид деятельности – добыча газа, газового конденсата.

Предприятие разрабатывает Ямбургское и Заполярное месторождения, также владеет лицензиями на Тазовский, Парусовый, Южно- и Северо-Парусовый, Тазовско-Заполярный и Сеяхинский участки недр.

За компанией закреплена ответственность за освоение Северо-Каменномысского, Каменномысского-море, Чугорьяхинского, Обского, Семаковского, Антипаютинского, Тота-Яхинского месторождений.

Подготовка газа к транспорту осуществляется на 14 установках комплексной и 5 предварительной подготовки газа.

Скважинный фонд насчитывает более 2000 газовых и газоконденсатных скважин. Производственные мощности предприятия позволяют извлекать около 200 млрд куб.м газа и более 5 млн тонн газового конденсата ежегодно.

«Газпром добыча Ямбург» активно использует самые современные технологии, в том числе на базе IT-технологий. Это – создание геоинформационных систем, внедрение многоуровневой интегрированной информационно-управляющей системы технологическими процессами на Харвутинской площади – прообраза будущих безлюдных технологий, применение информационно-управляющей системы отчетности mySAP ERP 2005.

Организационная структура компании представлена на рисунке 1.



Рис. 1. Организационная структура ООО «Газпром добыча Ямбург»

На основании проведенного сформируем новую модель мотивации труда на предприятии.

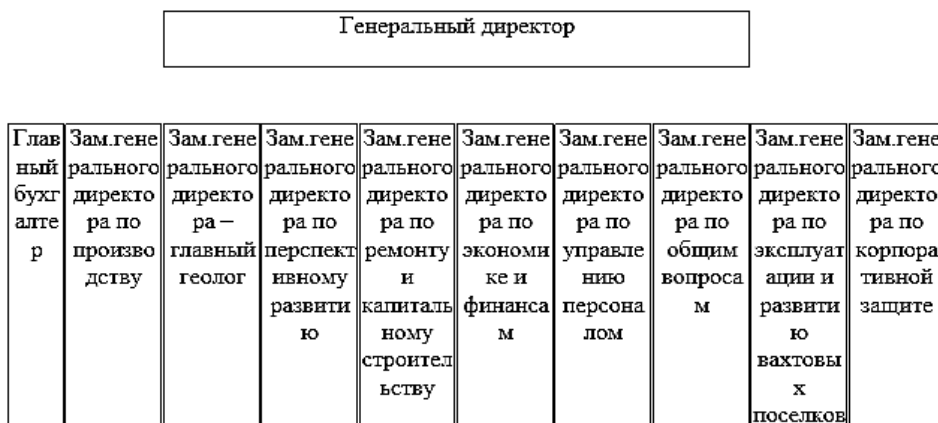

Рис. 2. Модель мотивации персонала в ООО «Газпром добыча Ямбург»

Рассмотрим предложенные направления подробно.

1. Совершенствование системы стимулирования работников.

Для руководства предприятия можно дать следующие рекомендации по корректировке системы стимулирования работников (табл. 1).

Таблица 1

Рекомендации по стимулированию труда работников
ООО «Газпром добыча Ямбург»

<i>Категория сотрудников</i>	<i>Стимулирование труда исходя из преобладающего типа мотивации</i>
Административно-управленческий персонал	Базовые условия стимулирования: организационные, карьера, развитие. Дополнительные: денежные, моральные, участие в совладении и управлении.
Производственный персонал	Базовые: денежные. Дополнительные: негативные в денежной форме, натуральные в денежной форме, карьера и развитие.

На основании проведенного во второй главе работы анализа можно сделать вывод, что на предприятии применяются все необходимые средства стимулирования. Единственное что можно предложить в данной сфере – это стимулирование административно-управленческого персонала путем привлечения его к совладению компанией – например, за высокие показатели работы дарить сотрудникам акции ОАО «Газпром».

Планируемый бюджет расходов на данное направление составит, по оценкам экспертов, 10 млн.руб. в год.

Стимулирование путем дарения акций компании будет осуществляться на новогоднем корпоративе компании по итогам года работы.

2. Совершенствование оплаты труда.

Для сотрудников предприятия можно дать следующие рекомендации по корректировке оплаты труда работников (табл. 2)

Таблица 2

Рекомендации по оплате труда работников
ООО «Газпром добыча Ямбург»

<i>Категория сотрудников</i>	<i>Оплата труда исходя из преобладающего типа мотивации</i>
Административно-управленческий персонал	Повременная (оклад, тариф), основанная на учете различий в уровне квалификации работников или в особенностях выполняемой работы (должности)
Производственный персонал	Сдельная, с большой долей переменной части заработка, строго зависящей от достигнутых результатов (в первую очередь индивидуальных)

Поскольку в ходе проведенного анализа было выявлено, что в динамике происходит рост средней заработной платы сотрудников предприятия, можно сделать вывод, что в данном направлении никаких корректировок в работе предприятия не требуется.

Также на основании проведенного анализа, можно сделать вывод, что на предприятии используется оптимальная система оплаты труда для административно-управленческого и производственного персонала – присутствует оклад и премиальная часть, которая зависит от результатов работы сотрудника.

Для совершенствования мотивации специалистов предлагается осуществить корректировку формирования премиальной части данной категории персонала и сделать привязку системы оценки к материальному стимулированию персонала предприятия, а именно формировать премии специалистов на основании факторной системы оценки.

В целях исследования мотивации персонала в ООО «Газпром добыча Ямбург» была использована методика, предложенная В.И. Герчиковым.

В соответствии с этой методикой, каждый человек представляет собой сочетание всех или некоторых из мотивационных социально-психологических типов в определенной пропорции. Таким образом, каждый человек описывается мотивационным профилем, показывающим, в какой степени в нем присутствует каждый мотивационный тип.

Условно доля мотивационного типа описывается числом от 0 (соответствующий характер мотивации полностью отсутствует) до 100 (человек описывается «чистым» мотивационным типом), и сумма всех чисел равна 100.

Различают следующие «чистые» типы мотивации:

- люмпенизированный (избегательный класс);
- инструментальный (достижительный класс);
- профессиональный (достижительный класс);
- патриотический (достижительный класс);
- хозяйский (достижительный класс).

Обозначим каждый тип мотивации кодом (по первым двум буквам):

- люмпенизированный (избегательный класс) – ЛЮ;

- инструментальный (достижительный класс) – ИН;
- профессиональный (достижительный класс) – ПР;
- патриотический (достижительный класс) – ПА;
- хозяйский (достижительный класс) – ХО.

Каждый человек с точки зрения его мотивации представляет собой сочетание в некоторых порциях пяти чистых мотивационных типов.

Люмпенизированный тип относится к избегательному классу мотивации.

Характеристика:

- все равно, какую работу выполнять, нет предпочтений;
- согласен на низкую оплату, при условии, чтобы другие не получали больше;
- низкая квалификация;
- не стремится повысить квалификацию, противодействует этому;
- низкая активность и выступление против активности других;
- низкая ответственность, стремление переложить ее на других;
- стремление к минимизации усилий.

Инструментальный тип относится к достижительному классу мотивации.

Характеристика:

- интересуется цена труда, а не его содержание (то есть труд является инструментом для удовлетворения других потребностей, отсюда и название этого типа мотивации);
- важна обоснованность цены, не желает «подачек»;
- важна способность обеспечить свою жизнь самостоятельно.

Профессиональный тип – относится к достижительному классу мотивации.

Характеристика:

- интересуется содержание работы;
- не согласен на неинтересные для него работы сколько бы за них не платили;
- интересуют трудные задания – возможность самовыражения;
- считает важной свободу в оперативных действиях;
- важно профессиональное признание, как лучшего в профессии.

Патриотический тип – относится к достижительному классу мотивации.

Характеристика:

- необходима идея, которая будет им двигать;
- важно общественное признание участия в успехе;
- главная награда – всеобщее признание незаменимости в фирме.

Хозяйский тип – относится к достижительному классу мотивации.

Характеристика:

- добровольно принимает на себя ответственность;
- характеризуется обостренным требованием свободы действий;
- не терпит контроля [1, с. 190].

На основании проведенного исследования можно отметить, что основными социально-психологическими факторами мотивации для административно-управленческого персонала являются:

- возможность самовыражения;
- профессиональное признание.

Для сотрудников производственного персонала – способность обеспечить свою жизнь.

Определим уровень доверия персонала к организации с помощью методики, разработанной R.V. Shaw. С точки зрения Shaw доверие – это мощная универсальная сила, влияющая практически на все, что происходит внутри организации и в отношениях между организациями.

Shaw определяет как «ключи к доверию» следующие факторы:

- доверие;
- результативность;
- порядочность;
- заботу о сотрудниках.

В итоге у административно-управленческого персонала присутствует переоценка по всем критериям оценки доверия, кроме порядочности. Особенно отличается оценка заботы сотрудниками административно-управленческого и производственного персонала – 33 и 26,2 балла соответственно. То есть производственный персонал данным критерием неудовлетворен, а административно-управленческий – удовлетворен.

3. Совершенствование системы обучения и развития.

Предприятию можно дать следующие рекомендации по корректировке обучения и развития работников (табл. 3).

Таблица 3

Рекомендации по обучению и развитию работников
ООО «Газпром добыча Ямбург»

<i>Категория сотрудников</i>	<i>Обучение и развитие исходя из преобладающего типа мотивации</i>
Административно-управленческий персонал	Карьера – ради дела. Активное, позитивное отношение к обучению.
Производственный персонал	Карьера не важна. Нейтральное или пассивное отношение к обучению

Нейтральное или пассивное отношение к обучению

В связи с тем, что деятельность ООО «Газпром добыча Ямбург» относится к высокотехнологичным предприятиям и предполагает постоянное повышение квалификации, то предлагается следующая корректировка системы развития и обучения работников:

– для административно-управленческого персонала – мотивация на повышение квалификации, обучение как способ более качественного выполнения своих обязанностей, лояльное отношение к инициативе работника в отношении обучения;

– для производственного персонала – для повышения интереса к обучению использовать материальную заинтересованность (поскольку это основной движущий фактор для данного типа), например повышение окладной части заработной платы после прохождения обучения и положительных результатов аттестации по его итогам.

4. Корпоративная культура.

Можно предложить довольно широкую систему мероприятий по развитию корпоративной культуры на ООО «Газпром добыча Ямбург».

Эта система включает такие направления работы:

– создание определенного центрального руководства с достаточными полномочиями для принятия решений, способного действовать энергично и целеустремленно;

– определение и четкое формулирование целей, выделение расхождений между старым и новым, описание изменений;

– оценка экономии, что должна быть достигнута в связи с внедрением предложенных методов управления корпоративной культурой;

– своевременное обучение лиц, выделенных для работы над проектами направленными на совершенствование функционирования всего предприятия;

– выделение необходимых человеческих и финансовых средств для осуществления запланированных изменений в корпоративной культуре;

– необходимо позаботиться о том, чтобы проведенные изменения отвечали интересам большинства работников;

– обеспечение наличия в проекте таких аспектов, которые заинтересовали бы всю организацию в целом и каждого отдельно взятого работника;

– поддержка коллектива в курсе дел относительно реализации проекта путем довольно подробной информации;

– обеспечение наличия консультационной и информационной сети с четким размежеванием и способностью решать конфликтные ситуации (не оставлять без внимания наименьшие сигналы);

– постоянный контроль за «узкими» местами в проекте и быстрое реагирование на возникающие сложности;

– постоянная коррекция хода реализации проекта (планирование, согласование, информация и обучения);

– коррекция временного графика;

– постоянный контроль по полученным результатам, систематическая оценка хода реализации изменений в культуре предприятия.

Для реализации данных направлений предлагается применить следующие методы влияния на корпоративную культуру.

Таким образом, формирование модели мотивации на предприятиях, таких как ООО «Газпром добыча Ямбург» показало, что наступило время для переоценки используемых методов мотивации с целью нахождения более эффективных. И для повышения результативности деятельности государственных служащих требуется использовать комплексный подход и модернизацию систем государственного управления с применением новых концепций и технологий менеджмента, психологии управления и социологии.

Список литературы

1. Гонова А.А. Основные направления повышения эффективности системы мотивации персонала на предприятии [Текст] / А.А. Гонова // Проблемы региональной экономики. – 2013. – № 1/2. – С. 208.

2. Горячева Д.Г. Как эффективно управлять персоналом//Консультант директора, 2012. – №4. – С.12–19.

3. Зиновьева И. Мотивация трудовой деятельности работников и ее совершенствование [Текст] / И.Зиновьева // Менеджмент сегодня. – 2013. – № 6. – С. 13–23.

4. Комиссарова М. Мотивационные схемы можно совершенствовать [Текст] / М. Комиссарова // Служба кадров и персонал. – 2014. – № 9. – С. 24-27.

5. Моргунова А.К. Мотивация трудовой деятельности: учебное пособие для студентов высших учебных заведений по специальности «Управление персоналом» [Текст] / А.К. Моргунова. – М.: ИНФРА-М, 2011. – 393 с.

6. Ричи Ш., Мартин П. Управление мотивацией. – М., 2014. – 399 с.

ОСОБЕННОСТИ АНАЛИЗА ПОКАЗАТЕЛЕЙ ДЛЯ ОЦЕНКИ ФИНАНСОВОЙ УСТОЙЧИВОСТИ ПРЕДПРИЯТИЯ

Аннотация: в работе рассмотрены подходы к оценке финансовой устойчивости предприятия, особенности в применении различных систем, показаны способы их расчета при анализе финансовой устойчивости. Учитывая множество показателей, которые характеризуют финансовое состояние предприятий, авторы приходят к выводу, что лучше проводить рейтинговую оценку финансового состояния, опираясь на классификацию предприятий по степени риска.

Ключевые слова: финансовая устойчивость предприятия, фактор риска, коэффициент.

В условиях рыночной экономики финансовая устойчивость является важнейшей характеристикой деятельности предприятия. Финансово устойчивое предприятие имеет преимущество перед другими предприятиями в выборе поставщиков, в привлечении инвестиций, получении кредитов и т. д.

У разных авторов встречаются разные трактовки понятия «финансовая устойчивость», так, например, в учебнике И.Т. Балабанова финансово устойчивым считается такое предприятие, которое за счет собственных средств покрывает вложенные в активы основные фонды, оборотные средства, нематериальные активы не допускает неоправданной дебиторской и кредиторской задолженности. И.Т. Балабанов для оценки финансовой устойчивости предлагает использовать коэффициент автономии, который определяется как соотношение собственного капитала и пассивов и коэффициента устойчивости, который определяется как соотношение собственных средств к сумме заемных и кредиторской задолженности [1].

Для определения финансовой устойчивости В.В. Ковалев предлагает систему показателей, в числе которых показатель удельного веса общей суммы собственного капитала в итоге баланса всех средств, авансированных предприятию, т. е. соотношение общего капитала к итогу баланса предприятия. Уровень показателя должен превышать 50%.

А.Д. Шеремета и Р.С. Сайфулина считают сущностью финансовой устойчивости обеспеченность запасов и затрат источниками формирования, а платежеспособность всего лишь ее внешним проявлением. По их мнению, устойчивость финансового состояния предприятия определяет соотношение стоимости основных средств и величин собственных и заемных источников их формирования [2].

В.А. Гаврилюченко и В.В. Гаврилюченко считают неверным отождествление платежеспособности и ликвидности предприятия, т.е. платежеспособность рассматривается на основе ликвидности, что не приемлемо для действующего предприятия [3].

Коэффициенты для определения финансовой устойчивости, рассматриваемые в их работе, не объединяются по отношению к прибыли и рентабельности, которые являются основными показателями, характеризующими финансовую устойчивость и платежеспособность предприятия. По мнению авторов, нужно определиться с понятиями «платежеспособность» и «ликвидность», так как основным источником покрытия всех обязательств является именно доход, с входящей в нее прибыль. Исследовали под «платежеспособностью» понимают способность постоянно и своевременно рассчитываться по своим долгам доходами, полученными от текущей хозяйственной и финансовой деятельности, а под «ликвидностью» – способность предприятия рассчитываться по долгам своим имуществом, включая оборотные и текущие активы.

Устойчивость работы предприятия связана с его финансовой структурой и степенью ее независимости от внешних кредиторов. Многие предприятия вынуждены задействовать кроме собственного капитала и заемный.

В.В. Ковалев и В.П. Привалов выделяют четыре уровня финансовой устойчивости:

1. Абсолютную устойчивость.
2. Нормальную устойчивость.
3. Неустойчивое финансовое состояние.
4. Кризисное финансовое состояние [4].

Абсолютная устойчивость финансового состояния является редко встречающимся типом финансовой устойчивости.

Абсолютная устойчивость финансового состояния встречается редко и представляет собой особый тип – финансовой устойчивости. Она задается условием: $Eз < Eс + Ckk$, где $Eз$ – запасы; Ckk – краткосрочные кредиты и займы; $Eс$ – собственные оборотные средства.

Гарантирующая нормальную устойчивость платежеспособность:

$$Eз = Eс + Ckk.$$

Неустойчивое финансовое состояние, включающее нарушение платежеспособности – это состояние, при котором можно восстановить равновесие за счет пополнения источников собственных средств и увеличения собственных оборотных средств: $Eз < Eс + Ckk + Cp$, где Cp – кредиторская задолженность и прочие пассивы.

Состояние, при котором предприятие находится на грани банкротства называют кризисным финансовым состоянием:

$Ez > Ec + Ckk$.

Обеспеченностью запасов и затрат источниками формирования средств определяется финансовая устойчивость, т. е. $Ez < (Ic + Cdk) - F$.

Финансовая устойчивость является важнейшей характеристикой деятельности каждого предприятия. Устойчивое финансовое состояние – гарантия дальнейшего эффективного функционирования предприятия и получения им нормальной прибыли.

Следствием многообразия показателей, которые характеризуют финансовое состояние предприятия, сложности в оценке рисков банкротства является проведение рейтинговой оценки финансового состояния предприятия. Предприятия разделены на 4 класса, расположенных в порядке убывания:

К 1 классу относятся предприятия с хорошим финансовым состоянием и минимальной степенью риска.

К 2 классу – предприятия, с отдельным отклонением от нормы и допустимой степенью риска.

К 3 классу – предприятия, способные преодолеть напряженное финансовое состояние за счет изменения формы собственности, обновления продукции; риск повышенный

И 4 класс включает в себя предприятия с высокой степенью риска банкротства, финансовое положение которых неудовлетворительное и с полным отсутствием перспектив ее стабилизации.

Начальный этап рейтинговой оценки состоит в том, чтобы по каждому классу рассчитать граничные рейтинги финансового состояния предприятия.

Значения граничных рейтингов можно определить при помощи сводных данных балансов и отчетов о финансовых результатах исследуемых предприятий. Для расчета количественных значений рейтингов предусмотрены следующие этапы:

1. По каждому финансовому показателю устанавливается среднеотраслевой диапазон его изменения.

2. Определяется интервальный коэффициент изменения граничных рейтингов по классам. Интервальный коэффициент определяется по формуле: $I = n - 1 \sqrt{D}$, где D – диапазон изменения финансового показателя, n – количество классов.

3. Границы показателя первого класса определены по данным выборки, как наибольшее среднеотраслевое значение. В последующих классах определяется с помощью интервального коэффициента.

4. Для получения более точного положения предприятия, анализ проводится по двум модификациям. На основе первой модификации предприятие сравнивается на наиболее успешным в отрасли, на основе второй – находится среднеквадратическое отклонению, где наивысший рейтинг имеет то предприятие, где отклонение наименьшее.

Рейтинговая оценка финансовой устойчивости имеет ряд преимуществ: базируется на данных публичной отчетности предприятий, для оценки используются наиболее важные показатели финансовой деятельности, применяемые на практике в рыночной экономике. И при этом, следует также заметить, что рейтинговая оценка учитывает также результаты конкурентов. Данная оценка может использоваться для сравнения предприятий в динамике.

В завершении хотелось вкратце пройтись по содержанию: рассмотрены подходы к оценке финансовой устойчивости предприятия, особенности в применении различных систем, показали и способы их расчета при анализе финансовой устойчивости. Учитывая множество показателей, которые характеризуют финансовое состояние предприятий пришли к выводу, что лучше проводить рейтинговую оценку финансового состояния, опираясь на классификацию предприятий по степени риска. И в завершении проводится комплексная количественная оценка финансового состояния предприятия с учетом фактора риска.

Список литературы

1. Балабанов И.Т. Риск-менеджмент. – М.: Финансы и статистика, 2011. – 187 с.
2. Шеремет А.Д. Финансы предприятий. – М.: ИНФРА – М, 2010. – 344 с.
3. Гавриленко В.А. Теория и методические аспекты оценки финансового состояния предприятия // Экономика и право. – 2013. – №1.
4. Ковалев В.В. Финансовый анализ. – М.: Финансы и статистика, 2009. – 512 с.

Бальчюнене Наталья Ильинична
младший научный сотрудник
ФГБОУ ВПО «Петрозаводский государственный университет»
г. Петрозаводск, Республика Карелия

НАУКОМЕТРИЧЕСКИЕ ПОКАЗАТЕЛИ УЧЕНЫХ-ЛИДЕРОВ, СГРУППИРОВАННЫХ В РОССИЙСКОМ ИНДЕКСЕ НАУЧНОГО ЦИТИРОВАНИЯ ПО ТЕМАТИКЕ «ВНЕШНЯЯ ТОРГОВЛЯ»

Аннотация: в статье дан анализ наукометрических показателей ученых-лидеров, сгруппированных в российском индексе научного цитирования по тематике «Внешняя торговля». Автор приходит к выводу, что наиболее высокая концентрация ученых-лидеров, сгруппированных в РИНЦ по тематике «Внешняя торговля», работает в Российской таможенной академии.

Ключевые слова: внешняя торговля, индекс Хирша, количество публикаций, лидеры, научное цитирование, Российский индекс, РИНЦ, российские ученые.

В развитие наших скромных исследований [1–6] в настоящей работе дан анализ наукометрических показателей ученых-лидеров, сгруппированных в российском индексе научного цитирования по тематике «Внешняя торговля по состоянию на 12.06.2015 г.

Ниже, после фамилий российских ученых и места их работы, последовательно размещены три наукометрических показателя в РИНЦ: индекс Хирша, количество публикаций в РИНЦ, и количество цитирований их работ.

Среди ученых, сгруппированных в РИНЦ по тематике «Внешняя торговля» на первом месте по индексу Хирша Макрусев В.В. – Российская таможенная академия, г. Люберцы (10/42/327).

По числу размещенных в РИНЦ публикаций на первом месте Афонин П.Н. – Российская таможенная академия, г. Люберцы (4/85/199).

По числу цитирования в РИНЦ публикаций научных работ на первом месте Макрусев В.В. – Российская таможенная академия, г. Люберцы (10/42/327).

Необходимо отметить, что по индексу Хирша по рассматриваемой тематике на первых местах четыре представителя Российской таможенной академии (Макрусев В.В., Барамзин С.В., Черныш А.Я.).

По числу публикаций на первых местах шесть представителей этой академии (Афонин П.Н., Андреева Е.И., Черныш А.Я., Дьяков В.И., Малышенко Ю.В., Гупанова Ю.Е.).

По числу цитирований на первых местах также шесть представителей Российской таможенной академии (Макрусев В.В., Жбанков В.А., Дьяков В.И., Барамзин С.В., Афонин П.Н., Черныш А.Я.).

Таким образом, можно утверждать, что наиболее высокая концентрация ученых-лидеров, сгруппированных в РИНЦ по тематике «Внешняя торговля», работает в Российской таможенной академии.

Список литературы

1. Бальчюнене Н.И. Наукометрические показатели ученых, сгруппированных в Российском индексе научного цитирования по тематике «Науковедение» [Текст] / Н.И. Бальчюнене // Научные исследования: от теории к практике: материалы III Междунар. науч. -практ. конф (30.04.2015 г.). – Чебоксары: ЦНС «Интерактив плюс», 2015.

2. Бальчюнене Н.И. О методике оценки организаций по наукометрическим показателям с использованием российского индекса научного цитирования [Текст] / Н.И. Бальчюнене // Образование и наука в современных условиях: материалы III Междунар. науч. -практ. конф (16.04.2015 г.). – Чебоксары: ЦНС «Интерактив плюс», 2015.

3. Бальчюнене Н.И. Российские математики в зеркале Российского индекса научного цитирования [Текст] / Н.И. Бальчюнене // Образование и наука в современных условиях: материалы III междунар. науч. -практ. конф (16.04.2015 г.). – Чебоксары: ЦНС «Интерактив плюс», 2015.

4. Бальчюнене Н.И. Российские физики в зеркале российского индекса научного цитирования [Текст] / Н.И. Бальчюнене // Актуальные направления научных исследований: от теории к практике: материалы IV Междунар. науч. -практ. конф (02.04.2015 г.). – Чебоксары: ЦНС «Интерактив плюс», 2015.

5. Бальчюнене Н.И. Российские философы в зеркале российского индекса научного цитирования [Текст] / Н.И. Бальчюнене // Образование и наука в современных условиях: материалы III Междунар. науч. -практ. конф (16.04.2015 г.). – Чебоксары: ЦНС «Интерактив плюс», 2015.

6. Бальчюнене Н.И. Российский индекс научного цитирования как инструмент выявления лидеров в университете [Текст] / Н.И. Бальчюнене // Актуальные направления научных исследований: от теории к практике: материалы III междунар. науч. -практ. конф (29.01.2015 г.). – Чебоксары: ЦНС «Интерактив плюс», 2015.

Баранова Ирина Владимировна,
канд. экон. наук, старший преподаватель
Тищенко Виталий Владимирович
студент
Клименко Сергей Александрович
студент

ФГБОУ ВПО «Донской государственный аграрный университет»
п. Персиановский, Ростовская область

МЕХАНИЗМ ГОСУДАРСТВЕННОГО РЕГУЛИРОВАНИЯ ДЕЯТЕЛЬНОСТИ ТНК

Аннотация: усиление роли транснациональных корпораций вызывает ряд вопросов, связанных с местом государства в мировой экономике. Создание определенных организационно-правовых и экономических механизмов, принципов работы корпораций способствует обеспечению национальной безопасности и конкурентоспособности.

Ключевые слова: транснациональные корпорации, государственное регулирование, глобализация, интернационализация, дочерние компании.

В настоящее время ситуация на мировом рынке характеризуется системными процессами интернационализации, глобализации и интеграции, определяющими хозяйственную деятельность стран. Углубление этих процессов и усиление роли транснациональных корпораций (ТНК) вызывает ряд серьезных проблем, связанных с трансформацией роли и места государства в мировой экономике. При этом на первое место выходят следующие вопросы: каковы механизмы государственного регулирования деятельности ТНК, как складывается баланс национального и наднационального регулирования. Эти вопросы требуют тщательного анализа и обоснования.

Транснациональная компания (корпорация) – это компания, владеющая производственными подразделениями в нескольких странах, а также компания, на зарубежные активы которой приходится около 25–30% их общего объема и которая имеет филиалы в двух и более странах.

Основная доля мирового рынка принадлежит Китаю и США. Ближайшей ТНК из России по ранжированному списку в таблице является Газпром, занимающий 21 место в рейтинге.

В связи с этим появляется необходимость определения и реализации принципов государственной политики в отношении транснациональных корпораций, поскольку игнорирование их экономического потенциала и возможностей в условиях глобализации недопустимо и ведет к чрезвычайно опасным последствиям. Однако, можно констатировать, что на сегодняшний день проблема взаимодействия государственных институтов и ТНК, риски и перспективы такого взаимодействия все больше осознаются правительствами большинства государств, в том числе и России.

Для развития российских ТНК мирового уровня и привлечения иностранных ТНК необходимо содействие им законодательной и исполнительной власти. Основные нормы хозяйственной деятельности корпораций определены федеральными законами и соответствуют законодательству развитых стран, но правовое поле, определяющее деятельность транснациональных корпораций на территории России находится только на стадии формирования.

Можно выделить следующие перспективные направления государственной политики в отношении транснациональных корпораций отражающих неразвитость нормативно-правового регулирования хозяйственной деятельности ТНК в России:

– государство усиливает свои позиции в сфере привлечения иностранных транснациональных корпораций являющихся основным источником прямых иностранных инвестиций в экономику России;

– развитие системы государственного регулирования хозяйственной деятельности ТНК как российского, так и зарубежного происхождения, способствующей обеспечению мировой конкурентоспособности;

– создание действующих организационно-правовых и экономических механизмов, использование принципа партнерства с российскими ТНК, способствующее обеспечению национальной безопасности и конкурентоспособности.

Поэтапное углубляющееся взаимодействие мировой и национальной экономики за счет участия в этом процессе транснациональных структур, требуют от государства составления новых подходов к повышению уровня институционализации государственного регулирования хозяйственной деятельности ТНК в условиях усиливающихся тенденций глобализации.

Список литературы

1. Энциклопедия Кругосвет / Транснациональные корпорации, ТНК. [Электронный ресурс]. – Режим доступа: <http://www.krugosvet.ru>
2. Финансово-экономический журнал «Forbes». [Электронный ресурс]. – Режим доступа: <http://www.forbes.com/global2000/list/>
3. Баранова И.В., Жидкова Н.А. Бегство капитала из Южного федерального округа // Фундаментальные и прикладные исследования в современном мире, Материалы Международной научно-практической конференции, 17 июня 2014, – Т.2., – с.76.
4. Берещенко Е.В., Баранова И.В. Объективная необходимость государственной поддержки АПК Ростовской области // В сборнике: Актуальные вопросы развития социально-экономических систем в современном обществе материалы IV международной научно-практической конференции, Саратов, – 2014. – С. 26–27.
5. Баранова И.В., Шевкунова Е.С. Влияние институциональных изменений на деятельность агрохолдинговых структур России // Вестник Донского государственного аграрного университета, 2014. – №3(13), – С. 71–77.
6. Баранова И.В. Институциональные условия развития современных форм агропромышленной интеграции в России (на примере агрохолдинговых компаний) // диссертация на соискание ученой степени кандидата экономических наук, г. Ростов-на-Дону, 2007.

Бейбалаева Джамия Куберовна

д-р экон. наук, доцент

Небиева Заира Робертовна

студентка

ФГБОУ ВПО «Дагестанский государственный педагогический университет»
г. Махачкала, Республика Дагестан

ОСОБЕННОСТИ ФУНКЦИОНИРОВАНИЯ И УПРАВЛЕНИЯ РАЗВИТИЕМ ПЕРЕРАБАТЫВАЮЩЕГО КЛАСТЕРА

Аннотация: развитие перерабатывающего кластера региона нуждается в учете особенностей функционирования и управления развитием перерабатывающего кластера. Она должна реализовываться интеграции в общее пространство страны и мира. При этом важным условием является эффективное управление ресурсами региона. Для этого следует учитывать особенностей функционирования Республики Дагестан, природно-ресурсного потенциала, исторически сложившейся специализации и мировых тенденций.

Ключевые слова: кластер, экономика, перерабатывающий кластер, регион, бюджеты, управление, регулирование.

В современных условиях стремительно развиваются наука и технологии. Это заставляет государство выделять значительные средства на развитие перерабатывающего кластера в регионе. При

сближении и интеграции естественных и производственных технологий особую значимость приобретает более полное использование механических, физических, биологических свойств отделенного от природы вещества. Это выражается в том, что технологические коэффициенты фактического использования, преобразования естественных полезных свойств и сил постоянно возрастают, асимптотически приближаясь к их потенциальному пределу [1].

Исследования показали, что развитие производственных технологий и естествознания, объединенное современным этапом научно-технической революции, создало предпосылки к объединению технологических и естественнонаучных подходов на основе естественных технологий в перерабатывающем кластере. Так интеграция связана с тем, что:

1. Изменилась технология производственных процессов – сформировались новые общие науки, рассматривающие живые и искусственные системы, в связи с чем появилась возможность для выявления общих связывающих закономерностей.

2. Критерий полезности утратил характер ненаучности и изменил терминологическую окраску, вследствие развития эволюционной теории и понимания функции живых систем.

3. Уровень активности человека и общества достиг таких пределов, когда искусственные и естественные системы оказались тесно взаимодействующими.

С учетом этого, считаем необходимым повысить результативность перерабатывающего кластера посредством его бюджетной эффективности.

При этом следует использовать показатели бюджетной эффективности предприятий АПК.

В состав доходов бюджета (Б) обычно включают [4]:

– налоговые поступления, в том числе от подоходного налога с заработной платы и рентные платежи данного года в бюджет;

– увеличение или уменьшение налоговых поступлений от сторонних организаций;

– поступления в бюджет таможенных пошлин и акцизов;

– эмиссионный доход от выпуска ценных бумаг под осуществление проекта и дивиденды по принадлежащим государству акциям или другим ценным бумагам, которые могут быть выпущены с целью финансирования;

– поступления в бюджет платы за пользование природными ресурсами, лицензии на право ведения геолого-разведочных работ;

– доходы от лицензирования и конкурсов на разведку, строительство и эксплуатацию объектов;

– погашение льготных кредитов, выделенных за счет средств бюджета.

Следует рассмотреть факторы и ресурсы, влияющие на рационализацию управления развития перерабатывающего кластера в агропромышленном комплексе. При этом к экономическим ресурсам относят [2]:

1. Труд, как осознанная деятельность людей, направленная на создание необходимого продукта.

2. Природные ресурсы – земля, вода, воздух, полезные ископаемые, растительный и животный мир, природные энергетические источники, вовлекаемые в хозяйственный оборот.

3. Средства производства – основные фонды и оборотные средства.

4. Денежные средства, с помощью которых приобретаются материально-вещественные и трудовые ресурсы.

5. Информационные ресурсы – научная, научно-техническая, проектно-конструкторская, технологическая, статистическая, управленческая информация и другие виды духовно-интеллектуальных ценностей.

Нами установлено, что в экономической практике все виды материально-вещественных ресурсов являются материальными, которые делятся на воспроизводимые, восстановимые, воссоздаваемые и не воспроизводимые, которые невозможно воссоздать (земельные угодья, воздух, полезные ископаемые, фауну). Предназначенные для экономической деятельности материальные и денежные ресурсы являются капиталом (физическим, денежным, основным и оборотным) [3]. Они как материальные ресурсы могут быть инвестиционным стимулом развития перерабатывающего кластера в регионе.

Исследования показали, что инвестиции представляют собой экономические ресурсы для будущего, денежные и материальные вложения непосредственно в производство, недвижимость, в ценные бумаги, приносящие результаты в будущих периодах. Все вовлекаемые в производство ресурсы могут считаться капиталовложениями поскольку на деле инвестициями считаются долгосрочные вложения, дающие отдачу через год или несколько лет, что особенно актуально в экономике региона при наличии рисков производства и природно-климатического характера.

Особым экономическим ресурсом служит время, которое является ограниченным и не воспроизводимым.

Считаем необходимым отметить, что при управлении развитием перерабатывающего кластера следует интенсивно использовать такой механизм, как расширение внешнеэкономических связей. Это особенно актуально для приграничного региона, каковым является Дагестан. При этом новым направлением в развитии внешнеэкономических связей должно стать углубление сотрудничества в области коммуникационных услуг.

Исследования показали, что интенсивные интеграционные процессы невозможны без современных методов и средств информатики, надежной дистанционной передачи больших массивов информации. Такая передача осуществляется с помощью территориально-распределительных автоматизированных сетей связи, включая международные [5].

Следует при этом учитывать, что развивающиеся интеграционные процессы формируют новые политические и экономические условия вхождения в единое мировое экономическое и информационное пространство.

Среди мер косвенного воздействия на инвестиционные процессы в перерабатывающем кластере в регионе необходимо применить механизм страхования рисков с государственной поддержкой, поскольку страхование является важным инструментом управления рисками и повышения инвестиционной привлекательности комплекса.

В современных условиях устойчивое и поступательное развитие перерабатывающего кластера невозможно без учета особенностей ее функционирования, природно-ресурсного потенциала, исторически сложившейся специализации и мировых тенденций.

Список литературы

1. Бессонов В.А. Трансформационный спад и структурные изменения в российском промышленном производстве. – М., 2001.
2. Морозова Т. Г. Региональная экономика – М.: Банки и биржи. И.О. ЮНИТИ, 1999.
3. Сакс Дж. Рыночная экономика и Россия. – М.: Экономика, 1995.
4. Слуцкий Е. К Теории сбалансированного бюджета потребителя. – 1915.
5. Фрейхейт Е. Ф., Меркель В., Шенхерр Г. Большая книга по экономике. – М.: ТЕРРА – TERRA, 1997.

Бобрышов Вадим Александрович

студент

Орлова Анна Юрьевна

канд. экон. наук, доцент

ФГАОУ ВПО «Северо-Кавказский федеральный университет»
г. Ставрополь, Ставропольский край

РАЗВИТИЕ ОБЛАЧНЫХ ТЕХНОЛОГИЙ

***Аннотация:** в данной статье рассматривается предмет облачных технологий, а именно их определение, структура организации, модели развёртывания, степень их распространения, достоинства, недостатки и тенденции развития. Всё это позволит определить актуальность, необходимость и важность использования и развития данных технологий.*

***Ключевые слова:** облачные технологии, облачные вычисления.*

На данный момент об использовании облачных вычислений не знает только человек, уж слишком далекий от информационных технологий. Это уже не просто будущее, а самое что ни на есть настоящее. Мало кто знает, но идея «облаков» появилась ещё в 1970-х годах, принадлежала она Д.К.Р. Лидликеру. Его мысли о том, что каждый пользователь, подключенный к сети, сможет получить доступ к каким-либо программам, дополняла идея Джона МакКарти, которая заключалась в предоставлении людям такой услуги, как вычислительная мощность. На этом идея и заглохла, ввиду недостаточной совершенности технических средств, получив развитие только в новом тысячелетии.

Так что же такое облачные вычисления? Это технология, позволяющая получать пользователю сетевой доступ к общему пулу ресурсов. Проще говоря, все программы и данные, с которыми необходимо вести работу, располагаются на некотором сервере. Это освобождает клиента от необходимости приобретать оборудование высокой производительности и выделять для хранения данных большие объемы памяти.

Можно сказать, задумки Джона МакКарти воплотились в жизнь, виды услуг, которые предоставляют «облака» полностью им соответствуют. Их принято разделять на 4 вида:

- программное обеспечение как услуга (SaaS) – пользователям с доступом через Интернет предоставляется ПО;
- инфраструктура как услуга (IaaS) – пользователям предоставляется компьютерная инфраструктура, связанная в сеть, которую они способны настроить и использовать для собственных нужд;
- платформа как услуга (PaaS) – это компьютерная инфраструктура, совмещенная с предоставлением операционных систем и установленных программных приложений;
- всё как услуга (EaaS) – услуга, соединяющая в себе предыдущие варианты.

По моделям развёртывания выделяют частные, публичные и гибридные облака. Публичные отличаются одновременным обслуживанием множества пользователей – от компаний до индивидуальных клиентов. Получить к нему доступ можно с любого устройства, а некоторые онлайн-сервисы являются бесплатными. Частное облако используется единственной компанией. Его управлением может заниматься как сама компания, так и поручить это другой организации. Такая модель вряд ли подойдет небольшим компаниям, так как цена обслуживания такого облака может оказаться невыгодной. Однако есть и свои плюсы. Например, частные облака полезны в случаях использования данных, которые нельзя доверять публичным сервисам ввиду недостаточной безопасности. Ещё один вариант – гибридные облака. Они сочетают в себе лучшие стороны вышеназванных моделей. Обязанности по их обслуживанию в необходимых долях распределяются между поставщиком услуг и использующим их предприятием. К использованию публичной части облака

можно прибегать, например, когда внутренняя инфраструктура не справляется с большими объемами обрабатываемых данных, или через публичное облако можно настроить доступ пользователей к ресурсам частного облака. Как и всё в этом мире, гибриды тоже не идеальны, ведь повышается сложность их эффективного создания и использования, ведь необходимо четко организовывать услуги из разных источников. К слову, это довольно новая концепция, каждый день расширяющаяся и обретающая всё новые решения и рекомендации, так что можно смело заявить, что именно она в будущем получит широкое распространение и признание [3].

Теперь, когда мы полностью определились с предметом изучения, необходимо поговорить о плюсах и минусах использования облачных технологий. В данный момент мы наблюдаем пик интереса к «облакам», и данные аспекты заботят многие крупные компании мира.

Из достоинств необходимо сразу же отметить доступность – работать со своими данными и программами можно из любой точки мира, с любого устройства, где есть Интернет. Так же, пользователю нет необходимости устанавливать на свои устройства необходимое ПО, заниматься его поддержкой и обновлением – это проблемы поставщика услуг. Из плюсов так же можно отметить сравнительно низкую стоимость – это осуществляется снижением расходов на обслуживание инфраструктуры, следовательно, для этого будет требоваться меньший штат сотрудников. Плюс к этому, пользователь будет платить только за фактическое использование ресурсов и мощностей облака. Гибкость – ещё одно преимущество. С использованием систем виртуализации, задачи масштабирования и администрирования «облаков» становятся легким для выполнения процессом. Безопасность, охрана и надежность данных пользователя, осуществляемые поставщиками «облака» – отличное решение для компаний, которые не могут себе такого позволить.

У оговоренных аспектов есть и свои отрицательные стороны. Как уже говорилось, для обеспечения работы с «облаком», необходим постоянный доступ к Интернету. В некоторых регионах мира, в том числе и в России, это является проблемой. Так как не пользователь устанавливает и администрирует необходимое ему ПО, он не имеет возможности настроить его под себя. Вопрос безопасности так же таит в себе подводные камни – если вы потеряете свои данные, вы никогда не сможете их восстановить. Так же, много споров вызывают вопросы о конфиденциальности. В свете последних событий с взломом iCloud очевидно, что не стоит хранить секретные данные на публичных «облаках». Бесспорно, использование общедоступных облачных технологий не требует высоких затрат, но построение своего частного «облака» выйдет небольшим компаниям «в копейку», по крайней мере, на данном этапе развития этой технологии [2].

Если говорить только о России, то к недостаточному покрытию Интернетом территории прибавляются другие нетехнические проблемы. Например, препятствием может стать русский менталитет, а именно – боязнь всех новых, непроверенных временем технических решений. Тормозят развитие и многие юридические вопросы, ведь «облачные» данные должны попадать под действие нормативных актов страны, в которых они находятся. А, как известно, обратиться к такому хранилищу данных можно из любой точки мира, да и хранилище может являться распределенным. Из-за этих и других проблем Россия по показателю внедрения облачных технологий занимает в мире лишь 34-е место [1].

А что же дальше? Если уж совсем заглянуть в будущее, можно представить себе воплощение, так называемого, Интернета вещей (Internet of Things). Данная идея существовала уже много лет, а развитие облачных технологий позволяет сделать огромный скачок к её осуществлению. Такое воплощение сети будет генерировать и обрабатывать миллиарды байт данных, объединение и анализ которых будет осуществляться на «облаке», т.к. сбор такого количества информации в одном месте будет невозможен. Подтверждением служит тот факт, что вовсе не ПК является лидером по части среднегодовых темпов роста объемов передаваемых и обрабатываемых данных, а смартфоны, планшетные компьютеры и прочие устройства в сумме. Уже совсем скоро, при покупке новых программных продуктов, практика доступа к ним с помощью SaaS станет обыденностью. Со временем, облачные технологии будут становиться всё доступнее для пользователей, ввиду повышения пропускной способности сетевого оборудования, производительности облачных вычислений и понижения энергопотребления.

В заключении можно сказать, что облачные технологии используются не только в готовом сетевом и серверном оборудовании, но и медленно, но верно проникают на рынок встраиваемых систем, что приводит к масштабной реструктуризации IT-рынка [4]. Использование облачных систем в самых разных сферах является компромиссом между широкими возможностями и некоторыми рисками. Пока такие технологии не идеальны и требуют множества доработок и совершенствований. Однако ничего не стоит на месте, а рынок неуклонно растет. Повсеместно проводятся международные конференции на тему «облаков», а крупные компании всё более задумываются об их внедрении в собственное производство. По прогнозам компании Forrester Research к 2020-му году объем рынка облачных систем достигнет 240 миллиардов долларов. Так что можно смело утверждать, что следующие несколько лет будут временем Интернета вещей и облачных вычислений.

Список литературы

1. Облачные сервисы. Взгляд из России/ под ред. Е. Гребнева. – М.: CNews, 2011. – 282 с.
2. Медведев А. Облачные технологии: тенденции развития, примеры исполнения // Современные технологии автоматизации. 2013 – №2.
3. Васильев В.Н., Князьков К.В., Чуров Т.Н., Насонов Д.А., Марьин С.В., Ковальчук С.В., Бухановский А.В., CLAVIRE: облачная платформа для обработки данных больших объемов // Информационно-измерительные и управляющие системы. 2012 – Т. 10 – №11.
4. Черняк Л. Интеграция – основа облака. // Открытые системы. СУБД 16 сентября 2011 г.

РЕКРУТЕР ПОЗВОНИТ, ИЛИ ИСКУССТВО ОТКАЗА

Аннотация: в статье поднимается тема обратной связи по итогам собеседования и ее важности, рассмотрены виды отказов.

Ключевые слова: отказ, кандидат, работа, рекрутер.

На форумах по поиску работы кипят страсти. Соискатели негодуют: они не получают никакой обратной связи по итогам собеседований. Уж если их отбирают, то приглашают на третье-пятое-десятое интервью. А если нет... В лучшем случае они слышат: «Мы свяжемся с вами в течение недели. А если этого не происходит, значит, мы выбрали другого кандидата». Законотворцы тоже вносят ноту волнения: вполне возможно, что работодателей обяжут давать официальные отказы.

Кандидатов можно понять: даже для самого оптимистичного человека длительный поиск работы – это сомнения в себе, испытание довольно неприятное. Но и позиция рекрутеров вполне объяснима: они работают в интенсивном режиме, а каждый отказ с развёрнутой обратной связью отнимает не меньше 10 минут рабочего времени.

Давайте разбираться, так ли важно давать отказ. И если да, то в какой форме это лучше делать.

Стороны медали

Здесь есть два полярных мнения.

Первое, наиболее распространённое: вакансий много, поток кандидатов большой, если хотят услышать о решении, то пусть звонят сами.

Типичный вариант для массовых вакансий, но, к сожалению, не добавляющий очков HR-бренду компании. Когда рекрутер трудится, он и базу смотрит, и прямым поиском занимается, и рекомендации запрашивает. Но вся эта деловитость сходит на нет, если дело касается человека, который не проходит конкурс.

Второе: отказывать нужно – письменно или устно, так как компания (или конкретный специалист по подбору) понимает, что кандидат впоследствии может стать клиентом, рекомендателем, партнёром или поставщиком. Также есть вероятность, что он будет самым желаемым претендентом на другую вакантную позицию.

Как есть и как быть должно...

Я уверена, что корректный и обдуманный отказ всё-таки нужен. Как ни странно, это помогает HR-специалисту выстроить долгосрочные отношения с кандидатами, а от этого на рынке труда выигрывают все.

Виды отказов

В своей работе рекрутеры чаще всего используют отказы четырёх видов. Мы проанализируем их ниже, чтобы понять, что полезнее для обеих сторон – и для компании, и для кандидата.

1. *Устный отказ.* Его дают в завершении встречи или позднее – по телефону, если нужно время на обдумывание решения.

Как нужно? Отказывая по результатам собеседования, желательно кратко аргументировать причину и поблагодарить за участие в конкурсе на вакансию.

Что получаем, если всё сделано правильно. Соискатель узнаёт от нас о своих сильных сторонах и зонах роста. У него останется позитивное впечатление о компании, в будущем он вполне может поделиться ценной рекомендацией.

2. *Письменный отказ.* Безусловно, требует более тщательных формулировок.

Как нужно? Схема письма может быть такой:

– благодарность (спасибо за уделённое время);
– причина отказа (мы выбрали кандидата с большим опытом в продажах и наработанной клиентской базой);

– надежда на сотрудничество (мы сохранили ваше резюме в своей базе и свяжемся с вами, если будет открыта вакансия, которая может вас заинтересовать).

Что получаем. Скорее всего, вы не опишете всех причин отказа, но зато и не вызовете у кандидата ложных ожиданий. И сможете рассчитывать на продолжение общения, если это понадобится.

3. *Просьба перезвонить.* Например, рекрутер одного крупного call-центра, набирающий по 30 человек за месяц, предлагает кандидатам самим перезвонивать ему через пару дней после собеседования. Он уверяет, что претенденты часто сами не берут трубку, а чтобы всё-таки дозвониться до каждого – физически не хватает времени.

Что получаем. Этот распространённый метод не добавляет очков рекрутеру, однако всё же позволяет кандидату получить однозначный ответ.

4. *Автоответ.* Многие компании используют шаблон автоматического отказа.

Что получаем. Соискателю понятно, что это отписка. В отличие от письменного отказа, рассмотренного выше, автоответ безличен – не адаптирован под кандидата и конкретную вакансию.

Однако даже такой отказ, на мой взгляд, лучше, чем вообще никакого, потому что позволяет кандидату не трогать своё время на ожидание.

Итак, из четырёх рассмотренных выше вариантов первые два более выигрышные: они не оставляют кандидата в неведении, позволяют скорректировать поиск работы, и, напротив, оставляют надежду на будущее сотрудничество без негатива в бэкграунде. Последние два варианта этих достоинств лишены: информация соискателю даётся, но делается это слишком формально. Единственные достоинства третьего и четвертого вариантов – это экономия времени и сил рекрутера (пусть и сиюминутная) и то, что кандидат не остаётся в подвешенном состоянии, не теряет время на бесплодные ожидания.

Как отказывать – себе дороже

Какой бы способ отказа вы ни выбрали, есть три дорожки, ступать на которые не стоит.

Итак, как отказывать нельзя никогда:

– *вы называете дискриминационную причину* (у нас ночные дежурства, в этом отделе работают одни парни, эти задачи не для молодого специалиста). Всё это может стать основанием для претензии, обращения в трудовую инспекцию, а незнание законодательства не освободит вас от ответственности;

– *вы заискиваете и извиняетесь* («Прошу прощения, что потратила ваше время; мне очень жаль, что вы не прошли конкурс...») – тем самым вы говорите кандидату, что попросту украли его время; что он потратил его зря, хотя это не так даже в случае неудачи, для обеих сторон. Кроме того, из партнёрской позиции вы сами перемещаете себя на ступень ниже. Если кандидат решает попробовать к вам, ему это интересно; ваша задача – оставить у него положительное впечатление о компании и всей HR-службе, несмотря на полученный отказ. Однако эту задачу не решить, опустившись на ступеньку ниже;

– *вы обещали позвонить, но забыли*. Да и вообще – зачем тратить время, если кандидат не подошёл, а вы вовремя с ним не связались, всё ведь и так понятно! Такая забывчивость накапливает отрицательные отзывы о компании.

И напоследок – совет: *когда вы даёте отказ, подумайте, какая форма устроила бы вас?* Недельное ожидание желанного «Да» или понятное «Нет», чёткие формулировки или безликое «мы остановили свой выбор на другом претенденте»? И ещё – подумайте, может ли эта причина стать основанием для претензии или судебного разбирательства?

И если решили отказать кандидату, свяжитесь с ним. Ведь он потратил своё время не только на собеседования, но и на ожидание, уделите и Вы ему ещё пару минут.

Список литературы

1. Кибанов А.Я. Управление персоналом организации. – М.: ИнфраМ, 2001.
2. Козырев Г.М. Конфликтология. Социальные конфликты в общественной жизни // Социально-гуманитарные знания, 2003 – №1 – С. 103–121.
3. Кузнецов В.И. Управление персоналом. – М.: МЭСИ, 2002.
4. Лапин А. Формирование системы управления персоналом // Кадровый вестник, 2000 – №5.
5. Электронный ресурс. – Режим доступа: <http://www.hr-journal.ru/>

Вилисова Мария Львовна

канд. экон. наук, доцент

Ступин Андрей Олегович

студент

Чумакова Оксана Вячеславовна

студентка

Институт сферы обслуживания и предпринимательства (филиал)
ФГБОУ ВПО «Донской государственный технический университет»
г. Шахты, Ростовская область

СОВРЕМЕННЫЕ ТЕНДЕНЦИИ РАЗВИТИЯ БАНКОВСКОГО СЕКТОРА РОССИЙСКОЙ ФЕДЕРАЦИИ: ОТЗЫВ ЛИЦЕНЗИЙ И ПРОГНОЗИРОВАНИЕ РИСКА БАНКРОТСТВА

Аннотация: в данной статье рассмотрены основные направления деятельности ЦБ РФ по отзыву лицензий коммерческих банков. Анализируя состояние российской экономики и банковского сектора, авторы выявили ряд факторов, влияющих на уровень риска банкротства, предложили методику оценки вероятности банкротства.

Ключевые слова: коммерческие банки, отзыв лицензий, экономический кризис, прогнозирование банкротства.

Поведение общества, зависящее от социально-экономической системы, направлено на удовлетворение постоянно растущих, многообразных и безграничных потребностей человека. Отсюда неслучайно появилось выражение: «Чем больше имеешь, тем больше хочется иметь». Банки стараются расширять спектр услуг, предоставляемых банком, чтобы максимально удовлетворить потребности своих клиентов в банковских услугах. Например, для развития онлайн-услуг требуется

большие вложения в бизнес и постоянное совершенствование сервиса, поэтому удобный и исправно работающий интернет-банкинг является одним из признаков надежности и успешности банка, который стремится развиваться и идти в ногу со временем, используя современные технологии [1]. Деньги, кредит, а также связанные с ними отношения, являющиеся необходимым компонентом движения денежных средств, занимают определенную ступень в системе общественных отношений. Нельзя не согласиться с тем, что с их помощью, как отдельные личности, так и общество в целом становится богаче. Однако, общеизвестно, что неумелое обращение с деньгами, игнорирование законов и правил обращения с ними приводит к негативным последствиям. Последние месяцы ознаменованы активной деятельностью ЦБ РФ по отзыву лицензий большинства банков. Только в 2014 году Банком России было отозвано 73 лицензии у коммерческих банков. А согласно прогнозу Центра макроэкономического анализа и краткосрочного прогнозирования (ЦМАКП) в период с 2015 по 2016 год из-за нарастания кредитных рисков лишатся лицензии около 200 российских коммерческих банков, и в 2016 году еще около 160 [2]. Причины отзыва лицензий у коммерческих банков следующие:

Таблица 1

Причины отзыва лицензий [3]

Причина отзыва лицензии	Количество банков	% от общего количества банков
Неисполнение законов и актов	61	84
Сомнительные операции	40	55
Низкокачественные активы	37	51
Банк не создавал резервы	36	49
Потеря ликвидности	30	41
Нарушение 115-ФЗ	29	40
Отсутствие внутреннего контроля	15	21
Недостоверность отчетности	11	15
Потеря капитала	10	14
Нарушение порядка отчетности	1	1
Недостача в кассе	1	1
Всего	73	100

Нельзя не согласиться, цифры огромны, но и цена за неприкрытое вмешательство путем противоправной деятельности коммерческих банков в личное благосостояние всех граждан высока. Так или иначе, отзыв лицензии как предполагаемое событие, ожидающее банки, которые ведут разняющуюся с законом политику, есть запланированное оздоровление российской банковской системы, повышение устойчивости к стрессам, устранение системных рисков. На самом деле, на банковском рынке функционирует большое количество лишних игроков, которые, ко всему прочему, не отличаются четким исполнением законодательных предписаний и указаний ЦБ. Время для «чистки» Центральный банк выбрал не слишком подходящее. Экономика не падает – она стагнирует, и есть основания ожидать, что к концу текущего года ВВП все-таки начнет укрепление на фоне синергетического эффекта всех внедренных властями мер. В итоге реальный сектор экономики находится не в лучшем состоянии соответственно и риски кредитования корпоративного сегмента не снижаются.

Темпы роста российской экономики и банковского сектора тесно связаны между собой, один влияет на другой. Соответственно реальный сектор также ждет потрясения. Банки предстают как своего рода путеводители самодернизации бизнеса. Банковский сектор способствует приобретению предпринимателями оборудования и технологий, отвечающих всем современным критериям эффективности для производства продукции и поддержания конкурентоспособности на отечественном рынке и создания благоприятного климата для выхода на мировой уровень. С отзывом лицензий, эти прочные связи обрываются, и нарушается система векторной оптимизации кредитования предприятий с использованием приемов лизинга, виртуозного сочетания схем структурного и проектного финансирования, в том числе привлечения международных партнеров.

Малые предприятия за счет кредитования, смогли быстрее других начать свое восстановление, преимущественно за счет технического переоснащения. Теперь же темпы кредитования малого бизнеса значительно сократились, а банки стали не в состоянии нарастить портфели в этом секторе при помощи новых кредитных линий и стандартов кредитования. Действительно, данные действия ЦБ РФ спровоцировали некоторый переток средств из частных банков в государственные, и из мелких в крупные, но сейчас, ситуация нормализуется.

Возникновение критической ситуации возможно, только если лицензия будет отозвана у одного из самых крупных частных банков. Торможение банковского сектора приводит к замедлению роста экономики. Но если влияние замедления роста очевидно отрицательное, то санация может принести не только вред, но и пользу.

Таким образом, увеличение количества отзывов лицензий – процесс объективный и неизбежный в той группе банков, которые не способны заниматься понятным и прозрачным банковским бизнесом. Так, в 2015 году требования к минимальному размеру уставного капитала были повышены почти в два раза: с 180 млн. руб. (в 2012 году) до 300 млн. руб. (в 2015 году). При угрозе банкротства хозяйствующего субъекта, используется механизм антикризисного управления.

Сегодня в российской литературе часто встречается применение зарубежных экономико-математических моделей прогнозирования банкротства. Однако абсолютный перенос зарубежных моделей в практическую деятельность российских учреждений в настоящее время не представляется

возможным, так как устройство российской экономики отличается от экономики любой западной страны. Особенно в период очередной волны экономического кризиса российской экономики в 2015 году, когда установилась неопределенная ситуация в банковском секторе Российской Федерации. Кроме этого, внешнеполитическая ситуация, сопровождаемая вводом санкций в отношении России, негативно повлияла на деятельность российского банковского сектора из-за нынешней недоступности кредитования и перекредитования российских коммерческих банков западными банками по более выгодным процентам. Все эти факторы влияют на уровень вероятности риска банкротства коммерческих банков [4].

Многофакторная модель Э. Альтмана послужила основой дальнейших исследований, проводимых разными учеными, в том числе французскими профессорами Дж. Конаном и М. Гольдером, получившие пятифакторную модель прогнозирования банкротства организаций. Данная модель имеет вид:

$$Z = -0,16X_1 - 0,22X_2 + 0,87X_3 + 0,10X_4 - 0,24X_5$$

где X_1 – отношение дебиторской задолженности и денежных средств к объему активов;

X_2 – отношение постоянного капитала к объему активов;

X_3 – отношение финансовых расходов к объему продаж (после налогообложения);

X_4 – отношение расходов на персонал к добавленной стоимости (после налогообложения);

X_5 – отношение прибыли до налогообложения к привлеченному капиталу.

Далее в 1948 году Д. Фумлер создал девятифакторную модель прогнозирования вероятности банкротства, которая предсказывает банкротство точно в 98% случаев на один год и в 81% случаев – на два года.

Данная методика оценки вероятности банкротства используется коммерческими банками. Но преобладающее большинство методик прогнозирования банкротства кредитных учреждений не позволяет учитывать специфику деятельности российских коммерческих банков. Этот факт препятствует применению комплексной оценки банковских рисков, а также экспертных методов. Более того, данные исследования являются весьма капиталоемкими и требуют значительного времени для анализа.

Таким образом, на сегодняшний день научный интерес в прогнозировании банкротства коммерческих банков представляет анализ адекватности применения существующих методик в российских условиях.

Список литературы

1. Вилисова, М.Л., Ступин, А.О., Развитие интернет-банкинга в России/ Достижения и проблемы современной науки. Сборник статей Международной научно-практической конференции. – Уфа: РИО МЦИИ «ОМЕГА САЙНС», – 2015. – 140с.
2. Мамонов, М. Оценка влияния вероятного кредитного сжатия на экономическую динамику и устойчивость банковского сектора// Центр макроэкономического анализа и краткосрочного прогнозирования. [Электронный ресурс] – Режим доступа: www.forecast.ru
3. Портал банковского аналитика. Анализ банков. [Электронный ресурс] – Режим доступа: www.analizbankov.ru
4. Черновалов С.С. Способы и инструменты риск-менеджмента при управлении банковскими рисками / Известия Санкт-Петербургского Университета экономики и финансов. 3 – 2011.

Гавшина Ирина Владимировна

магистрант

Ильичева Татьяна Харлампиевна

канд. экон. наук, профессор

Институт прикладной экономики и менеджмента
ФГБОУ ВПО «Балтийская государственная академия рыбопромыслового флота»
г. Калининград, Калининградская область

ИНВЕСТИЦИОННАЯ ПРИВЛЕКАТЕЛЬНОСТЬ ПРЕДПРИЯТИЯ КАК СИСТЕМНОЕ ЯВЛЕНИЕ

Аннотация: в статье представлено понятие «инвестиционная привлекательность» предприятия, а также существующие подходы для её оценки и даны рекомендации для оценки уровня инвестиционной привлекательности в будущем.

Ключевые слова: инвестиционная привлекательность предприятия, прогнозный баланс, системный подход.

В современной экономической теории не существует однозначной трактовки инвестиционной привлекательности, каждый автор предлагает своё определение, отличное от других. Это связано с тем, что сама по себе эта экономическая категория является достаточно ёмкой.

Если обобщить существующие взгляды на это понятие, то можно сформулировать следующее определение: инвестиционная привлекательность предприятия – это совокупность характеристик в эффективности работы предприятия, перспектив развития, выгоды от инвестиций и минимизации риска вложения инвестиций в предприятие за счет собственных средств и средств других инвесторов.

Исследование существующих методик оценки инвестиционной привлекательности предприятия, разработанных зарубежными и отечественными авторами, позволяют выделить основные подходы:

1. Финансовый подход, основан на анализе финансовой отчетности.

Данный подход является простым, однако, он не учитывает, что предприятия определенных отраслей имеют свои нормы и нормативы основных финансовых показателей. К тому же имеется риск неверной оценки, так как реальная ситуация на предприятии и данные финансового отчета могут существенно отличаться.

Несмотря на это, финансовые показатели предприятия, при оценке инвестиционной привлекательности следует учитывать обязательно. Для этого проводится диагностика финансового состояния и чтобы систематизировать данные, можно использовать подход, который базируется на адаптации методики рейтинговой оценки заемщиков применяемый банками с целью проведения более эффективной, достоверной оценки их кредитоспособности [1].

Стоит учесть, что финансовый подход позволяет оценить ситуацию лишь на текущий момент времени.

2. Стоимостной подход – один из наиболее сложных подходов. Он основан на определении рыночной стоимости предприятия и включает в себя:

- доходный подход;
- затратный подход;
- сравнительный подход.

3. Рыночный подход, основан на определении рыночной стоимости ценных бумаг и изучении динамики их курсовой стоимости.

Недостаток – методы в основе данного подхода, могут применяться только к предприятиям, которые разместили собственные акции на рынке ценных бумаг.

Подход на основе инвестиционных рисков. Сложен в использовании, так как определяется факторами, которые инвестор не может оценить и воздействовать на них при выборе объекта инвестирования. Они подразделяются:

- внешнеэкономические риски, возникающие с изменением ситуации во внешней среде;
- внутриэкономические риски, связанные с изменением внутренней среды.

Использование данного подхода не является достаточным для однозначной оценки инвестиционной привлекательности предприятия.

Анализ методов и практик отбора показателей для оценки инвестиционной привлекательности показал отсутствие единого мнения в данном вопросе.

Для оценки инвестиционной привлекательности предприятия как на текущий момент, так и будущей должен быть использован системный подход, для того чтобы оценка была наиболее полной и достоверной.

Помимо диагностики финансового состояния, следует оценить рынок, экономическую ситуацию и перспективы развития предприятия, всё это немаловажно влияет на деятельность предприятия, а значит на его уровень инвестиционной привлекательности.

Оценка инвестиционной привлекательности предприятия в прогнозном периоде может осуществляться по следующим этапам:

1. Используется метод «процента от продаж», чтобы составить прогнозный баланс.

2. По предлагаемой ранее методике, где в основу положен финансовый подход, определяется инвестиционная привлекательность по прогнозу [1].

3. Методом чистых активов затратного подхода, определяется стоимость бизнеса на текущий момент времени и в прогнозном периоде.

4. Сопоставить результаты оценки (финансового и стоимостного подходов).

Большинство западных консультационных фирм имеют свои методики расчета инвестиционной привлекательности предприятия, но они являются коммерческой тайной и не доступны для общего пользования.

В России формирование методологии оценки инвестиционной привлекательности предприятия находится лишь на начальном этапе.

Существующие западные методы не адаптированы для современных предприятий России, их использование без соответствующих корректировок дает искаженные результаты. Основная причина – нестабильность рынка, отсутствие информационной прозрачности, а так же доступной и достоверной информации о предприятиях и отрасли.

В то же время наличие у собственников полноценной и комплексной методики позволило бы менеджменту предприятия осуществлять оценку собственной инвестиционной привлекательности и выявлять проблемные зоны и корректировать свою деятельность.

Список литературы

1. Гавшина И.В., Ильичева Т.Х. Методический подход к оценке инвестиционной привлекательности предприятия/ И.В. Гавшина., Т.Х. Ильичева // Вестник молодежной науки. – 2015.
2. Ендовицкий Д.А., Бабушкин В.А., Батурина Н.А. и др. Анализ инвестиционной привлекательности: научное издание / под ред. Д.А. Ендовицкого. – М.: КНОРУС, 2010.
3. Крылов Э.Н., Власова В.М., Егорова М.Г. Анализ финансового состояния и инвестиционной привлекательности предприятия – М.: Финансы и статистика, – 2009.

Гоблик Владимир Васильевич
д-р экон. наук, доцент, первый проректор
Мукачевский государственный университет
г. Мукачево, Украина

РОЛЬ ПРЕФЕРЕНЦИАЛЬНЫХ МЕХАНИЗМОВ В РАЗВИТИИ ПРИГРАНИЧНЫХ РЕГИОНОВ

Аннотация: в данной статье исследовано влияние преференций на развитие экономики приграничных областей, их влияние на активизацию внешнеэкономических связей в рамках трансграничных регионов. Проанализировано применение на практике преференциальных механизмов, причины их неэффективного функционирования.

Ключевые слова: приграничный регион, экономический режим, преференции, инвестиции, свободная экономическая зона.

Основными преференциальными экономическими режимами, которые использовались в Украине с целью хозяйственного развития приграничных регионов и активизации их внешнеэкономической деятельности, можно считать создание специальных экономических зон и территорий приоритетного развития. В то же время, в мировой практике в этом контексте также активно используются беспоплинные зоны, трансграничные технопарки и бизнес-инкубаторы, элементы которых в течение последних двадцати лет нашли свое частичное применение и в Украине.

Механизм действия преференциальных режимов в трансграничных регионах заключается в стимулировании иностранного инвестирования, освоение новых технологий и импорта высокотехнологичного оборудования, ведет к развитию трансграничного бизнеса и диверсификации трансграничных рынков товаров и услуг. Как следствие, происходит активизация инвестиционного сотрудничества в рамках трансграничного региона, а также увеличиваются объемы трансграничной торговли товарами и услугами.

Основной целью формирования преференциальных режимов, в частности специальных экономических зон (СЭЗ), территорий приоритетного развития (ТПР) которые действуют на территории Украины с середины 1990-х годов, помимо прочего, была попытка повысить эффективность функционирования объектов коммуникационной инфраструктуры портов, таможен и др. Мощности этих объектов к тому времени явно недоиспользованны, будучи загруженными на 20–25%, что вместе с частыми изменениями в налоговой и таможенной политике приносили этим объектам большие убытки. С помощью механизма СЭЗ, ТПР, а также трансграничных технопарков и технополисов планировалось стимулировать развитие внешнеэкономических связей и обеспечивать социально-экономическое возрождение страны в целом. При этом составляющими региональных программ развития внешнеэкономических связей в контексте реализации преференциального режима и их активизации должны были стать конкретные проекты (подпрограммы): наращивание экспортного потенциала регионов, создание импортозамещающих производств, развития научно-технического сотрудничества, привлечения отечественных и иностранных инвестиций [3].

К сожалению, на практике механизм преференциальных режимов, направленных на развитие внешнеэкономической деятельности приграничных регионов Украины, был использован далеко не полностью. Это обусловлено как бессистемной практикой его применения, так и рядом ошибок в институциональном и организационно-техническом обеспечении функционирования СЭЗ, ТПР и технопарков на территории государства. В этом контексте отечественные ученые отмечают: «Если за рубежом СЭЗ формировались как инструмент интеграции в глобальное экономическое пространство, а затем выполняли» элитную «функцию, в обеспечение которого государство не жалела средств, то в Украине все было с точностью до наоборот ... Украинская власть» сэкономила «на развитии производственной и социальной инфраструктуры, расходах, связанных с пропагандой своих СЭЗ, разработкой инвестиционных зон с государственной экономической политикой обеспечивает получение положительных результатов, способствует привлечению иностранных инвестиций» [2].

Кроме того, украинская практика введения специальных экономических режимов стимулирования регионального развития, прежде всего СЭЗ, не согласовывалось еще с одним принципом их эффективного функционирования. Она противоречила правилу, согласно которому «только органическое сочетание концепции свободных зон с государственной экономической политикой обеспечивает получение положительных результатов, способствует привлечению иностранных инвестиций» [5].

Несмотря на это, даже в условиях недостаточно эффективного применения преференциальных экономических режимов, пограничные области нашего государства получили большой толчок для развития внешнеэкономических связей в рамках соответствующих трансграничных регионов. В частности, в этой связи исследователи отмечали, что «если бы не было льготного режима, не было адекватной и взвешенной политики местной власти..., то не было бы инвестиционных проектов ..., не было бы рабочих мест» [6], а также отмечали, что «процесс формирования новых зональных образований не должен прекращаться, а ориентироваться на проведение локальных экспериментов с отладки различных экономических методов государственного регулирования развития других секторов (отраслей) регионов на основе усиления присущих им факторов конкурентоспособности» [4].

В работах авторов, посвященных проблематике специальных преференциальных экономических режимов и исследованию их влияния на внешнеэкономическую деятельность регионов, отмечается также, что продуманная система льгот и хозяйственных стимулов способна оказывать существенное благоприятное влияние на развитие трансграничного бизнеса, в частности в части внедрения инновационных технологий и наращивание экспортного потенциала предприятий. В результате этого создание СЭЗ и внедрение других преференциальных режимов на территории приграничных регионов позволяет предотвращать углублению кризисных тенденций и создавать новые ресурсы для регионального развития [1].

Список литературы

1. Блендовски М. Специальные экономические зоны Польши и их влияние на местное развитие и инвестиционный климат / М. Блендовски // Экономические эссе. – 2005. – Вып. 18. – С. 21–26.
2. Борщевский, В. Украина и Польша в условиях расширенного ЕС: экономическая оптимизация и глобальное партнерство / В. Борщевский. – Львов: Аверс, 2009. – 244 с.
3. Долишний, М.И. Региональная социально-экономическая политика (основные принципы формирования и развития) / М.И. Нижний // Региональная экономика. – 1997. – №2. – С. 20–21.
4. Мокий, А.И. Специальных (свободных) экономических зонах как форма регионально-секторальной модели внешне-экономической интеграции / А.И. Мокий // Региональная экономика. – 1999. – № 4. – С. 110.
5. Проскурин, В. Специальные экономические зоны и инвестиционный климат стран Центрально-Восточной Европы / В. Проскурин // Экономические эссе. – 2005. – Вып. 18. – С. 8–20.
6. Трансформация специальных экономических зон Украины в контексте европейской интеграции : альтернативные инструменты инвестиционной и региональной политики : Материалы заседания «круглого стола». – Львов: ЛФ НИСИ, 2005. – 88 с.

Григорьева Диана Рамилевна

доцент

Романова Ольга Олеговна

студентка

ФГАОУ ВПО «Казанский (Приволжский) федеральный университет»
г. Казань, Республика Татарстан

РАЗРАБОТКА И РАЗВИТИЕ МАТЕМАТИЧЕСКИХ МЕТОДОВ И МОДЕЛЕЙ АНАЛИЗА И ПРОГНОЗИРОВАНИЯ РАЗВИТИЯ СОЦИАЛЬНО-ЭКОНОМИЧЕСКИХ ПРОЦЕССОВ ОБЩЕСТВЕННОЙ ЖИЗНИ

Аннотация: в статье математические методы рассматриваются как ключевой инструмент анализа экономических явлений и процессов. В настоящее время разработка и развитие математических методов и моделей анализа и прогнозирования развития социально-экономических процессов общественной жизни является актуальной задачей.

Ключевые слова: моделирование, математические модели, математические методы.

Современная экономическая наука широко использует математические методы как для решения прикладных, практических задач, так и для теоретического моделирования социально-экономических процессов. Известно, что решения, обоснованные математически, значительно эффективнее тех, которые принимаются лишь с опорой на опыт и интуицию. Для математического обоснования решений используются методы исследования операций, такие как математическое моделирование. Моделирование в научных исследованиях использовалось еще в давнее время и постепенно охватывало все новые области научных знаний: техническое конструирование, строительство и архитектуру, биологию, астрономию, физику, химию и другие науки.

Одна из ветвей математики, касающаяся процесса решения проблем, называется математическое моделирование, в этой области математики пытаются построить и упростить модель, используя, например, набор математических уравнений, для объяснения работы системы в целом. Также моделирование используется для расчета и предсказания того, что может произойти в случае, если система продолжит работать в тех же самых условиях.

Основная особенность моделирования в том, что это метод опосредованного познания с помощью объектов-заместителей. Модель представлена как специфический инструмент познания, который исследователь ставит между собой и объектом и при помощи которого изучает интересующий его объект. Именно данная особенность метода моделирования определяет специфические формы использования аналогий, гипотез абстракций, других способов и методов познания.

Математические методы являются ключевым инструментом анализа экономических явлений и процессов, построения теоретических моделей, позволяющих показать существующие связи в экономической сфере, просчитывать поведение экономических субъектов и экономическую динамику.

Основным методом анализа и прогнозирования развития социально-экономических процессов, безусловно, можно считать статистику. Статистика – это вид практической деятельности, направленный на сбор, обработку, анализ и хранение данных, характеризующие количественные закономерности жизни общества [2, с. 142].

Статистическая методология позволяет проводить исследование конкретных социально-экономических явлений в определенных условиях места и времени, заключающееся, прежде всего в их точном количественном измерении, выявлении пропорций и закономерностей. Но любое социальное явление имеет ту или иную степень подвижности, изменяясь с течением времени как в количественном, так и в качественном отношении.

Современные математико-статистические методы уже достигли того уровня практического использования, когда решение многих оптимизационных задач, связанных с ограничением ресурсов любого рода, выявлением дополнительных резервов, повышением эффективности социально-экономического развития, не является непреодолимым.

Рассматривая статистику как инструмент поиска и обоснования путей оптимального развития общества, необходимо выделять следующие основные аспекты:

- информационное обеспечение;
- методологическая база исследований;
- моделирование и прогнозирование общественных явлений и процессов;
- формирование общественного мнения;
- проведение мероприятий, обеспечивающих оптимальное общественное развитие.

Определение путей оптимального развития общества объективно невозможно без подробной, всесторонней и достоверной статистической информации, предоставляющей возможность получить адекватное представление о состоянии самых различных сфер человеческой деятельности, будь то демографические процессы, рынок труда и занятость населения.

Экономическая обстановка служит основой существования и выживания цивилизации, а поэтому серьезно предопределяет характер и результаты общества, в том числе с точки зрения их оптимальности.

Демографическая обстановка является «лакмусовой бумагой» движения человеческой популяции, так как любые диспропорции, возникающие в области численности населения, являются признаком иных отклонений.

Социальная обстановка свидетельствует о положении дел внутри самого общества, которое в случае оптимального развития не будет характеризоваться острыми противоречиями, высокой напряженностью и постоянными конфликтами между людьми.

Проведение научных исследований, связанных с оптимизацией параметров общественного развития, где предполагаются операции с большими объемами разнообразной информации, невозможно без специального инструментария. Его неотъемлемую часть составляют статистические приемы и исследования, которые образуют прочную методологическую базу прикладного анализа. Статистическое наблюдение, группировки, классификации, таблицы, графики, абсолютные и относительные величины, ряды динамики, кластерный и корреляционно-регрессионный анализ, алгоритмы прогнозирования различных явлений и процессов получили широкое применение в практике познания закономерностей развития подавляющего большинства сфер человеческой жизнедеятельности. Одним из основных преимуществ статистики является возможности наглядного представления имеющегося цифрового материала, количественного измерения динамики и взаимосвязи отдельных явлений и процессов.

Статистическое наблюдение заключается в сборе первичных данных о массовых социально-экономических явлениях и процессах. Это первый этап любого статистического исследования.

Группировки и классификации используются для соединения однородных по какому-либо признаку объектов.

Графики позволяют наглядно представить всевозможные статистические показатели, увидеть закономерность и особенности тенденции развития, а также взаимосвязь характеризующих его показателей. Существуют разные виды графиков, использование которых зависит от представленной на них информации. Например, картодиаграммы используют для изображения пространственных данных, таких как плотность населения и другие. Для изображения вариационных рядов применяют линейные диаграммы. При дискретной вариации признака графиком вариационного распределения ряда служат полигоны частот. При непрерывной вариации используют интервальные вариационные ряды, графическим изображением которых служат гистограммы.

Так, социально-экономическое прогнозирование является одним из решающих научных факторов формирования стратегии и тактики общественного развития. Динамичное изменение социальной ситуации в России в последние десятилетия привело к тому, что до настоящего времени за пределами методологии статистического анализа остаются вопросы социальной поддержки, пособий, льгот, пенсионного обеспечения и социального обслуживания населения. Многие направления реализации социальной политики государства остаются за пределами внимания статистиков по причине неполноты и недоступности информации.

Список литературы

1. Батракова Л.Г. Социально-экономическая статистика: учебник. – Москва: Логос, 2013. – 480 с.
2. Минашкина В.Г. Методология статистического исследования социально-экономических процессов: научно издание. – Москва: ЮНИТИ-ДАНА, 2012. – 387 с.

СОЦИАЛЬНО-ЭКОНОМИЧЕСКОЕ РАЗВИТИЕ КАК ФАКТОР ПОВЫШЕНИЯ ИННОВАЦИОННОГО ПОТЕНЦИАЛА

***Аннотация:** в статье проводится оценка деятельности государства по повышению инновационного потенциала, рассматриваются проблемы социально-экономического развития, а также приводятся методы разрешения проблем.*

***Ключевые слова:** инновационный потенциал, социально-экономическое развитие, инвестиции, государственное управление, экономика.*

Инновационный потенциал для России имеет стратегическое, политическое и экономическое значение. Одной из важнейших составляющих высокого инновационного потенциала страны является соответствующее социально-экономическое развитие.

Инновационный потенциал – количество экономических ресурсов, которые общество может использовать для своего развития [1]. То есть инновационный потенциал можно определить, как возможность использования ресурсов, способствующих увеличению объемов или улучшению качества конечного потребления. Важнейшей составляющей инновационного потенциала страны является состояние социально-экономического развития. Социально-экономическое развитие – увеличение нравственного, интеллектуального, генетического, экологического и демографического потенциала страны.

На современном этапе развития экономика ведущих стран мира сводится к тому, чтобы вырабатывать и использовать результаты инновационных знаний, новых идей и новаций. Такая политика затрагивает уровень жизни населения, инфраструктуру, предпринимательский климат, ресурсное развитие, образование, инвестиции, стимулирует проектную деятельность, способствует формированию инновационного потенциала страны.

Россия относительно недавно осознала важность инновационного потенциала. Однако она не сильно отстала в социально-экономическом развитии, поэтому наращивание инновационного потенциала до высокого уровня надолго не затянется. Сегодня государством предпринимаются меры по повышению инновационного потенциала страны, по повышению уровня жизни граждан и социально-экономических показателей. В России с 2013 по 2020 год реализуется государственная программа «Экономическое развитие и инновационная экономика», целью которой является: создание благоприятного предпринимательского климата и условий для ведения бизнеса; повышение инновационной активности бизнеса; повышение эффективности государственного управления.

Также активно проводится инновационная, инвестиционная и антикоррупционная политика, административная реформа, поддержка малого бизнеса и т. д. В целях внедрения и развития проектного управления в органах государственной власти в 2013 году был создан Совет по внедрению проектного управления в федеральных органах исполнительной власти. В сфере инноваций: реализуются программы инновационного развития компаний с государственным участием; вводятся особые экономические зоны; внедряются инструменты продвижения брендов территорий; формирование технологических платформ. В Минэкономразвития России выполняются прикладные экономические исследования, научно-исследовательские (НИР) и научно-исследовательские и опытно-конструкторские работы (НИОКР), с целью использования полученных знаний для реализации инновационного потенциала России [2].

Следует заметить, что существует ряд проблем, требующие решения. Таковыми являются: 1) низкая финансовая поддержка научных исследований и технологических разработок; 2) недостаточная поддержка молодых ученых; 3) слабая правовая защита малых предприятий; 4) слабое информационное обеспечение инновационных объектов; 5) отсутствие надежных механизмов взаимодействия государства с предпринимательским сектором; 6) неразвитость нормативно-правовой базы инновационной деятельности и инновационной инфраструктуры; 7) недостаточное количество льгот и налоговых послаблений; 8) высокая стоимость нововведений; 9) устаревшие технологии.

Решить проблемы может только решительный инновационный толчок через стимулирование проектной деятельности, развитие производства территорий, совершенствование законодательства в сфере инноваций, формирование соответствующей современным стандартам инфраструктуры, создание новых научных центров и исследовательских институтов, пропаганда проектной деятельности в учебных заведениях, увеличение финансирования перспективных секторов экономики.

Социально-экономическое развитие каждой территории сегодня под давлением времени формируется с целью повышения инновационного потенциала в будущем. Поэтому нужно строить

сильную экономику, повышать уровень образованности населения и кадров, переходить на новый инновационный путь развития, опираясь на социально-экономическое развитие России.

Список литературы

1. Иванов С.А. Инновационный потенциал развития экономической безопасности хозяйственной системы [Электронный ресурс] / С.А. Иванов, Е. Осип. – [Электронный ресурс]. – Режим доступа: <http://vestnik.igps.ru/wp-content/uploads/V2/19.pdf>. – 05.06.2015.
2. Карачурина Р.Ф. Анализ инновационной конкурентоспособности регионов (на примере Приволжского Федерального округа) [Текст] / Р.Ф. Карачурина, Г.Г. Карачурина // Вестник УГАЭС. Наука, образование, экономика. Серия. Экономика. – 2013. – №2(4). – С. 20–24.
3. Министерство экономического развития РФ [Электронный ресурс]. – Режим доступа: <http://economy.gov.ru>. – 05.06.2015.

Джанибекова Фатима Хусейновна
студентка
Дьякова Юлия Николаевна
канд. экон. наук, доцент

ФГАОУ ВПО «Северо-Кавказский федеральный университет»
г. Ставрополь, Ставропольский край

АНАЛИЗ ФИНАНСОВОЙ УСТОЙЧИВОСТИ ОРГАНИЗАЦИИ

Аннотация: в статье предложен подход к оценке финансовой устойчивости предприятия. Проведение оценки на основе зон ответственности за обязательные процессы управления финансовой устойчивостью позволяет своевременно выявлять область финансовых затруднений и разрабатывать мероприятия по повышению степени финансовой устойчивости предприятия.

Ключевые слова: финансовая устойчивость, типы финансовой устойчивости, финансовый леверидж.

Одним из сложных звеном составления деятельности предприятия является управление финансами. Оценка финансовой устойчивости занимает важнейшее место в данной сфере. По мнению европейских и отечественных ученых, финансовое состояние предприятия, оценивается, прежде всего, его платежеспособностью и финансовой устойчивостью. Важнейшей характеристикой и финансового-экономического благополучия является результаты анализа финансовой устойчивости. Эти данные характеризуют результаты его инвестиционного и финансового развития, а также содержат необходимую информацию для инвесторов. Благодаря уровню ликвидности, платежеспособности, рентабельности, финансовой устойчивости и деловой активности оценивается экономический анализ финансового состояния предприятия. Уровень его финансовой устойчивости является важнейшим фактором организации. В данной статье будут рассмотрены два основных подхода, которые достаточно полно отражают методики анализа финансовой устойчивости предприятия.

Однозначное толкование понятия «финансовая устойчивость предприятия» в отечественной и в зарубежной литературе отсутствует. Во многих научных работах можно проследить сравнение финансовой устойчивости с платежеспособностью, прибыльностью, ликвидностью и финансовой независимостью. И правда, можно сказать, что это – разные аспекты финансовой устойчивости, а именно ее определяющие. Л.Т. Гиляровская, отметила «...сущность понятий «финансовая устойчивость» ...», в научных работах «...запас финансовой устойчивости предприятия характеризовали запасом источников собственных средств при том условии, что его собственные средства превышают заемные. Она оценивалась также соотношением собственных и заемных средств в активах предприятия, темпами накопления, собственных средств, соотношением собственных и заемных средств в активах предприятия, темпами накопления собственных средств, соотношением долгосрочных и краткосрочных обязательств, достаточным обеспечением материальных и оборотных средств собственными источниками...». Оказывается, многие ученые дали определение понятия «финансовая устойчивость организации» как уровень источников средств организации для формирования запасов и затрат. Другими словами, финансовая устойчивость предприятия определяют присутствием и удельным весом собственных оборотных средств организации. Вероятно, такая трактовка отчасти оправдана, но на наш взгляд она не достаточно показывает картину финансового положения субъекта хозяйствования при резких колебаниях величины и структуры оборотных средств (предприятия с сезонным характером работы), и еще где в некоторых отраслях народного хозяйства, где оборотные активы имеют маленькую долю имущества предприятия в силу специфики деятельности. По мнению, В.Р. Банк и А.В. Тараскина «финансовая устойчивость организаций определяется степенью обеспечения запасов и затрат собственными и заемными источниками их формирования, соотношением объемов собственных и заемных средств...» На наш взгляд, понятие «финансовая устойчивость предприятия» складывается сначала, уровнем стабильности в тенденциях финансового механизма предприятия. Таким образом, предприятие может иметь положительную или отрицательную финансовую устойчивость. Первое имеет смысл если имеется поступательное развитие предприятия, а второе – при устойчивых тенденциях к спаду и возможному банкротству. Стабильность тенденции и однозначность направленности динамики

показателей является главным критерием. Например, если вчера у организации была чистая прибыль, а сегодня – убыток, завтра – снова прибыль. Такое предприятие не может называться стабильное, оно не постоянно в своем развитии и, следовательно, не обладает финансовой устойчивостью инвестиционной привлекательностью, поскольку даже при положительной долгосрочной динамике велик риск сотрудничества с такой организацией. Несомненно, и отрицательная финансовая устойчивость организации свидетельствует о непривлекательности с точки зрения ведения бизнеса.

Неоднозначной характеристикой деятельности организации является финансовая устойчивость.

Финансовую устойчивость следует воспринимать как способность наращивать достигнутый уровень деловой активности и эффективности бизнеса, быть уверенным в платежеспособности, повышая инвестиционную привлекательность в границах допустимого риска.

Существует 4 типа финансовой устойчивости:

1. $M = (1; 1; 1)$ – трехмерная модель абсолютной финансовой устойчивости. Собственные оборотные средства (чистый оборотный капитал) являются источниками финансирования резервов, так же характеризует высокий уровень платежеспособности, предприятие не зависит от внешних кредитов.

2. $M = (0; 1; 1)$ – трехмерная модель нормальной финансовой устойчивости. Источниками финансирования резервов считаются собственные оборотные средства и долгосрочные кредиты и займы, описывает нормальную платежеспособность. Рациональное применение заемных средств, высокую доходность текущей деятельности.

3. $M = (0; 0; 1)$ – модель неустойчивого финансового состояния. Источники финансирования запасов – собственные оборотные средства, долгосрочные и краткосрочные кредиты и займы, характеризует нарушение нормальной платежеспособности, происхождение необходимости привлечения дополнительных источников финансирования. Возможно восстановление платежеспособности.

4. Кризисное (критическое) финансовое состояние – $M = (0; 0; 0)$, источники финансирования запасов отсутствуют, так как основной элемент оборотных активов «Запасы» не обеспечен источниками финансирования. Предприятие является неплатежеспособным и находится на грани банкротства [3].

Анализ финансовой устойчивости ведется для того, чтобы узнать на сколько безупречно управляет фирма своими и заемными средствами. Главное, чтобы конструкция заемных и собственных средств по всем характеристикам соответствовали целям развития предприятия, так как недостаточная финансовая устойчивость может привести к нехватке денежных средств, то есть предприятие будет неплатежеспособным и не сможет рассчитаться со своими партнерами.

Список литературы

1. Абрютин М.С., Грачев А.В. Анализ финансово-экономической деятельности предприятия: Учебно-практическое пособие. – 3-е изд., перераб. и доп. – М.: Издательство «Дело и Сервис», 2001. – 272 с.
2. Басовский Л.Е., Басовская Е.Н. Комплексный экономический анализ хозяйственной деятельности: Учеб. пособие. – М.: ИНФРА – М, 2004. – 366 с.
3. Донцова Л.В., Никифорова Н.А. Анализ финансовой отчетности: Учебное пособие. – М.: Дело и Сервис, 2004. – 336 с.
4. Ковалев В.В., Волкова О.Н. Анализ хозяйственной деятельности предприятия. – М.: ПБОЮЛ М.А. Захаров, 2001. – 424 с.
5. Прыкин Б.В. Технико-экономический анализ производства: Учебник для вузов. – М.: ЮНИТИ – ДАНА, 2000. – 399 с.
6. Скамай Л.Г., Трубочкина М.И. Экономический анализ деятельности предприятий. – М.: ИНФРА-М, 2004. – 296 с.

Захарова Евгения Иосифовна

студентка

Филиппов Дмитрий Васильевич

канд. экон. наук, доцент

ФГАОУ ВПО «Северо-Восточный федеральный университет им. М.К.Аммосова»
г. Якутск, Якутия

КОРПОРАТИВНАЯ СОЦИАЛЬНАЯ ОТВЕТСТВЕННОСТЬ ПРЕДПРИЯТИЙ НА ПРИМЕРЕ РЕСПУБЛИКИ САХА (ЯКУТИЯ)

Аннотация: в работе представлена экономическая и социальная оценка эффективности деятельности алмазодобывающего предприятия ОАО «Алмазы Анабара» с целью выявления общественной эффективности предприятия.

Ключевые слова: корпоративная ответственность, сельское хозяйство, экономическая эффективность, социальная эффективность, прибыль.

В условиях современной экономической ситуации в России, необходимо уделять внимание не только экономической эффективности, но и социальной.

Корпоративная социальная ответственность – это, во-первых, выполнение организациями социальных обязательств, предписываемых законом, и готовность неукоснительно нести соответствующие обязательные расходы. Во-вторых, это готовность добровольно нести необязательные

расходы на социальные нужды сверх пределов, установленных налоговым, трудовым, экологическим и иным законодательством, исходя не из требований закона, а по моральным, этическим соображениям [3].

Целью работы является доказать целесообразность деятельности непрофильных подразделений алмазодобывающей компании ОАО «Алмазы Анабара» с применением оценки коммерческой и общественной эффективности.

Объектом исследования являются непрофильные подразделения компании ОАО «Алмазы Анабара», такие как: ООО «Хатасский свинокомплекс», ООО «Агрофирма Немюгю», ООО «Агрофирма Олекминская».

Оценка коммерческой эффективности деятельности предприятий была разделена на 4 группы: оценка основных производственных фондов, оценка трудовых ресурсов, оценка общих и частных показателей [2].

В результате было выявлено, что, не смотря на наличие у предприятий чистой прибыли, их функционирование представляется не высокоэффективным. Данные полученные в ходе исследования показывают отрицательную динамику показателей основных производственных фондов, трудовых ресурсов, рентабельности и оборачиваемости предприятий, что свидетельствует о низкой эффективности экономической деятельности [4].

Для оценки общественной эффективности были рассчитаны такие показатели как: уровень благосостояния населения, уровень здоровья, качество питания, налоговые и неналоговые отчисления в бюджеты и внебюджетные фонды РФ и т.д. Все эти показатели были разделены на 4 группы: эффект от влияния на уровень жизни, эффект от влияния на вклад в ВРП, доходы бюджета и капитальные вложения.



Рис. 1. Оценка общественного эффекта, тыс. руб.

Для полноты оценки были рассчитаны коэффициенты общественной эффективности капитальных вложений и затрат ОАО «Алмазы Анабара». Оба коэффициента положительны и имеют значение больше 1. Можно утверждать, что общественный эффект производимый данными предприятиями, существенный [1].

Таким образом, сумма совокупного общественного эффекта от деятельности компаний составила:

В 2011 году – 20,3 млн. рублей.

В 2012 году – 50,3 млн. рублей.

В 2013 году – 57,06 млн. рублей.

Общий коммерческий эффект составил:

В 2011 году – 9,6 млн. рублей.

В 2012 году – 18,8 млн. рублей.

В 2013 году – 13,1 млн. рублей.

Данные показатели доказывают наличие высокой социальной значимости деятельности исследуемых предприятий.

В качестве рекомендаций для дальнейшего развития всей группы компаний, а также в целях обоснования общественной эффективности деятельности непрофильных сельскохозяйственных подразделений, мы рекомендуем провести следующие мероприятия:

1. Разработать и утвердить внутреннюю методику оценки социальной эффективности деятельности непрофильных подразделений ОАО «Алмазы Анабара». В оценку общественной эффективности предлагается ввести расчеты по следующим группам показателей: уровень благосостояния, здоровья, качество питания, налоги и отчисления в бюджеты различных уровней и внебюджетные фонды, капитальные вложения в инфраструктуру. Разработка единой методики позволит упростить процесс оценки и сделает его унифицированным.

2. Внедрить в практику планово-экономического отдела дополнительные аналитические процедуры по оценке консолидированной общественной эффективности деятельности всех непрофильных подразделений ОАО «Алмазы Анабара».

3. Включать результаты оценки общественной эффективности в годовые публикуемые отчеты алмазной компании в целях повышения инвестиционной привлекательности, имиджа и деловой репутации компании. Данные оценки общественной эффективности расширят информационную базу компании, а приток инвестиций окажет благоприятное воздействие на показатели коммерческой эффективности, что в итоге приведет к их положительной динамике и стабильному росту.

4. Результаты исследования показали на наличие положительной общественной эффективности капитальных вложений. Также учитывая оправданность вложенных инвестиций, считаем целесообразным сохранить финансовую поддержку непрофильных подразделений.

Несмотря на наличие положительного общественного эффекта, дочерним подразделениям необходимо повышать коммерческую эффективность деятельности и стремиться к максимизации прибыли.

Список литературы

1. Данилов Е.И. Социально-экономическая эффективность торговли. – М.: Знание, 2009 – 64 с.
2. Методические рекомендации по оценке эффективности инвестиционных проектов (вторая редакция). Официальное издание. Утверждено: Министерство экономики РФ, Министерство финансов РФ, Государственный комитет РФ по строительной, архитектурной и жилищной политике №ВК 477 от 21.06.1999 г.
3. Подопригора М.Г.: Деловая этика. Учебное пособие // – Таганрог: ТТИ ЮФУ, 2012 – 116 с.
4. Шеремет А.Д., Негашев Е.В. Методика финансового анализа. – 2-е изд. перераб. и доп. М.: Инфра-М., 2008 – 208 с.

Ижгузина Назлыгуль Рустамовна

аспирант

ФГБОУ ВПО «Уральский государственный экономический университет»

г. Екатеринбург, Свердловская область

ЭВОЛЮЦИЯ ТЕОРИИ АГЛОМЕРИРОВАНИЯ: ОТ А. ВЕБЕРА ДО НАШИХ ДНЕЙ

Аннотация: в статье проанализированы подходы отечественных и зарубежных авторов к выявлению сущности понятия «городская агломерация». На основе систематизации изученной информации предложена авторская трактовка термина.

Ключевые слова: городская агломерация, MAR-эффекты (эффекты кластеризации, локализации), эффект масштаба, эффект урбанизации, пространственно локализованная система.

Городские агломерации сегодня являются объектом пристального внимания научной и правительственной среды. Зарубежный опыт наглядно демонстрирует преимущества агломерационного мышления, когда территория рассматривается не как разрозненная сумма отдельных частей, а единое целое, учитывающая интересы всех сфер (Администраций, бизнес-сообществ, населения, муниципальных образований). Актуализация исследований в данной области приводит к необходимости выявления, в первую очередь, сущности понятия «городская агломерация».

Прежде всего, необходимо выделить работу Альфреда Вебера (1868–1958) – родоначальника теории агломерирования – «Теория размещения промышленности» (1909 г.), где агломерация трактуется как «сосредоточение промышленного производства в каком-либо месте, при чем сюда включается как сосредоточение в виде простого расширения – укрупнения отдельных производственных единиц, так и соединение в одном месте большего или меньшего числа таких единиц, раньше рассеянных по территории» [2, с. 86–87].

Особое внимание следует уделить «Принципам экономики» (1890–1891) Альфреда Маршалла (1842–1924), где впервые была затронута отраслевая составляющая в вопросах агломерирования: агломерация рассматривается как «локализованная отрасль» (localized industry) [6, с. 348]. Впоследствии идеи Маршалла получили дальнейшее развитие: преимущества от агломерации подразделяются на три составляющие (три эффекта): MAR-эффекты (эффекты кластеризации, локализации), эффект масштаба и эффект урбанизации. Эдгар Гувер (E. Hoover) в числе импульсов к агломерации различных отраслей промышленности называл «экономии городских концентраций» («economies of urban concentration»), которая, по его словам, схожа с принципом «экономии от масштаба» для крупного завода [11, р. 120]. Мишель Руже рассматривает агломерацию как расселенческую категорию. «Агломерация, по Руже (1973), возникает тогда, когда концентрация городских видов деятельности выходит за пределы административных границ и распространяется за соседние населенные пункты» [8, с. 11].

Отечественные ученые использовали различные определения для обозначения процессов агломерирования. Так, А.А. Крубер (1914) трактовал новую форму расселения как «хозяйственный округ города», М.Г. Диканский (1926) – «агломерацию», В.П. Семенов-Тянь-Шанский (1928) – «экономический город». Поэтомому неслучайно Г.М. Лаппо в работе «География городов с основами

градостроительства» (1969) указывает на отсутствие «единодушия» среди исследователей (как отечественных, так и зарубежных) при определении агломерации [5, с. 161]. Так, емкий обзор английской и американской терминологии первой половины XX века сделал В.М.Харитонов (таблица 1).

Таблица 1

Определения городских агломераций [7, с. 82–84].

№ п/п	Термин и его перевод	Кем и когда начал применяться	Смысл термина
1.	Conurbation – конурбация (от лат. con – «с», «вместе», urbs – «город»)	а) П. Геддес (Великобритания) 1915 г. б) Ч. Фоусетт (Великобритания) 1921 г. в) Переписное бюро Великобритании с 1951 года	а) Групповые формы городского расселения. б) Зона непрерывной застройки («фактический город»). в) Статистическая конструкция, составляемая из смежных административных делений являющихся по большей части непрерывно застроенными и имеющими в сумме население около или более миллиона человек.
2.	Urban tract – городской участок	Р. Диккинсон (Великобритания) 1948 г.	См. 1б.
3.	Urban settlement area – область городского расселения	Р. Диккинсон (Великобритания) 1948 г.	Зона регулярной доставки продуктов потребления и ежедневных поездок людей в центральный город на работу, по делам и в культурно-бытовые учреждения.
4.	Urbanized area – урбанизированный ареал	Бюро цenzов США с 1950 г.	Статистическая конструкция (см. 1б). Выделяется для городов, людностью более 50 тыс. и выше или для двух срoсшихся городов, в сумме имеющих эту людность.
5.	Standard metropolitan statistical area (сокр. SMSA) (до переписи 1960 г. она называлась Standard metropolitan area) – стандартный метрополитенский ареал (metropolitan – англ. прилагательное от греч. metropolis – главный город, столица).	Бюро цenzов США с 1950 г.	Статистическая конструкция. Выделяется для городов вышеуказанной людности и составляется из административных единиц, население которых преимущественно занято вне сельского хозяйства и которые характеризуются достаточно высокой плотностью населения и обнаруживают тяготение к центральному городу.
6.	Standard consolidated area – стандартный консолидированный ареал.	Бюро цenzов США с 1960 г.	Статистическая конструкция иерархически более высокого ранга, чем SMSA (Выделена для сбора информации только по городским агломерациям Нью-Йорка и Чикаго).
7.	Megalopolis – мегалополис (греч. «megal» – большой «polis» – город).	Ж. Готтманн (Франция, США). 1957 г.	Урбанизированный район на СВ побережье США, состоящий из 29 отдельных SMSA.
8.	Metropolitan area – метрополитенский ареал	Институт по международным городским исследованиям (США). 1959 г.	Статистическая конструкция, выделяемая по методике, близкой к делимитации SMSA.
9.	Urban Region – урбанизированный район	Д. Пикар (США). 1962 г.	См. 7.

Непосредственно термин «городская агломерация» в отечественную литературу ввел П.И. Дубровин, определив ее как «группу (скопление) близко расположенных городов, поселков и других населенных пунктов, объединенных в единое целостное образование тесными и интенсивными трудовыми, культурно-бытовыми и производственными связями» [4, с. 34]. Кроме того, следует особо выделить работы таких ученых как В.Г. Давидович, Н.Н. Баранский, Д.И. Богорад, В.В. Покишевский, О.А. Константинов, Ю.Г. Саушкин, Ф.М. Листенгурт, И.К. Кудрявцев, Ю.Л. Пивоваров, И.М. Маергойз, Г.М. Лаппо, и др., которые внесли значительный вклад в исследование агломерационных процессов [1, с. 202].

При исследовании эволюции содержательного аспекта понятия «городская агломерация», как правило, в литературе выделяются три группы: I группа представляет собой «агломерацию поселений»; во II группе агломерации рассматриваются двояко: как форма расселения и форма размещения производительных сил; III группа (с середины 1970-х гг.) связана с процессом «социологизации» науки и сконцентрирована на изучении жизнедеятельности человека [3, с. 106]. Так уже в «Афинской Хартии» (1933) Ле Корбюзье отмечает, что территории агломерации включают «земли, обслуживающие жизненные функции основного градообразующего ядра» [1, с. 203].

С точки зрения М. Фуджиты, П. Кругмана и Э. Венейблса [10], центральная роль в возникающем агломерационном эффекте должна принадлежать не столько специализации отдельных частей агломерации, сколько разнообразию, диверсификации экономической, социальной и культур-

ной жизнедеятельности города. Что же касается современных тенденций к исследованию агломерационных процессов, то в настоящее время все многообразие понятия «городской агломерации» сводится к двум позициям: географическая – отражающее традиционное представление ученых при формировании агломерации естественным путем («снизу»); управленческая – при формировании агломерации «сверху» и разработке системы управления агломерацией.

Однако, несмотря на значительный рост интереса представителей научного мира и правительственных кругов к изучению процессов агломерирования в российской практике, до сих пор термин «городская агломерация» в правовом отношении не существует. Принимая во внимание тот факт, что городская агломерация сама по себе представляет довольно сложное территориальное образование, и для ее исследования необходимы специальные методы исследования, отечественные и зарубежные ученые характеризуют ее как: феноменальное явление в общественном развитии; одну из форм современной урбанизации; целостную ячейку (или таксономическую единицу) урбанизированной среды; сложнейший территориальный социально-экономический организм; полуструктурный хозяйственный комплекс; ареал глубоко измененной природы; опорный каркас системы расселения страны [9].

Авторский подход к исследованию городских агломераций заключается в необходимости учитывать управленческий аспект при характеристике сущности понятия «городская агломерация». Указанный принцип позволил при анализе различных трактовок городской агломерации предложить следующее определение: городская агломерация – пространственно локализованная система, представляющая собой особое территориальное образование, скопление городов и других населенных мест вокруг одного или нескольких городов-ядер и объединенных развитыми, интенсивными социально-экономическими и иными взаимосвязями. В рамках развития агломерации предполагается последующая разработка Концепции стратегического развития и механизмов управления для достижения максимальных положительных результатов в формировании благоприятной среды для жителей и предпринимателей. Для решения проблемы отсутствия унифицированного, законодательно закрепленного определения городской агломерации, автор предлагает внести данное определение в Градостроительный кодекс РФ.

Список литературы

1. Анимица, Е. Г., Власова, Н. Ю. Концепция городских агломераций в современной урбанистической политике: реальность и теоретический подход / Теория социально-экономической географии: современное состояние и перспективы развития / Под ред. А.Г. Дружинина, В.Е. Шувалова: материалы Междунар. науч. конф. Ростов н/Д: Изд-во ЮФУ, 2010.
2. Вебер, А. Теория размещения промышленности с приложением работы Шлира «Промышленность Германии с 1860 г.». – Л. – М.: Книга, 1926.
3. Власова Н.Ю., Антипин И.А. Городские агломерации: история, современность, стратегические ориентиры // Известия УрГЭУ. – 2010 – №3(29).
4. Дубровин, П.И. Агломерация городов (генезис, экономика, морфология) // Вопросы географии. Сб. 45. М., 1959.
5. Лаппо, Г.М. География городов с основами градостроительства. Изд-во Московского ун-та, 1969.
6. Маршалл, А. Принципы экономической науки. В 3 т.: Пер. с англ. Вступ. ст. Дж. М. Кейнса. Т. 1 – М.: Прогресс. Универс, 1993.
7. Материалы Второго междуведомственного совещания по географии населения. – Вып. 1. М., 1968.
8. Развитие городских агломераций: аналитический обзор. Выпуск 2: // Официальный сайт ОАО Российского института градостроительства и инвестиционного развития «Гипрогор». [Электронный ресурс]. – Режим доступа: http://enter.giprogor.ru/files/Development_of_urban_agglomerations_Vol2.pdf.
9. Animitsa E. G. Outlines of the theory of urban agglomerations' self-development // Экономика региона. – 2012. – №1 – С. 232.
10. Fujita, M., P. Krugman and A.J. Venables. The Spatial Economy: Cities, Regions and International Trade. Cambridge, MA: MIT Press. 1999
11. Hoover, E.M. Location of Economic Activity / N.Y., Toronto, London: McGRAW-Hill Book Company, Inc., 1948.

Карпенко Анна Алексеевна

аспирант

ФГОБУ ВО «Финансовый университет при Правительстве РФ»

г. Москва

ПРИОРИТЕТ ОБЩЕГУМАНИТАРНЫХ ДИСЦИПЛИН, КАК ПРОБЛЕМА ПОДГОТОВКИ УЗКОСПЕЦИАЛИЗИРОВАННЫХ КАДРОВ (НА ПРИМЕРЕ СТРОИТЕЛЬНОГО АУДИТА)

Аннотация: в статье рассматриваются проблемы современного рынка труда, связанные с направленностью российского образования на общегуманитарные дисциплины. Стремление к широкому профилю и охвату общих понятий профессии негативно сказывается на выпуск хорошо квалифицированных узкоспециализированных кадров (например: строительных аудиторов). Недопонимания бизнес структур и высших учебных заведений влекут пониженный спрос на выпускников, что, в свою очередь, является причиной высокой безработицы среди молодежи России.

Ключевые слова: узкоспециализированные специалисты, образование, строительный аудит, сотрудничество с вузами, работодатель.

Переход российской системы образования на уровневую, и ее сближение с международными стандартами выдвинуло новые требования к высшим учебным заведениям, в частности наличие

методик обучения по каждой специализации и увеличение часов по общегуманитарным дисциплинам. Многие образовательные учреждения закрылись, ввиду невозможности приспособления к новым реалиям, другие успешно справились, но не решили проблем в области образования. Не смотря на уже проведенные реформы и готовящиеся проекты, нацеленные на усовершенствование системы образования, нельзя не отметить ее деградации. Наряду с такими сложными вопросами как справедливость условий поступления в ВУЗ (льготы, олимпиады, дополнительные экзамены университетов), непрозрачность проведения ЕГЭ, неопределенность категории бакалавриата, стоит вопрос повышения конкурентоспособности российских специалистов на рынке труда.

Основная задача ВУЗа подготовить готового работника, способного приносить выгоды предприятию-работодателю. В связи с этим, можно сделать вывод, что организации прямо заинтересованы в понимании процесса образования и должны знать, какой результат на выходе специалиста из ВУЗа их ждет. Между тем, эксперты отмечают, что доля предприятий, которые не сотрудничают с ВУЗами, растет и уже достигает 70% [1]. Причину такой ситуации можно понять, проанализировав задачи, которые ставят перед собой организации в процессе сотрудничества с учебными заведениями:

- сократить разрыв между стандартами высшей школы, по которым обучаются молодые специалисты, и требованиями работодателей;
- создать кадровый резерв компании из наиболее одаренных студентов для последующего их трудоустройства;
- поддерживать интерес у обучающихся путем проведения познавательных мероприятий с участием потенциального работодателя.

Решение данных задач подразумевает внедрение в учебную программу отдельных практических аспектов [2]. В свою очередь, ВУЗы перестали выпускать узких специалистов в той или иной области, давая студентам лишь общекультурные знания.

Наглядным примером может служить область строительного аудита, не выделенная в отдельную образовательную программу. Между тем, даже хорошо образованным, профессиональным аудиторам сложно провести проверку и выразить разумную уверенность в отсутствии фактов мошенничества на стройке, хотя бы в силу непонимания, сколько слоев штукатурки может быть на стенах. Специалисты в области строительства так же не у дел: из-за незнания методов анализа и аудита для выявления узких областей бухгалтерского учета, скрывающих недостачу активов.

Строительный аудит включает в себя следующие компоненты [3, с. 21]:

- экспертиза смет;
- строительная экспертиза;
- оценка качества строительства;
- проверка объема и стоимости строительства.

Анализируя перечисленные составляющие, нетрудно догадаться, что данный аудит, является специфическим и требует комплексного подхода со стороны обеих областей: аудита и строительства. При этом существуют отдельные тонкости строительного аудита таких участков как: незавершенное строительство, подготовка земельного участка под строительство, строительство в отдельных регионах (г. Санкт-Петербург, регионы дальнего севера и пр.). Даже при таком раскладе ни один ВУЗ не занимается подготовкой кадров по этому узкому профилю, будь то дополнительная квалификация или курсы, выпуская студентов, не подготовленных к работе по данному направлению и заставляя их тем самым тратить на сомнительные тренинги или заниматься самообразованием, т.е. изобретать велосипед.

В результате, работодателю необходимо нанимать специалистов сразу нескольких отраслей для проведения строительной экспертизы и аудита. В идеале, нужен еще специалист по кадровому управлению, для выявления недобросовестных работников и участков строительства, благоприятных для мошеннических действий. Оплата троих специалистов вместо одного серьезно повышает издержки и вынуждает либо экономить на других статьях затрат, либо сокращать число задействованных работников-специалистов. Естественно, выбор в большем случае падает на второй вариант. Таким образом, рынок предлагает услуги аудита и строительной экспертизы отдельно, существенно снижая качество услуг и оставляя на откуп клиента право выбора приоритетов между проверкой экономической или технической составляющей.

Однако, вариант работы с несколькими специалистами широкого профиля тоже не является панацеей. Практика показала, что для эффективной деятельности компаний, в них должны работать *специалисты*, обладающие узкими профессиональными знаниями. Специфика современного производства такова, что оптимальной и более эффективной признается деятельность группы нескольких узких специалистов, где каждый полностью отвечает за свой участок работы, досконально зная его. Вариант, когда над проектом работают те же несколько профессионалов, но уже широкого профиля, признан менее эффективным, поскольку общее качество выполняемой работы от этого заметно страдает. Вывод очевиден: для выполнения потребностей рынка ВУЗы должны пересмотреть учебную программу и тщательнее относиться к подготовке узкоспециализированных кадров.

В России, несмотря на официальные заявления о стабилизации рынка труда, среди безработных 25% приходится на граждан моложе двадцати пяти лет [4]. Работодатели не хотят брать студентов по узким специализациям, понимая, что всему придется обучать на месте. Тем временем, ВУЗы не борются за конкурентоспособность: с набором проблем не бывает, мотивации подстраиваться под запросы бизнеса у них нет. Традиционное представление о том, что наличие диплома гарантирует

успешную работу, давно разваливается. Образование слишком «академическое» с нагромождением общих знаний, и для реального бизнеса оно совершенно не годится.

Сегодня рынок труда ощущает довольно значительный дефицит высококвалифицированных, хорошо подготовленных специалистов и заинтересован в сотрудничестве с ВУЗами. Однако, в погоне за международными стандартами, российская система образования не способна удовлетворить потребностей рынка. На сегодняшний день, единственным способом устранения лага между спросом и предложением на кадры являются дополнительные курсы, тренинги и мастер-классы. К сожалению, этот способ достаточно дорогостоящий и явно не делает образование всеобщим. С каждым годом высшее образование становится все менее доступным, поэтому роскошь получить непрофильный или второй диплом могут позволить себе немногие. Как следствие, получение прикладных знаний, необходимых на рынке труда, по-прежнему, остается возможностью элит.

Список литературы

1. Аудит в строительстве: учеб. для студ. высш. учеб. заведений / В.И. Подольский, Н.В. Савина; под ред. В.И. Подольского. – М.: Издательский центр «Академия», 2012 – 256 с.
2. Росстат РФ [Электронный ресурс]. – Режим доступа: <http://www.gks.ru/>
3. Журнал РБК [Электронный ресурс]. – Режим доступа: <http://www.rbc.ru/>
4. Высшее образование, обзор 2014 г. [Электронный ресурс]. – Режим доступа: <http://www.gks.ru/>
5. Аудит в строительстве: учеб. для студ. высш. учеб. заведений / В.И. Подольский, Н.В. Савина; под ред. В.И. Подольского. – М.: Издательский центр «Академия», 2012 – 256 с.
6. Уровень занятости, обзор 2014 г. [Электронный ресурс]. – Режим доступа: <http://www.gks.ru/>

Ковалев Андрей Геннадьевич
заместитель директора по развитию
ГПКК «Комплекс «Сосна»
г. Красноярск, Красноярский край

СРАВНЕНИЕ ВЛИЯНИЯ НАЦИОНАЛЬНОЙ КУЛЬТУРЫ ГОСУДАРСТВА НА БАЗОВЫЕ ЦЕННОСТИ КОРПОРАТИВНОЙ КУЛЬТУРЫ ОРГАНИЗАЦИИ

Аннотация: в настоящей работе рассматривается проблема влияния национальной культуры государства на формирования базовых принципов корпоративной культуры зарубежных и современных российских организаций.

Ключевые слова: корпоративная культура, организационная культура, национальная культура, базовые ценности, менеджмент.

В современных условиях организационная культура является тем фундаментом, который позволяет организациям стабильно функционировать с разной мерой эффективности и достигать тех целей, для которых они изначально были созданы.

Для коммерческих организаций такой целью является извлечение прибыли в результате удовлетворение спроса общества на товары, работы, услуги. Некоммерческие организации согласно российского законодательства создаются для достижения социальных, благотворительных, культурных, образовательных, научных, управленческих и удовлетворения иных нематериальных потребностей граждан, то есть в целях, направленных на достижение общественных благ.

Для удовлетворения потребности общества в управлении создаются органы государственной и муниципальной власти, которые в своем правовом положении приравниваются в законодательстве России к такому виду некоммерческих организаций как казенное учреждение.

Учитывая, что эффективная корпоративная культура служит базой для достижения цели корпорации, управление ею можно считать составной частью и одновременно инструментом менеджмента любой корпорации.

Различия в целях организаций не могут не оказывать влияния на корпоративную культуру организаций различных правовых форм, однако в большей мере на формирование корпоративной культуры и коммерческих и некоммерческих организаций оказывает национальная культура той страны, на территории которой организация создана и функционирует. Иерархию культур можно представить схематично.

В настоящей статье будет рассматриваться один аспект культуры организации – культура организации менеджмента и в первую очередь тот уровень корпоративной культуры, который именуется в теории – уровень базовых ценностей. Следует сделать теоретическое отступление, что среди уровней корпоративной культуры Э. Шейн выделяет: 1) верхний уровень – уровень внешних проявлений – уровень артефактов; 2) средний уровень – уровень установленных правил и понятий – уровень провозглашаемых ценностей; и 3) глубинный уровень – часто неосознаваемый уровень базовых ценностей – уровень сущностный и наиболее сложно поддающийся корректировке и изменениям.

Особенности национальных культур непосредственно оказывают влияние на глубинный уровень корпоративной культуры и во многом определяют базовые ценности и представления о том, в каком виде должна существовать та или иная организация.

В связи с вышеизложенным имеет смысл обратить внимание на национальные особенности менеджмента и, следовательно, корпоративных культур наиболее эффективных в своем экономическом развитии стран. Таких как США, Япония и Китай и сравнить их с тенденциями в развитии организационной культуры в России.

Для американской экономики совершенный менеджмент является неизменным конкурентным преимуществом. Американские теоретики в управлении обладают монополией на управленческую мысль, именно там стали относиться к управлению как к особой профессии первыми, здесь же возникли и первые бизнес-школы. В американской экономике большое внимание уделяется инновациям, внедрение в производство новых продуктов, услуг и новых идей. В результате американский бизнес легко адаптируется к изменениям во внешней среде. Однако стержнем американской системы управления в экономике организации является такое понятие, как «skills» (умение, навык). Этому принципу положил начало Генри Форд и его «конвейер». Именно конвейер, т.е. разбиение любой сложной задачи на более мелкие, стандартные составляющие позволяет среднему человеку работать с максимальной эффективностью, а управляющему эффективно организовать и планировать производство.

Функциональный подход и принцип сосредоточения на том, что человек умеет делать лучше всего породил анекдоты об ограниченности американцев, но сделал эффективной экономику страны в целом. Американцы перепоручают все, что не составляет основу бизнеса профессионалам. Отсюда расцвет аудита, консалтинга, аутсорсинга, рекрутинга. Поощряется профессиональный, но не должностной рост сотрудников, т.е. рост строго в рамках специализации. То есть работником со временем приобретаются все новые навыки, он становится «узким» специалистом. Работники переходят из фирмы в фирму на должность в соответствии со своей специализацией и квалификацией.

В японском обществе же, напротив, специалисты делают карьеру в рамках одной фирмы, проходя путь от рабочего до менеджера высшего звена. Поощряется многофункциональность специалистов. Объяснения этим особенностям можно найти в истории страны. Послевоенная японская экономика испытывала недостаток рабочей силы (средняя продолжительность жизни японского рабочего в 50-х годах 20-го века составляла 45-50 лет) Поэтому работодатель всеми силами старался удержать работника и поощрял такие качества, как лояльность к организации («commitment») и универсальность, а не специализацию и узконаправленный профессионализм, как американцы (у Форда за воротами стояла очередь их желающих получить работу).

Таким образом, американская организационная культура стремится к поощрению действия и быстроты, а японская поощряет гармонию и неспешность. В американской культуре к базовым ценностям относится функция, выполняемая человеком, а в японской сам человек. И тот и другой типы имеют свои плюсы и минусы и своих приверженцев.

Особенности российского менеджмента и корпоративной культуры ее организаций всех форм во многом вызван так же историческими факторами – российская экономика – это экономика сырьевая, до настоящих дней переходная от экономики регулируемой государством к экономике рынка. В связи с отсутствием длительного опыта функционирования в рыночных условиях у управленцев часто усматривается недостаточно высокий уровень профессионализма в области менеджмента. Недостаток профессиональных знаний порождает авторитарный, автократический стиль управления. В связи с большой долей участия и контроля государства в бизнесе, а также изменчивость законодательства и отсутствие четкой экономической стратегии управленцы избегают действий по правилам и законам, стремятся обойти их. Отсюда рискованные схемы налогового планирования, злоупотребления при реорганизации, слиянии и поглощении бизнесов...

Сильными сторонами можно считать гибкость руководителей, творческий подход к решению проблем и ориентацию менеджмента на гармонию во взаимоотношениях в коллективе. В настоящий момент в российском обществе наметились две тенденции в отношении развития типов корпоративных культур организаций.

Первый тип – это компания с сильным авторитарным лидером, который гибко реагирует на изменения во внешней среде, переносит господствующие там принципы в корпоративную культуру, решения принимает исходя из краткосрочных, субъективных целей. Такой тип может эффективно работать при небольших масштабах бизнеса.

Второй тип – это глобальный бизнес. Ориентированный на долгосрочное развитие. С высоко профессиональным управленческим составом, опирающимся на гармонию взаимоотношений внутри организации, умение работать в команде, творческий подход к решению проблем. Хотелось бы, чтобы в качестве национальной модели организации закрепился именно второй вариант, победив тенденцию развития фирм по образцу полной автократии.

Список литературы

1. Шейн Э.Х. Организационная культура и лидерство. – СПб.: Питер, 2002. – С. 31.
2. Бочкарев А., Кондратьев В., Краснова В., Матвеева А. и др. 7 нот менеджмента. Настольная книга руководителя. - М.: Эксмо, 2008.
3. Leading by example in company culture [Электронный ресурс]. – Режим доступа: <http://www.bbc.com/news/business-23169441>

КАДРОВЫЙ РЕЗЕРВ: ВАРИАНТЫ СОЗДАНИЯ И ТИПИЧНЫЕ ОШИБКИ

Аннотация: предметом статьи является общее понятие кадрового резерва, какие пути создания имеются и какие наиболее оптимально выбрать, а также ошибки при создании кадрового резерва, которые ведут к неэффективности данного института управления персоналом.

Ключевые слова: кадровый резерв, стратегический резерв, оперативный резерв, управление персоналом, формирование кадрового резерва.

Управление кадровым резервом – устоявшееся понятие в науке и практике управления персоналом и неотъемлемая часть системы управления персоналом. Кадровый резерв – это группа руководителей и специалистов, обладающих способностью к управленческой деятельности, отвечающих требованиям к должностям кадрового резерва. Во всех учебниках по управлению персоналом представлена история развития данной функции от отдела кадров к управлению персоналом, затем движение к управлению человеческими ресурсами и снова развитие к стратегическому управлению человеческими ресурсами и человеческим капиталом. В этой же логике развивалась и функция работы с кадровым резервом. Первоначально это была работа по планированию замещений, затем работа с кадровым резервом и выделение резервистов с высоким потенциалом, далее управление талантами, наконец, стратегическое управление талантами [1, с. 45].

Цели создания и управления кадровым резервом:

- обеспечение устойчивых конкурентных преимуществ компании в области человеческого капитала;
- формирование оптимальной структуры персонала, способной обеспечить достижение стратегических целей компании.

Это станет реальным, если в результате развития системы кадрового резерва мы сможем заполнить потребности в обеспечении новых целей и задач или потребности проектов, а также возникшие позиции – внутренними специалистами, наиболее эффективными на данной позиции. При серьезном и глубоком отношении к работе с кадровым резервом, на определенном этапе развития возникает проблема категоризации кадрового резерва.

В теории и практике управления кадровым резервом существуют несколько подходов к классификации кадрового резерва [3, с. 180].

1. Стратегический резерв – кадровый резерв, который будет проходить многоступенчатую систему развития, часто не привязанную к подготовке на замещение конкретных должностей. К этой категории, как правило, и относятся резервисты с высоким потенциалом и талантливые сотрудники. Развитие данной категории резерва относится к процессам управления талантами, планирования преемственности и к стратегическому управлению человеческими ресурсами.

2. Оперативный резерв – кадровый резерв на замещение конкретных должностей в конкретные сроки. Это наиболее привычное понимание кадрового резерва в системе управления персоналом, не имеющее, как правило, долгосрочной нацеленности на реализацию стратегических целей компании. Подготовка данной категории резерва относится к процессам планирования замещения ключевых должностей и планирования преемственности.

Кадровый резерв является неотъемлемой составляющей системы управления персоналом. При формировании кадрового резерва в крупных и средних компаниях необходимо и крайне важно ответить на вопрос: зачем вашей компании нужен кадровый резерв?

Вариант 1 – классический.

Для чего: чтобы выделить сотрудников, которые лучше других владеют определёнными навыками, знаниями и способны развивать компетенции, нужные компании. В этом случае мы получаем достаточное количество сотрудников – кандидатов на замещение тех или иных должностей.

Вариант 2 – распространённый.

Зачем: мы хотим создать в компании условия для вертикального и горизонтального роста (как элемент HR-бренда компании). В этом случае в компании регулярно проводятся ассесмент-центры (как правило, заявочные). По результатам разрабатываются индивидуальные карты развития для сотрудников. Как результат – они претендуют на внутренние вакантные позиции. Для формирования такого кадрового резерва требуется модель компетенций, она отвечает на вопросы о потенциале и индивидуальных зонах развития, нужных для роста в компании. Такая форма работы с кадровым резервом уже ближе к управлению талантами.

А теперь варианты, которые менее типичны для российской практики.

Вариант 3 – резерв со сторонних организаций.

Зачем: чтобы создать внешний кадровый резерв для замещения сложных или потоковых позиций. Для отечественной HR-культуры нетипична работа с кадровым резервом, состоящим из соискателей. А на Западе это уже давно практикуется. Например, кандидата, который пока ещё не

совсем подходит компании, берут в одну из партнёрских. При этом с ним поддерживается связь, а при появлении подходящей вакансии оффер ему делается в первую очередь.

Вариант 4 – «нет «незакрываемым» вакансиям»

Для чего: чтобы обеспечить бесперебойную работу подразделений. Часто бывает так, что у глав отделов нет никого, кто мог бы качественно их заменить в периоды большой загрузки, отпусков или болезней. Это вредно как для организации, ведь всего без одного человека останавливается сразу ряд процессов, так и для самого руководителя, который порой не успевает справиться со своими задачами, входит в авральный режим и подвергает себя дополнительному стрессу. Нередки и обратные случаи, когда у руководителя есть помощник, истинная роль которого сходу незаметна. А на деле это правая рука, ценный ресурс, который обязательно нужно сохранить в компании. В этом случае создание формализованного кадрового резерва – запасных игроков – позволяет компании снизить ряд рисков, связанных с потерей руководителей и ценных сотрудников, а также с провисанием ключевых функций.

Ошибки при создании кадрового резерва:

1. Формальный подход. Многие менеджеры по персоналу при создании кадрового резерва ограничиваются рекомендациями руководителей и формальной оценкой знаний.

2. Нет обратной связи. Сотрудник не попал в кадровый резерв по итогам оценки, а вот над чем ему теперь стоит поработать, в чём его зона развития, почему его кто-то обошёл – ему не говорят. Это сильный демотивирующий фактор: сотрудник оценивает свои заслуги высоко, но не проходит успешно этап оценки – и грешит на пристрастность процедуры и предопределённость результатов. В итоге портится его отношение к работодателю [2, с. 150].

3. Нет плана действий. Кадровый резерв не должен быть статичной структурой, попав в которую работникам годами бы приходилось ждать продвижения. Чтобы сотрудники хотели быть в кадровом резерве, они должны видеть, что процедура продвижения действительно работает. Если сотрудник попал в кадровый резерв, то значит, он своими достижениями заслужил, чтобы компания вкладывала в него силы и время. Не обманывайте его ожидания.

Только выращивание собственных профессионалов может обезопасить компанию от возникновения «незакрываемых» вакансий. При кризисе сохранение собственного кадрового потенциала дает возможность эффективно использовать наиболее квалифицированные человеческие ресурсы и достаточно безболезненно для бизнеса расставаться с наименее эффективными сотрудниками.

Список литературы

1. Валиева О.В. Управление персоналом: Конспект лекций – М: Приор-издат, 2010 – 175 с.
2. Дейнека, А.В. Управление персоналом: Учебник – М: Дашков и К, 2010 – 291 с.
3. Пугачёв, В.П. Планирование персонала организации: Учебное пособие – М: Издательство Московского университета, 2011 – 235 с.
4. Кадровый резерв без ошибок. [Электронный ресурс]. – Режим доступа: <http://www.hr-journal.ru/articles/oc/kadrovyy-rezerv-bez-oshibok.html>

Коломиец Владимир Витальевич

аспирант

Институт экономики, управления и природопользования
ФГАОУ ВПО «Сибирский федеральный университет»

заместитель начальника отдела закупок

Администрация города Красноярска

г. Красноярск, Красноярский край

АДАПТАЦИЯ БЮДЖЕТНОЙ СИСТЕМЫ К ПЕРЕХОДУ ОТ ЦЕЛЕВЫХ ПРОГРАММ К ГОСУДАРСТВЕННЫМ

Аннотация: в данной статье автором рассмотрены основные проблемы и особенности формирования целевых программ в субъектах РФ. Приведен анализ влияния изменений, затронувших бюджетный процесс, на программно-бюджетный метод бюджетирования в регионах, проведена оценка перехода регионов к государственным программам. Сделан вывод о том, что переход целевого планирования к системе государственных программ потребует от регионов серьезного реформирования системы целевого планирования, а также к повышению качества разрабатываемых целевых программ. Проведен анализ действующих методик оценки эффективности целевых программ, а также была предложена авторская методика оценки эффективности целевых программ, адаптированная к существующим реалиям и в условиях адаптации бюджетной системы к замедлению темпов роста бюджетных доходов.

Ключевые слова: программно-целевое планирование, региональные программы, программный бюджет, государственные программы, оценка эффективности.

На сегодняшний момент безусловным является то, что деятельность государства в финансово-бюджетной сфере является неотъемлемой частью решения социально-экономических проблем. Особую актуальность в этой связи приобретают механизмы усиления государственного воздействия и контроля за финансовыми потоками и принятия управленческих решений в части управления государственными (муниципальными) финансами.

Эффективным инструментом совершенствования системы государственных финансов является программно-целевой подход к планированию бюджета. В Бюджетном послании Президента

РФ Правительству развитие данного механизма было определено ключевой задачей на период 2014–2016 гг. Государственные программы позволяют устанавливать общие стандарты и требования в бюджетной политике как федерального уровня, так и политике регионов в определенных сферах. Ключевой идеей Бюджетного послания было то, что эффективность так называемых «программных» бюджетов напрямую зависит от качества разрабатываемых государственных программ и контролем за их реализацией.

Специфика социально-экономического состояния региона, инвестиционные перспективы и методы управления финансами позволили сформировать свою систему программного целеполагания в каждом субъекте РФ.

Согласно последним изменениям в бюджетном законодательстве и нормативно-правовых актах, регулирующих программно-целевую систему планирования финансов, существующие целевые программы могут быть включены в состав государственных программ и иметь статус подпрограмм. В этой связи необходимо проанализировать данный механизм и его реализацию в регионах РФ.

Переход целевых программ в систему программ государственных определяет базовые задачи:

– переориентирование управления бюджетными ресурсами на среднесрочную и долгосрочную перспективы;

– повышение прозрачности управления государственными финансами;

– цели государственной политики должны быть тесно взаимосвязаны со структурой расходов.

Комплексная система управления региональными программами является необходимым шагом для успешного перевода региональной исполнительной власти на планирование бюджета, в основе которого будут лежать государственные программы.

Кроме того, бюджеты субъектов РФ и муниципальных образований при переходе к программному бюджету все еще сталкиваются с рядом серьезных проблем:

– отсутствие взаимосвязанной системы разработанных документов, характеризующих стратегическое планирование;

– искусственное затягивание процесса перехода субъектов РФ к планированию на основе государственных программ.

Применяемая в регионах РФ структура целевых программ не является эффективным инструментом реализации стратегического управления или долгосрочного социально-экономического развития. Региональные целевые программы в своем большинстве являются тактическим инструментом государственного управления, имея в лучшем случае среднесрочные периоды реализации. При этом утвержденные правительствами редакции программ подлежат ежегодной корректировке как в части финансирования, так и в части системы значений целевых показателей, что само по себе нарушает принцип программно-целевого планирования.

Основной задачей организации эффективной системы управления и контроля за потоками бюджетных средств, учитывая переход регионов на государственные программы, является формирование методики оценки эффективности реализации программ, отвечающей целям устойчивого социально-экономического развития регионов и объективного их мониторинга.

Под реализацией государственных программ понимается достижение целей и целевых показателей, а также решение поставленных задач.

В существующих реалиях и в условиях адаптации бюджетной системы к замедлению темпов роста бюджетных доходов необходима методика оценки эффективности целевых программ. Данная методика даст возможность повысить экономическую рентабельность, эффективность и результативность социально-экономических программ, даст платформу для повышения уровня жизни общества, что, в свою очередь, поспособствует качественному удовлетворению его потребностей.

Кузнецов Алексей Владимирович

канд. техн. наук, доцент

ФГБОУ ВПО «Петрозаводский государственный университет»

г. Петрозаводск, Республика Карелия

О НЕОБХОДИМОСТИ ЭКОНОМИЧЕСКОГО АНАЛИЗА ТЕХНОЛОГИЧЕСКИХ ПРОЦЕССОВ ЛЕСОЗАГОТОВОК

Аннотация: рассмотрены особенности технологических процессов лесозаготовок с транспортировкой деревьев, хлыстов и сортиментов. Показана необходимость экономического анализа процессов лесозаготовок.

Ключевые слова: лесозаготовки, сортименты, технологические процессы, хлысты.

В настоящее время в мире значительный объем древесины заготавливают по хлыстовой или сортиментной технологии [1–8].

При хлыстовой технологии деревья валят бензиномоторными пилами или многооперационными валочно-пакетирующими (ВПМ) или валочно-трелевочными машинами (ВТМ), обрезают с деревьев сучья (вручную или с помощью сучкорезных машин) на лесосеке или на верхнем складе. Хлысты или деревья вывозят на лесопромышленные склады, где из них выработывают сортименты и другую лесопroduкцию. С нижних лесоскладов сортименты отгружают деревообрабатывающим и деревоперерабатывающим предприятиям.

Системы машин, которые используют на заготовке в хлыстах или в деревьях, могут иметь следующую компоновку. На валке применяют бензопилы, ВПМ и ВТМ, также возможно использовать валочно-трелевочно-процессорные машины (ВТПМ). Трелевка деревьев и хлыстов за комли (вершины) осуществляется в полупогруженном (полуподвешенном) положении тракторами с трочококерной оснасткой (типа Онежец-300), с манипулятором и зажимным коником (типа Онежец 330) или пачкоподборщиками (скиддерами), например John Deere 171 1D. Кроме того, на заготовке древесины могут применяться ВТМ, в частности TimberPro-TF840.

Заготовка в хлыстах или деревьях позволяет более полно использовать биомассу дерева и концентрировать дополнительное сырье в местах переработки, в том числе с целью получения топливной щепы с помощью мобильных рубительных машин. Хлыстовая заготовка позволяет эффективно работать на крупномерном древостое. Применение на этом высокопроизводительных систем машин в составе ВПМ и скиддера, как показала практика лесозаготовителей Северной Америки и Канады, достаточно эффективно, обработка стрелеванной древесины может происходить на верхнем складе с помощью процессора или сучкорезной машины и установки для групповой раскряжевки, вывозка в этом случае осуществляется в сортиментах. Ряд исследователей отмечает, что техника, работающая по хлыстовой технологии лесозаготовок, как правило, оснащена гусеничным двигателем, а значит потенциально более эффективно может работать на слабых почвогрунтах.

В последние годы за рубежом и в России все более широкое применение находит сортиментная технология лесозаготовок. Здесь, как правило, валка, обрезка сучьев с деревьев и раскряжевка хлыстов на сортименты осуществляется вальщиками, оснащенными бензопилами или с применением валочно-сучкорезно-раскряжевочных машин (харвестеров). При сортиментном методе лесозаготовки деревья очищают от веток и сучьев в лесу, раскряжевка хлыста на заданные размеры производится на месте валки дерева или на верхнем складе. Поставка сортиментов потребителям можно осуществлять с лесосеки.

Сортиментный способ убыстряет процесс лесозаготовки и облегчает вывозку заготовленной древесины из леса, избавляет от необходимости в переработке древесины на нижних складах, позволяет более рационально использовать грузоподъемность и тяговые характеристики трелевочных тракторов и автопоездов, при этом сортименты не подвержены загрязнению минеральными примесями, как это происходит при заготовке древесины в хлыстах.

На валке, обрезке сучьев и раскряжевке при сортиментной заготовке могут использоваться бензопилы или харвестер; на обрезке сучьев и раскряжевке – процессор (на лесосеке или верхнем складе), в том числе навесной, применяемый в основном на выборочных рубках и рубках ухода. Сортименты трелюются в полностью погруженном положении форвардерами, например Ponsse Buffalo, Онежец-350. На выборочных рубках и рубках ухода, возможно использование на трелевке к погрузочному пункту или к трелевочному волоку с дальнейшей перегрузкой на форвардер большой грузоподъемности мини-тракторы (мини-форвардеры), в частности, Jonsered IH 2090-PW. При малых расстояниях трелевки и небольшой площади лесосек на валке деревьев, обрезке сучьев и трелевке могут использоваться харвардеры (форвестеры), например Ponsse Buffalo DUAL.

На выбор технологии лесозаготовок оказывают существенное влияние ряд факторов, в частности: природные и технологические условия (объем лесозаготовок, средний объем хлыста, почвенно-грунтовые условия и др.), особенности (квалификация рабочих, материальное положение предприятия) и др. Таким образом, возникает необходимость технико-экономического эффективных технологий лесозаготовок.

Список литературы

1. Взаимосвязь технологий заготовки и воспроизводства лесных ресурсов / Шегельман И.Р., Лукашевич В.М., Галактионов О.Н., Кузнецов А.В. / Перспективы науки. 2013 – №3(42) – С. 243–245.
2. К вопросу формирования отечественной технологической платформы развития лесного сектора России / Шегельман И.Р., Рудаков М.Н. / Глобальный научный потенциал. 2011 – №9 – С. 104–107.
3. Метод снижения затрат на транспортировку древесины по путям первичного транспорта леса / Кузнецов А.В., Скрыпник В.И., Шегельман И.Р. / Наука и бизнес: пути развития. 2012 – №1 – С. 62–65.
4. Методика оптимизаций транспортно-технологического освоения лесосырьевой базы с минимизацией затрат на заготовку и вывозку древесины / Шегельман И.Р., Кузнецов А.В., Скрыпник В.И., Баклагин В.Н. / Инженерный вестник Дона. 2012 – Т. 23 – №4-2(23) – С. 35.
5. Минимизация затрат при строительстве усов с покрытием из древесных отходов / Шегельман И.Р., Скрыпник В.И., Кузнецов А.В. / Перспективы науки. 2012 – №1(28) – С. 103–106.
6. Обоснование технологических и технических решений для перспективных технологических процессов подготовки биомассы дерева к переработке на щепу: автореферат дисс. ... докт. техн. наук. СПб, 1997.
7. Подготовка и переработка древесного сырья для получения щепы энергетического назначения (биотоплива) / Шегельман И.Р., Кузнецов А.В., Баклагин В.Н., Будник П.В., Скрыпник В.И. / Ученые записки ПетрУЕ. Серия: Естественные и технические науки. 2010 – №8 – С. 79–82.
8. Состояние нагруженности волоков при функционировании комплексных лесосечных систем / Шегельман И.Р., Галактионов О.Н., Кузнецов А.В. / Вестник МАНЭБ. 2009 – №14 – С. 68.

К ВОПРОСУ ОПТИМИЗАЦИИ ТРАНСПОРТНО-ТЕХНОЛОГИЧЕСКОГО ОСВОЕНИЯ ЛЕСНОГО ФОНДА

Аннотация: рассмотрены особенности транспортно-технологического освоения лесного фонда лесопромышленных предприятий, а также выделены факторы, необходимые для оптимизации этих процессов.

Ключевые слова: лесной фонд, лесопромышленные предприятия, оптимизация.

В числе острых проблем лесопромышленного комплекса [1–2; 5] важное место занимают проблемы рационального транспортного освоения лесного фонда [3–4; 6].

С этой целью разрабатываются модели и методы для оптимизации транспортно-технологического освоения лесного фонда лесозаготовительных предприятий, с доставкой леса на нижние склады, примыкающие к железным дорогам, а также непосредственно потребителям.

В настоящее время вывозка леса лесозаготовительными предприятиями производится по дорогам различных категорий: временным лесовозным дорогам (усам), действующим 1–2 года и строящимся по упрощенным нормативам, зачастую без проектов; веткам, эксплуатирующимся, как правило, 5–6 лет; магистральным дорогам, находящимся в эксплуатации весь период действия предприятия. Эти дороги могут быть круглогодичного и зимнего действия. Кроме того, зачастую вывозка леса производится и по дорогам общего пользования.

Для оптимизации процесса транспортно-технологического освоения лесного фонда необходимо иметь следующие данные. На подготовительном этапе проведения лесосечных работ необходимо определить в соответствии с планом рубок (с учетом сроков примыкания лесосек и других факторов) перечень делянок, отведенных на год и уточнить объемы вывозки в разрезе потребителей конкретных лесных ресурсов.

Для расчета очередности освоения и вывозки леса потребителям при минимальных затратах необходимо учесть следующие факторы.

Некоторые лесосеки (делянки) исходя из природно-производственных условий (рельеф, слабые почвогрунты) можно разрабатывать только в зимнее время.

Для каждой делянки, намеченной в рубку на рассматриваемый период органами лесного хозяйства, необходимо задать: местоположение (координаты), площадь, тип леса, объем леса, средний объем хлыста, сортиментную структуру, породный состав, размер, рельеф, категория и несущая способность почвогрунтов, увлажнение и процент заболоченности).

Эти данные берутся из материалов лесоустройства и уточняются в процессе отвода лесосек на местности.

Зная технические характеристики лесозаготовительной техники и особенности ее применения (размеры лесосеки, категория почвогрунтов, среднее расстояние трелевки) можно определить производительность систем машин.

Список литературы

1. Воронин А.В. Лесопромышленная интеграция: теория и практика [Текст] / А.В. Воронин, И.Р. Шегельман; Федеральное агентство по образованию, Гос. образовательное учреждение высш. образования Петрозаводский гос. ун-т. Петрозаводск, 2009. – 464 с.
2. К вопросу формирования отечественной технологической платформы развития лесного сектора России [Текст] / Шегельман И.Р., Рудаков М.Н. / Глобальный научный потенциал. 2011 – №9 – С. 104–107.
3. Кузнецов А.В. Теория и практика заготовительно-транспортных операций [Текст] / А.В. Кузнецов. – Петрозаводск: Изд-во ПетрГУ, – 2013 – 56 с.
4. Метод снижения затрат на транспортировку древесины по путям первичного транспорта леса / Кузнецов А.В., Скрыпник В.И., Шегельман И.Р. / Наука и бизнес: пути развития. 2012 – №1 – С. 62–65.
5. Методика оптимизаций транспортно-технологического освоения лесосырьевой базы с минимизацией затрат на заготовку и вывозку древесины [Текст] / Шегельман И.Р., Кузнецов А.В., Скрыпник В.И., Баклагин В.Н. / Инженерный вестник Дона. 2012 – Т.23 – №4–2(23) – С. 35.
6. Методика оптимизаций транспортно-технологического освоения лесосырьевой базы с минимизацией затрат на заготовку и вывозку древесины / Шегельман И.Р., Кузнецов А.В., Скрыпник В.И., Баклагин В.Н. / Инженерный вестник Дона. 2012 – Т.23 – №4–2(23) – С. 35.
7. Эффективная организация автомобильного транспорта леса [Текст] / И.Р. Шегельман, В.И. Скрыпник, А.В. Кузнецов. – Петрозаводск: Изд-во ПетрГУ, – 2007 – 280 с.

Ленский-Сегаль Рудольф Владимирович

студент

Шевченко Дмитрий Александрович

канд. экон. наук, доцент

ФГАОУ ВПО «Южный федеральный университет»
г. Ростов-на-Дону, Ростовская область

ОСНОВНЫЕ ФАКТОРЫ РАЗВИТИЯ ГЛОБАЛЬНЫХ ФИНАНСОВЫХ ЦЕНТРОВ

Аннотация: в статье предпринята попытка выявления ключевых факторов формирования и развития международных финансовых центров на основе анализа конкурентных преимуществ трех лидирующих центров финансовой системы – Лондона, Нью-Йорка и Токио. Сделан вывод о наличии общих факторов конкурентоспособности глобальных финансовых центров.

Ключевые слова: международный финансовый центр, международные финансы, мировой финансовый рынок.

В современном мире не теряют актуальности процессы глобализации и интернационализации экономики. В связи с возрастающими объемами финансовых потоков стала усиливаться концентрация всех участников экономических процессов и консолидация финансовых центров. Каждое государство стремится стать, если не мировым финансовым центром, то, по крайней мере, региональным, так как подобные центры способствуют значительному притоку капитала в страну, повышают экономический потенциал, усиливают позиции страны в мировой хозяйственной системе. В частности, правительство России также планирует сделать Москву центром мировых финансов. В связи с этим важно определить ключевые факторы успешного развития глобальных финансовых центров.

Как известно, Мировые финансовые центры (МФЦ) – это центры сосредоточения банков и специализированных кредитно-финансовых институтов, осуществляющих международные валютные, кредитные и финансовые операции, сделки с ценными бумагами, золотом и т.д. [6] Международные финансовые потоки обслуживают межгосударственное перераспределение денежного капитала между конкурирующими и взаимодействующими субъектами мирового рынка, а также подают сигналы о состоянии конъюнктуры, которые служат ориентиром для принятия решений.

Статус финансового центра связан с тем, какую роль играет финансовый сектор в местной экономике, насколько развиты кредитно-финансовые учреждения, позволяющие осуществлять международные операции с финансовыми инструментами, насколько привлекательна рыночная инфраструктура для осуществления финансовых операций [1]

До Первой мировой войны главным финансовым центром мира являлся Лондон. Это было следствием высоко развитого капитализма в Англии, прочных торговых связей со многими странами, стабильности фунта стерлингов, развитой, для того времени, кредитной системой страны. После Первой Мировой войны ведущие финансовые центры переместились в США. Однако после 1950-х годов монопольное положение США как мирового финансового центра сильно снизилось в связи с возникновением новых – в Западной Европе и Японии.

Страны континентальной Европы пытались создать собственный финансовый центр в течение полувека, однако о закреплении результата стало возможным говорить лишь в 1999 году, когда была введена новая единая валюта – евро. Это позволило ведущим европейским державам объединить усилия и создать единый рынок, способный реально конкурировать с американским по своим масштабам и показателям. Ценные бумаги и их производные стали номинироваться в единой валюте, что устранило ряд рисков, существовавших прежде. Великобритания, однако, сохранила национальную валюту, и её рынок остался конкурентоспособным. Это и обусловило нынешнюю «борьбу за лидерство».

Цюрих, Франкфурт, Люксембург – европейские финансовые центры мирового уровня, поэтому Европу можно считать зоной повышенной конкуренции. Среди городов Азии мировыми центрами традиционно признавали только Токио и Сингапур, причем Токио в большей степени, поскольку именно японская экономика долгое время демонстрировала грандиозные для Азии темпы развития [2].

Современный рейтинг глобальных финансовых центров, характеризующий перенос основной конкуренции между МФЦ на Восток, представлен в таблице 1.

Таблица 1
Рейтинг глобальных финансовых центров (GFCI) по версии Z/YEN Group на март 2015 г [7]

Место	Финансовый центр	Рейтинг
1	New York	785
2	London	784

3	Hong Kong	758
4	Singapore	754
5	Tokyo	722
6	Zurich	719
7	Seoul	718
8	San Francisco	708
9	Chicago	707
10	Boston	706
11	Toronto	704
12	Washington D.C.	703
13	Geneva	702
14	Riyadh	700
15	Vancouver	698
16	Frankfurt	696
17	Shanghai	695
18	Luxembourg	694
19	Montreal	693
20	Frankfurt	692

Представленный индекс GFCI составлен компанией Z/YEN (Лондон) на основе следующих групп факторов [3]:

- люди – квалификация рабочей силы и ее доступность, гибкость рынка труда, качество бизнес-образования;
- бизнес среда – государственное регулирование, уровень налогообложения, уровень коррупции, степень экономической свободы, административные барьеры ведения бизнеса;
- инфраструктура – ставки аренды, доступность транспортных услуг;
- доступность рынков – разнообразие финансовых инструментов (акций, облигаций), объемы сделок с ними, уровень кластеризации рынков;
- общая конкурентоспособность – уровень цен, качество жизни.

Для выделения ключевых факторов формирования мирового финансового центра рассмотрим сильные стороны трех ведущих в настоящее время городов.

Согласно данному рейтингу лидером является Нью-Йорк. Этому есть целый ряд причин. В этом городе располагаются правления большинства крупнейших и наиболее влиятельных банков, страховых компаний, промышленных и других корпораций. Компании, правления которых находятся в других городах, обычно имеют в Нью-Йорке свои представительства. Так же Нью-Йоркская фондовая биржа (NYSE) – мировой лидер торговли акциями с совокупной капитализацией 6613 млрд. долл. США на конец 2013 года. В Нью-Йорке сосредоточены более 2/3 всех активов иностранных банков [5]. Этому удалось достичь благодаря немалому числу факторов:

- наличие эффективной, современной, технологичной фондовой биржи;
- развитая правовая система с четкой защитой прав собственности, эффективным регулированием и правоприменением;

– устойчивое валютно-финансовое положение страны, стабильная валюта, обеспечивающая доверие иностранных инвесторов;

– наличие эффективных международных систем связи;

– наличие квалифицированных кадров, способных эффективно работать в финансовых институтах, инфраструктурных и консультационных организациях, а также в регулирующих органах [6].

Второе место занимает Лондон. Зарождение мирового финансового центра произошло во многом благодаря проведенной Маргарет Тэтчер реформе, которая называлась «большой взрыв». В 1986 году реформа отменила фиксированные комиссии на торговлю акциями, разрешила брокерским компаниям становиться акционерными обществами и заложила основы для электронной торговли акциями на бирже. Сейчас почти 80% европейских хедж-фондов управляются из Лондона.

Его огромное преимущество заключается в географическом положении. Находясь в Лондоне, посередине между азиатскими рынками и США, трейдеры фактически могут работать 24 часа в сутки. В пяти часах лета от Лондона находятся почти все финансовые центры региона ЕМЕА (Европа, Ближний Восток и Африка), включая новые региональные центры, такие как Дубай или Москва. Из Лондона за 11 часов можно добраться до Бразилии, Мексики, ЮАР, Китая и Сингапура, что позволяет инвестиционным банкам, работающим в городе, обслуживать сделки со всех континентов. Итак, Лондон сочетает в себе:

- наличие крупного финансового рынка;
- открытость экономики в целом;
- отсутствие большого бюрократического аппарата;
- низкий уровень коррупции;
- благоприятное для экономики законодательство;
- развитая инфраструктура;
- высокие темпы развития;
- стабильная экономическая и политическая ситуация.

История Токио как крупнейшего финансового центра в Азии началась в середине 1990-х годов, когда правительством Японии проведено комплекс реформ, направленных на внедрение рыночных механизмов для создания мирового финансового центра, который будет способен конкурировать с аналогичными рынками развитых стран. С тех пор столица Японии прочно обосновалась на лидирующих строчках всех рейтингов. К остальным преимуществам Токио как МФЦ относятся:

- благоприятное географическое положение с точки зрения специализации МФЦ;
- развитая система фондовых и валютной бирж и обслуживающей их инфраструктуры;
- обеспечение условий для подготовки квалифицированного персонала для обслуживания МФЦ;
- стабильная и предсказуемая система регулирования, функционирующая по международным правилам работы на финансовых рынках [4]

Однако у каждого МФЦ есть свои факторы, замедляющие их развитие. Так, в Нью-Йорке такими являются ужесточение законодательных требований к прозрачности деятельности компаний, жесткое регулирование банковской сферы, несогласованность действий регулирующих органов. Также высокая стоимость услуг финансовых посредников и склонность крупных компаний к судебным разбирательствам негативно влияют на развитие.

Что касается Лондона, такими факторами являются чрезмерное нормативно-правовое регулирование деятельности участников финансового рынка, высокие ставки налога на прибыль; кроме того, режим капитального контроля в финансовой сфере создает угрозу отмывания денег.

В Токио также существует ряд причин, тормозящих его развитие как международного финансового центра. Главными недостатками являются жесткое регулирование рынка, высокий уровень налогообложения, протекционизм в отношении национальных банков и такой немаловажный фактор как языковой барьер.

Итак, на основе приведенных данных, можно выделить ключевые факторы формирования международного финансового центра:

- наличие крупного финансового рынка;
- открытость экономики, движения капиталов, трудовых ресурсов;
- отсутствие коррупции (очень низкий уровень);
- благоприятная законодательная база;
- удобное географическое местоположение;
- развитая инфраструктура города;
- высокие темпы развития;
- стабильная экономическая и политическая ситуация в стране.

Имея все вышеперечисленные факторы, любой город может конкурировать с лидирующими финансовыми центрами мира. В то же время формирование данных преимуществ требует существенных усилий как со стороны национального правительства, так и со стороны бизнес-сообщества. Объединение их устремлений и сочетание ряда объективных факторов приводит к развитию международных финансовых центров.

Список литературы

1. Булгаков Р.Ю., Шевченко Д.А [Текст] Конкурентные позиции европейских финансовых центров на глобальном финансовом рынке // Тега Europeana: Youth for EU: Альманах. Выпуск 2. – Ростов-н/Д: Изд-во Южного федерального университета, 2013.
2. Каюкова Е.В [Текст] Мировые финансовые центры и их роль в мировой экономике / Е.В. Каюкова // Экономика и социум. – 2014. – №4.
3. Международные финансовые центры и их роль в развитии мировой экономики. Аналитический обзор [Текст] – М.: Финансовый университет при Правительстве Российской Федерации, 2012.

4. Ноздрев С.И. Токийский финансовый центр в условиях обострения конкуренции на международных рынках капитала / С.И. Ноздрев // Япония. Ежегодник. – 2010. – №39.
5. Нью-Йоркская фондовая биржа (NYSE) [Электронный ресурс]. – Режим доступа: <http://www.ereport.ru/articles/organiz/nyse.htm>
6. Сахаров А.А [Текст] Международные финансовые центры / А.А. Сахаров // Регламентация банковских операций. – 2009. – №9.
7. The Global Financial Centres Index 17. March 2015 / Z/Yen Group. [Электронный ресурс]. – Режим доступа: <http://www.longfinance.net/>

Литвинов Олег Сергеевич

ведущий специалист

Министерство финансов Ставропольского края
г. Ставрополь, Ставропольский край

ПЕРЕХОД К ПРОГРАММНО-ЦЕЛЕВОМУ ПРИНЦИПУ ФОРМИРОВАНИЯ БЮДЖЕТА

***Аннотация:** в данной статье рассматриваются предпосылки перехода к программно-целевому бюджетированию в Российской Федерации.*

***Ключевые слова:** бюджетирование, федеральная целевая программа, региональная программа, ведомственная целевая программа, Государственная программа*

Эффективная бюджетная и государственная политика должны сочетать в себе направленность на результат и возможность оценки степени достижения поставленных целей. С точки зрения формирования бюджета этим задачам отвечает программное бюджетирование, которое сегодня внедряется в Российской Федерации. Международная практика доказывает успешность использования этого инструмента, в том числе для повышения эффективности деятельности государственного сектора.

Начиная с 2000 года, с момента вступления в силу Бюджетного кодекса Российской Федерации, постепенно вводятся различные инструменты, обеспечивающие реализацию программ бюджетных реформ. Успешное существование такого инструмента, как ФЦП, привело к реализации нового типа программ – разрабатываемых на уровне ведомств.

Ключевым моментом, положившим начало бюджетированию, ориентированному на результат, является Постановление правительства РФ №249 от 22.05.2004 г. «О мерах по повышению результативности бюджетных расходов». Необходимость внедрения системы докладов впервые была оговорена в Концепции реформирования бюджетного процесса в Российской Федерации в 2004–2006 гг. Внедрение механизма бюджетирования, ориентированного на результат, регламентировано постановлением Правительства РФ №239 «Об утверждении положения о разработке, утверждении и реализации ведомственных целевых программ» 19 апреля 2005 года.

Программное бюджетирование – это методология планирования, исполнения и контроля за исполнением бюджета, обеспечивающая взаимосвязь процесса распределения государственных расходов с результатами реализации программ. Эволюция программ показана на рисунке 1.



Рис. 1. Эволюция сущностного наполнения программ

Переход к программному бюджетированию требует существенных изменений не только в финансовой сфере; процессы модернизации должны коснуться и административных структур как таковых, и квалификации самого административного аппарата. Это довольно сложный процесс. Но внедрение программного бюджетирования позволит решить важные вопросы:

- а) получить максимальный эффект от использования ограниченных ресурсов;
- б) на основе полученных данных и произведенных расходов более объективно оценить результаты деятельности министерств и ведомств, выполняющих функции или оказывающих услуги в рамках своих полномочий.

Одной из мер по переходу к программному бюджету явилось принятие Программы Правительства Российской Федерации по повышению эффективности бюджетных расходов на период до 2012 года от 30 июня 2010 г. № 1101-р. Согласно данной программе было выделено несколько системных недостатков и проблем в сфере бюджетирования, а именно:

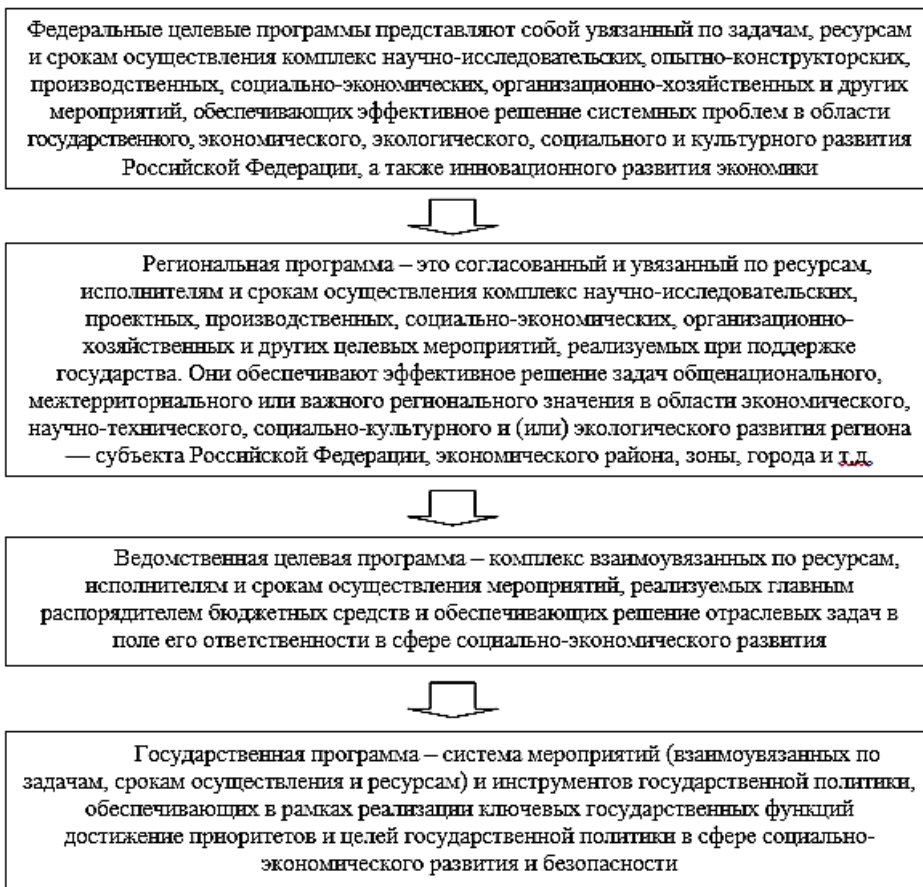
- стратегическое планирование остается слабо интегрированным с бюджетным планированием;
- сохраняются условия и стимулы для неоправданного увеличения бюджетных расходов;
- структура и динамика расходов слабо взаимосвязаны с целями государственной политики;
- отсутствуют действенные методики оценки деятельности органов государственной власти и органов местного самоуправления, оценки эффективности использования ими финансовых ресурсов;
- планирование программных и непрограммных расходов, а также капитальных и текущих расходов (за исключением федеральных целевых программ) методологически не взаимосвязано;
- не соответствует современным требованиям система государственного финансового контроля;
- формальным остается применение инструментов бюджетирования, ориентированного на результаты;
- продолжает расти бюджетная сеть (перевод бюджетных учреждений в автономные учреждения крайне редок).

К моменту принятия Программы Правительства Российской Федерации по повышению эффективности бюджетных расходов на период до 2012 года от 30 июня 2010 г. № 1101-р более 90%

российского бюджета являлось непрограммным. Для перевода бюджета в программный вид было решено разработать новый инструмент, названный государственной программой. Порядок разработки, реализации и оценки эффективности государственных программ Российской Федерации был утвержден постановлением Правительства РФ от 2 августа 2010 г. № 588.

Для реализации перехода к программному бюджетированию Программа Правительства Российской Федерации по повышению эффективности бюджетных расходов на период до 2012 года от 30 июня 2010 г. № 1101-р предусмотрен ряд мероприятий, рассматриваемых как этапы последовательного перехода к новой концепции бюджета:

- утверждение порядка разработки, реализации и оценки эффективности государственных программ;
- определение перечня государственных программ и организация подготовки проектов государственных программ с отражением в них следующих основных вопросов:
 - обоснование цели и задач программы, ее вклада в достижение (реализацию) долгосрочных целей (приоритетов) социально-экономического развития Российской Федерации;
 - анализ исходной ситуации, сложившихся и прогнозируемых тенденций, основных проблем в соответствующей сфере;
 - прогноз конечных результатов программы, характеризующих целевое состояние, изменение состояния уровня и качества жизни населения, социальной сферы, экономики, общественной безопасности, государственных институтов, степени реализации других общественно значимых интересов и потребностей в соответствующей сфере;
 - перечень целевых индикаторов и показателей государственной программы с расшифровкой плановых значений по годам ее реализации;
 - сроки реализации государственной программы в целом, основные этапы и сроки их реализации с указанием промежуточных показателей;
 - основные меры правового регулирования в соответствующей сфере, направленные на достижение цели и (или) конечных результатов программы;
 - перечень включенных в состав государственной программы подпрограмм и федеральных целевых программ;
- обоснование общего объема бюджетных ассигнований из федерального бюджета по годам реализации государственной программы;
- определение порядка планирования объемов бюджетных ассигнований федерального бюджета на реализацию государственных программ на среднесрочный период с учетом необходимости его интеграции с бюджетным процессом.

Несмотря на то, что во многих странах переход к программному бюджету начался довольно давно (около двух десятилетий назад), внедрение программных методов еще не завершено. Как правило, переход на программное бюджетирование связан с ухудшением а бюджетно-налоговой сфере. Та же ситуация проявилась и в России. В рамках государственных программ предполагается проведение модернизации экономики России, создание условий для повышения ее конкурентоспособности и улучшения инвестиционного климата.

Список литературы

1. Афанасьев М.П. Программный бюджет: учебное пособие / М.П. Афанасьев. – Москва: ИНФРА-М, 2012. – 381 с.

Литвинов Олег Сергеевич

ведущий специалист

Министерство финансов Ставропольского края
г. Ставрополь, Ставропольский край

ПРИМЕНЕНИЕ ПРОГРАММНО-ЦЕЛЕВОГО ПРИНЦИПА НА ФЕДЕРАЛЬНОМ УРОВНЕ

Аннотация: в данной статье рассматривается процесс внедрения программно-целевого принципа бюджетирования на федеральном уровне.

Ключевые слова: программно-целевой принцип, бюджетное планирование, государственная программа, программный бюджет.

Реформирование государственных финансов является важнейшим звеном в повышении качества общественных услуг. В последние несколько лет особенно активно осуществляется переход к программно-целевому методу управления общественными финансами.

Процесс бюджетного планирования в Российской Федерации определяется в основном Бюджетным кодексом Российской Федерации. На федеральном уровне процесс определяется постановлением Правительства Российской Федерации от 29 декабря 2007 г. №1010 «О порядке составления федерального бюджета и проектов бюджетов государственных внебюджетных фондов Российской Федерации на очередной финансовый год и плановый период».

Программно-целевое бюджетирование предполагает изменение принципов учета и горизонта бюджетного планирования. Это бюджетирование позволит субъектам РФ и муниципалитетам прекратить практику затратного финансирования и выбрать приоритетные направления расходов в соответствии с поставленными целями и задачами, заложенными в стратегии развития субъектов РФ и муниципальных образований.

Государственные программы должны обеспечить достижение целей на приоритетных направлениях социально-экономического развития. Трансформация приоритетных направлений в цели государственных программ приобретает важнейшее значение.

В то же время региональные и местные проблемы, нуждающиеся в программно-целевом решении, не всегда имеют федеральное и тем более межгосударственное экономическое значение. Имеется много проблем, для решения которых достаточно мобилизовать ресурсы нескольких регионов или одного субъекта Федерации.

Программно-целевые принципы уже используются рядом субъектов России в бюджетировании, при этом наиболее активно – в Московском регионе. Поэтому большое значение имеет и разработка приоритетных направлений социально-экономического развития в субъектах.

Внедрение системы бюджетирования, ориентированного на результат, связано со следующими проблемами: сложность достижения быстрых результатов в области повышения качества бюджетных услуг; сложность разработки количественных индикаторов оценок расходов; сложность формализации результатов социально-экономического эффекта; не учитывается связь значения индикатора с желаемым эффектом.

Процесс перехода к программно-целевому бюджетированию довольно длительный. Это связано со сложностью определения для многих услуг количественных измерителей. Решению этой задачи способствует разработка стандартов качества оказания услуг.

В связи с существующими проблемами выделяются основные задачи в области бюджетирования, ориентированного на результат, которые необходимо решить в ближайшем будущем. В условиях снижения устойчивости федерального бюджета из-за уменьшения доли нефтегазовых необходимым условием является повышение эффективности расходов и переориентация бюджетных ассигнований в рамках существующих бюджетных ограничений на реализацию первоочередных направлений социально-экономической политики, направленной на повышение эффективности деятельности всех участников экономических отношений, достижение измеримых, общественно значимых результатов.

Государственные программы Российской Федерации – звено, увязывающее бюджетный процесс и стратегическое планирование. Федеральный бюджет, бюджеты некоторых субъектов Российской Федерации формируются с применением структуры государственных программ. Эффективность таких бюджетов в целом зависит от качества программ, и контроля их реализации.

Для повышения доступности и качества оказания государственных услуг необходимо решить три задачи.

Первая – законодательное закрепление порядка формирования единого базового перечня государственных (муниципальных) услуг в таких сферах, как образование, здравоохранение, культура и других. Вторая – создание единой методологии расчета нормативных затрат на оказание государственной (муниципальной) услуги. Третья – включение основных параметров государственного задания в состав целевых показателей выполнения соответствующих государственных программ.

Согласно методическим указаниям по разработке и реализации государственных программ Российской Федерации, утвержденным приказом Министерства финансов РФ от 26 декабря 2012 г. №817, основанием для разработки государственных программ является перечень государственных программ Российской Федерации.

В государственных программах четко определены все инструменты нормативного регулирования достижения целей. В них оцениваются и льготы по налогам, которые концентрируются для выполнения этих целей, так как они являются скрытым бюджетным финансированием. Государственная программа представляет собой комплекс всех мероприятий для достижения соответствующих целей.

Структура государственной программы включает федеральные целевые программы и подпрограммы, содержащие в том числе ведомственные целевые программы и отдельные мероприятия органов государственной власти. Государственная программа содержит только подпрограммы, в том случае, если в сферу ее реализации не включены федеральные целевые программы.

Оценка эффективности госпрограмм может предусматривать алгоритм установления пороговых значений ее целевых индикаторов. Оценка эффективности госпрограмм в течение ее реализации проводится не реже, чем один раз в год.

В целях обеспечения эффективного мониторинга и контроля реализации всех мероприятий государственной программы ответственный исполнитель вместе с планом реализации разрабатывает детальный план-график на очередной год, содержащий полный перечень мероприятий, необходимых и достаточных для достижения целей государственной программы, а также полный перечень контрольных событий программы.

Предупреждение возникновения проблем и отклонений хода реализации государственной программы от запланированного осуществляется в ходе мониторинга реализации государственной программы не реже одного раза в квартал.

Список литературы

1. Тимофеева, А.И. Анализ инструментов программно-целевого управления и бюджетного планирования, установленных федеральным законодательством / А.И. Тимофеева // Госменеджмент, 2013 – №6.
2. Постановление Правительства Российской Федерации от 29 декабря 2007 г. №1010 «О порядке составления федерального бюджета и проектов бюджетов государственных внебюджетных фондов Российской Федерации на очередной финансовый год и плановый период» – [Электронный ресурс]. – Режим доступа: base.garant.ru

АНАЛИЗ ПРИМЕНЕНИЯ ПРОГРАММНО-ЦЕЛЕВОГО ПРИНЦИПА НА РЕГИОНАЛЬНОМ УРОВНЕ

Актуальность: в данной статье рассматривается процесс внедрения программно-целевого принципа бюджетирования на региональном уровне

Ключевые слова: программно-целевой принцип, государственная программа, программное бюджетирование.

Региональное программирование требует решения целого комплекса вопросов, связанных с применением методологии и технологии программного бюджетирования, преобразованием организационных структур, разработкой определённой системы стимулов и экономических нормативов. Как правило, устанавливается общий порядок разработки и реализации региональных программ.

Региональные программы формируются и реализуются на уровне республик, краев, областей, городов федерального значения, они обусловлены общегосударственными и территориальными интересами. Отбор региональных проблем для программного бюджетирования проводится в большинстве случаев территориальными органами власти и управления. Программные мероприятия осуществляются в границах территориально ограниченного региона, единицы административно – территориального деления страны. Региональные программы отличаются небольшими по сравнению с государственными программами объёмами работ и бюджетных ресурсных затрат, обладают строгой целевой направленностью, точной адресностью.

Важнейшим вопросом становится не только разработка программ, но и их обоснованность и соответствие требованиям как текущего социально-экономического развития, так и стратегического.

В целом же использование методов программного бюджетирования способствует качественному улучшению показателей расходования бюджетных средств в регионах.

Серьёзным препятствием для разработки значительного числа региональных целевых программ представляется размытость целей и задач программ, что приводит к некорректности постановки цели, а это делает цели неопределёнными, а задачи – недостижимыми.

Внедрение в систему управления программой процедур независимой экспертизы многими регионами не реализовано, не смотря на то что она определяет возможности совершенствования системы управления программой, выявления ее проблем, обеспечения объективности оценок и повышения степени доверия общества к программно-целевым методам в рамках управления реализацией программы.

Кроме того, организация мониторинга реализации программы и его встраивание в процесс принятия управленческих решений также не до конца проработаны. Безусловно, для действенного управления конкретной программой развития региональной экономики наличие эффективной системы мониторинга ее выполнения является важнейшим условием. Однако механизмы мониторинга программ развития региональной экономики, как правило, четко не определены, а именно: отсутствуют требования к периодичности проведения мониторинга, составу собираемых данных и способам их получения.

Проблемой является также усиление персональной ответственности за результаты реализации программы. Особенно важным это становится потому, что в последнее время ярко стали проявляться новые тенденции регионального управления. Большинство регионов переходит от краткосрочных и среднесрочных планов к долгосрочным планам и программам развития региона. Это происходит при формировании единой методологии разработки региональных планов с учетом стратегии развития территории. Поэтому программы социально-экономического развития перерастают в общественные соглашения.

Кроме того, полнота использования бюджетных ассигнований в целях оценки эффективности госпрограмм применяется не всеми субъектами РФ, а способы ее применения могут существенно отличаться в разных регионах страны.

Существует многообразие методик оценки эффективности госпрограмм, выработанных регионами. Часть этих методик, которые используют оценку только степени достижения результатов, нельзя назвать методиками оценки эффективности, поскольку не производится сопоставление результатов с затраченными ресурсами, причем не только финансовыми.

Чтобы программа могла использоваться как реальный инструмент реализации региональной политики, важно обеспечить:

- точную взаимосвязь деятельности, которую планируется осуществлять в рамках программы, с объемами финансирования и результирующими показателями (целевыми индикаторами программы);

- адекватные (то есть не очень большие) объемы госпрограммы, приемлемые для ее написания, выверки, внесения оперативных изменений.

Необходимо, чтобы процесс перехода к программным методам в регионах не проводился искусственно. Поэтому улучшение качества управления страной, ее регионами и местными территориальными образованиями возможно, в том числе на основе эффективно развивающихся бюджетных отношений. Для этого необходимо работать над совершенствованием структуры государственных программ, связывать показатели и индикаторы госпрограмм между собой. Кроме того, для успешной реализации бюджетных преобразований необходимы профессионально подготовленные кадры. В развитии программных отношений большое значение приобретает системный подход и долгосрочная перспектива.

Список литературы

1. Лакути, Б.Г. Программно-целевой принцип формирования и расходования бюджетных средств / Б.Г. Лакути // Отраслевая экономика. 2012 – №8.
2. Клишина, М.А. Практика правового регулирования государственных программ в субъектах РФ / М.А. Клишина // Бюджет. 2013 – №8.

Максимова Ньургуйна Романовна

магистрант

Соловьева Анна Петровна

заведующая кафедрой

ФГАОУ ВПО «Северо-Восточный федеральный университет им. М.К. Аммосова»
г. Якутск, Республика Саха (Якутия)

ОСОБЕННОСТИ ГОСУДАРСТВЕННОГО РЕГУЛИРОВАНИЯ ОПЛАТЫ ТРУДА В ОБРАЗОВАТЕЛЬНЫХ УЧРЕЖДЕНИЯХ И ПУТИ ИХ СОВЕРШЕНСТВОВАНИЯ

***Аннотация:** в данной статье рассматриваются новые меры для улучшения регулирования оплаты труда в бюджетных организациях. Автор полагает, что сегодня в образовательных учреждениях система заработной платы все меньше выполняет свою основную функцию воспроизводства рабочей силы и стимулирования труда у работников.*

***Ключевые слова:** государственное регулирование, мотивация работников.*

Органам государственной власти субъектов Российской Федерации, органам местного самоуправления и руководителям государственных и муниципальных образовательных учреждений в целях развития кадрового потенциала, повышения престижности и привлекательности педагогической профессии, выполнения в 2015 году целевых значений показателя средней заработной платы педагогических работников образовательных учреждений, совершенствование системы оплаты труда педагогических и иных работников рекомендуется осуществлять путем перераспределения средств, предназначенных на оплату труда, стремясь к достижению доли условно-постоянной части заработной платы работников в виде окладов (должностных окладов), ставок заработной платы в структуре их заработной платы (без учета районных коэффициентов и процентных надбавок к заработной плате лиц, работающих в районах Крайнего Севера и приравненных к ним местностях) не ниже 60 %. Кроме того, необходимо учитывать, что:

а) в соответствии с трудовым законодательством одним из обязательных условий трудового договора, заключаемого с педагогическим работником, являются условия оплаты его труда, в том числе размер его должностного оклада или ставки заработной платы, являющийся фиксированным размером оплаты труда за исполнение должностных обязанностей за календарный месяц либо за норму часов педагогической работы в неделю (в год) за ставку заработной платы без учета компенсационных и стимулирующих выплат;

б) под фиксированными размерами оплаты труда педагогических работников, для которых в соответствии с законодательством Российской Федерации установлена продолжительность рабочего времени, составляющая 30 или 36 часов в неделю, следует понимать размеры должностных окладов, устанавливаемых за исполнение должностных обязанностей определенной сложности за календарный месяц без учета компенсационных и стимулирующих выплат;

в) под фиксированными размерами оплаты труда педагогических работников, для которых в соответствии с законодательством Российской Федерации предусмотрены нормы часов педагогической работы в неделю (в год) за ставку заработной платы, следует понимать размеры ставок заработной платы за календарный месяц, предусмотренные по должностям педагогических работников за норму часов преподавательской работы (нормируемая часть педагогической работы), составляющую соответственно 18, 24 часа в неделю или 720 часов в год, либо норму часов педагогической работы, составляющую 20, 24, 25, 30, 36 часов в неделю.

Ставки заработной платы, установленные за 18, 24 часа преподавательской работы в неделю или за 720 часов преподавательской работы в год, являющейся нормируемой частью педагогической работы, выплачиваются педагогическим работникам с учетом выполнения ими другой педагогической работы, входящей в их должностные обязанности в соответствии с квалификационной характеристикой;

г) месячная заработная плата учителей и других педагогических работников, для которых установлены нормы часов преподавательской или педагогической работы в неделю за ставку заработной платы, определяется с учетом фактического объема учебной нагрузки (преподавательской, педагогической работы) путем умножения размеров установленных им ставок заработной платы за календарный месяц на фактический объем учебной нагрузки (преподавательской, педагогической работы) в неделю и деления полученного произведения на норму часов преподавательской или педагогической работы в неделю, установленную за ставку заработной платы;

д) преподавателям профессиональных учреждений, структурных подразделений учреждений, осуществляющих образовательную деятельность по образовательным программам среднего профессионального образования (программам подготовки квалифицированных рабочих, служащих, программам подготовки специалистов среднего звена), а также программам профессионального обучения (программам профессиональной подготовки по профессиям рабочих, должностям служащих, программам переподготовки рабочих, служащих, программам повышения квалификации рабочих, служащих), для которых норма часов преподавательской работы установлена 720 часов в год, на начало учебного года устанавливается средняя месячная заработная плата путем умножения часовой ставки преподавателя на установленный ему объем годовой учебной нагрузки и деления полученного произведения на 10 учебных месяцев. Часовая ставка определяется путем деления месячной ставки заработной платы на среднемесячную норму учебной нагрузки (72 часа);

е) размеры и условия дополнительных выплат за классное руководство, проверку письменных работ, заведование отделениями, филиалами, учебно-консультационными пунктами, кабинетами, отделами, учебными мастерскими, лабораториями, учебно-опытными участками, руководство предметными, цикловыми и методическими комиссиями и другие виды дополнительной работы, а также фактический объем преподавательской (педагогической) работы в рамках реализации образовательной программы образовательной организации, установленный педагогическим работником, для которых предусмотрены нормы часов преподавательской (педагогической) работы в неделю (в год) за ставку заработной платы, предусматриваются в их трудовых договорах (дополнительных соглашениях к трудовым договорам) помимо установленных им фиксированных размеров оплаты труда.

В условиях рыночной экономики «старая» система заработной платы все меньше выполняет свою основную функцию воспроизводства рабочей силы и стимулирования труда у работников. Чтобы заработная плата выполняла свою стимулирующую функцию, должна существовать прямая связь между ее уровнем и квалификацией работника, сложностью выполняемой работы, степенью ответственности. Кроме того, сегодня нет единого понимания сущности и определения принципов организации оплаты труда. В связи с этим, государственное регулирование заработной платы имеет важное социально-экономическое значение, как на макро, так и на микроуровне.

Мотивация преследует цель создания необходимых условий и стимулов для наиболее полной реализации трудового потенциала каждым работником на конкретном рабочем месте [1, с. 89].

Функция мотивации заключается в том, что она оказывает влияние на трудовой коллектив организации в форме побудительных мотивов к эффективному труду, общественного воздействия, коллективных и индивидуальных поощрительных мер.

Сущность мотивации состоит в том, чтобы персонал фирмы выполнял работу в соответствии с делегированными ему правами и обязанностями, согласно с принятыми управленческими решениями [2, с. 136, 145].

Исходя из этого можно предложить следующие пути совершенствования к государственному регулированию организации оплаты труда работников образовательных учреждений:

1) зависимость оплаты труда от стажа, возраста работника (система оплаты за выслугу лет). Система оплаты за выслугу лет представляет собой метод контроля, при котором оплата труда и продвижение по службе пропорциональны возрасту и числу лет непрерывного стажа. В системе оплаты за выслугу лет тремя важными элементами являются забота о расходах рабочего на жизнь, побуждение к повышению производительности труда и стимулирование повышения способностей. Эффективность этой системы заключается в том, что она содействует созданию обстановки сотрудничества и взаимопомощи рабочих на производстве, а также в том, что не устанавливает непосредственную связь между трудом и зарплатой и формирует гибкое отношение рабочих к их перестановке. Таким образом, зарплату повышают не за стаж и возраст, а за квалификацию и профессионализм, которые повышаются по мере увеличения стажа;

2) зависимость от так называемых жизненных пиков, которых в жизни человека насчитывается 5-6 (поступление на работу после окончания университета; женитьба; рождение ребенка; покупка жилья в кредит; время, за которое следует отдать часть этого кредита, тоже сопровождается повышением зарплаты и т.д.). Зависимость заработной платы от жизненных пиков наглядно свидетельствует о реальной заботе по отношению к конкретному человеку. Жить в таких условиях спокойнее и надежнее, а также складываются соответствующие отношения к предприятию и отдача работника;

3) зависимость окладов работников от результатов работы предприятия. На всех предприятиях используется система «плавающих» окладов. Базовые ставки директора, начальников отделов и других работников колеблются в зависимости от динамики себестоимости, объема труда, номенклатуры, других показателей, за которые отвечает тот или иной руководитель;

4) низкая дифференциация (1:3) в оплате труда. Это означает, что работник самой низкой квалификации получает всего в 3 раза меньше, чем работник самой высокой квалификации. Эта особенность – удел высокоразвитых стран и, к сожалению, неприемлема для России, потому что, если

перевести это соотношение (1:3) в рубли, то на российском производстве будут проблемы с работниками высокой квалификации, директорами и др.;

5) бестарифные систем оплаты труда. Гибкие – потому что система может трансформироваться под практически любые задачи оперативного планирования и стимулирования. Бестарифные – потому что базовые параметры заработной платы (ставки, оклады, тарифы, минимальные зарплаты) определяются исходя из конъюнктуры рынка труда в регионе, характера, целей и задач бизнеса, кадровой политики руководства фирмы;

б) работник получает возможность заработать большее количество денег при условии хорошей работы, но только при достижении организацией высоких итоговых результатов, на которые он может повлиять и за которые несет ответственность. Сама организация, в свою очередь, получает мотивированных сотрудников: люди стараются сделать больше, чтобы больше заработать, а тех, кто не выдерживает конкуренции, заменяют новые сотрудники с подходящей философией;

7) коммиссионная оплата труда предназначена для работников, которые трудятся по соглашениям и договорам. Оплата труда устанавливается в виде фиксированной доли дохода, который получает предприятие от реализации продукции, произведенной работниками по трудовому соглашению. Разновидностью коммиссионной оплаты является использование ставки трудового вознаграждения, которая применяется в организациях, оказывающих консультативные и сервисные услуги по научно-техническим разработкам. Размер трудового вознаграждения может устанавливаться в виде фиксированного процента от суммы платежей, поступивших организации;

8) для руководителей и специалистов может применяться система «плавающих окладов», зависящие от результата работы в каждом месяце;

Данные меры могут быть применены как для образовательных учреждений, так и для иных бюджетных организаций в целом.

Список литературы

1. Карташова Л.В. Организационное поведение. Учебник / Л.В. Карташова, Т.В. Никонова. – М.: ИНФРА-М, 2002. – С. 89.
2. Шапиро С.А. Основы управления персоналом в современных организациях: уникальный подход, обеспечивающий эффективную работу компании. Учебник / С.А. Шапиро. – М.: ГроссМедиа, 2005. – С. 136, 145.

Маркова Ольга Михайловна

канд. экон. наук, доцент

ФГОБУ ВО «Финансовый университет при Правительстве РФ»

г. Москва

РАЗВИТИЕ СИСТЕМЫ ВАЛЮТНОГО РЕГУЛИРОВАНИЯ И ВАЛЮТНОГО КОНТРОЛЯ РОССИИ В УСЛОВИЯХ ЭКОНОМИЧЕСКИХ САНКЦИЙ

Аннотация: влияние экономических и политических санкций, введенных США и Евросоюзом против России, оказало существенное влияние на российский банковский рынок, на возможность привлечения иностранного капитала в рамках валютного регулирования. Можно говорить о широком спектре тактических подходов Банка России в целях регулирования и контроля валютных операций и нормативно-правового обеспечения механизма валютного регулирования и валютного контроля. Основными задачами статьи является определение текущей ситуации на банковском рынке в сфере валютного регулирования и определение направлений по совершенствованию технологии валютного контроля в целях повышения его эффективности.

Ключевые слова: валютное регулирование и валютный контроль, международные отношения, международная торговая палата, валютные риски.

Международный опыт в сфере валютного регулирования свидетельствует о взаимозависимости национальных, региональных и мировых валютных систем. Нестабильность национальной валюты влияет не только внутреннюю экономическую ситуацию в стране, но и ситуация на мировых финансовых, в том числе валютных рынках. Кроме того, можно говорить о широком спектре тактических подходов в регулировании и контроле валютных операций в зарубежных странах, которыми может воспользоваться Российская Федерация с целью совершенствования нормативно-правового обеспечения механизма валютного регулирования и валютного контроля.

В качестве одного из главных направлений деятельности Банка России выступает система валютного регулирования и валютного контроля, которая была законодательно закреплена Федеральным законом «О валютном регулировании и валютном контроле» №173-ФЗ [1]. В 2011–2015 гг. Банком России была продолжена работа по разработке нормативных актов и внесению изменений и дополнений в действующие нормативные акты Банка России в сфере валютного регулирования и валютного контроля, а также работа по совершенствованию технологии валютного контроля в целях повышения его эффективности. В частности, был сокращен перечень информации, подлежащей отражению в паспорте сделки; разработан порядок передачи паспорта сделки органам и агентам валютного контроля в электронном виде; введена в эксплуатацию система передачи информации по паспортам сделок в ФТС и ФНС в электронном виде; сокращено количество документов валютного контроля при осуществлении валютных операций; установлен порядок сохра-

нения в неизменном виде уникального номера паспорта сделки; совершенствован порядок взаимодействия между уполномоченным банком и клиентом за счет расширения сферы электронного обмена документами; кредитным организациям предоставлена возможность однократного формирования и направления информации по паспортам сделок сразу в адрес нескольких агентов валютного контроля; отменено требование о предоставлении резидентами декларации на товары на бумажном носителе.

В таблице 1 показана динамика поступления наличной иностранной валюты в уполномоченные банки в 2012–2014 гг. [2–3].

Таблица 1
Динамика поступления наличной иностранной валюты в уполномоченные банки (по всем видам валют), млн. долл. США

Источники поступления	2012 г.	2013 г.	2014 г.	Прирост, 2014 г., %	Прирост 2013 г., %
Ввезено банками (зачислено на счет «касса» в РФ)	10816	16970	18126	56,9	6,8
Получено от банков-нерезидентов	29603	32790	36594	10,8	11,6
Куплено у физических лиц (резидентов и нерезидентов) и принято по конверсии	33876	33097	35888	-2,3	8,4
Принято для зачисления на счета физических лиц (резидентов и нерезидентов)	42413	49015	46258	15,6	-5,6
Принято от физических лиц (резидентов и нерезидентов) для переводов без открытия счета	10271	10764	10847	4,8	0,8
Прочие поступления	2944	3557	3273	20,8	-8,0
Поступило наличной иностранной валюты, всего	129923	146193	150986	12,5	3,3

*Источник: составлено автором по данным Банка России.

Как показано в табл. 1, по итогам 2012 г. в уполномоченные банки поступило наличной иностранной валюты на сумму 129923 млн. долл. США. В следующем 2013 г. поступления наличной иностранной валюты выросли на 12,5% и составили 146193 млн. долл. По итогам 2014 г. темпы прироста поступлений наличной иностранной валюты значительно снизились и составили всего 3,3%, а абсолютный объем поступлений достиг 150986 млн. долл. США.

В таблице 2 показана динамика израсходованной наличной иностранной валюты через уполномоченные банки (все виды иностранной валюты пересчитаны в долл. США) [2; 3].

Таблица 2
Динамика израсходованной наличной иностранной валюты через уполномоченные банки (по всем видам валют), млн. долл. США

Источники расходования	2012 г.	2013 г.	2014 г.	Прирост, 2013 г., %	Прирост 2014 г., %
Вывезено банками (списано со счета «касса» из РФ)	7015	5768	9471	-17,8	64,2
Выдано банкам-резидентам	29676	33586	36463	13,2	8,6
Продано физическим лицам (резидентам и нерезидентам) и выдано по конверсии	51833	61961	59546	19,5	-3,9
Выдано со счетов физических лиц (резидентов и нерезидентов)	33674	38048	39267	13,0	3,2
Выдано физическим лицам (резидентам и нерезидентам) переводов без открытия счета	3281	2160	2311	-34,2	7,0
Прочие расходования	3840	3837	4178	-0,1	8,9
Израсходовано наличной иностранной валюты, всего	129319	145360	151236	11,0	4,0

*Источник: составлено автором по данным Банка России.

В 2011–2015 гг. Банк России осуществлял курсовую политику в рамках режима управляемого плавающего валютного курса. Операционным ориентиром курсовой политики оставалась рублевая стоимость бивалютной корзины, состоящей из 0,55 доллара США и 0,45 евро. В целях создания условий для повышения действенности процентной политики и подготовки перехода к режиму инфляционного таргетирования, Банк России в 2011–2015 гг. продолжал повышать гибкость курсообразования.

В результате предпринятых действий в сфере валютного регулирования были упрощены процедуры валютного контроля, повышено его информационное обеспечение и оперативность; снижена нагрузка на кредитные организации; существенно сокращены случаи предоставления фиктивных деклараций на товары. Все это способствовало усилению валютного контроля и его реализации в деятельности коммерческих банков. Однако с учетом резкого ухудшения ситуации во второй половине 2014 г в экономике России усилилась тенденция роста масштабов «бегства капитала», что было обусловлено, введением экономических санкций; резким падением курса рубля, состоянием инвестиционного климата и качеством развития российских институтов. Как показывает мировой опыт, данное негативное явление возникает и прогрессирует в экономике тех странах, где существуют: высокий уровень коррупции в государственном и корпоративном секторах;

галопирующая инфляция и высокие инфляционные ожидания; отсутствие надежного законодательного и административного механизма защиты прав инвесторов; риски девальвации национальной валюты; высокая волатильность фондового рынка; высокий общий уровень налогообложения; значительные финансовые и моральные издержки при организации и поддержании бизнеса; политическая нестабильность и др. Большинство из указанных выше проблем присуще экономике России, что отрицательно повлияло на ее финансовое положение.

Развитию системы валютного регулирования и валютного контроля препятствовали: неустойчивость экономики России; высокая доля краткосрочных инвестиций; утечка капитала из страны; высокие объемы и доля сомнительных операций; невысокий кредитный рейтинг российской банковской системы; риски вложений в экономику России. Все перечисленные факторы многократно усилились, а некоторые приобрели критические значения ввиду резкого ухудшения экономического положения, вызванного, прежде всего, снижением цен на нефть и экономическими санкциями в отношении России, повлекшими «обвал» рубля по отношению к ведущим мировым валютам, панику на финансовых рынках, удорожание фондирования для коммерческих банков и др. При этом отсутствовали адекватные и своевременные меры со стороны Правительства РФ и Банка России в сложившейся ситуации, что являлось свидетельством нероботоспособности, а, точнее, отсутствия, механизма защиты экономики в случае валютно-финансового кризиса.

По оценкам Банка России, текущий курс рубля существенно отклонился от фундаментально обоснованных значений, то есть тех уровней, которые определяются действием макроэкономических факторов, прежде всего влияющих на состояние платежного баланса: ценами на экспортируемые товары, дифференциалом процентных ставок, экономической активностью и другими параметрами. В Банке России полагают, что наблюдаемая в настоящее время динамика курса рубля, в том числе, его избыточная волатильность, создает предпосылки к возникновению рисков для финансовой стабильности и формированию устойчивых девальвационных и инфляционных ожиданий. 17 декабря 2014 г. Банк России распространил информацию «О мерах Банка России по поддержанию устойчивости российского финансового сектора», которая также касается и проблем валютного регулирования [4].

Наиболее продуктивной мерой для снижения утечки капитала Банк России предполагает изменять трансформацию инструментов валютного регулирования и валютного контроля. С этой целью целесообразно разумное совмещение принципов предварительного и последующего валютного контроля. Это позволит приостановить сделки, которые имеют признаки легализации незаконно полученных доходов, с информированием соответствующих компетентных органов.

Следующей мерой, которая позволила бы приостановить бегство капиталов из России и улучшение ситуации на внутреннем валютном рынке, могла быть стать действующая в начале 2000-х годов обязательная продажа части валютной выручки предприятиями, осуществляющими междунациональные торговые сделки. Подобная практика действует в 74 странах, которые входят в МВФ. Из них экспортеры 42 государств должны продавать 100% валютной выручки на внутреннем валютном рынке, а в 32 странах применяется требование о частичной продаже экспортной выручки. По официальным данным в России на валютный рынок поступает меньше половины валюты от внешней торговли, а по независимым оценкам – всего 30% [5]. Это также влияет на неустойчивый валютный курс рубля.

В целях совершенствования валютного контроля в коммерческих банках необходимо:

- ужесточение мер административного воздействия; четкое распределение функций по валютному контролю среди субъектов валютного регулирования в законодательном порядке;
- принятие законодательного акта, или внесения дополнения в действующее валютное законодательство, где будут урегулированы общие основы действия механизма защиты экономики в случае возникновения валютно-финансовых кризисов, а также возможность гибкой адаптации и внесения коррективов в этот механизм с учетом текущей экономической ситуации. В качестве альтернативных мер, Банку России необходимо предусмотреть возможность использования ранее применяемой практики продажи на внутреннем валютном рынке части валютной выручки (возможно как временную меру);
- дальнейшее совершенствование валютного законодательства, в том числе, разграничение и четкое определение основных понятий в сфере валютного регулирования и валютного контроля;
- предметное разграничение ответственности за нарушение валютного законодательства между участниками валютных операций;
- совершенствование механизма валютного контроля за утечкой капитала и сомнительными операциями, в том числе, за счет развития систем предварительного и последующего контроля, мониторинга валютных операций, управления выручкой, управления денежной массой.

Предпринимаемые Банком России меры, прежде всего, должны способствовать возвращению валютного курса к фундаментально обоснованным значениям. Снижение ставок по операциям предоставления валютной ликвидности позволит повысить их действенность и обеспечит достижение баланса спроса и предложения на валютном рынке при более низкой волатильности обменного курса.

Одной из главных задач Банка России должно стать не только оперативное слежение за ситуацией на валютном рынке и анализ его влияния на другие сегменты финансового рынка, но и разработка и незамедлительное применение комплекса адекватных мер в случае наступления кризисных ситуаций. В части валютного регулирования Банк России планирует предпринять и уже реализует следующие действия [5].

1. Вводится временный мораторий на признание отрицательной переоценки по портфелям ценных бумаг кредитных организаций и некредитных финансовых организаций, что позволит снизить чувствительность участников рынка к рыночному, в том числе, валютному, риску.

2. Для ограничения влияния переоценки номинированных в иностранных валютах активов и обязательств на пруденциальные нормативы кредитных организаций Банк России планирует предоставить кредитным организациям временное право использовать при расчете пруденциальных требований по операциям иностранной валюте курс, рассчитанный за предыдущий квартал.

3. Банк России совершенствует механизм предоставления кредитным организациям средств в иностранной валюте. В рамках механизма валютного РЕПО планируется проведение дополнительных аукционов на разные сроки в случае необходимости.

4. Банк России рассматривает центрального контрагента на Московской Бирже как важный институт централизованного распределения ликвидности среди всех участников финансового рынка – как кредитных, так и некредитных финансовых организаций. Для обеспечения устойчивого функционирования биржевого рынка Банк России при необходимости обеспечит поддержку центральному контрагенту на Московской Бирже, чтобы участники рынка были уверены в надежности централизованного клиринга и непрерывности выполнения его функций [5].

Таким образом, необходимо и дальнейшее развитие антикризисных мер, направленных как на укрепление финансового сектора в целом, так и на стабилизацию ситуации на валютном рынке и укреплению курса рубля, в частности.

Список литературы

2. О валютном регулировании и валютном контроле: Федеральный закон от 10.12.2003 г. №173-ФЗ (ред. 04.11.2014 г.) / СПС «Консультант-Плюс».
3. Операции с наличной иностранной валютой в банковском секторе Российской Федерации / Официальный сайт Банка России. – [Электронный ресурс]. – Режим доступа: <http://www.cbr.ru/statistics/?PrId=finr>.
4. Основные показатели оборота валют на валютном рынке Российской Федерации / Официальный сайт Банка России. – [Электронный ресурс]. – Режим доступа: <http://www.cbr.ru/statistics/?PrId=finr>.
5. О мерах Банка России по поддержанию устойчивости российского финансового сектора: Информация Банка России от 17.12.2014 г. / СПС «Консультант-Плюс».
6. Красавина Л.Н. Актуальные проблемы валютного регулирования и валютного контроля / Л.Н. Красавина // Банковское дело. – 2013 – №6 – С. 9–14.

Маслин Герман Олегович

студент

Пономарева Елена Анатольевна

канд. экон. наук, доцент

ФГАОУ ВПО «Северо-Кавказский федеральный университет»
г. Ставрополь, Ставропольский край

УПРАВЛЕНЧЕСКИЙ УЧЕТ НА ПРЕДПРИЯТИИ

Аннотация: в статье рассмотрены некоторые теоретические аспекты управленческого учёта и его роль в стратегии предприятия. Управленческая информация необходима для систематизации и анализа, ее детализации и обработки в принятии эффективных управленческих решений.

Ключевые слова: управленческий учет, система, модель, управление, стратегическое планирование, предприятие.

Система управленческого учета индивидуальна для каждого предприятия, её индивидуальность исходит из специфики предприятия, его структуры и вида деятельности, основываясь на том, какая информация необходима для принятия управленческих решений. Управленческая информация необходима для систематизации и анализа, ее детализации и обработки в принятии эффективных управленческих решений. Единого мнения о конкретной управленческой информации, о её наполненности не существует, что обуславливает дискуссионность этого направления.

Грамотная система управленческого учета дает возможность точно определить, что именно предприятию приносит доход, на сколько эффективно то или иное управленческое решение, где возникают необоснованные затраты и т.д. Помимо этого, управленческий учет позволяет планировать деятельность, оценивать работу сотрудников и является достаточно тонким инструментом мотивации.

Выживание и успех в современных экономических условиях во многом определяются умением руководителя оперативно влиять на деятельность своей организации путем принятия верных и быстрых управленческих решений. В процессе практической финансово-хозяйственной деятельности организаций можно выделить основные направления принятия управленческих решений, такие как: анализ безубыточности производства, определение структуры производства, принятие решений по инвестиционным проектам, принятие решений по ценообразованию и т. д.

В режиме постоянной инфляции и жестких рыночных отношений (конкуренции) работа организации в России подвержена значительным предпринимательским и финансовым рискам. В данных условиях учет в организациях становится не только важнейшим и единственным источником

сверхважной информации, но и основным инструментом стратегического планирования и прогнозирования деятельности. Необходимость привлечения к управлению предприятием в первую очередь специалистов, руководителей и менеджеров всех уровней на первое место выводит значение подсистемы управленческого учета.

Чтобы выжить в условиях современной конкуренции, организация должна разработать определенную стратегию, которая будет обеспечивать эффективное планирование. Для этого существуют достаточное число моделей принятия стратегических управленческих решений.

Принципы, которые легли в основу модели максимизации прибыли дают понятие о том, какую выбрать стратегию управления предприятием. Модель помогает нам проанализировать будущее поведение организации. Однако у модели максимизации прибыли существует и обратная сторона: максимизация прибыли – это не самое эффективное решение, предпринимаемое управлением; кроме того, управляющий не располагает полной информацией, которая необходима для максимизации прибыли; в настоящее время у предприятия, кроме извлечения прибыли, существует много других целей; стратегия, направленная только на максимизацию ведет непосредственно к увеличению риска, нестабильности. Поэтому, если управляющий всеми путями пытается уйти от риска, то не будет вести политику максимизации прибыли.

Модель максимизации продаж – это, вероятно, наиболее широко известная альтернатива модели максимизации прибыли. Она легкодоступна для понимания и подтверждается интуитивно привлекательными примерами из жизни. Строгие эмпирические испытания, однако, не подтверждают справедливости гипотезы максимизации продаж. Особенно это касается долгосрочных задач фирмы [1].

Рассмотрим следующую модель максимизации роста. Рост организации и ее потенциал служат составляющей успеха ее финансового состояния. Сущность модели максимизации роста заключается в том, что если предприятие достигло уровня выпуска продукции, который обеспечивает максимизацию прибыли, то выпуск продукции должен быть постоянным до тех пор, пока остаются постоянными затраты и уровень спроса.

Модель добавленной стоимости – это долгосрочная концепция, направленная на максимизацию выгоды всех участников: управляющих, рабочих, поставщиков и акционеров. Ее исходная философия состоит в том, что основная цель коммерческой организации состоит в вознаграждении своих работников (как управляющих, так и рядовых сотрудников). Вознаграждение включает в себя не только увеличенную заработную плату и дополнительные привилегии, но также и удовлетворение, получаемое от изготовления высококачественного продукта. Заработная плата управленческого аппарата, заработная плата сотрудников и другие затраты на содержание персонала являются неотъемлемой частью полной добавленной стоимости. Тем самым управление и труд не будут противниками, напротив, они будут партнерами, преследующими общую цель – максимизацию добавленной стоимости.

Наконец модель управленческого поведения представляет собой разделение обязанностей между управляющими и владельцами предприятия. Модель управленческого поведения состоит из модели управленческой выгоды, модели управленческого благоразумия и агентскую модель. Все эти виды моделей были созданы на базе следующих предположений:

- и акционеры, и управленцы пытаются, в первую очередь, максимизировать свою личную выгоду;

- интересы владельцев и акционеров противоречивы, следовательно, управляющие, пытаясь максимизировать свою прибыль, уменьшают выгоду владельцев.

Процесс принятия стратегического управленческого решения определенно связан с проблемами, которые возникают при планировании конкретных действий, касающихся производственно-хозяйственной деятельности предприятия. Когда руководитель не может четко определить проблему, может возникнуть ситуация, когда принимается одно решение, а реализуется совершенно другое. Для того чтобы подобных ситуаций не возникало, руководству организации необходимо понимать сущность проблемы и уметь выявлять факторы, влияющие на процесс принятия решений.

Существуют и мнения о том, что стратегическое планирование – это набор действий, решений, предпринятых руководством, которые ведут к разработке специфических стратегий, предназначенных для достижения целей [2].

На наш взгляд, стратегическое планирование представляет собой определенные действия и решения, направленные и предназначенные для достижения поставленной стратегической цели. Процесс стратегического планирования – это инструмент для принятия управленческого решения.

Мы считаем, что стратегическое управление – это совокупность процессов, приемов разработки и реализации определенных стратегий предприятия для осуществления отлаженного регулирования и своевременного реагирования на процессы изменения в организации, отвечающих требованиям внешнего окружения и составляющих конкурентное преимущество.

Как правило, считается, что угроза для стратегии исходит из внешней среды компании в силу изменений в технологиях или в поведении конкурентов.

Несмотря на то, что внешние изменения могут представлять проблему, гораздо более серьезная угроза часто таится именно внутри организации.

Стратегическое управление предприятием взаимосвязано с управленческим учетом. Управленческий учет служит инструментом для достижения стратегических целей организации. Общая си-

стема управленческого учета должна непременно соответствовать стратегиям организации. В таком случае, система учета принесет максимальную пользу и обеспечит конкурентное преимущество.

В данной статье затронут только ряд проблем, связанных с организацией управленческого учета для целей принятия стратегических решений. Грамотное использование данных управленческого учета позволит топ-менеджерам высшего звена управления давать обоснованную оценку результатам деятельности предприятия, его перспектив на будущее и подверженность рискам. А достоверная и оперативная управленческая отчетность будет индикатором к принятию стратегических управленческих решений.

Список литературы

1. Апчерч А. Управленческий учет: принципы и практика. – М.: Финансы и статистика, 2002.
2. Боровицкая М.В. Роль управленческого учёта и отчётности в выборе стратегии деятельности организации. Вестник Самарского государственного университета путей сообщения. – Самара: Самарский гос. Ун-т путей сообщения. – Вып. 6(18). – Том 1 2009 – 195 с.
3. Васильчук О.И. Использование данных управленческого учета при принятии управленческих решений // Карельский научный журнал. 2013 – №2. – С. 8–10.
4. Вахтина М.А. Особенности российской экономической ментальности // Философия хозяйства. 2011 – №3 – С. 158–166.
5. Хорин А.Н. Стратегический анализ: учебное пособие / А.Н. Хорин, В.Э. Керимов. – М.: Эксмо, 2006 – 288 с. – (Высшее образование).

Нго Тхи Чанг Ньонг
магистрант

Гаврилова Ольга Анатольевна
канд. экон. наук, профессор, директор

ФГБОУ ВПО «Астраханский государственный технический университет»
г. Астрахань, Астраханская область

ПРИМЕНЕНИЕ МЕТОДОВ СТРАТЕГИЧЕСКОГО АНАЛИЗА ДЛЯ ПОВЫШЕНИЯ КОНКУРЕНТОСПОСОБНОСТИ КОМПАНИИ ООО «SUMIDENSO ВЬЕТНАМ»

Аннотация: *востребованность стратегического анализа как важнейшего инструмента стратегического управления в условиях нестабильности бизнес-среды, конкуренции и риска неуклонно возрастает. В работе проведен анализ действующей стратегии компании ООО «Sumidenso Вьетнам», оценено современное положение предприятия на рынке по производству комплектующих для автомобилей. Предложены стратегии дальнейшего развития с использованием различных инструментов стратегического анализа.*

Ключевые слова: *стратегический анализ, методы стратегического управления, PEST-анализ, SNW-анализ, матрица БКГ, конкурентоспособность.*

Введение.

Бизнес-стратегия играет важную роль для выживания и развития любой компании. Любая фирма должна формировать соответствующую бизнес-стратегию, чтобы получить конкурентное преимущество и укреплять свои позиции на рынке. Существует много методов и инструментов для проведения стратегического анализа компании. В статье рассмотрены и обобщены результаты нескольких методов: PEST-анализ, SNW-анализ и матрица БКГ рост/доля рынка.

1. PEST-анализ основных факторов внешнего воздействия.

PEST анализ используется для оценки влияния рыночных и потребительских трендов на продажи и прибыль компании. Давая оценку политическим, экономическим, социально-культурным и технологическим факторам, необходимо учитывать не только их фактическое состояние, но и прогнозировать возможные изменения каждого фактора на несколько лет вперед. Именно поэтому так важно, чтобы в проведении PEST анализа принимали участие эксперты отрасли или персонал компании, который уже давно взаимодействует с рынком. Результаты проведенного PEST-анализа компании ООО «Sumidenso Вьетнам» представлен в таблице 1:

Таблица 1

Оценки реальной значимости PEST – факторов компании ООО «Sumidenso Вьетнам»

1 Описание фактора	2 Влияние фактора	3 Экспертная оценка					4 Средняя оценка	5 Оценка с поправкой на вес
		1	2	3	4	5		
<i>Политические факторы</i>								
Устойчивость политической власти и нынешнего правительства	3	5	3	4	5	4	4,2	0,29
Свобода слова и независимость СМИ	2	2	1	2	3	2	2	0,09
Налоговая политика	3	2	3	3	2	2	2,4	0,16
Законодательство по охране окружающей среды	1	3	2	1	2	1	1,8	0,04

Поддержка правительством конкурирующих предприятий	2	2	3	3	1	2	2,2	0,1
<i>Экономические факторы</i>								
Темп роста экономики	3	4	3	5	5	4	4,2	0,29
Уровень доходов населения	3	3	4	4	3	5	3,8	0,26
Курсы основных валют	2	2	3	1	2	2	2	0,09
Уровень развития предпринимательства и бизнес-среды	2	3	4	5	3	4	3,8	0,17
Уровень безработицы, размер и условия оплаты труда	1	2	1	1	2	2	1,6	0,04
<i>Социально-культурные факторы</i>								
Уровень образования и здравоохранения	2	3	2	4	3	2	2,8	0,13
Требования к качеству продукции и уровню сервиса	3	4	3	5	5	4	4,2	0,29
Темп роста населения	1	2	5	4	3	3	3,4	0,08
Отношение к натуральным и экологически-чистым продуктам	2	3	3	4	4	3	3,4	0,15
Образ жизни и привычки потребления	2	2	3	4	4	3	3,2	0,15
<i>Технологические факторы</i>								
Уровень инноваций и технологического развития отрасли	3	5	4	5	5	4	4,6	0,31
Расходы на исследования и разработки	3	3	5	3	4	4	3,8	0,26
Доступ к новейшим технологиям	3	4	4	4	3	5	4	0,27
Степень использования, внедрения и передачи технологий	3	5	3	4	4	4	4	0,27
Общий итог	44						64,1	

Таблица 2

Сводная таблица PEST анализа компании ООО «Sumidenso Вьетнам»

<i>Политические</i>		<i>Экономические</i>	
Фактор	Вес	Фактор	Вес
Устойчивость политической власти и нынешнего правительства	0,29	Темп роста экономики	0,29
Налоговая политика	0,16	Уровень доходов населения	0,26
Поддержка правительством конкурирующих предприятий	0,1	Уровень развития предпринимательства и бизнес – среды	0,17
Свобода слова и независимость СМИ	0,09	Курсы основных валют	0,09
Законодательство по охране окружающей среды	0,04	Уровень безработицы, размер и условия оплаты труда	0,04
<i>Социально-культурные</i>		<i>Технологические</i>	
Фактор	Вес	Фактор	Вес
Требования к качеству продукции и уровню сервиса	0,29	Уровень инноваций и технологического развития отрасли	0,31
Отношение к натуральным и экологически-чистым продуктам	0,15	Степень использования, внедрения и передачи технологий	0,27
Образ жизни и привычки потребления	0,15	Доступ к новейшим технологиям	0,27
Уровень образования и здравоохранения	0,13	Расходы на исследования разработки	0,26
Темп роста населения	0,08		

По результатам PEST-анализа можно сделать следующие выводы: значительное влияние на рынок производства электрических проводов для автомобилей оказывают технологические факторы – общий итог веса 1,11. Уровень инноваций и технологий в значительной степени способствует развитию компании. Благодаря применению современных технологий в производстве, выработка от реализации продукции компании увеличилась в 2 раза за период с 2010 по 2013 годы. Технологические факторы способствуют повышению качества продукции.

Социально-культурные и общеэкономические факторы оказывают менее значительное влияние на развитие рынка производства электрических проводов для автомобилей. Общий итог веса 0,8 и 0,85 соответственно. Уровень экономического развития страны – важная составляющая часть успешной деятельности фирмы. Производитель должен оценивать общий жизненный уровень и уровень доходов граждан, их способность платить за товары. Такой анализ необходим для составления прогнозов спроса населения в продукции, выработки ценовой политики и прогноза прибыли предприятия.

Менее значительное влияние на рынок производства электрических проводов для автомобилей оказывают политические факторы (общий итог веса 0,68). На настоящее время во Вьетнаме наблюдается стабильность политической жизни, что в немалой степени содействует успеху и процветанию компании на рынке.

2. SNW-анализ компании ООО «Sumidenso Вьетнам».

SNW-анализ по своей сути является стратегическим анализом и затрагивает как внешнюю среду так и внутреннюю. Чтобы провести SNW-анализ компании ООО «Sumidenso Вьетнам» необходимо определить стратегическую позицию предприятия и каждой позиции дать качественную оценку. Матрица SNW-анализ представлена в таблице 3.

Таблица 3

SNW-анализ компании ООО «Sumidenso Вьетнам»

Наименование стратегической позиции	Качественная оценка позиции		
	S (сильная)	N (нейтральная)	W (слабая)
Стратегия компании	+		
Бизнес-стратегии включая:	+		
– электрические провода для автомобилей	+		
– электронные компоненты		+	
Конкурентоспособность ассортимента продуктов компании		+	
Организационная структура		+	
Финансы как общее финансовое положение	+		
Уровень системы маркетинга в организации			+
Уровень производства		+	
Уровень менеджмента			+
Численность персонала	+		
Квалификация персонала		+	
Мотивация и стимулирование персонала		+	
Репутация предприятия на рынке	+		
Инновации и исследования		+	
Информационные технологии		+	
Лидерство	+		
Корпоративная культура		+	
Отношения с органами власти	+		
Стратегические альянсы		+	
Послепродажное обслуживание	+		

По итогам SNW-анализа выявлено, что ООО «Sumidenso Вьетнам» по многим стратегическим позициям имеет достойную «нейтральную» оценку, при наличии ряда сильных сторон. Это открывает хорошие перспективы для реализации стратегии. Вместе с тем, наблюдается явное отставание в развитии систем маркетинга и менеджмента. На эти негативные факторы нужно обратить серьезное внимание.

3. Матрица роста/доля (БКГ или BCG), разработанная консалтинговой компанией Boston Consulting Group.

Таблица 4

Матрица БКГ «рост/доля» компании ООО «Sumidenso Вьетнам»

Товар	Объем продукции, шт.		Объем продаж ключевого конкурента компании «Язаки» за 2013 г., шт.	Показатели	
	2012г.	2013г.		Темп роста рынка	Относительная доля рынка
Электрические провода для автомобилей «Хонда»	1451117	1092870	1356879	75,3%	80,5%
Электрические провода для автомобилей «Мазда»	378207	358401	541690	94,8%	66,2%
Электрические провода для автомобилей «Гойота»	920015	1507109	1299121	163,8%	116,0%
Электрические провода для «Ниссан»	487243	515076	725546	105,7%	71,0%



Рис.1. Матрица БКГ компании ООО « Sumidenso Вьетнам»

На основе рис.1. можно сделать вывод, что: к продукции категории «Звезды» можно отнести электрические провода для автомобилей «Тойота»: для этой продукции характерен высокий темп роста и высокая доля рынка. Она обещают наибольшие прибыли и перспективы роста, эту продукцию надо оберегать и укреплять. Она популярна, привлекательна, перспективна, быстро развивается, но при этом требуют значительных инвестиций.

К продукции категории «Дойные коровы» можно отнести электрические провода для автомобилей «Хонда»: для этой продукции характерен низкий темп роста, высокая доля рынка; она зарабатывает средства в объемах, превышающих их потребности в reinvestировании. Затратных инвестиций данная продукция не требует, принося при этом стабильный и высокий доход. Этот доход компания использует для финансирования других продуктов.

К продукции категории «Знаки вопросов» можно отнести электрические провода для автомобилей «Ниссан»: для этой продукции характерен высокий темп роста, низкая доля рынка; ее стратегия либо значительное инвестирование для превращения в «Звезды», либо свертывание бизнеса и перевод ресурсов в перспективные области на поддержание «Дойные коровы» в процветающем состоянии.

К продукции категории «Собаки» можно отнести электрические провода для автомашин «Мазда»: для нее характерен низкий темп роста, низкая доля рынка. Доход, приносимый ими, и рентабельность малы. Обычно они самокупаются, но не более того. Перспектив нет. От этой продукции как правило отказываются.

Заключение.

Использование простых и эффективных методов PEST-анализа, SNW-анализа и матрицы БКГ позволяет проанализировать стратегию компании и разработать предложения по ее совершенствованию для получения конкурентного преимущества и улучшения положения компании на рынке.

Проведенный стратегический анализ позволяет сделать выводы о том, что компания должна более активно использовать свои преимущества: финансовые возможности, новые передовые технологии, репутацию на рынке для продвижения продукции и повышения уровня ее конкурентоспособности на рынке. Необходимо расширять и укреплять ассортимент продукции категорий «звезды» и «дойные коровы» и принять эффективные управленческие решения по товарам «знаки вопроса» и «собаки». Устранить имеющиеся «пробелы» в менеджменте фирмы. Построить качественную и эффективную систему продвижения товаров на рынок.

Список литературы

1. Арутюнова Д.В. Стратегический менеджмент: Учебное пособие. Таганрог: ТТИ ЮФУ, 2010 – 122 с.
2. Акмаева Р.И. Стратегическое планирование и стратегический менеджмент: Учеб. пособие / Астрахан. гос. техн. унт.- Астрахань: Изд-во АГТУ, 2003 – 144 с.
3. Петрова А.Н. Стратегический менеджмент: учебник для вузов / 2-е изд. – СПб. [и др.]: Питер, 2008 – 495 с.

БУХГАЛТЕРСКИЙ УЧЕТ ПЕРЕОЦЕНКИ ОСНОВНЫХ СРЕДСТВ

Аннотация: в статье рассматривается цель проведения переоценки основных средств, порядок ее проведения и учет.

Ключевые слова: переоценка основных средств, восстановительная стоимость, добавочный капитал, уценка, дооценка.

Если организация приняла решение расширить бизнес и взять кредит, увеличить уставный капитал или подготовить предприятие к купле-продаже, необходимо знать рыночную стоимость имущества. Самый верный способ выяснить «истинную цену» основных средств – провести их переоценку. Переоценкой основных средств называется регулярно проводимая переоценка стоимости основных фондов для приведения ее фактического значения к рыночному уровню [2].

Основная цель данного мероприятия – определение реальной стоимости объектов основных средств в соответствии с их рыночными ценами и условиями воспроизводства на дату переоценки.

Переоценивать или нет имущество – решает организация. Если организация провела единожды переоценку основных средств, то в дальнейшем следует проводить ее регулярно, но не чаще чем раз в год. Необходимо данное условие для того, чтобы стоимость указанных объектов основных средств, по которой они отражаются в бухгалтерском учете и отчетности, существенно не отличалась от текущей (восстановительной) стоимости [3].

Для того чтобы провести переоценку, организация должна осуществить подготовительную работу – например, проверить наличие самих объектов основных средств, подлежащих переоценке.

Решение о проведении переоценки оформляется соответствующим распорядительным документом. Его применение обязательно для всех служб хозяйствующего субъекта, которые будут задействованы в переоценке. Переоценка производится по группам однородных объектов основных средств на основании текущей (восстановительной стоимости). Переоценка проводится по текущей (восстановительной) стоимости путем индексации или прямого пересчета по подтвержденным рыночным ценам.

С 1 января 2011 года приказом Минфина России от 24 декабря 2010 г. №186н внесены изменения, согласно которых переоценку основных средств следует проводить не чаще одного раза в год и на конец отчетного периода [1]. Ранее ее необходимо было осуществлять на начало отчетного периода.

При переоценке объектов основных средств пересчитывается их первоначальная стоимость, а если данные объекты переоценивались ранее – их текущая (восстановительная) стоимость по которой они учитываются в бухгалтерском учете на дату переоценки. Также подлежит переоценке и сумма амортизации, начисленная за все время пользования объекта. При переоценке первоначальная стоимость может измениться либо в сторону увеличения (дооценка), либо в сторону уменьшения (уценка). Все зависит от того, переоценивался этот объект раньше или нет. Как следствие, отражение такой переоценки в бухгалтерском учете тоже будет разным.

Если объект раньше не переоценивался, то: сумма его дооценки зачисляется в добавочный капитал и показывается по кредиту счета 83 «Добавочный капитал»; сумма его уценки относится на счет учета прочих доходов и расходов, с отражением по дебету счета 91 «Прочие доходы и расходы». Ранее такие суммы уценки списывались на счет 84 «Нераспределенная прибыль (непокрытый убыток)». Если же переоценка основных средств ранее уже производилась, то в бухгалтерском учете эти операции будут отражаться иначе.

Таблица 1

Учет переоценки основных средств [3]

При проведении дооценки		При проведении уценки	
Если объект ранее дооценивался	Если объект ранее уценивался	Если объект ранее дооценивался	Если объект ранее уценивался
Сумма новой дооценки зачисляется в добавочный капитал (счет 83)	Сумма дооценки, равная сумме уценки, проведенная в предыдущие отчетные периоды, зачисляется на счет учета прочих доходов и расходов (счет 91). Если сумма дооценки превышает сумму уценки (счет 91), то сумма превышения относится на счет добавочного капитала (счет 83)	Сумма уценки относится в уменьшение добавочного капитала, образованного за счет сумм дооценки этого объекта, проведенной в предыдущие отчетные периоды (счет 83). Если сумма уценки превышает сумму дооценки, зачисленной в добавочный капитал, то такое превышение относится на финансовый результат в качестве прочих расходов (счет 91)	Сумма новой уценки относится на счет учета прочих доходов и расходов (счет 91)

Результаты переоценок, которые проводит организация в бухгалтерском учете, не находят своего отражения в налоговом, поскольку Налоговым кодексом определено, что при проведении нало-

гоплательщиком переоценки (уценки) стоимости объектов основных средств на рыночную стоимость положительная или отрицательная сумма такой переоценки (уценки) не признается доходом (расходом), учитываемым для целей налогообложения.

Список литературы

1. Приказ от 24 декабря 2010 г. №186н «О внесении изменений в нормативные правовые акты по бухгалтерскому учету и признании утратившим силу приказа Министерства Финансов Российской Федерации от 15 января 1997 г. №3». – [Электронный ресурс]. – Режим доступа: <http://base.consultant.ru/cons/cgi/o>
2. Переоценка основных средств в 2015 году // Профессия бухгалтер. – [Электронный ресурс]. – Режим доступа: <http://blog.ksio.ru/osnovnye-sredstva/pereocenka-2015>
3. Терновка Ю.Л. Переоценка основных средств по новым правилам // Бухгалтерия.Ru. – [Электронный ресурс]. – Режим доступа: <http://www.buhgalteria.ru/article/>
4. Переоценка основных средств. – [Электронный ресурс]. – Режим доступа: http://www.buhgalte.ru/blog/budni_buha/501.html

Николайчук Анна Анатольевна
старший преподаватель
Музыка Олеся Сергеевна
старший преподаватель

Казахский агротехнический университет им. С. Сейфуллина
г. Астана, Республика Казахстан

МОНИТОРИНГ ЗЕМЕЛЬ. АНАЛИЗ ИСПОЛЬЗОВАНИЯ ЗЕМЕЛЬНЫХ РЕСУРСОВ В РЕСПУБЛИКЕ КАЗАХСТАН

Аннотация: наиболее полно социальная важность земли раскрывается в аграрном секторе экономики, где процесс производства непосредственно связан со свойствами земли. Цель – анализ состояния государственного мониторинга земель в стране, его организации на региональном уровне и разработка предложений по совершенствованию. Задачи – понять суть и значимость государственного мониторинга земель в системе управления земельными ресурсами, изучить современное состояние государственного мониторинга земель.

Ключевые слова: мониторинг земель, земля, земельные ресурсы, ГИС технологии, качественное и количественное состояние земель.

На всех этапах человеческого развития благосостояние общества зависело и зависит от его умения использовать незамысловатый природный ресурс – земельный. В отличие от других факторов производства земля пространственно ограничена, неперемещаемая. Земля является основой материальных благ, важнейшим компонентом природной среды; имеет территориальную, качественную и количественную неоднородность, изменчивость свойств [5, с. 51].

Наиболее полно общественная значимость земли раскрывается в сельском хозяйстве, где процесс производства непосредственно связан со свойствами земли. Земля служит главным средством производства и выступает в виде сельскохозяйственных угодий с различным плодородием: естественным и эффективным (экономическим). Постоянно нарастает потребность в землях для не сельскохозяйственных целей. Лучшие земли освоены практически полностью или отчуждены под населенные пункты, промышленные предприятия, аэродромы, дороги, трубопроводы, линии связи, для утилизации отходов промышленного и сельскохозяйственного производств, бытовых отходов. Происходит прямое уничтожение почв в результате подземных и открытых разработок полезных ископаемых. Поэтому важнейшей задачей государственного управления в сфере охраны окружающей среды и рационального природопользования в целом и земельными ресурсами, в частности, является организация мониторинга земельных ресурсов (земель), как комплексной системы наблюдений за состоянием земельных ресурсов, оценки и прогноза изменений их состояния под воздействием антропогенных и природных факторов. Цель – регулирование качества окружающей среды, предотвращение загрязнения земель, обеспечение их продуктивности. Одной из главных задач в этом направлении является создание эффективного мониторинга земель на основе ГИС, позволяющего решить задачи своевременного выявления изменений, прогноз и выработку рекомендаций по предупреждению и устранению последствий негативного воздействия на почвы, и обеспечивать деятельность по ведению государственного земельного кадастра [1, с. 63].

Цель – оценка состояния государственного мониторинга земель в Республике Казахстан, его организации на региональном уровне и разработка предложений по совершенствованию.

В соответствии с целью поставлено решение следующих задач: уяснить сущность и роль государственного мониторинга земель в системе управления земельными ресурсами, проанализировать современное состояние государственного мониторинга земель.

В общем понятии мониторинг земель – система наблюдения за состоянием земель с целью выявления их изменения, оценки этих изменений и предупреждения вредных последствий.

В настоящее время необходимо проанализировать состояние неиспользуемых земель и определить возможность вовлечения их в сельскохозяйственный оборот, принять меры по восстановлению и рациональному использованию земель, занятых сенокосными и пастбищными угодьями.

Земли сельскохозяйственного назначения в структуре земельного фонда РК по состоянию на 01.11.2014 год составляют 98580,2 тыс. га, из них 24268,8 тыс. га – пахотные земли. По состоянию на 1 ноября 2014 года в республике числится 25,7 тыс. крестьянских и фермерских хозяйств, за которыми закреплено 793,1 тыс. га земель сельскохозяйственного назначения, 1,4 участка товарного сельскохозяйственного производства общей площадью 427,2 тыс. га, 559 тыс. земельных

участков садоводства и дачного строительства, площадью 72,87 тыс. га. Государственные сельскохозяйственные предприятия занимают 1359 тыс. га или 1,3% земель сельскохозяйственного назначения [4, с. 13].

В целях определения неиспользуемых земель необходимо провести инвентаризацию земель сельскохозяйственного назначения, в особенности земель, находящихся в пригородной зоне городов Астаны, Алматы и областных центров.

В настоящее время встречаются факты, когда земельные участки, предназначенные для отгона животноводства (сезонные пастбища) и земли для выпаса скота населения и сенокосения, переданы землепользователям и землевладельцам в долгосрочное временное землепользование, либо в частную собственность. Однако, в соответствии со статьей 36 Земельного Кодекса Республики Казахстан, данные земельные участки могут предоставляться во временное землепользование сроком до 5 лет [2, с. 32].

Земли распределены не по количеству поголовья скота, а переданы одному владельцу, тем самым, ограничивая использование данного вида земель другими хозяйствами.

Согласно качественным характеристикам, в стране 24,2 млн. га земли сельскохозяйственных угодий подвержены ветровой эрозии, а 4,9 млн. га подвержены водной эрозии [4, с. 134]. Процессам опустынивания в разной вероятной степени подвергнуты 70 % территории Казахстана. По результатам агрохимических обследований, проведенным в 2007–2014 годах, проблема, на которую следует обратить внимание – это наличие по республике земель с низким гумусом.

Главной причиной понижения плодородия почв, помимо природных факторов, является не применение минеральных и органических удобрений, не соблюдение агротехнических требований, а также отсутствие научно-основанных систем севооборотов [3, с. 15].

В результате проверок в 2014 году возвращены в государственную собственность 1,7 млн. га земель сельскохозяйственного назначения. В 2014 году земельными инспекциями проведено 4905 проверки, нарушителям земельного законодательства наложен штраф на общую сумму 121092,1 тыс. тенге [4, с. 259].

Актуальным остается вопрос ведения мониторинга городских земель, в котором основное внимание уделялось экологическим аспектам контроля за их состоянием.

Подводя итог, хотелось бы сказать, что в результате осуществления мониторинга земель собирают оперативную информацию о негативных изменениях, происходящих в земельном фонде и его отдельных категориях, что является основой для ведения земельного кадастра, оценки эколого-экономической ущербности (рисков), планировании природоохранных мероприятий.

Проведенный анализ указывает на необходимость расширения работ по мониторингу земель в республике. Территориально-зональная сеть стационарных пунктов наблюдений создана не полностью и охватывает не все доминирующие почвенные разновидности. Для получения достоверной информации об изменении состояния земель необходимо сгущение сети наблюдений внутри почвенных зон и подзон, а также увеличение финансирования работ по мониторингу. Практически отсутствует ведение мониторинга на природных кормовых угодьях республики.

Так же необходимо упомянуть о том, что углубление земельной реформы в Казахстане вызывает необходимость дальнейшего совершенствования правового механизма охраны почв как природного ресурса, внесения соответствующих поправок в природоохранительное, земельное и административное законодательство, укрепления судебной системы и усиления государственного земельного контроля.

Список литературы

1. Варламов А.А., Захарова С.Н. Мониторинг земель: Учебное пособие. – м.: УЗ, 2000 г – 158с.
2. Земельный кодекс РК. Практическое пособие. – Алматы: Издательство НОРМА-К, 2003.
3. Постановление Правительства Республики Казахстан от 19.09.2003г. №956 «Об утверждении Правил ведения мониторинга земель и пользования его данными в РК»
4. Сводный аналитический отчет о состоянии и использовании земель Республики Казахстан за 2014 год – Астана, 2015.
5. Сейфуллин Ж.Т. Земельный кадастр Казахстана. – Алматы, КазахНИИЭкономики АПК и РСТ, 2000.
6. Государственный мониторинг земель. [Электронный ресурс]. – Режим доступа: <http://www.bestreferat.ru/referat-112330.html>

Норкина Александра Михайловна
магистрант

Юхнева Нина Андреевна
канд. экон. наук, профессор, доцент

ГОУ ВПО «Вятский государственный университет»
г. Киров, Кировская область

СРАВНИТЕЛЬНАЯ ОЦЕНКА КОНКУРЕНТОСПОСОБНОСТИ МЕБЕЛЬНЫХ САЛОНОВ ООО «ВИТУС» г. КИРОВА

Аннотация: повышение уровня конкурентоспособности предприятий любой формы собственности, оптимизация их функционирования и выживание в рыночной среде является одной из важных проблем современной экономики. От ее решения во многом зависит доходность предприятий, их адаптация к рыночным условиям и последующий экономический рост.

Ключевые слова: конкуренция, конкурентоспособность, метод экспертных оценок.

Конкуренция представляется, с одной стороны, эффективным механизмом естественного регулирования рыночной экономики и отбора, наиболее устойчивых с финансовой точки зрения предприятий, способных функционировать в условиях рынка, а с другой - это форма экономической

борьбы самостоятельных хозяйствующих субъектов, выпускающих однородную продукцию, за ее рынки сбыта с целью получения более высоких доходов [1].

Предприятие не сможет добиться коммерческого успеха на рынке, удержать свои позиции и преимущества в конкурентной среде, если не определит для себя, что составляет его конкурентоспособность и не определит круг задач по повышению конкурентоспособности.

Объектом исследования и дальнейшего анализа конкурентоспособности предприятия выбрано ООО «Витус» г. Кирова. Предприятие специализируется на розничной торговле мебелью, а также предлагает мебель под заказ. ООО «Витус» является официальным дилером ТМ «Дятьково» мебельного концерна «Катюша» г. Дятьково Брянской области. В городе Кирове ООО «Витус» имеет два фирменных салона. Предприятие занимается продажей мебели различного назначения, а именно мебель для гостиных, спален, прихожих, детских и ванных комнат, офисная и специализированная мебель, а также торговое оборудование.

Мебельный рынок г. Кирова предлагает широкий ассортимент мебели различной по цене и качеству. В г. Кирове функционирует более 600 розничных торговых точек по продаже мебели. На данном рынке представлены известные российские производители и местные частные организации. Данный факт свидетельствует о высоком уровне конкуренции на рынке мебели г. Кирова, что подчеркивает актуальность оценки конкурентоспособности предприятий розничной торговли мебелью.

Для отбора конкурентов для исследования определены следующие критерии: сетевая торговля (наличие мебельных салонов); продажа корпусной мебели из плитных материалов; целевой рынок – покупатели со средним и выше среднего доходом; фабрика-производитель является предприятием федерального масштаба.

По данным критериям отобрано для исследования три сети салонов, расположенных в г. Кирове: ООО «Витус», ОАО МК «ШАТУРА» и ОАО МФ «Лазурит», которые полностью отвечают заданным критериям.

Фабрика-производитель «Мебельная компания «ШАТУРА» г. Москвы имеет плитное производство на самом предприятии сотрудничает с известными отечественными производителями фурнитуры и комплектующих. Предприятие производит корпусную бытовую мебель, предназначенную для потребителей со средним уровнем доходов, а также малого и среднего бизнеса. осуществляет производство мебели для гостиных, спален, прихожих, детских и ванных комнат, кухню, офисную мебель для руководителей и оперативного состава. МК «Шатура» представлена на территории России более чем 600 фирменными салонами с общей торговой площадью в 150000 м².

Промышленно-торговая мебельная компания «Лазурит» входит в группу российских лидеров по производству и продаже корпусной мебели для дома и офиса. Розничная сеть Торгового дома «Лазурит» представляет собой более 530 фирменных салонов во всех крупных городах России, общей торговой площадью 110000 м² и имеет 90000 м² складской площади.

Данные производители являются федеральными брендами на рынке корпусной мебели. Предприятия с большой историей развития производства, распространяют продукцию практически на всей территории России. Основным конструкционным материалом являются плитные материалы. У всех предприятий целевой рынок - покупатели с уровнем дохода выше среднего. Производственные предприятия находятся на значительном расстоянии от г. Кирова.

Для проведения конкурентного анализа определены показатели оценки конкурентоспособности, характеризующие ассортимент, качество, процесс организации торговой деятельности.

Оценка проводилась экспертным методом. В качестве экспертов выступили работники предприятия ООО «Витус» с наличием опыта работы в сфере торговли не менее 3 лет, занимаемой управленческой должности, обладающие знаниями о деятельности конкурентов и соответствующим профессиональным образованием. Разработана шкала оценки, которая представляет собой балловую систему и принимает следующие определения в таблице 1.

Таблица 1

Шкала оценки конкурентоспособности

«неудовлетворительно»		«удовлетворительно»		«хорошо»	«отлично»
1	2	3	4	5	

Оценки в 1 и 2 балла в анализе не использовались, так как по мнению участников экспертной группы крайне негативные впечатления о деятельности оцениваемых предприятий отсутствуют.

Далее определялись коэффициенты веса каждому показателю, которые отображают важность данных показателей. Наибольший коэффициент веса установлен показателю «качество мебели». Далее по уменьшению значимости показатели выстраиваются в следующем порядке: «качество обслуживания», «условия предоставления дополнительных услуг», «наличие системы скидок», «условия способа оплаты (аванс-доплата)», «условия хранения мебели», «возможность выбора цветового решения», «стиль мебели». Сумма коэффициентов веса равняется единице.

С помощью разработанной шкалы, участники экспертной группы оценили показатели конкурентоспособности для каждого предприятия с учетом коэффициента веса, получены следующие результаты в таблице 2.

Таблица 2

Сводная таблица расчета показателей конкурентоспособности

Показатель конкурентоспособности	Коэффициент веса показателей	«Витус»	«ШАТУРА»	«Лазурит»

1	2	3	4	5	6	7	8
Качество мебели	0,3	5 5 5	1,5	4 4 4	1,2	4 4 4	1,2
Качество обслуживания	0,25	5 4 5	1,16	5 4 5	1,16	4 5 4	1,08
Условия предоставления дополнительных услуг в виде доставки, подъема и сборки	0,15	4 4 4	0,6	4 5 4	0,65	4 5 4	0,65
Наличие системы скидок, акций	0,1	4 4 4	0,4	3 4 3	0,33	5 4 5	0,46
Условия способа оплаты «аванс+доплата»	0,08	4 4 4	0,32	5 4 4	0,34	4 5 5	0,37
Условия хранения мебели на складе	0,06	5 5 5	0,3	3 4 4	0,22	5 5 5	0,3
Возможность выбора цветового решения мебели	0,04	5 5 5	0,2	4 5 5	0,18	4 4 4	0,16
Стиль мебели	0,02	5 5 5	0,1	4 4 4	0,08	4 4 4	0,08
Итого:	1	0,91	4,58	0,83	4,16	0,86	4,3

На основе исследований установлено, что сеть мебельных салонов ООО «Витус» является лидером. Однако по некоторым показателям с учетом коэффициента веса предприятие получило меньшую оценку, чем предприятия-конкуренты. К таким показателям относятся: «условия предоставления дополнительных услуг» и «условия оплаты «аванс-доплата».

Графически положение торгового предприятия ООО «Витус» относительно предприятий-конкурентов отображено на карте позиционирования. Карта позиционирования построена по двум показателям «условия предоставления дополнительных услуг» и «условия оплаты «аванс-доплата», потому что данные показатели имеют наиболее низкие значения по сравнению с конкурентами. На карте позиционирования расположены предприятия относительно друг друга, рис. 1.



Рис. 1. Карта позиционирования ООО «Витус»

Наилучшее положение на рынке занимает предприятие «Лазурит», так как по обоим показателям имеет наивысшие оценки. Далее располагается предприятие «ШАТУРА». Для повышения конкурентоспособности данному предприятию необходимо улучшить условия оплаты способом «аванс-доплата». Отстающим предприятием по оцениваемым показателям является предприятие ООО «Витус», ему необходимо улучшать деятельность по двум показателям, и в первую очередь совершенствовать организацию дополнительных услуг.

В целом, по комплексу оценок, сеть мебельных салонов ООО «Витус» имеет высокие экспертные оценки по качественным показателям: «качество мебели» и «качество обслуживания покупателей». Средние экспертные оценки получили показатели, характеризующие поставку мебели, ее хранения, доставку, сборку и установку мебели покупателям.

Таким образом, установлены показатели исследуемого предприятия, по которым отстает от конкурентов: «условия предоставления дополнительных услуг потребителю», «система скидок» и «система оплаты «аванс-доплата».

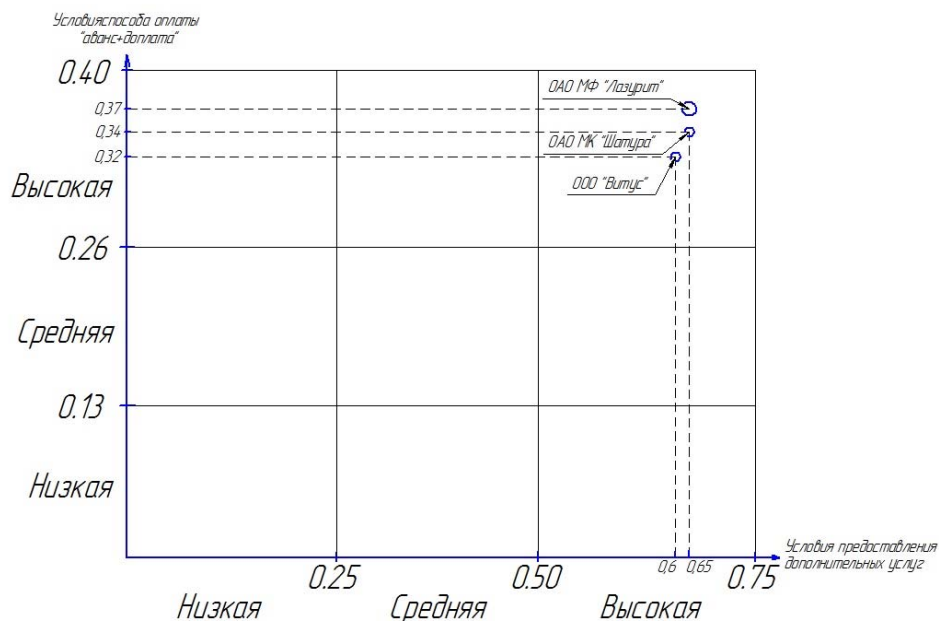
Под дополнительными услугами понимается предоставление потребителям доставки мебели до места, подъем на этаж (до квартиры), временное хранение мебели.

В настоящее время доставкой подъемом упаковок мебели занимается частное транспортное предприятие, на условиях устной договоренности. Поэтому осуществление контроля за данным процессом со стороны ООО «Витус» затруднено, возникают проблемы несвоевременной доставки мебели и сложность синхронизации доставок с работой склада и как результат - недовольство покупателей.

Предложено предприятию следующее решение данной проблемы: заключение договора на аренду транспортного средства, а в дальнейшем, при положительном результате деятельности данного направления, приобретение транспорта и дальнейшее развитие данной деятельности, путем снижения расходов на транспорт, что позволит снизить цену услуги, а в дальнейшем возможно оказание услуги бесплатно. Осуществляя доставку мебели бесплатно до квартиры, предприятие приобретает значительное конкурентное преимущество.

Стоимость сборки мебели не изменяется, т. к. по сравнению с предприятиями-конкурентами, является достаточно низкой. Процесс сборки фабричной мебели должен осуществляться профессионалами.

В связи с отсутствием на предприятии системы скидок предложена ее общая концепция.

Скидки клиентам рекомендуется предоставлять в зависимости от суммы покупки: при покупке на сумму от 20 тыс. руб. до 50 тыс. руб. скидка – 5% от 50 до 100 тыс. руб. – скидка 7%; при покупке на сумму свыше 100 тыс. руб. – 10%; при покупке мебели на сумму свыше 200 тыс. руб. – 15%. Данная система скидок достаточно удобна, но она не учитывает наличие постоянных покупателей и клиентов уже приобретавших мебель. Предлагается предоставление скидки на каждую следующую покупку внутри сети салонов ООО «Витус», которая выдается на руки каждому покупателю в форме специальной карты скидок, с указанием суммы предыдущей покупки. Размер скидки варьируется от 5 до 10% в зависимости от стоимости мебели. Данная система скидок позволит не только привлечь новых покупателей, но и стимулировать покупателей на последующую покупку тех покупателей, которые ранее приобретали мебель ООО «Витус».

В настоящее время ООО «Витус» предоставляет возможность оформления покупки мебели при внесении аванса размером не менее 70% от стоимости мебели. Доплата осуществляется за 3 дня до поставки мебели на склад предприятия. При оформлении договора на приобретение мебели с условием оплаты аванса все скидки и акции аннулируются.

Метод «аванс-доплата» с точки зрения покупателя очень удобен, поскольку не всегда есть возможность внесения суммы в полном размере. Однако, данный метод не распространяется на мебель реализующуюся по акции и мебель, представленную в качестве образца, эта мебель приобретается на условиях оплаты полной стоимости и за наличный расчет.

Предлагается снижение порога аванса с 70% до 50% с сохранением при этом возможности получения скидки в зависимости от стоимости товара и возможности окончательного расчета по месту получения товара.

Таким образом, при условии высокой конкуренции на рынке мебели г. Кирова предприятиям розничной торговли необходимо максимально сконцентрировать свои усилия на повышении потребностей покупателей и на создании условий удобства приобретения товара. Этого возможно достичь двумя путями: высокими качеством товара и уровнем обслуживания покупателей.

Список литературы

1. Царев В.В. Оценка конкурентоспособности предприятий (организаций). Теория и методология : учеб. пособие / В.В. Царев, А.А. Кантарович, В.В. Черныш. – М.: ЮНИТИ, 2008. – 799 с. – (Magister). – Библиогр.: С. 782–795.
2. Юхнева Н.А. Развитие товарных рынков, оценка конкурентоспособности товара и покупательских предпочтений [Электронный ресурс]: учеб. пособие для самостоят. работы / Н.А. Юхнева, Е.А. Юхнева; ВятГУ, СЭФ, каф. ЭИП. – Киров: [б. и.], 2009.
3. Юхнева Н.А. Организационно-экономическая характеристика и оценка конкурентного положения предприятий [Электронный ресурс]: учеб. пособие для самостоят. работы / Н.А. Юхнева, Е.А. Юхнева; ВятГУ, СЭФ, каф. ЭИП. – Киров: [б. и.], 2009.

Норкина Александра Михайловна
магистрант

Юхнева Нина Андреевна
канд. экон. наук, профессор, доцент

ГОУ ВПО «Вятский государственный университет»
г. Киров, Кировская область

КОНКУРЕНТНЫЙ АНАЛИЗ ФАБРИКИ СТРОИТЕЛЬНОГО И ИНТЕРЬЕРНОГО СТЕКЛА «ОЛЕСЯ» Г. КИРОВ

Аннотация: *своевременный анализ конкурентной среды предприятия, определение его сильных и слабых сторон, позволяет предугадать действия конкурентов, скорректировать стратегию предприятия и обеспечить стабильную и уверенную работу на длительное время.*

Ключевые слова: *конкуренция, конкурентная среда, стратегия.*

Рынок отрасли по обработке стекла представляет собой множество предприятий, работающих в одном направлении, имеющих покупателей с одинаковыми потребностями, и связанных друг с

другом определенными отношениями. Механизмом, регулирующим эти отношения, является конкуренция. Конкуренция позволяет отсеять слабых игроков и дает возможность производителям улучшать, налаживать, оптимизировать работу своего предприятия [1].

Качественный анализ конкурентной среды позволяет определить лидеров отрасли, основные положительные направления их работы, выявить сильные и слабые стороны. Также конкурентный анализ позволяет предугадать их действия в будущем и предусмотреть реакцию конкурентов на деятельность друг друга. Правильная политика в отношении конкурентов, позволяет предприятиям стабильную и уверенную работу в долгосрочном периоде, а своевременное предвидение действий конкурентов предоставляет возможность принятия ответных стратегических действий соответствующих сложившимся ситуациям.

В качестве объекта исследования использовано одно из крупнейших предприятий г. Кирова – фабрика интерьерного и строительного стекла «Олеся». Фабрика «Олеся» является одним из крупнейших предприятий г. Кирова по обработке стекла. Фабрика основана в 2007 году на базе производства корпусной мебели «Олеся». В процессе расширения мебельного производства предприятие разделилось на два и стало самостоятельным предприятием по обработке интерьерного и строительного стекла.

Современные производственные технологии предприятия позволяют использовать практически все способы обработки стекла: резка, еврообработка, криволинейная обработка, алмазная гравировка и другие виды обработки. Оборудование фабрики по уровню оснащения является самым технологичным в г. Кирове.

Предприятие является рентабельным, несмотря на повышение себестоимости, таблице 1.

Таблица 1
Динамика основных экономических показателей деятельности фабрики интерьерного и строительного стекла «Олеся» за 2012–2014 годы

Год	Товарооборот, тыс. руб.	Себестоимость, тыс. руб.	Валовая прибыль, тыс. руб.	Рентабельность, %.
2012	40 590,84	29 680,54	10 910,3	29%
2013	35 563,202	21 890,53	13 672,672	35%
2014	76 793,341	42 860,72	33 932,621	48%

Высоких показателей товарооборота и рентабельности за 2014 год предприятие достигло за счет повышения цен на обработку стекла и перехода на работу с другим поставщиком более дешевого с тем же уровнем качества листового стекла.

Выявлено, что на работу предприятия оказывает влияние сезонность работы и изменение объема продаж мебельных предприятий, которые являются основными покупателями продукции фабрики.

Данные о сезонном изменении товарооборота в течение 2014 года приведены в таблице 2.

Таблица 2
Сезонное изменение товарооборота за 2014 г.

Месяц	Товарооборот, тыс. руб.	Себестоимость, тыс. руб.	Валовая прибыль, тыс. руб.	Рентабельность, %.
Январь	10 723,284	4 024,253	6 699,03	62,47
Март	9 896,587	5 903,146	3 993,44	40,35
Май	8 373,116	3 067,913	5 305,203	63,36
Июль	13 567,148	9 204,326	4 362,822	32,16
Сентябрь	15 737,599	11 205,395	4 532,174	28,8
Ноябрь	11 721,336	7 155,762	4 565,573	38,95

Фабрика стекла функционирует на рынке оптовых и розничных покупателей, сбыт осуществляется самостоятельным оптово-розничным подразделением.

Сводные данные по оптовому и розничному товарооборотам за 2012-2014 годы представлены в таблице 3.

Таблица 3
Динамика структуры товарооборота фабрики интерьерного и строительного стекла за 2012–2014 годы

Год	Оптовый товарооборот		Розничный товарооборот		Общий товарооборот по предприятию за год	
	Тыс. руб.	Уд. вес. %	Тыс. руб.	Уд. вес. %	Тыс. руб.	Уд. вес. %
2012	35 789,5	88	4 801,340	12	40 590,84	100
2013	26 001,629	73	9 561,573	27	35 563,202	100
2014	48 120,509	62	28 672,832	38	76 793,341	100

По данным табл. 3 установлено увеличение удельного веса оптового и розничного товарооборота на 26%.

Установлено, что фабрика «Олеся» работает достаточно эффективно и имеет потенциал для дальнейшего развития, сильно зависит от влияния сезонности на деятельность предприятий-заказчиков. Основными и наиболее важными направлениями деятельности предприятия являются удержание существующих покупателей и привлечение новых.

Сложившаяся ситуация в отрасли обработки стекла характеризуется значительными размерами рынка и невысокой вероятностью появления новых крупных конкурентов. Однако, укрупнение и модернизация уже имеющихся фабрик-конкурентов возможна. В отрасли существует риск потери покупателей и переориентация покупателей на предложения конкурентов, т. к. продукция имеет стандартную технологию изготовления. Поэтому высокий вес в продукции имеет цена, качество и наличие дополнительных услуг (замеры, расчет проекта, доставка и установка).

Для дальнейшего исследования отобраны следующие предприятия-конкуренты, таблице 4.

Таблица 4

Перечень конкурентов в области обработки стекла г. Кирова

Наименование компании	Географическое расположение
ООО «Вятка Найди»	Ул. Лепсе, 12
ООО «Стекломир»	Ул. Производственная, 29
ИП Щенникова О.И.	Ул. Профсоюзная, 44
ИП Катаев О.И. «Центр стекла и зеркал»	Ул. Милицейская, 38-1
ООО Стекло	Ул. Попова, 61

Для дальнейшего исследования выбраны два конкурента – лидеры отрасли обработки стекла – ООО «Вятка Найди» и ООО «Стекломир». Анализ сильных и слабых сторон конкурентов представлен в таблицах 5,6,7.

Таблица 5

Оценка сильных и слабых сторон деятельности предприятия ООО «Вятка Найди»

ООО «Вятка Найди»	
Сильные стороны	Слабые стороны
<ul style="list-style-type: none"> – Крупное предприятие, давно работающее на рынке мебели. – Большие производственные возможности, хороший уровень производства. – Нарботанная годами база клиентов, индивидуальный подход в ценах. – Удобство географического расположения, широкая сеть торговых точек по городу. – Хорошие сроки исполнения заказов, удобство доставки и дополнительных услуг. – Хорошая маркетинговая деятельность, высокая известность внутри города, постоянство работы. 	<ul style="list-style-type: none"> – Преобладание цены над качеством, так как основная деятельность предприятия направлена на изготовление мебели. – Нет возможности обрабатывать сложные индивидуальные заказы, работа по принципу унификации.
<p>«На чем можно сыграть»: на качественном исполнении изделий, индивидуальной работе с клиентами. «Что подтянуть»: оптимизация производства, и деление частного и оптового производства, пересмотр ценовой политики в отношении постоянных клиентов, ориентация на цены лидеров отрасли.</p>	

Таблица 6

Оценка сильных и слабых сторон деятельности предприятия ООО «Стекломир»

ООО «Стекломир»	
Сильные стороны	Слабые стороны
<ul style="list-style-type: none"> – Своевременное исполнение заказов, тем самым хорошая репутация среди частных мебельщиков. – Широкий ассортимент. – Сеть торговых точек по городу, удобство принятия заказов. – Присутствие возможности ускорения заказов путем доплаты за срочность. – Бесплатная доставка клиенту. – Грамотная ценовая политика в отношении конкурентов. 	<ul style="list-style-type: none"> – Среднее качество точности и внешнего вида изделий. – Неудобное расположение цеховой зоны. – Отсутствие некоторой обработки стекла (гравировка, изготовление триплекс).
<p>«На чем можно сыграть»: качество исполнения заказов, выполнение полной обработки изделий, выполнение сложных изделий «Что подтянуть»: Организация доставки и качественных дополнительных услуг в виде установки, замеров и гарантийных условий.</p>	

Таблица 7

Оценка сильных и слабых сторон деятельности фабрики интерьерного и строительного стекла «Олеся»

Фабрика интерьерного и строительного стекла «Олеся»	
Сильные стороны	Слабые стороны
<ul style="list-style-type: none"> – Производственные мощности: современное производственное оборудование. – Наличие особенных видов обработки: алмазная гравировка. – Наличие наработанной оптовой базы клиентов по г. Кирову и ближайшим регионам. – Наличие прямых поставок исходной продукции (стекла). – Осведомленность клиентов о работе предприятия (давно на рынке). – Возможность работы с другими регионами, возможность отправки грузов. 	<ul style="list-style-type: none"> – Цены выше цен конкурентов. – Платные дополнительные услуги (замеры, установка, доставка заказов). – Удаленность от основных клиентов фирмы, удаленность от частных клиентов. – Направленность производства на оптовые поставки, как следствие увеличение сроков при частных заказах.

– Возможность работы в новых направлениях на базе обработки стекла: стеклянные конструкции, перегородки, двери.

– Испорченная репутация, связанная с задержкой сроков исполнения.

Таким образом, установлены следующие конкурентные преимущества фабрики «Олеся»:

1. Стабильная работа с поставщиками стекла: качественное стекло является основой качества готовой продукции, а отлаженная работа по поставке каленого стекла, которое не обрабатывается в г. Кирове – гарантией производства.

2. Наличие современного оборудования, позволяющего производить любую обработку стекла, включая широкие цельностеклянные форматы.

3. Изготовление алмазной гравировки (единственный производитель в городе).

4. Качество производства, высокий уровень производительности, возможность совмещения изготовления крупных оптовых и розничных заказов.

На основе выявленных «сильных» сторонах деятельности фабрики «Олеся» установлены следующие направления по усилению конкурентных позиций работы предприятия:

1. Оптимизация технологического процесса путем разделения производственного процесса по направлениям оптовых заказов и индивидуальных заказов.

2. Разработка концепции ценовой политики по двум направлениям: индивидуальный подход к ценам и разработка постоянно действующих договорных прайсов.

3. Повышение репутации, путем создания выгодных коммерческих предложений, активизации рекламы, организации работы по осуществлению пробных заказов. Восстановление силы влияния в отрасли и повышение доли рынка.

4. Разработка четкой политики ценообразования по оптовому и розничному направлениям, повышение качества рекламной и управленческой деятельности.

На основе проведенного анализа предлагается использовать стратегию временного невмешательства, восстановление сил для дальнейшей борьбы и укрепление своих позиций в отрасли. Отказ от активных действий по отношению к конкурентам позволит предприятию работать ритмично и постепенно увеличивать объемы продаж.

Список литературы

1. Юхнева Н.А. Развитие товарных рынков, оценка конкурентоспособности товара и покупательских предпочтений [Электронный ресурс]. учеб. пособие для самостоят. работы / Н.А. Юхнева, Е.А. Юхнева; ВятГУ, СЭФ, каф.ЭиП. – Киров: [б. и.], 2009

2. Юхнева Н.А. Организационно-экономическая характеристика и оценка конкурентного положения предприятий [Электронный ресурс]. учеб. пособие для самостоят. работы / Н.А. Юхнева, Е.А. Юхнева; ВятГУ, СЭФ, каф.ЭиП. – Киров: [б. и.], 2009.

Орлова Светлана Анатольевна
студентка

Пономарева Елена Анатольевна
канд. экон. наук, доцент

ФГАОУ ВПО «Северо-Кавказский федеральный университет»
г. Ставрополь, Ставропольский край

ИНВЕСТИЦИОННАЯ ПОЛИТИКА ПРЕДПРИЯТИЯ

Аннотация: в статье раскрывается сущность инвестиционной политики предприятия. Говорится об объекте, предмете инвестирования, о рисках, возникающих в инвестиционной деятельности и методах регулирования инвестиционными рисками.

Ключевые слова: инвестиции, риск, инвестиционная политика.

Быстро развивающаяся экономика России невозможна без хорошо разработанной инвестиционной политики во всех отраслях. Для того что бы получить доход, прибыль, нужно произвести какую-либо продукцию и суметь ее реализовать на рынке. Без производственной деятельности не могут возникать источники жизнедеятельности экономики. А для того чтобы ввести в производство товар или вид услуги, необходимо выполнить определенные вложения в создание проекта, производства, предприятия и коммерциализацию готовой продукции. Поэтому главным и эффективным условием функционирования экономической деятельности страны, а также основной из сферы деятельности хозяйствующего субъекта является инвестиционная политика.

Вложение финансовых средств и других капиталов в осуществление различных экономических проектов с целью дальнейшего их приумножения и есть инвестирование, а вкладываемые средства – инвестиции. Инвестиционная политика предприятия это сложная, взаимосвязанная и взаимообусловленная совокупность видов деятельности предприятия, направленная на свое дальнейшее развитие, получение прибыли и других положительных эффектов в результате инвестиционных вложений.

Инвестиционная политика, является, основой реформирования предприятия с целью эффективной и полной реализации инвестиционных ресурсов, эффективное соединение различных источников финансирования, для получения положительных интегральных показателей эффективности проекта и в целом – на экономически целесообразные направления развития деятельности.

В современных условиях для существования и эффективной деятельности предприятия не обойтись без важного показателя, как рациональное и грамотное управления капитала организации, то есть основными видами средств, имеющимися у фирмы в форме материальных, нематериальных, денежных средств и других экономических инструментов в зависимости направленности деятельности предприятия.

Предприятия достаточно часто сталкиваются с нехваткой финансовых средств, поэтому возникает необходимость инвестиций, т.е. привлечение средств из вне, в различные проекты, поддержание или модернизация производственных мощностей, квалификацию персонала, получение прибыли, а также экологических, социальных и других результатов.

Инвестиции – комплекс долговременных затрат финансовых, трудовых или материальных ресурсов с целью увеличения активов и прибыли предприятия [1, с. 125]. Объектами инвестирования могут выступать строящиеся, реконструируемые или модернизируемые предприятия, здания и сооружения, направленные на осуществление конкретных задач (производство товаров или услуг, увеличение объемов производства, улучшения качества продукции, увеличение дохода и т.д.) [2, с. 178].

Объектами инвестиционной деятельности в Российской Федерации являются:

- вновь создаваемые и модернизируемые основные фонды;
- ценные бумаги;
- научно-техническая продукция;
- имущественные права;
- права на интеллектуальную собственность.

В качестве инвестиций могут выступать:

- денежные средства, банковские вклады, паи, акции, облигации и прочие
- ценные бумаги;
- движимое и недвижимое имущество (здания, сооружения, машины и т.д.);
- объекты авторского права, патенты, лицензии, ноу-хау и другие интеллектуальные ценности;
- права на обладание землей, природными ресурсами и прочие имущества.

Различают следующие виды инвестиционной политики предприятия:

1. Консервативная инвестиционная политика – один из видов инвестиционной политики предприятия, главной целью которой является минимизация уровня инвестиционного риска. При выборе данной политики инвестор не придерживается стимула максимизации данного уровня текущей доходности вложений или к повышению темпов роста капитала.

2. Компромиссная (умеренная) инвестиционная политика – политика инвестирования, осуществляемая за счет выбора таких объектов инвестирования, где уровень риска в максимальной степени приближен к среднесрочным.

3. Агрессивная инвестиционная политика – политика, направленная на приобретение объектов инвестирования с уровнем прибыльности и риска намного выше среднесрочных [3, с. 203].

Основными элементами эффективной инвестиционной политики предприятия, является:

- определение стратегической цели предприятия;
- прогноз стабильности рынка и выявление приоритетов инвестиций;
- анализ финансовых показателей и инвестиционной деятельности организации;
- разработка инвестиционной политики предприятия;
- выбор между имеющимися инвестиционными программами;
- обеспечение ресурсами инвестиционной деятельности.

Инвестиционная политика предприятия тесно связана с инвестиционным риском – это риск обесценивания капиталовложения из-за политики государственных органов власти и неэффективных процессов управления.

Уменьшению вероятности возникновения риска сопутствует диверсификация, при помощи создания портфеля контрактов, цен или доходность которых в меньшей степени связаны между собой. Особенность диверсификации заключается в максимальном снижении вероятности потерь за одно событие, но при этом повышает количество самих рисков, которые нужно контролировать и учитывать.

Диверсификация является наиболее популярным и эффективным методом уменьшения инвестиционных рисков в политике предприятия при формировании портфеля предприятия. Но, этот метод характерен для несистематических рисков, так как систематические риски не могут быть предотвращены за счет изменения содержания портфеля [4, с. 65].

Цель минимизации или ограничение риска заключается в точной балансировке имеющихся средств, вкладов и обязательств, для того чтобы минимизировать чистую стоимость. Поэтому в данном случае нет необходимости в отвлечении ресурсов для создания резерва, внесение страхового платежа или же создание компенсирующей позиции.

Консервативным методом регулирования инвестиционных рисков является лимитирование. Лимитирование – это установление лимита, т.е. конкретного ограничения сумм расходов, продаж, кредита по проекту инвестирования.

Консервативное управление портфелем инвестирования сводится к устранению риска, за счет динамического регулирования основных параметров портфеля. Другими словами, этот механизм контролирует подверженность рискам в процессе обеспечения оборудования в лизинг, и отличается от хеджирования, опирающегося на устранение риска [5, с. 201].

Для того чтобы правильно выбрать метод воздействия и предотвращения на инвестиционные риски, нужно проанализировать негативную и позитивную стороны возникновения риска и учитывать результаты анализа при принятии решения о важности инвестиционного риска в конкретном портфеле.

Любая быстро развивающаяся коммерческая организация использует в своей деятельности инвестирование. Для планирования и осуществления инвестиционной деятельности необходим анализ и оценка вероятности возникновения рисков, эти исследования проводятся на первых этапах разработки инвестиционной политики предприятия в какие-либо проекты или объекты, что влияет на принятие правильных, рациональных управленческих решений.

Таким образом, можно отметить, что инвестиционная политика предприятия – это система эффективного управления инвестиционным процессом, способствующего реализации более эффективного инвестиционного проекта, так же постоянное воспроизводство инвестиционной политики для удовлетворения экономических потребностях в течение формирования и задействование финансовых, материальных и прочих ресурсов.

Для того чтобы правильно выбрать метод воздействия и предотвращения на инвестиционные риски, нужно проанализировать негативную и позитивную стороны возникновения риска и учитывать результаты анализа при принятии решения о важности инвестиционного риска в конкретном портфеле.

Любая быстро развивающаяся коммерческая организация использует в своей деятельности инвестирование. Для планирования и осуществления инвестиционной деятельности необходим анализ и оценка вероятности возникновения рисков, эти исследования проводятся на первых этапах разработки инвестиционной политики предприятия в какие-либо проекты или объекты, что влияет на принятие правильных, рациональных управленческих решений.

Список литературы

1. Горфинкель, В.Я. Экономика предприятия: Учебник [Текст]/ В.Я. Горфинкель, Е.М. Куприянов – М.: Инфра-М., 2007. – 302 с.
2. Ермолович, А.Л. Анализ финансово-хозяйственной деятельности предприятия: Учебник [Текст]/ А.Л. Ермолович – М.: БГЭУ., 2008. – 345 с.
3. Виханский, О.С. Менеджмент: Учебник [Текст]/ О.С. Виханский, А.И. Наумов – М.: Гардарика., 2009. – 546 с.
4. Никольский, Е.Г. Инвестиции предприятия: Учебник [Текст]/ Е.Г. Никольский – М.: Пегас, 2011. – 356 с.
5. Попков, В.П. Организация и финансирование инвестиций: Учебник [Текст]/ В.П. Попков, В.П. Семенов – М.: ИНФРА-М., 2009. – 679 с.

Панкратов Александр Владимирович

магистрант

Спиридонова Розалия Филипповна

старший преподаватель

Финансово-экономический институт

ФГАОУ ВПО «Северо-Восточный федеральный университет им. М.К. Аммосова»

г. Якутск, Республика Саха (Якутия)

АНАЛИЗ СТРАТЕГИЧЕСКОГО ПОТЕНЦИАЛА ПРЕДПРИЯТИЯ ПО ОКАЗАНИЮ УСЛУГ НАСЕЛЕНИЮ В СФЕРЕ ПОТРЕБЛЕНИЯ ВОДЫ НА ПРИМЕРЕ АКЦИОНЕРНОГО ОБЩЕСТВА «ВОДОКАНАЛ» (ГОРОД ЯКУТСК, РЕСПУБЛИКА САХА (ЯКУТИЯ))

Аннотация: статья посвящена вопросу экономических возможностей организации АО «Водоканал» как крупного предприятия по оказанию услуг населению в сфере потребления воды, анализу сильных и слабых сторон АО «Водоканал», анализу стратегии развития АО «Водоканал», оценке эффективности действующей стратегии, и анализу различных факторов среды для АО «Водоканал».

Ключевые слова: стратегический потенциал, SWOT-анализ, оценка комплексного показателя потенциала, анализ выбора стратегии, оценка делового климата.

Государственное унитарное предприятие «Водоканал» г. Якутска основано в 1941 году. 29.09.39 года было принято Постановление ОК ВКП (б) о строительстве горводопровода в г. Якутске по обеспечению города хозяйственной питьевой водой, а также для противопожарных нужд. В отличие от «Водоканалов» других городов работа в условиях Крайнего Севера более сложна и трудоемка.

АО «Водоканал» осуществляет водоотведение, реализацию потребителям услуг водопровода и канализации, очистку сточных вод, установку и эксплуатацию узлов учета потребляемой воды и сбрасываемых сточных вод, учет потребляемой населением и организациями воды и сточных вод.

Как таковая миссия на предприятии не сформирована, что может помешать стратегическому развитию компании и позиционированию на рынке.

Для определения внутреннего потенциала АО «Водоканал» проведем оценку его внутренней среды по 5 балльной шкале, где

«5» – состояние очень хорошее, полностью удовлетворяющее модели достижения инновационной цели, сильная сторона инновационного потенциала.

«4» – состояние хорошее, в основном удовлетворяющее модели достижения инновационной цели, не требует изменений, сильная сторона потенциала.

«3» – среднее состояние, требует некоторых изменений, чтобы довести до требования достижения инновационной цели.

«2» – плохое состояние, требует серьезных изменений, слабая сторона инновационного потенциала.

«1» – очень плохое состояние, требует радикальных преобразований, слабая сторона потенциала.

Все многообразие внутренней среды предприятия можно свести к следующим укрупненным блокам (таблица 1): продуктовый блок; функциональный блок; ресурсный блок; организационный блок; управленческий блок. Одновременно кроме количественной оценки мы получаем структуру сильных и слабых сторон организации

Таблица 1

Анализ сильных и слабых сторон АО «Водоканал» [1, с. 131]

Компоненты блоков	Уровень состояния компонентов				
	Сильные стороны			Слабые стороны	
	5	4	3	2	1
Продуктовый блок	4,0				
водоподача и водосток	+				
фильтры и водоочистка	+				
ремонт и сервис		+			
дефектовка систем водоочистки		+			
модернизация и обслуживание			+		
прочее			+		
Функциональный блок	3,0				
Производство услуг (основное и вспомогательное)			+		
Маркетинг и сбыт				+	
Сервисные работы		+			
Ресурсный блок	2,9				
Материально-технические ресурсы	3,3				
Площади, рабочие места		+			
Связь, транспорт			+		
Оборудование, инструменты			+		
Трудовые ресурсы	3,7				
Состав и комплектность руководителей		+			
Состав и квалификация специалистов		+			
Состав и квалификация рабочих			+		
Информационные ресурсы	2,0				
Научно-техническая информация, патенты				+	
Система собственных исследований				+	
Финансовые ресурсы	2,5				
Возможность инвестирования собственных средств				+	
Обеспеченность оборотными средствами			+		
Организационный блок	3,5				
Организационная структура	+				
Качество организационных связей			+		
Разделение прав, обязанностей и ответственности по звеньям		+			
Технология процессов по всем функциям и проектам			+		
Прогрессивность используемых технологий и методов				+	
Уровень автоматизации и информатизации			+		
Организационная культура		+			

Мотивированность персонала		+			
Управленческий блок	3,0				
Общее и функциональное управление			+		
Проектное управление				+	
Система управления			+		
Стиль управления		+			
Итоговая оценка внутреннего потенциала	3,1				

Проанализировав состояние внутреннего потенциала организации можно прийти к выводу, что в целом состояние внутренней среды АО «Водоканал» находится на среднем уровне, максимальную оценку имеет продуктовый портфель организации, являющийся сильной стороной, минимальную – ресурсы, используемые ею.

Особое опасение вызывает низкая оценка финансовых и информационных ресурсов, являющихся основными слабыми сторонами организации. Недостаток ресурсов вызван общим кризисом предприятия, и требует немедленного решения данной проблемы, так как при отсутствии ресурсов невозможно проводить эффективную деятельность и вести стратегическое развитие организации.

Таблица 2

Матрица SWOT-анализа АО «Водоканал» [1, с. 214; 12]

		Факторы внешней среды	
		Возможности Расширение рынка Использование современных технологий	Угрозы Высокая рыночная конкуренция Нестабильное финансовое положение клиентов.
Факторы внутренней среды предприятия	Сильные стороны: Широта и качество ассортимента Качественная организация процессов	СиВ 1. Рост числа постоянных клиентов за счет оказания квалифицированных услуг с наивысшим качеством и расширения с.ервисных услуг 2. Привлечение новых клиентов при распространении достоверной информации о качестве «из первых рук» от непосредственных потребителей 3. Заключение новых договоров за счет высокой организации процессов и расширения предложения	СиУ 4. Удержание клиентов за счет дополнительных сервисов 5. Создание конкурентных преимуществ за счет высокого качества сервиса 6. Контроль и рационализация расходов
	Слабые стороны Отсутствие маркетинговых исследований Опережающий рост затрат над выручкой	СлВ 7. Изучение имеющихся и проведение собственных исследований рынка 8. Разработка качественной маркетинговой политики 9. Постоянные финансовые потоки при выходе на новые рынки	СлУ 10. Изучение опыта конкурентов по минимизации издержек 11. Мониторинг конкурентной среды для принятия адекватных управленческих решений 12. Оптимизация расходов и максимизация выручки

Механизмы разработки и внедрения инноваций: поиск инновационных решений, их разработку и внедрение. Механизмы поиска включают генерирование идей, модификацию имеющихся решений, использования известного опыта. Для успешной работы данных механизмов необходимо изучить эффективность имеющихся ресурсов предприятия, его инновационного потенциала. Под инновационным потенциалом понимается способность рассматриваемого объекта реального сектора обеспечить достаточную степень обновления факторов производства, их комбинаций в технологическом процессе выпускаемого продукта, организационно-управленческих структур и корпоративной культуры [механизмы].

По результатам анализа, состояние инновационного потенциала АО «Водоканал» находится на среднем уровне, максимальную оценку имеет продуктовый портфель организации, являющийся сильной стороной, минимальную – ресурсы, используемые ею. Особое опасение вызывает низкая оценка финансовых и информационных ресурсов, являющихся основными слабыми сторонами организации. Недостаток ресурсов вызван общим кризисом предприятия, и требует немедленного решения данной проблемы, так как при отсутствии ресурсов невозможно проводить эффективную инновационную политику.

Механизмы стимулирования и мотивации инноваций из внешней среды. Сгруппировав компоненты микро- и макросреды в единую таблицу и оценив каждый по 5-балльной шкале можно проанализировать состояние инновационного климата организации, сосредоточить внимание на потенциальных угрозах и возможностях фирмы.

Рассматривая климат внешней среды и анализируя влияние его компонентов на дальнейшее развитие организации и реализацию ее инновационного потенциала можно выделить несколько основных возможностей, характеризующих состояние соответствующего рынка (табл. 3).

Таблица 3

Оценка делового климата АО «Водоканал» [7, с. 12]

Оцениваемые компоненты	Уровень состояния			
	угрозы		возможности	
Оценка микроклимата	4,2			
Уровень конкуренции			+	
Отношения с потребителями и партнерами	+			
Возможность получения инвестиций	+			
Состояние рынка труда			+	
Сырьевые, топливные, энергетические ресурсы	+			
Рынок образовательных услуг		+		
Оценка макроклимата	3,8			
Политико-правовая среда			+	
Оценка социальной ситуации		+		
Рынок технологий и научно-технологической информации		+		
Финансово-экономическая сфера		+		
Природно-географическая и экологическая ситуация		+		
Итоговая оценка делового климата	4			

Рассчитано автором по материалам компании и вторичных исследований рынка методом экспертных оценок. Экспертами выступали сотрудники компании.

Оценка внешней конкурентной среды АО «Водоканал», подразделяемая на два поля: возможностей и угроз, в более наглядной форме представлена в табл. 4. На данном этапе вводятся критерии, по которым будут составляться списки с характеристиками среды.

Таблица 4

Оценка внешней среды АО «Водоканал» [7, с. 8]

Факторы среды	Возможности	Угрозы
Конкуренты	Повышение качества предоставляемых товаров и услуг, получение госзаказа	Потеря госзаказа
Покупатели	Постоянное расширение числа потребителей	Снижение количества покупателей, потеря госзаказа
Поставщики	Заключение постоянных договоров	Повышение цен и снижение качества поставляемых товаров
Соперничество между существующими конкурентами	Пересмотр своих стратегий и выбор той, которую трудно скопировать	Снижение прибыли в связи с затратами на рекламу и совершенствованием товаров
Появления товаров и услуг-заменителей	Поиск новых сегментов рынка	Появление «потолка цен»

Сформулировано автором по материалам годового отчета компании за 2013 год и вторичных исследований рынка.

Необходимо ранжирование привлекательности имеющихся возможностей, обусловленных открывающимися возможностями отрасли. Перечень всех факторов анализируется с учетом вероятностной степени их появления, а также перспективной силы их влияния на предприятие (табл. 5). После проведенной процедуры каждая характеристика критерия получает персональную оценку с учетом занимаемой в матрице позиции (например, ВС, НС). Анализ потенциальных преимуществ относительно возможностей внешней среды показал, что конкурентные преимущества, попавшие на поля ВС, ВУ и СС имеют большое значение для предприятия.

Матрица потенциальных преимуществ относительно возможностей внешней среды АО «Водоканал» [7, с. 8]

Вероятность использования	Влияние		
	Сильное	Умеренное	Малое
Высокая	ВС Повышение качества предоставляемых товаров и услуг	ВУ Наличие постоянных и крупных клиентов и госзаказа	ВМ
Средняя	СС Удержание высокого уровня спроса на свои товары и услуги	СУ	СМ
Низкая	НС	НУ	НМ Снижение затрат, связанных с поиском поставщиков

Составлено автором по материалам годового отчета компании и таблицы 4.

Все эти преимущества должны быть обязательно использованы в дальнейшей разработке инновационной стратегии. Преимущества, попавшие на поля СМ, НУ, и НМ, практически не заслуживают внимания со стороны организации. В данном случае – это отсутствие затрат, связанных с поиском поставщика. Использовать преимущества, попавшиеся на оставшиеся поля, можно, если у организации имеется достаточно ресурсов.

Далее необходимо определение наиболее серьезных факторов, угрожающих позиции предприятия со стороны внешней среды (табл. 6).

Таблица 6

Матрица потенциальных преимуществ относительно угроз внешней среды АО «Водоканал» [3; 4, с. 129; 7, с. 6]

Вероятность появления	Разрушение	Критическое состояние	Тяжелое состояние	«Легкие ушибы»
Высокая	ВР Потеря госзаказа	ВК Снижение прибыли в связи с затратами на рекламу и совершенствованием товаров	ВТ	ВЛ Повышение цен и снижение качества поставляемых нам товаров
Средняя	СР Снижение количества покупателей, потеря госзаказа	СК	СТ	СЛ
Низкая	НР	НК	НТ Появление «потолка цен»	НЛ

Составлено автором по материалам годового отчета за 2013 г. АО «Водоканал» и таблицы 5.

Анализ угроз внешней среды показал, что наибольшую опасность для АО «Водоканал» представляют угрозы, попавшие на поля ВР, СР и ВК. В данном случае, – это приверженность клиентов к торговой марке конкурента, снижение количества посетителей и снижение прибыли в связи с затратами на рекламу и совершенствованием товаров. Эти угрозы требуют немедленного и обязательного устранения. Угрозы, попавшие на поле ВТ, СК и НР, также должны находиться в поле зрения руководства и быть устранены в первостепенном порядке. Угрозы появления «потолка цен», повышения цен и снижение качества поставляемых нам товаров не должны выпадать из поля зрения руководства. Необходимо внимательно отслеживать их развитие.

Проведение качественного исследования конкурентных преимуществ помогло ранжировать выявленные потенциальные преимущества для определения наиболее сильных и их использование при создании инновационной стратегии. Для более конкретной информации необходимо количественно оценить полученные данные. В связи с этим мы прибегнем к следующим методам количественного анализа окружающей среды предприятия.

Для обобщения результатов анализа стратегических факторов внешней среды используется специальная форма «Резюме анализа внешних стратегических факторов» (в английской транскрипции EFAS-форма) (табл. 7). С помощью этой формы можно провести анализ готовности организации реагировать на стратегические факторы внешней среды с учетом их будущей значимости.

Таблица 7

Анализ внешних стратегических факторов АО «Водоканал» [3; 4; 7]

Внешние стратегические факторы	Весовой коэф.	Экспертная оценка	Взвешенная оценка
Возможности			
Выход на дополнительные группы потребителей, проникновение на новые рынки или их сегменты;	0,01	4	0,04
Заключение постоянных договоров;	0,02	3	0,06
Экономический подъём и рост доходов населения;	0,3	3	0,9
Угрозы			
Снижение прибыли из-за роста расходов;	0,3	3	0,75
Значительное повышение цен;			
Возможность отказа/отсутствия возможности клиентов пользоваться продукцией/услугами	0,25	4	1
	0,12	4	0,48
Суммарная оценка	1,00		3,23

Составлено автором по материалам годового отчета компании за 2013 г. и методом экспертных оценок.

По данным проведенного анализа внешней среды, можно говорить о благоприятном воздействии внешних факторов на предприятие, однако руководству компании стоит задуматься над реализацией выбранной стратегии. В данном случае оценка 3,23 показывает, что реакция предприятия на стратегические факторы внешней среды находится на среднем уровне.

Стратегическая позиция организации определяется при совместном рассмотрении внутренней и внешней среды, т.е. потенциала и делового климата. Количественная оценка стратегической позиции предприятия находится по формуле:

$$Ипоз = \frac{1}{2}(Ип+Ик) \quad (1)$$

Где – Ип – индекс потенциала,

Ик – индекс климата.

Получаем, что Ипоз = 3,55, что является средней оценкой.

Теперь необходимо провести оценку общей эффективности стратегии ОАО «Водоканал-Жуктск», который можно определить по формуле:

$$КСП = \frac{I_F - I_K}{I_O - I_R} * \frac{S_F}{S_O} * \frac{C_F}{C_O} \quad (2)$$

где КСП – конкурентоспособность текущей стратегии предприятия;

I_F, I_K, I_O – фактический, критический и оптимальный уровни капиталовложений

S_F, S_O – фактический и максимально возможный потенциал предприятия

C_F, C_O – оценки действующей и оптимальной стратегии предприятия

Для этого необходимо выявить:

Фактический уровень капиталовложений в организации находится на оптимальном уровне (фактический объем капиталовложений обеспечивает оптимальное их использование), поэтому отношение капиталовложений в формуле равно 1. Для оценки эффективности действующей стратегии используется таблица 8.

Таблица 8

Оценка эффективности действующей инновационной стратегии АО «Водоканал» [6, с. 251]

Факторы успеха	Оценка стратегии предприятия, баллы		Относительный уровень стратегии Sf/So
	действующая Sf,	Оптимальная So	
Политика роста	4	3	1,33
Рыночная дифференциация	2	4	0,5
Продуктовая дифференциация	3	3	1
Итого (среднее арифметическое)			0,94

Оценка комплексного показателя потенциала предприятия так же проводится в баллах по группам факторов (таблица 9). Итоговый балл вычисляется таким же образом, как и при оценке будущей эффективности действующей стратегии.

Таблица 9

Оценка комплексного показателя потенциала АО «Водоканал» [1, с. 87]

Факторы успеха	Оценка потенциала предприятия, баллы		Относительный уровень стратегии Cf/Co
	действующая Cf,	Оптимальная Co	
Общее управление	2	4	0,50
Финансовое управление	3	5	0,60

Маркетинг	2	3	0,66
Производство услуг	3	3	1,00
Инновации	2	4	0,50
Итого (среднее арифметическое)			0,79

Таким образом, получаем:

$$\frac{I_F - I_K}{I_O - I_R} = 1; \quad \frac{S_F}{S_O} = 0,94 \quad \frac{C_F}{C_O} = 0,79$$

Если подставить полученные цифры в исходную формулу, то получим:

$$КСП = 1 * 0,94 * 0,79 = 0,61$$

Эффективность актуальной инновационной стратегии предприятия весьма невелика, предприятие находится чуть выше среднего уровня привлекательности на рынке. Следует разработать программу повышения конкурентоспособности стратегии предприятия, а именно разработать новую инновационную стратегию АО «Водоканал».

Рассмотрев возможности конкурентного поведения АО «Водоканал» на рынке, предлагается придерживаться стратегии дифференциации, которая позволит повысить конкурентоспособность предприятия за счет расширения рынка услуг и формирования положительного имиджа для привлечения крупных платежеспособных клиентов.

Список литературы

1. Лапыгин Ю.Н. Стратегический менеджмент: Учеб. пособие / Ю.Н. Лапыгин, Д.Ю. Лапыгин. – М.: Эксмо, 2010. – 431 с.
2. Комаров Г.А. Стратегический менеджмент: учебное пособие / Под ред. А.Г. Комарова, А.Р. Кудашева. – М.: Уфа: Изд-во Уфимского филиала МГУ им. М.А. Шолохова, 2009. – 254 с.
3. Стратегическое планирование: простые инструменты решения сложных задач [Электронный ресурс]. – Режим доступа: <http://www.improvement.ru/bibliot/decision/decision05.shtml>
4. Сущность и функция стратегического планирования [Электронный ресурс]. – Режим доступа: <http://www.barmashovks.ru/page104/page191/index.html>
5. Уткин Э.А. Бизнес-план компании. – М.: ЭКМОС, 2009. – 512 с.
6. Фатхутдинов Р.А. Инновационный менеджмент / Р.А. Фатхутдинов – СПб.: Питер, 2012. – 448 с.
7. Фурта С.Д. Карта заинтересованных сторон – инструмент анализа окружения бизнеса / С.Д. Фурта, Т.Б. Соломатина // Инициативы 21 века. – 2010. – №1.
8. Положения о структурных подразделениях АО «Водоканал».
9. Должностные обязанности работников АО «Водоканал».
10. Внутренний трудовой распорядок АО «Водоканал».
11. Внутренний регламент деятельности АО «Водоканал».
12. Годовой отчет компании АО «Водоканал».
13. Бухгалтерская отчетность компании АО «Водоканал».
14. Официальный сайт компании АО «Водоканал» [Электронный ресурс]. – Режим доступа: <http://vodokanal.ya1.ru/>

Панчешный Максим Викторович

магистрант

Астафурова Ипина Сергеевна

канд. экон. наук, доцент

ФГБОУ ВПО «Владивостокский государственный университет экономики и сервиса»
г. Владивосток, Приморский край

ОСОБЕННОСТИ ФИНАНСОВОГО ОЗДОРОВЛЕНИЯ ПРЕДПРИЯТИЯ НА ОСНОВЕ РЕАЛИЗАЦИИ ИНВЕСТИЦИОННОГО ПРОЕКТА

Аннотация: в статье поднимается тема важности выбора функциональной направленности инвестиций и специфики мониторинга инвестиционной программы (проекта) для финансового оздоровления предприятия.

Ключевые слова: финансовое оздоровление, инвестиционная программа (проект), мониторинг инвестиционной деятельности.

Финансовое оздоровление требует использования комплекса мероприятий для повышения платежеспособности, финансовой устойчивости и эффективности деятельности предприятий и организаций и предполагает разработку стратегии финансового оздоровления, соответствующих программ и планов на основе избранных с этой целью методов. Для выбора методов финансового оздоровления необходимы четкие критериальные оценки. [1, с. 614].

Основанием для выбора методов финансового оздоровления является стадия финансового кризиса, на которой находится предприятие (организация). Важнейший критерий при выборе методов финансового оздоровления – затратность предлагаемых вариантов выхода из кризисной ситуации, достижение максимального эффекта при минимальных затратах. [2, с. 161].

Инвестиционная программа (проект) финансового оздоровления и развития кризисного предприятия имеет определенные особенности и достоинства, например возможность использования привлеченных средств. Ее главная задача - привлечение финансовых ресурсов под разрабатываемые инвестиционные проекты, реализация которых будет способствовать выходу предприятия из финансового кризиса.



Рис. 1. Структура функциональной направленности инвестиционных проектов.

Функциональная направленность реальных инвестиций представляет собой:

- вынужденные или обязательные инвестиции, связанные с удовлетворением различных стандартов и нормативов, в перечень которых входят экологические стандарты, нормативы безопасности т.д.;
- обновление основного производства представляет собой замену основных фондов, которая представляет собой двойко направленный процесс выбытия основных фондов и их замещения;
- инвестиции, связанные с возможным снижением текущих затрат, совершенствованием технологического процесса и самой продукции;
- инвестиции в расширение производства в рамках действующих производственных площадей;
- инвестиции в новое строительство, представляющие собой строительство комплекса объектов основного, подсобного и обслуживающего назначения вновь создаваемых предприятий, зданий и сооружений, филиалов и отдельных производств;
- инвестиции в новые товары и рынки представляет собой реализацию принципов выведения новых товаров на имеющийся рынок или поставку собственных товаров на новые рынки;
- инвестиции в инновации и так называемый венчурный бизнес (рискованный научно-технический или технологический бизнес).

До начала реализации инвестиционного проекта при содействии всех членов команды проекта должны быть выработаны требования к системе контроля, определены состав анализируемой информации и структура отчетов, распределена ответственность за сбор данных, утвержден регламент анализа информации и принятия корректирующих решений.

Для создания эффективной системы контроля инвестиционного проекта необходимо выполнение следующих условий:

- тщательность проработки графиков работ по проекту;
- точность оценки продолжительностей, стоимостей и потребностей в ресурсах для всех работ проекта;
- учет фактического выполнения работ и фактических затрат по периодам времени;
- регулярная переоценка продолжительностей и стоимостей, необходимых для завершения отдельных работ проекта;
- постоянное сравнение плановых и фактических продолжительностей, сроков и стоимостей работ.

Сущность контроля инвестиционного проекта заключается в выработке механизмов, обеспечивающих формирование ответных воздействий, возникающих при любом отклонении от плана выполнения работ и направленных на уменьшение данного отклонения с учетом изменений в окружающей среде. В рамках функции контроля реализации инвестиционного проекта решаются задачи измерения, прогнозирования и оценки складывающейся ситуации по достижению заданных результатов, затратам времени и ресурсов, анализу и устранению причин отклонения от базисного плана, корректировки плана [4, с.202].

Основными функциями инвестиционного контроля являются:

- систематическое и планомерное наблюдение за всеми процессами реализации инвестиционных проектов (мониторинг);
- выявление отклонений от плановых и нормативных показателей, причин этих отклонений и серьезных негативных изменений в деятельности предприятия;
- исправление последствий обнаруженных отклонений и разработка оперативных управленческих решений для нормализации инвестиционной деятельности предприятия;
- обоснование необходимости осуществления корректирующих мероприятий.

Наиболее важным результатом контроля является не констатация наличия отклонений, а определение их величины, приемлемости этих отклонений с точки зрения достижимости заданных целей [5, с. 415].

К основным процессам контроля инвестиционного проекта относят:

– общий контроль изменений – координация изменений по проекту в целом;
– ведение отчетности по проекту – сбор, обработка и передача информации о ходе реализации проекта в виде отчетов;

– составление прогнозов на основе имеющейся информации.

Постоянное сравнение фактических результатов с плановыми позволяет менеджерам проекта оценить результативность проекта и установить степень соответствия проектно-сметной документации.

Обобщая изложенный материал можно выделить следующие основные позиции:

– реализация инвестиционного проекта для финансового оздоровления конкретного предприятия должна учитывать особенности хозяйствующего субъекта и функциональную направленность инвестиций;

– создание эффективной системы контроля реализации инвестиционного проекта с учётом контроля процесса освоения инвестиций, определения размеров отклонений фактических результатов от предусмотренных и выявление причин этих отклонений с использованием предварительного, текущего и заключительного контроля;

– проведение поэтапного мониторинга в виде интегрированного процесса (отслеживание, анализ текущего состояния работ и сравнение полученных результатов с плановыми показателями, определение причин отклонений, выработка возможных действий по устранению негативных последствий отклонений);

– интегральная оценка и обобщение результатов реализации проекта.

Список литературы

1. Астафурова И.С., Антоненкова С.Ю. Оценка показателей, характеризующих способность предприятия к устойчивому развитию, как основа планирования. Экономика и предпринимательство, 2014 – №12 – Ч. 3 – С. 612–616.
2. Бобылева А.З. Финансовое оздоровление фирмы, М.: «Дело», 2010.
3. Баринов А.Э. Некоторые аспекты реализации инвестиционных проектов в российских условиях. // Финансы и кредит. – 2011 – №8 – С. 33–46.
4. Балычев С.Ю., Батьковский М.А. Опыт формирования стратегии развития предприятия с учетом оценки конкурентоспособности регионам / Стратегическое планирование и развитие предприятий Материалы Всероссийского симпозиума. – М ЦЭМИ РАН, 2012.
5. Виленский П.Л., Лившиц В.Н., Смоляк А. Оценка эффективности инвестиционных проектов. – М.: Дело, 2009 – 832 с.
6. Волков А.С. Инвестиционные проекты: от моделирования до реализации. – М.: Вершина, 2009 – 256 с.

Панчевский Максим Викторович

магистрант

Астафурова Ирина Сергеевна

канд. экон. наук, доцент

ФГБОУ ВПО «Владивостокский государственный университет экономики и сервиса»
г. Владивосток, Приморский край

ОСУЩЕСТВЛЕНИЕ КОНТРОЛЯ РЕАЛИЗАЦИИ ИНВЕСТИЦИОННОГО ПРОЕКТА

Аннотация: в статье рассматривается тема контроля реализации инвестиционного проекта, раскрыт обзор его сущности и видов.

Ключевые слова: инвестиционная программа (проект), мониторинг инвестиционной деятельности, маркетинговый мониторинг, финансовый мониторинг, технический мониторинг.

Сущность контроля инвестиционного проекта заключается в выработке механизмов, обеспечивающих формирование ответных воздействий, возникающих при любом отклонении от плана выполнения работ и направленных на уменьшение данного отклонения с учетом изменений в окружающей среде.

В рамках функции контроля реализации инвестиционного проекта решаются задачи измерения, прогнозирования и оценки складывающейся ситуации по достижению заданных результатов, затратам времени и ресурсов, анализу и устранению причин отклонения от базисного плана, корректировки плана [5, с.58].

В зависимости от классификационных признаков различают такие виды инвестиционного контроля.

По форме осуществления контроля:

– внешний контроль, осуществляемый внешними контролирующими органами с целью выявления изменений в процессе реализации проекта и соответствия существующим стандартам;

– внутренний контроль, осуществляемый самим предприятием или инвестором с целью проверки выполнения инвестиционных планов и Управленческих решений в сфере инвестиций;

Основными функциями инвестиционного контроля является:

- систематическое и планомерное наблюдение за всеми процессами реализации инвестиционных проектов (мониторинг);
- выявление отклонений от плановых и нормативных показателей, причин этих отклонений и серьезных негативных изменений в деятельности предприятия;
- исправление последствий обнаруженных отклонений та разработка оперативных управленческих решений из нормализации инвестиционной деятельности предприятия;
- обоснование необходимости осуществления корректирующих мероприятий.

Эффективная организация инвестиционного контроля на предприятии предопределяет осуществление мониторинга инвестиционной деятельности.

Мониторинг инвестиционной деятельности (инвестиционных проектов) – это механизм проведения постоянного присмотра и контроля за процессом освоения инвестиций, определения размеров отклонений фактических результатов от предусмотренных и выявление причин этих отклонений.

В зависимости от функций участников инвестиционной деятельности мониторинг можно разделить по видам (маркетинговый, финансовый, технический), что предусматривает соответствующий порядок их проведения.

Маркетинговый мониторинг проводится с целью обеспечения своевременных поставок на строение материально-технических ресурсов и его осуществляют те участники, на которых возложены обязанности в контрактах из материально-технического обеспечения строений.

Финансовый мониторинг проводится инвестором, заказчиком, а также другими участниками проекта на первом этапе освоения инвестиций (проектирование и строительство) по таким показателям: общий объем инвестиций по проекту, расходы на земельный участок, расходы на проектно-исследовательские работы, стоимость строительно-монтажных работ (договорная цена), контрактная стоимость оборудования, инструментов и ремонта; источники финансирования проекта; собственный капитал, акционерный капитал и другие привлечены средства; заимствованы средства, кредиты банка и другие долговые обязательства; лизинг и другие заимствованы средства; мобилизация внутренних ресурсов [4, с. 515].

Технический мониторинг, кроме инвестора и его представителей, осуществляют обычно генеральный проектировщик, другие проектировщики – в пределах авторского присмотра. Технический мониторинг проводится с целью обеспечения соответствия объемно планировочных и конструктивных решений, принятых в строительной и технологической частях проекта, Госстандарте, технических условиях.

Для создания эффективной системы контроля инвестиционного проекта необходимо выполнение следующих условий:

- тщательность проработки графиков работ по проекту;
- точность оценки продолжительностей, стоимостей и потребностей в ресурсах для всех работ проекта;
- учет фактического выполнения работ и фактических затрат по периодам времени;
- регулярная переоценка продолжительностей и стоимостей, необходимых для завершения отдельных работ проекта;
- постоянное сравнение плановых и фактических продолжительностей, сроков и стоимостей работ.

Независимо от формы сбора и регистрации необходимой информации, она должна обязательно включать следующие пять элементов:

1. Плановые показатели реализации инвестиционного проекта.
2. Данные о фактическом выполнении работ по проекту.
3. Отклонения и прогнозируемые последствия.
4. Причины отклонений.

Очень важен правильный выбор контролируемых показателей. Их количество должно быть минимальным, но позволяющим делать правильный вывод о состоянии проекта. В любом случае в рамках девелоперских проектов в их составе должны быть данные:

1. Выполнении объемно-временных параметров проекта (объемы выполненных работ, сдача этапов работ, наличие фронтов работ и т.д.).
2. Выполнении бюджета (уровень фактических затрат денежных средств, в том числе отдельно накладные расходы, интегральные показатели издержек и т.д.).
3. Расходе материально-трудовых ресурсов (материалов, конструкций, рабочего времени и т.д.).

Различают три основных вида контроля [2, с. 38]:

1. Предварительный – осуществляется до начала осуществления работ. Он, как правило, затрагивает ресурсное и организационное обеспечение работ.
2. Текущий контроль – проводится во время выполнения работ по проекту. Здесь проверяются временные параметры (соответствие хода работ намеченному плану), соответствие бюджету проекта по времени и суммам, затраты трудовых и материальных ресурсов, уровень качества работ.
3. Заключительный этап контроля осуществляется на стадии завершения проекта. Его цель – определить интегральную оценку реализации проекта, обобщить опыт для последующей деятельности.

Обобщая изложенный материал можно выделить следующие основные позиции:

- основные функции контроля реализации инвестиционного проекта: измерение, прогнозирование и оценка ситуации по достижению заданных результатов, затратам времени и ресурсов, анализу и устранению причин отклонения от базисного плана, корректировки плана;
- в зависимости от функций участников инвестиционной деятельности мониторинг можно разделить по видам на маркетинговый, финансовый, технический;

– важнейшей задачей контроля является регистрация отклонений до того, как они навредят проекту, станут неприемлемыми.

Список литературы

1. Балычев С.Ю., Батьковский М.А. Опыт формирования стратегии развития предприятия с учетом оценки конкурентоспособности регионам / Стратегическое планирование и развитие предприятий Материалы Всероссийского симпозиума – М ЦЭМИ РАН, 2012 г.
2. Баринов А.Э. Некоторые аспекты реализации инвестиционных проектов в российских условиях. // Финансы и кредит. – 2011 – №8 – С. 33–46.
3. Бланк И.А. Основы финансового менеджмента. Т. 2. К.: Ника-Центр, 2009 – 512 с.
4. Виленский П.Л., Лившиц В.Н., Смоляк А. Оценка эффективности инвестиционных проектов. М.: Дело, 2009 – 832с.
5. Войко А.В. Проблемы и особенности разработки и презентации инвестиционных проектов. // Финансовый менеджмент. – 2011 – №1 – С. 56–62.
6. Волков А.С. Инвестиционные проекты: от моделирования до реализации. – М.: Вершина, 2009 – 256 с.
7. Карпов В.Г. Управление инвестиционными проектами. – Уфа: УГНТУ, 2007.

Петросян Ани Артуровна

студентка

Рагимова Замира Тельмановна

студентка

Терская Галина Алексеевна

канд. экон. наук, доцент

ФГОБУ ВО «Финансовый университет при Правительстве Российской Федерации»
г. Москва

ИНВЕСТИЦИИ КАК ФАКТОР ЭКОНОМИЧЕСКОГО РОСТА РОССИИ

Аннотация: в статье рассмотрено понятие об инвестициях, выявлены основные проблемы инвестиций в РФ, а также разработаны способы повышения эффективности привлечения инвестиций в отечественную экономику.

Ключевые слова: экономика России, инвестиции, экономический рост, инвестиционный климат, прямые иностранные инвестиции.

Как показывает практика, экономический рост является конечной целью любого типа экономики. Он позволяет достичь одновременно двух целей: повысить уровень жизни в стране и повысить конкурентоспособность национальной экономики на международном уровне.

Однако для достижения экономического роста существует ряд факторов, и одним из основных являются инвестиции, под которыми понимаются вложения капитала субъекта во что-либо для увеличения впоследствии своих доходов [1]. Столь важная роль инвестиций в развитии экономики предопределяется тем, что именно посредством них возможно осуществление накопления общественного капитала, внедрение в практику различных научных и технических достижений, что вследствие становится основой для расширения производственного потенциала страны.

На сегодняшний день Россия, вероятно, столкнулась с самыми серьезными испытаниями в своей новейшей истории. Напряженность на Украине, санкции запада, падающие цены на нефть, девальвация рубля и экономическая рецессия, переход Крыма к России [2] – со всем этим столкнулась страна в 2014 году.

Причинами неблагоприятного инвестиционного климата в России являются, прежде всего, отсутствие достаточной проработанности правовой базы в сфере защиты законных интересов и прав инвесторов; высокий уровень коррупции, отсутствие доступа к кредитным ресурсам, что связано с высокой стоимостью обслуживания кредитов; недостаточно высокий уровень развития инфраструктуры, откуда вытекают большие издержки и ряд других факторов.

Угрозой для российской экономики является высокая степень зависимости от экспорта природных ресурсов, прежде всего – нефти и природного газа, причем правительство страны фактически оставляет добывающие отрасли в приоритете.

Еще одной проблемой является инфляция. Невзирая на все предпринятые Центральным Банком меры по таргетированию инфляции, с 2012 г. она продолжает расти. В первом полугодии 2013 г. инфляция в среднем составляла 7,1% в годовом выражении, что намного выше целевого значения, установленного Банком России (5–6% в годовом выражении в 2013г.). Какие же меры можно предпринять, чтобы решить эти проблемы?

Прежде всего, решение любых государственных проблем связано с изменением законодательных норм. Нужно ужесточить имеющиеся законы по борьбе с коррупцией, устранению административных барьеров для бизнеса в общем и инвестиций в частности. Так же следует принимать меры для стимулирования предпринимательской активности и упрощения ведения бизнеса, в том числе за счет предоставления налоговых льгот и субсидирования.

Следует провести модернизацию финансовой системы РФ, т.е. нужно осуществить переход от спекулятивной, сырьевой экономической модели к совершенно новой, содействующей экономическому росту, стимулирующей модернизацию национальной экономики и укрепляющей в ней инновационную составляющую. Стоит оказывать значительную господдержку инновационным проектам, способным существенно улучшить нынешнее положение экономики страны, «снять» Россию с так называемой «нефтяной иглы».

Нужно жестко контролировать реализацию в полном объеме средств, выделенных на инфраструктуру в связи с масштабными событиями (например, ЧМ по футболу 2018), а также привлекать частный капитал к строительству, эксплуатации и финансированию инфраструктурных объектов [3].

Как показывает опыт многих развивающихся стран – инвестиционный бум в экономике начинается с иностранного капитала. Он мог бы принести новые (для России) технологии и современные методы управления, а также способствовать развитию отечественных инвестиций.

Привлечение прямых иностранных инвестиций в российскую экономику – стратегически важный вопрос, который требует скорейшего принятия важных решений по дальнейшему экономическому развитию страны. Пора уйти от сырьевой зависимости и понять, что главное богатство России – не нефть и газ, а ее талантливый и умный народ, способный при грамотном инвестировании стать отличной базой для построения «новой экономики» и опережения зарубежных стран в отдельных инновационных отраслях.

Список литературы

1. Гавриленко К.В. Сущность, классификация и виды инвестиций/ Сибирский государственный аэрокосмический университет имени М.Ф. Решетнева, – №9 – 2012 – С. 31.
2. Jen Wiczner Time to invest in Russia? [Электронный ресурс]. – Режим доступа: <http://fortune.com/2014/03/31/time-to-invest-in-russia>
3. Исследование инвестиционной привлекательности России 2013 год: Формируя будущее России // «Эрнст энд Янг» [Электронный ресурс]. – Режим доступа: [http://www.ey.com/Publication/vwLUAssets/Ras2013-rus/\\$FILE/Ras2013-rus.pdf](http://www.ey.com/Publication/vwLUAssets/Ras2013-rus/$FILE/Ras2013-rus.pdf)

Петухов Роман Александрович

аспирант

ФГБОУ ВПО «Петрозаводский государственный университет»

г. Петрозаводск, Республика Карелия

УСТОЙЧИВОЕ ЛЕСОПОЛЬЗОВАНИЕ И ЛЕСНЫЕ РЕСУРСЫ РЕСПУБЛИКИ КАРЕЛИЯ

Аннотация: в работе показано, что в последние годы усилено внимание вопросам устойчивого лесопользования в Республике Карелия, основанного на эффективном использовании лесных ресурсов региона.

Ключевые слова: деревообработка, лесные ресурсы, лесопромышленный комплекс, лесозаготовки, Республика Карелия, устойчивое лесопользование.

Как показано в работах [1–4; 6–8] в последние годы усилено внимание проблемам лесного комплекса России (ЛПК) [1–4]. При этом особое внимание представляет лесной комплекс Республики Карелия [5; 9; 10]. ЛПК республики в экономике республики характеризуется развитием таких видов деятельности, как лесозаготовки, деревообработка и целлюлозно-бумажное производство.

Карелия обладает необходимым сырьевым потенциалом для деревообрабатывающих мощностей. В соответствии с утвержденными лесохозяйственными регламентами лесничеств в 2013 году расчетная лесосека по республике составляет 11,35 млн. куб. м.: сплошные рубки – 8,0 млн. куб. м; выборочные рубки – 3,3 млн. куб. м.

Установленный объем использования лесов в 2013 году в Республике Карелия составил – 7,8 млн. куб. м.

Самым распространенным видом использования лесов остается заготовка древесины. С целью заготовки древесины осуществляют деятельность 60 арендаторов лесных участков, получивших лесные участки в долгосрочную аренду по итогам лесных конкурсов и аукционов. Доля их заготовки составляет 91% от всего объема заготовки по республике.

Последние 3 года заготовка древесины сохраняется на уровне 5,4–5,5 млн. куб. м. Ежегодный объем потребления древесного сырья лесоперерабатывающими предприятиями Республики составляет 5,5 млн. куб. м.

Одним из самых главных потребителей древесного сырья является целлюлозно-бумажное производство, потребность составляет 3,5 млн. куб. м. балансов хвойных пород. При том, что выход данного вида сортамента из общего объема заготовки составляет 1,4 млн. куб. м. К потребителям балансов хвойных пород в этом году добавился ООО «ДОК «Калевала», способный перерабатывать порядка 0,6 млн. куб. м. Не закрываемая потребность в хвойных балансах (2,7 млн. куб. м.) традиционно восполняется за счет поставок из соседних регионов. От общего объема поставок это составляет 60% для балансов.

На втором месте идут деревообрабатывающие предприятия, потребляющие 1,5 млн. куб. м. пиловочника хвойных пород. В пиловочнике (сырье для лесозаводов) в настоящее время имеется профицит порядка 0,5 млн. куб. м. Лиственная древесина, заготавливаемая на территории республики, вывозится на экспорт и в соседние регионы, т.к. единственный крупный потребитель ООО «ЛФК «Бумэкс» в настоящее время не осуществляет свою деятельность. Кроме того на территории Карелии существует потребность в древесине для топливных нужд и биоэнергетики, которая на сегодняшний день удовлетворена в полном объеме.

Годовая потребность в дровах на территории Карелии предприятий ЖКХ, бюджетных учреждений и местного населения составляет 700 тыс. куб. м. Исходя из объемов отпуска древесины, фактических объемов заготовки древесины и процента выхода дров (средний по республике – 16,2%) имеющиеся ресурсы дровяной древесины составляют 1,1 млн. куб. м.

Что касается лесосечных отходов, то их реальный объем (возможный к использованию) следует принять в размере 1,1 млн. куб. м.

В связи с реализацией инвестиционных проектов предприятиями ЛПК Карелии будет увеличиваться и составит 9 млн. куб. м к 2017 году.

Обеспечение лесоперерабатывающих предприятий сырьем будет осуществляться за счет увеличения объемов собственной заготовки. Плановый объем лесозаготовки к 2018 году составит 7,5 млн. куб. м. Достижение данного показателя закреплено и в основном документе лесного планирования – Лесном плане республики.

Прирост мощностей по глубокой переработке древесины предполагается обеспечить сырьем за счет интенсификации лесопользования, а также повышения степени использования лесосечных отходов и отходов деревообработки.

Также необходимо провести мероприятия по инвентаризации лесов и постановке лесных участков, находящихся на не арендованных лесных территориях на кадастровый учет, для чего требуется дополнительное финансирование, в том числе за счет бюджета Республики Карелия. Проведение мероприятий по постановке на кадастровый учет лесных участков позволит привлечь инвесторов (эффективных лесопользователей) для реализации инвестиционных проектов на лесных участках Республики Карелия, передаваемых в аренду по всем видам лесопользования.

Наиболее предпочтительно развитие производственных мощностей в ЦБП и деревообработке (производство пиломатериалов, плит OSB и др.).

Эффективное использование лесных ресурсов республики, а также действующие меры государственной поддержки позволяют реализовывать на территории республики крупные инвестиционные проекты, в том числе получившие статус приоритетных инвестиционных проектов в области освоения лесов.

В настоящее время в Карелии реализуется четыре таких проекта. Это ООО ДОК «Калевала», которым в июне текущего года запущен завод по производству плит OSB, два костомукшских предприятия ООО НПО «ФинТек» и ООО «Костомукшская строительная компания», и приостановленный в настоящее время проект Сегежского ЦБК.

Правительством Республики Карелия продолжается работа с организациями, планирующими реализовать на территории Республики Карелия приоритетные инвестиционные проекты в области освоения лесов.

Инвесторы заинтересованы в реализации на территории Карелии проектов по развитию производственных мощностей и в настоящее время имеется ряд организаций, которые готовят документы для получения статуса приоритетных в области освоения лесов.

Список литературы

1. Воронин А.В. Лесопромышленная интеграция: теория и практика: монография [Текст] / Воронин А.В., Шегельман И.Р. – Петрозаводск, Изд-во ПетрГУ, 2009 – 464 с.
2. Малозатратные и ресурсосберегающие технологии на лесозаготовках: учебное пособие [Текст] / И.Р. Шегельман, В.И. Скрыпник, О.Н. Галактионов, В.М. Лукашевич – Петрозаводск: ПетрГУ, 2012 – 196 с.
3. Шегельман И.Р. Инновационные технологии лесосечных работ: учебное пособие [Текст] / И.Р. Шегельман, В.И. Скрыпник, О.Н. Галактионов. – Петрозаводск: ПетрГУ, 2012 – 116 с.
4. Шегельман И.Р. К вопросу формирования отечественной технологической платформы развития лесного сектора России / И.Р. Шегельман, М.Н. Рудаков. // Глобальный научный потенциал. – 2011 – №9 – С. 104–107.
5. Шегельман И.Р. Региональная стратегия развития лесопромышленного комплекса: монография [Текст] / И.Р. Шегельман, Ю.И. Пономарев. – Петрозаводск: ПетрГУ, 2004 – 156 с.
6. Шегельман И.Р. Техническое оснащение современных лесозаготовок [Текст] / И.Р. Шегельман, В.И. Скрыпник, О.Н. Галактионов. – СПб: ПРОФИ-ИНФОРМ, 2005 – 344 с.
7. Шегельман И.Р. Лесная промышленность и лесное хозяйство: Словарь [Текст] / 5-е изд., перераб. и доп. – Петрозаводск: Изд-во ПетрГУ, 2011 – 328 с.
8. Шегельман И.Р. Место биоэнергетики в топливно-энергетическом балансе лесопромышленного региона / И.Р. Шегельман, П.О. Щукин, М.А. Морозов. / Наука и бизнес: пути развития. – 2011 – №6 – С. 151–154.
9. Шегельман И.Р. Патентные исследования перспективных технических решений для заготовки биомассы деловой и энергетической древесины / И.Р. Шегельман, А.С. Васильев, П.О. Щукин. Перспективы науки. 2012 – №2(29) – С. 100–102.
10. Шегельман, И.Р. Ресурсный потенциал как фактор развития приграничного региона [Текст] // Наука и бизнес: пути развития. – 2012 – №12(18) – С. 101–103.

Русмиленко Татьяна Игоревна

студентка

Васильева Наталья Денисовна

студентка

Семенова Эльвира Наумовна

канд. экон. наук, доцент

ФГАОУ ВО «Университет информационных технологий, механики и оптики»
г. Санкт-Петербург

УЧЁТ КОММЕРЦИАЛИЗАЦИИ ПРИ ОЦЕНКЕ ИНТЕЛЛЕКТУАЛЬНОЙ СОБСТВЕННОСТИ

Аннотация: коммерциализация интеллектуальной собственности (ИС) применяется длявлечения в будущем доходов от внедрения ИС и связана с осуществлением инвестиций в доведение результатов интеллектуальной деятельности до стадии промышленного производства. Следовательно, с этим процессом сопряжен инвестиционный анализ инновационных проектов. В статье проанализированы наиболее значимые аспекты оценки ИС с учетом коммерциализации.

Ключевые слова: инновации, интеллектуальная собственность, коммерциализация, инвестиции, коммерциализация интеллектуальной собственности.

Коммерциализация интеллектуальной собственности (ИС) – это использование ИС как актива для достижения целей компании (самыми приоритетными и важными целями естественно являются цели роста дохода от деятельности, доходности активов). Существуют две базовые формы

коммерциализации – использование ИС в собственных целях, для собственной бизнес деятельности, и операции, сделки с правами на ИС (уступка исключительных прав, выдача лицензии, договоры коммерческой концессии, передача исключительных прав в качестве вклада в уставный капитал, использование ИС как залог для получения займа).

Коммерциализация объекта технической ИС предусматривает:

- совершенствование технологических решений до состояния готовности к использованию в промышленном производстве (разработка экспериментального образца, создание пробного образца новой продукции, развитие опытно-промышленной базы для целей освоения производства);
- переоснащение или оборудование нового промышленного производства;
- проведение маркетинговых мероприятий с целью продвижения инноваций на рынок.

Таким образом, между правом собственности на объект интеллектуальной собственности и его внедрением и запуском в промышленное производство достаточно большое расстояние, для преодоления которого необходимы масштабные инвестиции, много времени и навыки снижения инвестиционных рисков. При детальном рассмотрении тех этапов, которые необходимо преодолеть от момента изобретения до запуска производства инновационной продукции, это расстояние становится ещё больше.

Коммерциализация не может происходить без вливания дополнительных инвестиций. К примеру, даже проведение презентации для демонстрации возможностей коммерческого использования продукта ИС на специализированных форумах, с целью найти инвестора, требует стартового капитала для финансирования подготовительного материала для демонстрации, разработки технической и экономической обоснованности проекта, расходов на командировки и деловые переговоры, взносов за право выступать на специализированных форумах. Иными словами, требуется посевной капитал.

В другом случае, если поставлена задача коммерциализации в форме лицензионной торговли, дополнительные инвестиции также необходимы, для разработки технической документации, поиска лицензиатов, решения юридических вопросов и обработка условий лицензионных соглашений, дополнительные представительские расходы, связанные с подготовкой и проведением деловых переговоров.

Таким образом, можно сделать вывод, что оценка ИС может происходить:

- учитывая дополнительные инвестиции в основные и оборотные фонды инновационного проекта и условий финансирования, ему соответствующих.

Могут быть рассмотрены обстоятельства, и когда инвестируемых средств достаточно для того чтобы полностью реализовать коммерческий потенциал продукта, и когда имеющиеся источники средств лимитированы;

- без учета дополнительных инвестиций, необходимых для коммерциализации ИС, то есть без учёта посевного капитала. В этом случае одним имеющимся источником финансирования будут являться средства правообладателя (к примеру, если изобретатель, автор – физическое лицо или малое предприятие, основанное группой ученых, то собственные средства в распоряжении во много меньше, чем потребности в инвестициях).

Коммерциализация ИС неразрывно связана с принятием особых специфичных инновационных рисков. Чаще всех встречается риск быть невостребованным на рынке продукции, созданной благодаря новым технологиям. Но данный риск далеко не единственный [1].

Ситуация примечательна тем, что оценка некоторых особых видов рисков невозможна без наличия высококвалифицированного профессионала, причем не в области инвестиций, а в области инженерно-технической и научной экспертизы. Сюда можно отнести угрозу невозможности поддержания высокого уровня качества и безопасности внедрённого продукта, отсутствия возможности спрогнозировать время усовершенствования и доработки изобретения до этапа опытного и пилотного образца, и в связи с последним – угроза возникновения дефицита бюджета.

Так же стоит сказать и о таком виде особых специфичных рисков коммерциализации, как риски финансирования (остановки финансирования или снижение размеров, несвоевременность поступления финансов, изменение условий финансирования). Долгосрочные инвестиционные проекты финансируются поэтапно, и каждый этап распределён во времени. Инвестор или заемщик осуществляет аудиторские проверки затрат, расхода средств; перевод следующего транша обычно связан с окончанием текущего этапа работ. Инвестиционная фаза проекта содержит несколько крупных этапов, уменьшить затраты времени на которые даже при условии безграничной доступности источников финансирования практически невозможно по объективным причинам. В особенности это относится к фазам опытно-конструкторских и проектно-технологических разработок, опытного производства и испытаний тех инновационных продуктов, которые должны соответствовать жестким условиям техногенной и экологической безопасности.

Длительные сроки проекта обуславливают неопределенность параметров отложенных во времени шагов. Становится тяжело дать прогноз не только ожидаемым инвестиционным доходам, но и потокам финансирования. С большой долей вероятности можно сказать, что возникнут непредусмотренные связанные с проектом расходы, что приведет к превышению бюджета и необходимости искать дополнительное финансирование. Активы инновационных проектов обладают высокой степенью специфичности, а значит, достаточно низкой ликвидностью. Если в середине инвестиционной фазы проекта прекратится финансирование, то продать промежуточные результаты проекта и вернуть вложенные в проект деньги будет крайне затруднительно.

Существуют различные способы оценивания интеллектуальной собственности с учётом коммерциализации. Самым очевидным вариантом решения проблемы неопределенности финансовых

притоков и оттоков по инвестиционному проекту является составление расчетов по нескольким сценариям проявления различных научно-технических, событийных рисков и рисков финансирования и анализ эластичности показателей эффективности проекта к изменению основных параметров инвестирования и финансирования.

Задачу оценки ИС с учетом коммерциализации и в зависимости от объема первоначальных инвестиций можно решить различными методами. Общепринятым методом дисконтирования денежных потоков [2], который строится на естественном стремлении инвестора получению отдачи на вложенный капитал. И пока не столь широко известными методами экономической добавленной стоимости и стоимости реальных опционов [3]. Данные методы берут в расчёт так называемые ключевые факторы стоимости бизнеса, что позволяет спрогнозировать влияние различных объёмов инвестиций в коммерциализацию на стоимость бизнеса, основанного на базе изобретения.

Экономический смысл модели добавленной стоимости заключается в определении того, образуют ли новые инвестиции добавленную стоимость. Создание добавленной стоимости происходит тогда, когда отдача на вложенный капитал будет больше стоимости инвестированного в коммерциализацию капитала. Прогрессивность новых продуктов рассматривается как источник экономической прибыли, создающий условия для более высокой рентабельности активов, в сравнении со средним уровнем по отрасли.

Метод стоимости реальных опционов изучает оригинальные технические характеристики и идеи, выполненные в объектах ИС, как аналоги фондовых опционов на продажу (*put option*) и на покупку (*call option*), в том смысле, что они обеспечивают в себе возможности получения выигрыша в будущем. Любое положительное изменение, которое потенциально содержит в себе объект оценки, означает наличие у этого объекта ненулевой ценности. Однако, чтобы эти потенциально положительные возможности были реализованы того чтобы эти благоприятные возможности реализовать, требуются инвестиции в коммерциализацию.

Итак, будучи важным стратегическим элементом успешного бизнеса, коммерциализация является одним из базовых условий благополучного внедрения результатов инновационных разработок в условиях рыночной экономики. Специфика инновационных продуктов требует от любой компании развития своего подхода к данному процессу. Как следствие, для достижения максимальной эффективности от коммерциализации инноваций и объектов ИС компании должны не только обратить внимание на выбор способа коммерциализации, но и оценить цели, для которых проводится коммерциализация, изучить возможные риски, правильно оценить интеллектуальную собственность, с учётом коммерциализации. У компании, которой удастся не только разработать инновацию, но и успешно заняться её реализацией, появиться хорошая возможность сохранить или значительно увеличить свою конкурентоспособность и повысить эффективность своей деятельности.

Список литературы

1. Оценка интеллектуальной собственности: новые тенденции и потребности практики: Стенограмма круглого стола ЦЭМИ РАН от 20 декабря 2011 г. [Электронный ресурс] – Режим доступа: <http://www.labrate.ru/20111220/stenogramma.htm>.
2. Карпова Н.Н. Интеллектуальная собственность и ВТО // Российское предпринимательство. – 2012 – №2 (200). – С. 16–26. [Электронный ресурс] – Режим доступа: <http://www.creativeconomy.ru/articles/22773/>.
3. Ляшин А. Стратегии коммерциализации инноваций – мост между инноватором и бизнесом Экономика и жизнь. – 2011 – №36 (9402). [Электронный ресурс] – Режим доступа: <http://www.eg-online.ru/>
4. Сергеев В.А. Основы инновационного проектирования // Учебное пособие. Ульяновск: УЛГТУ, 2010.

Пищецкая Евгения Ивановна

старший преподаватель

ФГБОУ ВПО «Российский экономический университет им. Г.В. Плеханова»

г. Москва

ОСОБЕННОСТИ ЦЕНООБРАЗОВАНИЯ СЕТЕВЫХ СТРУКТУР

Аннотация: в работе рассматриваются современные виды сетевых структур, особенности их формирования и виды ценовой политики присущие каждой из них.

Ключевые слова: сетевые структуры, локальные сети, глобальные сети, классификация сетей, кластер, динамические сети, стратегические альянсы, сетевая культура, сегментная ценовая политика, налоговые льготы.

Устойчивое положение предприятия на рынке может быть обусловлено совокупность как внешних, так и внутренних факторов, не маловажными из которых становится гибкость структуры предприятия в условиях изменчивости рыночного механизма. Истрия мирового хозяйства знает немало видов и форм организационных структур. Это и дивизионная структура Джeneral-Моторс, и матричная IBM и большинства НИИ. В последнее время рынок демонстрирует эффективность сетевых, а не структурно-функциональных (бюрократических) моделей, базирующихся на распределении капитала и разделении труда на технологические процессы. В основе сетевых структур могут лежать либо бизнес-процессы, предполагающие достижение эффективного результата с учетом необходимых затрат посредством выполнения набора систематических функций, либо проекты, разворачиваемые в благоприятных краткосрочных рыночных условиях. Бизнес-процесс – это цепочка взаимообусловленных функций, выполнение которых обеспечивает трансформацию

ресурса на входе в итоговый продукт на выходе, позволяя соотносить затраты и результат осуществляемой деятельности. Сетизация предполагает четкое распределение ролей участников в рамках всего процесса, будь то производство товара, оказание услуги или выполнение работ. Рольевая самостоятельность участников сети и их заинтересованность в результате позволяет исключить дублирование, как функционального персонала, так и производственных мощностей. Ключевой особенностью возникновения сети является, с одной стороны, возможность выживания в определённой нише рынка посредством либо территориального закрепления, либо распространения брэнда производимого продукта (например, франчайзинг), а с другой – возможность завоевания новых рынков сбыта [1].

Указанные особенности сети позволяют выделить ряд сетевых структур, в зависимости от реализуемых целей. Первый вид предполагает развитие вокруг материнской компании сети фирм меньшего размера (например, Альфа-Групп, группа ВТБ), деятельность которых нацелена на выполнение определённых специальных задач (например, аутсорсинг). Материнская компания обычно подбирает партнеров, отличающихся высокой гибкостью, творческим потенциалом (например, венчурные предприятия) и в случае гибели сети, сохраняет свое положение за счет имеющихся дублеров. Однако, если гибнет материнская структура, то гибнет и вся сеть. В данной сетевой структуре ключевой целью – является отделение функций, с целью концентрации процесса на одном бизнес-процессе, для улучшения конкурентных характеристик итогового продукта. Подобное отделение связано с укреплением позиции на локальном рынке. Однако, у данной сети есть все возможности перерастаи территориальные границы, став транснациональной корпорацией.

Второй вид сетевых структур, локальные структуры, базируется на совокупности предприятий близких по размеру и действующих в пределах либо одного региона, либо в рамках одного вида деятельности. Основу содружества таких предприятий составляют либо контрактные, либо семейные взаимоотношения. Для иллюстрации подобных форм связей очень примечателен пример развития промышленности Китая с 40х годов 19 века, когда государственный аппарат вел себя грабительно и просто игнорировал проблемы мелкого и среднего бизнеса, а крупные предприятия очень быстро переходили в госсобственность. Для целей урегулирования возникающих конфликтов были созданы Гильдии, следящие за соблюдением сделок. В результате, мелкие и средние фирмы не развивались вертикально и при любом удобном случае делились, сохраняя семейные связи с материнской структурой. Отмеченная тенденция поведения государственных структур сохранилась и до сих, перейдя рамки национальных границ. Сегодня китайские госкорпорации поглощают американские и европейские компании, перенимая технологии и капиталы иностранных фирм [2].

Также, локальные сети могут создаваться для целей реализации определенного проекта посредством создания инфраструктуры и заключения контрактных отношений с предприятиями [1]. Хорошим примером является реализация проекта олимпиады в Сочи в 2014 году, под который создавались контрактные связи со строительными организациями разного профиля: Инжтрансстрой (автотрасса от аэропорта Адлера до Сочи, и автотрасса гонок Формулы-1), «УГМК-Холдинг» (строитель ледовой арены «Шайба»), ОАО «УСК-Мост» (подряд на строительство железной дороги Адлер – Альпика-Сервис), «Лукойл-Экоэнерго» (реконструкцию Краснополянской ГЭС) и т.д. Роль контролирующей организации в данном проекте выполняло государство. После запуска олимпиады, организации, участвующие в запуске проекта, свернули свои офисы в Сочи и покинули, уступив место организациям, поддерживающим инфраструктуру заново отстроенного региона.

Локальные сети еще примечательны тем, что могут стать основой целого кластера в определённой как территориальной, так и промышленной области. Например, юг Италии славится своими модными магазинами и показами, Швейцария – часами и самыми надежными банками, Америка – компьютерными достижениями и передовыми технологиями (силиконовая долина) и т.д. Основу такого распределения видов промышленности составляют взаимосвязи внутри каждой из стран, обеспечивающие бесперебойное и устойчивое функционирование кластера в целом. Основу кластера, по мимо контрактных отношений, составляют единые стратегии фирм, четкое понимание роли каждого звена (предприятия) единого бизнес-процесса, умение новых предприятий встраиваться в структуру взаимосвязей и поддержать всю цепочку цепи в целом, и грамотная поддержка государства, а возможно просто отсутствие его вмешательства. По сути, кластер – это конкурентная кооперация, каждый из участников которой, преследуя цель максимизации прибыли, осознает, что от качества его работы зависит существование всей сети, а значит и собственное. Более того, ключевым элементом существования кластера является именно общественная репутация и мотивация не только менеджеров компаний, но и прежде всего самих руководителей. Именно по причине взаимосвязанности и взаимообусловленности звеньев кластера на фоне конкурентной среды, он столь привлекателен для современных энергетических и коммунальных структур. Система работы услуг коммунального хозяйства как кластера хорошо развита в США и ряде Европейских стран (например, Болгария). В основе данного кластера лежит земельный участок с определенным количеством жилых и хозяйственных построек, подведомственных определенной Управляющей компании, в обязанности которой входит обслуживание не только жилых домов светом, газом, водой, но и прилегающих к ним территорий (например, уборка мусора). С 2011 года программа по реструктуризации жилищного и хозяйственного фонда проходит и в Россию, под реализацию которой создан специальный проект создания кластера комплексной модернизации жилищно-коммунального хозяйства муниципального образования. В рамках данного про-

екта предполагается создание 22 управляющих компаний, связанных отношениями функциональной зависимости, основная цель которых «увеличение объемов предоставляемых энергосервисных услуг, развитие производств инновационного энергосберегающего оборудования и систем учета энергоресурсов путем разработки (на основе заключенных с муниципалитетами соглашений) муниципальных программ в области энергосбережения и повышения энергоэффективности, и организация комплексной реализации членами Кластера этих программ (за счёт привлечённых инвестиций, в том числе на условиях государственно-частного партнерства), начиная от проведения энергетических обследований объектов ЖКХ, разработки упомянутых программ и заканчивая подготовкой специалистов, вводом созданных и реконструированных объектов в эксплуатацию, определением показателей их энергоэффективности, организацией проведения их технического обслуживания».

Третий вид сетевых структур известен как стратегический альянс, базирующийся на стремлении получить конкурентные преимущества на глобальном уровне посредством максимизации эффекта совместной работы со всеми участниками альянса. Примером таких объединений служат объединения Boeing и Rolls-Royce с фирмами-партнёрами Японии и Италии (по созданию Boeing 757), General Motors и Technologies (для создания систем искусственного интеллекта), целью объединения которых была реализация определённого проекта, всей информацией о котором не обладал никто из структур сети. Используя коллективно-сохраняемую информацию, альянс функционирует как единое целое, подстраиваясь под изменения рынка, за определенное изменение на котором отвечает соответствующая организация. Еще одним видом стратегического альянса, более известным рядовому потребителю, являются программы лояльности авиаперевозчиков (например, SkyTeam), преследующих цель раскручивания и подстраивания компаний под изменяющийся рынок авиаперевозок. На сегодняшний день в состав этих альянсов входят десятки крупных авиакомпаний, ощутивших эффект от вступления в него в росте прибыли и увеличении дальности и количества перевозок.

Рассмотренные виды структур примечательны тем, что демонстрируют как примеры укрепления положения на базе уже хорошего известного и раскрученного бренда, так и позволяют укрепить положение при выведении на рынок нового продукта. Так, динамические сети и стратегические альянсы идеально подходят для реализации нового проекта, т.к. все участники проектной цепочки изначально нацелены на осуществление проекта. В то время, как локальные структуры, базирующиеся на объединении в рамках единого бизнес-процесса, своей изначальной целью видят укрепление положения в уже занятой рыночной нише. Установление связей предполагает не только укрепление положения предприятия, но существенным образом влияет на его ценовую политику, стая во главу угла уже не стоимость необходимого ресурса, а прежде всего их качество и его соотношение со стратегией реализации товара всей системой.

Ценовая политика каждого предприятия зависит от той роли, которая отводится предприятию в рамках всей сети или его ориентации на определённый потребительский сектор. Так, в рамках локальных сетевых структур, где основу объединения составляет материнская компания, чаще всего встречается деление предприятий в зависимости от их ориентации на определенную группу потребителей с разной эластичностью спроса по цене (например, ОАО «Седьмой континент», X5 Retail Group). В рамках такого деления предполагается три вида ценовой политики: STANDART (эконом-класс), VIP (средний класс), ELIT (класс «премиум»). Предприятия сектора эконом-класса (массовый сегмент) предполагают самый низкий уровень цен в системе компании. В основе цены лежит затратный метод, дающий возможность окупить издержки реализуемой продукции или услуги, а иногда сэкономить на них (например, красные ценники в Дикси, цены на которых ниже по причине доставки товара в магазин не производителем, а самим магазином). Помимо обеспечения малобюджетного сектора необходимыми товарами и услугами, они играют роль приманки для потребителей других секторов, привлекая достойным предложением по низкой цене. Предприятия сектора среднего класса нацелены на воспитание у потребителя культуры вкуса к качественным вещам, а значит, ценовая политика учитывает как сочетание цена/качество, так и возможную особенность реализуемых товаров и услуг (например, более дорогостоящие материалы). Сектор класса «премиум» нацелен на эксклюзивную продукцию и соответствующее ценообразование, в котором учитывается и квалификация менеджеров, и уникальность реализуемых товаров и услуг (все должно быть лучшее). Последний сектор является самым эластичным по цене, а любое ее изменение встречается потребителями данного сектора, как своего рода вызов их финансовым возможностям. Отмеченный подход к ценообразованию преимущественно характерен для предприятий обслуживания, доводящих продукт или оказывающих услугу конечному потребителю. Данный подход оказывается наиболее устойчивым в условиях нестабильности рыночной экономики, позволяя акцентировать внимание на тех продуктах, которые оказываются наименее эластичными к доходам потребителей (товары первой необходимости) в условиях кризисных ситуаций. Данный момент был подтвержден не раз в странах Европы, и в текущем году в России, когда предприятия розничных сетей увеличили свои торговые площади в разы к 1 кв. 2015 года по сравнению с 1 кв. 2014 [4].

Существенным образом отличается подход к ценообразованию производственной сферы в рамках «материнский» сети, между звеньями бизнес-процесса. По мере передачи полуфабриката от одной организации к другой, к изначальной закупочной цене добавляется прибавочная стоимость, приводящая к удорожанию итогового продукта. Классическим примером становится ситуация складывающаяся в сельскохозяйственной сфере, отражающая ряд проблем. Одной из ключевых

становится проблема низкой закупочной цены у производителей молочной продукции, не выводящая фермеров на элементарную окупаемость производства. По сути, материнская компания навязывает более мелким условия работы посредством заказов, лишая выбора. На одну область, приходится одна закупочная организация, функционирование которой обусловлено количеством фермерских хозяйств или спросом на молочную продукцию со стороны рынка, что также создает трудности для самих производителей. И таких примеров в подобных сетевых производственных структурах много, что приводит многих экономистов к выводу о необходимости перевода стратегически важных для страны отраслей в кластерную сетевую структуру, где отношения между партнерами сети формируются на взаимовыгодной основе, и предприятия в праве самим выбирать параметры реализации продукции [3].

В рамках динамических сетей, основой объединения является реализация единого проекта, зачастую предполагающего полную разрозненность деятельности самих компаний и систем ценообразования. Каждый из участников сети, реализовывая проект, обеспечивает условия для жизнедеятельности компаньонов. Ключевым моментом становится создание соответствующей инфраструктуры, стоимость которой существенно выше вложенных в нее ресурсов. Собственно, смысл проекта и есть в синергетическом эффекте от вложенных совместных усилий, что и выражается в итоговой цене. А значит, полученный от реализации проекта, доход становится прозрачным для всех участников проекта. Так, Олимпиада в Сочи принесла Оргкомитету доход, превышающий прогнозируемый, более чем в два раза: по прогнозу предполагалось 40 млрд. руб., а доход составил 85, 4 млрд. руб.

Именно отсутствие прозрачного финансового результат стратегического альянса делает его столь заманиваемыми для многих крупных фирм. А возможность трансфертного ценообразования делает их еще более привлекательными. Трансфертное ценообразование – «перевод» налоговой базы на аффилированное лицо, находящееся в более благоприятном налоговом или административном режиме (V.1 НКРФ)» [5, с. 45]. Данная система позволяет снижать налоговое бремя всей сети за счет манипулирования ценой сделки посредством получения налоговых льгот, коридоров, преимуществ организаций-членов сети: продукция передается между организациями не по рыночным ценам, а по льготным, трансфертным ценам (например, покупая билет на перелет с пересадкой разными авиакомпаниями, пассажир за билет компаний-членов альянса платит меньше, нежели покупая два разных билета). С помощью такого метода становится возможным перераспределена финансовых средств компаний, входящих в сеть. Негативным следствием этого ценообразования являются налоговые потери национального бюджета.

Проведенное исследование, подытоженное в особенностях ценообразования в рамках каждой из сетевых структур, позволяет сделать ряд выводов:

1. Увеличение внутренней самостоятельности и улучшение понимания своих преимуществ, создает синергетический эффект всей сети в целом, отражаясь прежде всего в увеличении дохода.

2. Кооперируясь в рамках сети, компании выступают на рынке уже как единое целое, тем самым создавая для себя дополнительное конкурентное преимущество перед другими аналогичными по осуществляемой хозяйственной деятельности фирмами.

3. Предложенная классификация позволяет выделить новые тенденции в сетевых формах объединения бизнеса и сгруппировать их на базе двух процессов: бизнес-процесса и проектной работы, тем самым определяя период времени существования сети, а значит, давая возможность прогнозирования влияния сети на место-дислокации.

4. Ценообразование между участниками сети базируется не на равенстве предельных затрат и дохода, и не на равенстве общих затрат и дохода. Более того, если итоговый продукт реализуется на рынке и цена на него устанавливается именно там, то цены участников зачастую подстраиваются под уже сложившуюся стоимость, распределяя производительский эффект наиболее удобным для членов сети способом.

Таким образом, следует отметить, что сетевые формы становятся актуальны в связи с кризисностью современной не только российской, но и мировой экономики, т.к. прежде всего, дают мелким и средним предприятиям ощущение устойчивости и взаимоподдержки со стороны участников сети, давая возможность выбирать наиболее эффективную ценовую политику в складывающихся экономических условиях.

Список литературы

1. М. Хаммер, Дж. Чампи. Реинжиниринг корпораций. Манифест революции в бизнесе. / М: Манн, Иванов и Фербер, 2007.
2. М. Шуман. Являются ли крупные государственные корпорации Китая серьезной проблемой для глобальной экономики? / 16.02.2012. [Электронный ресурс]. – Режим доступа: <http://inosmi.ru/foreast/20120216/186031606.html#ixzz3chYZJA6y>.
3. Гусейнова С. Конфликт удойной силы. / 24.08.2009. [Электронный ресурс]. – Режим доступа: <http://www.kommersant.ru/doc/1220918>
4. Н. Ищенко. Кризис расширил торговые площади. / Статья. / Ведомости, 24.04.2015. [Электронный ресурс]. – Режим доступа: <http://www.vedomosti.ru/business/articles/2015/04/24/krizis-rasshiril-torgovie-ploschadi>
5. Грундел Л.П. Налоговое регулирование трансфертного ценообразования в Индии. / Международный бухгалтерский учет. – №32 (278), – 2013.

ЭВОЛЮЦИЯ ГОСУДАРСТВЕННОЙ ПОЛИТИКИ РЕГУЛИРОВАНИЯ ПРЯМЫХ ИНОСТРАННЫХ ИНВЕСТИЦИЙ В СИНГАПУРЕ

***Аннотация:** в статье рассмотрено развитие государственной политики Сингапура в отношении прямых иностранных инвестиций (ПИИ). Автором прослежены этапы развития государственной инвестиционной политики Сингапура от привлечения иностранных инвесторов, как приоритета государственной политики, до перехода к приоритетному развитию национальных компаний. Автором рассмотрены условия, в которых формировалась государственная политика в области прямых иностранных инвестиций, причины и внутренняя логика ее эволюции с течением времени. Несмотря на исключительно высокую эффективность государственной политики привлечения ПИИ как с точки зрения объемов привлеченных инвестиций, так и с точки зрения их качества и значения для экономики страны, общий вывод, к которому пришло правительство страны заключается в том, что государственная политика развития экономики, преимущественно опирающаяся на иностранный сектор, может быть эффективной в краткосрочной и среднесрочной перспективе, однако в долгосрочной перспективе требуется опора на внутренние источники роста.*

***Ключевые слова:** прямые иностранные инвестиции (ПИИ), Сингапур, АСЕАН, инвестиционная политика.*

Долгое время политика регулирования прямых иностранных инвестиций в странах Юго-Восточной Азии носила преимущественно ограничительный характер. Первым среди стран региона политику привлечения прямых иностранных инвестиций (ПИИ) взял на вооружение Сингапур, начавший проведение комплексной политики стимулирования ПИИ с момента получения независимости в 1965 г. В это время экономика Сингапура находилась в состоянии стагнации, а население страны росло исключительно быстрыми темпами. В этих условиях главной задачей правительства Сингапура было обеспечение занятости быстрорастущему населению и стимулирование экономического роста. Главным механизмом решения данных задач была обозначена индустриализация страны. До момента получения полной независимости, в период пребывания страны в составе (1959–1965 гг.) Федерации Малайзия, Сингапур следовал политике индустриализации через импортозамещение. Спустя непродолжительное время после отделения от Малайзии правительство осознало, что в условиях малоемкого внутреннего рынка политика импортозамещения оказывается неэффективной и индустриализация страны осуществляется крайне медленно. В связи с этим с 1968 г. правительством начала осуществляться политика «открытых дверей» и ориентации на экспорт. Важнейшим механизмом достижения поставленных задач по индустриализации страны в рамках экспорто-ориентированной политики стало привлечение иностранного капитала, превратившееся в стратегию развития экономики страны на долгие годы.

Эффективная инвестиционная политика правительства Сингапура во многом предопределила исключительно высокий динамизм развития страны. Основным принципом инвестиционной политики Сингапура стало определение ключевых целей развития и соответствующих им отраслей, развитие данных отраслей за счет создания благоприятных условий для инвестиций, стимулов и льгот [2, с. 189]. Основной упор в инвестиционной политике делался на привлечение иностранного капитала. На первом этапе (конец 1960 – начало 1970-х гг.) приоритетными отраслями для привлечения иностранных инвесторов были обозначены трудоемкие отрасли (текстильное производство, ремонт судов, сборка электроники).

Первоначально, несмотря на наличие дешевой рабочей силы, и благоприятного географического расположения, немногие решались инвестировать в Сингапур. Это было связано как с настроенным отношением ТНК к странам третьего мира в целом, которые отличались невысоким уровнем администрирования и повышенными рисками, так и с отсутствием достаточных знаний и информации о новом государстве. Несмотря на наличие ряда трудностей, правительство Сингапура смогло заинтересовать инвесторов предложенным пакетом стимулирования иностранных капиталовложений. Инвесторам был предложен ряд налоговых льгот при осуществлении вложений в промышленность Сингапура (освобождение на пять лет от налога на прибыль, импортных пошлин и ускоренная амортизация при инвестировании в приоритетные отрасли). Правительство Сингапура смогло в достаточно сжатые сроки создать качественную для развивающегося государства инфраструктуру – в стране создавались промышленные зоны, строились фабрики и транспортные сети. Также был принят ряд мер в отношении рынка труда: новые законы запрещали забастовки, даже был создан специальный комитет, наблюдавший за привлекательностью уровня заработной платы рабочих для иностранных инвесторов. Проводилась жесткая и эффективная политика по борьбе с коррупцией. Низкий уровень коррупции многие ТНК называли главным фактором привлекательности Сингапура. Инвесторам был предоставлен полный доступ к внутреннему рынку – по сути, Сингапур стал единой зоной свободной торговли. Как справедливо отмечал создатель сингапурского «экономического чуда» Ли Куан Ю, ключевую роль в привлечении инвестиций сыграло правительство: «Мы создали инфраструктуру и хорошо спланировали промышленные зоны, предоставляли финансы для развития промышленности, налоговые и экспортные льготы.

Наиболее важным было проведение разумной макроэкономической политики и установление хороших отношений в трудовой сфере» [5].

Но возможно даже эти факторы не превратили бы Сингапур в ведущего реципиента ПИИ в регионе, если бы в то время существовала жесткая конкуренция за ПИИ в Юго-Восточной Азии [7]. Однако такой конкуренции не было: Малайзия, Индонезия и Таиланд проводили политику импортозамещения, подразумевавшую в той или иной степени протекционистскую политику по отношению к ПИИ. Филиппины не осуществляли специальных защитных мер в отношении ПИИ, но были в то время еще сугубо аграрной страной, не проводившей политику привлечения ПИИ [3, с. 10–11]. Китай, Вьетнам, Камбоджа, Лаос и Северная Корея входили в лагерь социалистических стран и были также чужды политике привлечения иностранных капиталовложений. Таким образом, реальную конкуренцию Сингапuru в регионе составляли только Гонконг, Тайвань и Южная Корея.

В 1970–1980-е годы по мере нарастания конкуренции за иностранные инвестиции в регионе и в связи с постепенной утратой первоначального конкурентного преимущества Сингапура – дешевой рабочей силы, в государственной политике страны произошел переход от стимулирования иностранных инвестиций в трудоемкие отрасли к приоритетному поощрению капиталоемких производств (компьютерное оборудование, точное станко- и машиностроение, нефтехимия, судостроение, электронная и электротехническая промышленность). В то же время, осознавая стремление многих ТНК переместить трудоемкие производства в другие страны, правительство Сингапура разработало стратегию сотрудничества и совместного привлечения ПИИ с другими странами региона. В рамках этой стратегии Сингапур позиционировал себя, как агента транснациональных корпораций в регионе, помогающего выбрать наиболее подходящее место для размещения производств с низкой добавленной стоимостью. При этом в Сингапур привлекались филиалы ТНК, осуществляющие управленческие, исследовательские и логистические функции [3, с. 14].

В 1991 г. Национальной стратегией Сингапура был обозначен переход к 2010 г. от капиталоемкой к преимущественно наукоемкой экономике, в которой главные роли должны играть высокотехнологичные отрасли промышленности (ИКТ, биомедицина, фармацевтика, альтернативные источники энергии) и сфера услуг. Из производственной базы для ТНК Сингапур должен превратиться в международный хаб – бизнес-центр и центр экспорта финансовых, медицинских, транспортных, образовательных и бизнес-услуг. Сфера услуг становится приоритетной и в области привлечения иностранных инвестиций [2, с. 185].

В XXI веке в инвестиционной политике Сингапура происходит смена акцентов. С одной стороны политика привлечения ПИИ продолжает сохраняться, однако с другой стороны приоритетом становится поддержка национальных компаний. В связи с этим двумя приоритетными направлениями в области инвестиционной политики в XXI в. стали: 1) повышение конкурентоспособности местного предпринимательства и разрастание сингапурских компаний до уровня ТНК; 2) развитие «внешнего крыла» экономики посредством развития деловой активности сингапурского бизнеса в регионе. Государство стало активно помогать сингапурским предпринимателям, расширять и диверсифицировать деятельность в соседних странах. В результате осуществления такой государственной политики в XXI в. Сингапур превратился в активного экспортера прямых иностранных инвестиций.

В отчете комитета по экономическим стратегиям Сингапура 2010 г. стратегией экономического развития страны до 2020 г. обозначено создание инновационной экономики и глобального города с высококвалифицированными кадрами. Приоритеты инвестиционной политики остаются прежними – дальнейшее развитие финансового присутствия Сингапура на азиатских рынках с целью реализации имеющихся возможностей [6].

В заключение, подчеркнем, что Сингапур является примером осуществления исключительно грамотной и эффективной государственной политики в отношении прямых иностранных инвестиций, которые стали основой развития экономики. В то же время необходимо отметить, что в XXI в. в государственной политике произошла трансформация в сторону преимущественной ориентации на развитие национальных компаний. Правительство Сингапура осознало, что глобальные корпорации в поисках более эффективных факторов производства и более перспективных рынков в любой момент могут покинуть островное государство. Поэтому государственная политика развития экономики, преимущественно опирающаяся на иностранный сектор, может быть эффективной в краткосрочной и среднесрочной перспективе, однако в долгосрочной перспективе требуется опора на внутренние источники роста.

Список литературы

1. Пахомова Л.Ф. Модели процветания (Сингапур, Малайзия, Таиланд, Индонезия). – М.: Институт востоковедения РАН, 2007.
2. Финансовые стратегии модернизации экономики: мировая практика / под ред. Я.М. Миркина. – М.: Магистр, 2014 – с. 189.
3. Alexius A.Pereira. Running just to stay still: Singapore's FDI attraction strategies (1965–2005). Asia Research Institute. WorkingpaperNo. 60.2006. p.10–11.
4. Huff, W.G. (1994) The Economic Growth of Singapore: Trade and Development in the Twentieth Century. Cambridge: Cambridge University Press.
5. Lee Kuan Yew. The Singapore Story: 1965–2000. From third world to first. HarperCollins Publishers, N.Y., USA, 2000.
6. Report of the Economic Strategies Committee 2010. – P.8 ([Электронный ресурс]. – Режим доступа: <http://www.mti.gov.sg/ResearchRoom/Documents/app.mti.gov.sg/data/pages/885/doc/ESC%20Full%20Report.pdf>)
7. Felker, G. B. (2003) «Southeast Asian Industrialization and the Changing Global Production System», Third World Quarterly, – 24 (2): – 255–282.

ОСОБЕННОСТИ ПРИМЕНЕНИЯ ПАТЕНТНОЙ СИСТЕМЫ НАЛОГООБЛОЖЕНИЯ

Аннотация: в статье поднимается тема патентной системы налогообложения, несмотря на то, что ПСН является достаточно новым налоговым режимом, можно говорить о преимуществе данной системы – ее простоте, а также экономической эффективности ее применения для индивидуальных предпринимателей. Рассмотрены основные преимущества и недостатки данного режима налогообложения, налоги, от которых предприниматели освобождены при применении ПСН и приведен пример.

Ключевые слова: налогообложение, предприниматели, патентная система, налогоплательщик.

Патентная система налогообложения (ПСН) относится к специальным налоговым режимам, цель которых – создание более простых условий налогообложения для определенных категорий налогоплательщиков за счет низкой ставки налога и освобождения от уплаты некоторых из них.

Патентная система налогообложения для индивидуальных предпринимателей (ИП) действует с 1 января 2013 года. Под этот налоговый режим подпадают 47 видов деятельности, субъекты РФ определяют перечень видов деятельности и размер годового дохода, дающий право на применение этого режима.

На территории Челябинской области Патентная система налогообложения вводится с 1 января 2013 года Законом Челябинской области от 25.10.2012 № 396-30 «О применении индивидуальными предпринимателями патентной системы налогообложения на территории Челябинской области» и применяется в отношении 61 вида деятельности.

Применение ПСН индивидуальными предпринимателями предусматривает их освобождение от обязанности по уплате (п. 10, п. 11 ст. 346.43 Налогового кодекса Российской Федерации (НК РФ)):

1. Налога на доходы физических лиц (в части доходов, полученных при осуществлении видов предпринимательской деятельности, в отношении которых применяется патентная система налогообложения).

2. Налога на имущество физических лиц (в части имущества, используемого при осуществлении видов предпринимательской деятельности, в отношении которых применяется патентная система налогообложения).

3. Налога на добавленную стоимость, за исключением налога на добавленную стоимость, подлежащего уплате:

– при осуществлении видов предпринимательской деятельности, в отношении которых не применяется патентная система налогообложения;

– при ввозе товаров на территорию Российской Федерации и иные территории, находящиеся под ее юрисдикцией;

– при осуществлении операций, облагаемых в соответствии со ст. 174.1 Кодекса.

Вышеуказанный перечень является закрытым. Иные налоги уплачиваются индивидуальными предпринимателями, применяющими ПСН, в общеустановленном порядке (п. 12 ст. 346.43 НК РФ).

Индивидуальный предприниматель, осуществляющий несколько видов предпринимательской деятельности, может совмещать применение ПСН с иными режимами налогообложения: упрощенной системой налогообложения, системой налогообложения в виде единого налога на вмененный доход для отдельных видов деятельности, системой налогообложения для сельскохозяйственных товаропроизводителей (единым сельскохозяйственным налогом) и общим режимом налогообложения в отношении иных видов деятельности (п. 1 ст. 346.43 НК РФ).

Стоимость патента рассчитывается как произведение налоговой ставки и потенциально возможного дохода, установленного законом субъекта Российской Федерации для соответствующего вида деятельности. Налоговая ставка составляет 6%. Указанные предельные значения размера потенциально возможного к получению индивидуальным предпринимателем годового дохода подлежат индексации на коэффициент-дефлятор К₁, установленный на соответствующий календарный год (п. 9 ст. 346.43 НК РФ). Согласно Приказу от 07.11.13 №652 Министерство экономического развития РФ К₁ в 2015г. 1,798.

В случае получения индивидуальным предпринимателем патента на срок менее 12 месяцев налог рассчитывается путем деления размера потенциально возможного к получению индивидуальным предпринимателем годового дохода на 12 месяцев и умножения полученного результата на количество месяцев срока, на который выдан патент.

Пример:

Индивидуальный предприниматель оказывает услуги по уборке жилых помещений и ведению домашнего хозяйства на территории г. Магнитогорска Челябинской области. Средняя численность наемных работников составляет 6 человека.

Согласно Приложению 1 к Закону Челябинской области от 25.10.2012 № 396-30 для деятельности по ремонту мебели размер потенциально возможного к получению индивидуальным предпринимателем годового дохода на территории города с численностью населения менее 1 млн. человек и со средней численностью наемных работников от 6 до 10 включительно составляет 200 000 рублей.

Налогоплательщик желает применять патентную систему налогообложения с 01.03.2015 года по 31.12.2015 года (10 месяцев).

Следовательно, стоимость патента для индивидуального предпринимателя составит 10 000 руб. ([200 000 руб. /12 мес.] *10 мес. * 6 %).

Патент предприниматель будет получать в том субъекте РФ, где предполагает осуществлять избранный вид деятельности. Можно обратиться в налоговый орган по месту жительства. Полученный в нем патент действует только на территории соответствующего субъекта РФ. Можно также получить патент в другом субъекте РФ, обратившись в любой территориальный налоговый орган на его территории.

Перечень оснований для отказа инспекции в выдаче патента (п. 4 ст. 346.45 НК РФ). Это:

- несоответствие установленному перечню видов деятельности;
- указание срока действия патента, не соответствующего возможным пределам его выдачи, установленным в п. 5 ст. 346.45 НК РФ;
- переход на патентную систему ранее начала следующего календарного года, в котором было утрачено право на применение ПСН или в котором была прекращена соответствующая предпринимательская деятельность;

- недоимка по налогу, уплачиваемому в связи с применением патентной системы [1, с.13].

В соответствии со ст. 346.53 НК РФ налогоплательщики ведут учет доходов от реализации в книге учета доходов индивидуального предпринимателя, применяющего ПСН.

Форма и порядок заполнения книги учета доходов утверждены приказом Минфина России от 22.10.2012 № 135н. Все операции записывают в книгу учета доходов в хронологическом порядке на основании первичных документов. Книгу учета доходов не нужно заверять в налоговом органе.

Налогоплательщик может вести книгу учета доходов в электронном виде. Однако при ведении книги учета доходов в электронном виде налогоплательщик обязан по окончании налогового периода вывести её на бумажные носители, пронумеровать листы, прошнуровать, поставить подпись индивидуального предпринимателя и печать (при ее наличии).

Если налогоплательщиком получено несколько патентов, книгу учета доходов, утвержденную приказом Минфина России от 22.10.2012 № 135н, ведут отдельно по каждому полученному патенту (абз. 2 п. 1 ст. 346.53 НК РФ).

В соответствии с п. 3 ст. 80 НК РФ индивидуальные предприниматели ежегодно не позднее 20 января должны представлять в налоговую инспекцию по месту своего жительства сведения о среднесписочной численности работников за предшествующий календарный год по форме, утвержденной приказом ФНС России от 29.03.2007 № ММ-3-25/174.

Рассмотрим основные преимущества и недостатки данного режима налогообложения.

Преимущества:

- ИП, применяющие патентную систему, могут не уплачивать некоторые виды налогов;
- ПСН может применяться на добровольной основе;
- ИП, осуществляющий несколько видов предпринимательской деятельности, может совмещать применение ПСН с иными режимами налогообложения (п. 1 ст. 346.43 НК РФ);
- налоговая декларация по налогу, уплачиваемому в связи с применением патентной системы налогообложения, в налоговые органы не представляется. [4, с. 1];
- ИП на патентной системе имеют право не использовать контрольно-кассовую технику, если по требованию клиента выдают квитанцию или товарный чек [1, с. 13];
- патент выдается на срок от 1 до 12 месяцев включительно в пределах календарного года – по выбору налогоплательщика. Это очень удобно для ИП, которые осуществляют сезонные работы (п. 5 ст. 346.45 НК РФ) [1, с.13];
- уплата всего одного налога – за выданный патент, причем сумма налога не зависит от фактических доходов ИП [4, с. 3].

Недостатки ПСН:

- стоимость патента нельзя уменьшить на уплаченные страховые взносы в Пенсионный фонд Российской Федерации и Федеральный фонд обязательного медицинского страхования в размере, определяемом исходя из стоимости страхового года (п. 2.1. статья 346.32 НК РФ редакция 2013 г.) [1, с. 13];
- совокупный доход ИП не должен превышать 60 млн. рублей с учетом коэффициента – дефлятора К1 за календарный год [2, с. 1], а численность работников должна быть не более 15 человек;
- «авансовая» система оплаты патента. Если патент берется на срок до 6 месяцев, то оплата должна быть произведена в размере 100%, если на больший срок – то 1/3 сразу, а 2/3 по окончании. Если по патенту, полученному на срок от 6 месяцев, налог уплачен позднее, чем за 30 календарных дней до прекращения деятельности, налогоплательщик будет считаться утратившим право на применение ПСН и перешедшим на общий режим налогообложения с начала действия патента;
- воспользоваться патентом могут только ИП;
- при ведении разных видов деятельности или в случае работы в разных субъектах РФ придется получать несколько патентов на каждый вид деятельности или в каждом регионе соответственно;

– в зависимости от субъекта РФ, порог годового дохода может быть разным. Местные власти могут устанавливать размеры годового дохода в пределах от 100 тыс. рублей до 1 млн. рублей, а также в зависимости от вида деятельности увеличивать его в 3, 5 или 10 раз.

В заключении необходимо отметить, что, несмотря на то, что ПСН является достаточно новым налоговым режимом, уже сейчас можно говорить о несравненном преимуществе данной системы – ее простоте, а также экономической эффективности ее применения для индивидуальных предпринимателей.

Список литературы

1. Налоговый кодекс РФ (НК РФ) часть 2 от 05.08.2000 N 117-ФЗ с изменениями и дополнениями: гл. 26.5. Патентная система налогообложения (введена Федеральным законом от 25.06.2012 N 94-ФЗ) // [Электронный ресурс]. – Режим доступа: <http://www.consultant.ru>
2. Федеральный закон от 06.12.2011 N 402-ФЗ (ред. от 28.12.2013) «О бухгалтерском учете» (с изм. и доп., вступ. в силу с 01.01.2014) [Электронный ресурс]. – Режим доступа: http://www.consultant.ru/document/cons_doc_LAW_156037/
3. Приказ Минэкономразвития РФ от 01.11.2011 N 612 «Об установлении коэффициента-дефлятора К1 на 2012 год» (Зарегистрировано в Минюсте РФ 09.11.2011 N 22243) [Электронный ресурс]. – Режим доступа: http://www.consultant.ru/document/cons_doc_LAW_121532/.
4. Гладкова С. Патент, УСН или ЕНВД: что выгоднее для индивидуального предпринимателя? // [Электронный ресурс]. – Режим доступа: [http://epigraph.info/component/content/article/№8\(843\)от27.04.2013](http://epigraph.info/component/content/article/№8(843)от27.04.2013).

Савинкова Татьяна Александровна

канд. пед. наук, доцент

ФГБОУ ВПО «Магнитогорский государственный технический университет им. Г.И. Носова»

г. Магнитогорск, Челябинская область

ОСОБЕННОСТИ ИСЧИСЛЕНИЯ НАЛОГА НА ИМУЩЕСТВО ОРГАНИЗАЦИЙ В 2015 ГОДУ

Аннотация: в статье поднимается тема изменения порядка определения налоговой базы в организациях.

Ключевые слова: налог, организация, имущество, кадастровая стоимость.

Глава 30 НК РФ, непосредственно регулирующая вопросы имущественного налогообложения организаций, вступила в действие с 1 января 2004 года.

Налог на имущество организаций в соответствии с ее нормами, устанавливается законами субъектов Российской Федерации и обязателен к уплате на территории соответствующего субъекта Российской Федерации с момента введения в действие.

Несмотря на то, что налог на имущество принадлежит к категории прямых и зависит от результатов хозяйственной деятельности плательщика, уплачивается даже в том случае, когда финансовый результат деятельности за отчетный период принимает форму убытка.

Налог на имущество организаций имеет ряд особенностей:

- объектом налогообложения являются основные средства;
- налоговая база формируется как остаточная (балансовая) стоимость имущества, то есть по данным бухгалтерского учета.
- предусмотрен порядок исчисления налоговой базы и зачисления налога в бюджет по месту фактического нахождения недвижимого имущества и по месту учета на балансе движимого имущества;
- установлен порядок исчисления налоговой базы по единому объекту, находящемуся в разных субъектах Российской Федерации;
- установлено минимальное количество льгот;
- установлены особенности налогообложения имущества иностранных организаций, находящегося на территории Российской Федерации;
- установлен порядок налогообложения имущества российской организации, находящегося за пределами Российской Федерации.

В соответствии с нормами налогового законодательства, законодательный (представительный) орган государственной власти субъекта РФ при установлении регионального налога вправе определить:

- налоговую ставку в пределах, закрепленных НК РФ;
- порядок и сроки уплаты налога;
- налоговые льготы и основания для их использования налогоплательщиками.

Порядок уплаты налога на имущество 2015 значительно изменился: во многих регионах налог на имущество 2015 нужно будет платить исходя не из остаточной, а из кадастровой стоимости недвижимости.

Кадастровая стоимость – это установленная в процессе государственной кадастровой оценки рыночная стоимость объекта недвижимости, определенная методами массовой оценки, или, при невозможности определения рыночной стоимости методами массовой оценки, рыночная стоимость, определенная индивидуально для конкретного объекта недвижимости в соответствии с законодательством об оценочной деятельности [2].

Кадастровая оценка максимально приближена к рыночной стоимости объекта недвижимости и является значительно выше инвентаризационной.

База по налогу на имущество организаций рассчитывается исходя из кадастровой стоимости в отношении следующих объектов недвижимости:

– административно-деловых центров и торговых центров (комплексов), а также помещений в них (подп. 1 п. 1 ст. 378.2 НК РФ). Критерием отнесения к такому имуществу является вид разрешенного использования земельного участка, на котором расположен центр, и (или) предназначение либо фактическое использование здания в установленных целях;

– нежилых помещений, которые в соответствии с кадастровыми паспортами или документами технического учета предназначены или фактически используются для размещения офисов, торговых объектов, объектов общепита и бытового обслуживания (подп. 2 п. 1 ст. 378.2 НК РФ). Фактическим использованием нежилого помещения в этих целях признается использование не менее 20 процентов площади помещения для размещения указанных объектов (п. 5 ст. 378.2 НК РФ);

– объектов недвижимости иностранных организаций, которые не осуществляют деятельности в России через постоянное представительство, либо объектов, не относящихся к деятельности иностранной компании в РФ через постоянное представительство [1].

В отношении всех остальных объектов, принадлежащих российским организациям, порядок определения налоговой базы не изменился.

В отношении отдельных помещений, расположенных в административно-деловых и торговых центрах, кадастровая стоимость может быть не установлена. Но если кадастровая стоимость зданий, в которых расположены такие помещения, определена, а сами помещения облагаются налогом на имущество, то кадастровую стоимость каждого из них рассчитывают исходя из кадастровой стоимости здания, площади помещения и площади здания.

Данные о кадастровой оценке недвижимости органы Росреестра должны размещать не позднее 1 января каждого года. В отношении всех остальных объектов, принадлежащих российским организациям, порядок определения налоговой базы не изменился.

Ежегодно не позднее 1 января, перечень имущества, которое относится к первым двум категориям, утверждается уполномоченным органом исполнительной власти субъекта РФ (п. 7 ст. 378.2 НК РФ). Этот же орган направляет такой перечень в электронной форме в инспекции по месту нахождения объектов недвижимости и размещает его на официальном сайте.

Кадастровая стоимость недвижимости не применяется при расчете налоговой базы отчетного (налогового) периода, если объект недвижимости не включен в Перечень по состоянию на 1 января текущего года. В этом случае налогоплательщик уплачивает налог с остаточной стоимости объекта недвижимости по данным бухгалтерского учета.

Главное изменение, касающееся движимого имущества: налог отменен в отношении тех объектов, которые поставлены на баланс с 1 января 2013 года. При этом движимое имущество, принятое на баланс организации до 1 января 2013 г. продолжает облагаться налогом на имущество. Для расчёта налога необходимо использовать ставки, которые приведены в п. 1 ст. 380 НК РФ.

Налоговая база, которая определяется как утвержденная кадастровая стоимость объекта недвижимости, исчисляется отдельно от базы, рассчитываемой как среднегодовая стоимость имущества (п. 1 ст. 376, п. 3 ст. 382 НК РФ). В соответствии с п. 4 ст. 376 НК РФ стоимость объектов, указанных в п. 1 ст. 378.2 НК РФ, не учитывается при расчете среднегодовой стоимости имущества налогоплательщика.

Налоговым кодексом установлены ограничения значений налоговых ставок в отношении имущества, база по которому исчисляется как кадастровая стоимость. При этом предусмотрено постепенное повышение верхней границы такого ограничения с 1 процента (1,5 процента для г. Москвы) в 2014 г. до 2 процентов в 2016 и последующих годах [1]. Налог и авансовые платежи в отношении объектов недвижимости, по которым установлена кадастровая стоимость, необходимо перечислять в бюджет по месту нахождения такого имущества.

Список литературы

1. Федеральный закон от 02.11.2013 N307-ФЗ (ред. от 02.04.2014) «О внесении изменений в статью 12 части первой и главу 30 части второй Налогового кодекса Российской Федерации» [Электронный ресурс]. – Режим доступа: <http://www.consultant.ru>

2. Юридический портал «Лига Закон» [Электронный ресурс]. – Режим доступа: www.ligazakon.ru

3. Основные изменения законодательства с 2014 года. [Электронный ресурс]. – Режим доступа: <http://www.audit.ru/articles/account/a1/679320.html>

СПЛОЧЕНИЕ ШКОЛЬНОГО КОЛЛЕКТИВА КАК ФАКТОР РАЗВИТИЯ КАДРОВОГО ПОТЕНЦИАЛА ОБРАЗОВАТЕЛЬНОЙ ОРГАНИЗАЦИИ

Аннотация: в данной статье представлено описание Программы общеобразовательной организации по сплочению школьного коллектива. Автор рассматривает сплочение школьного коллектива как важнейший фактор – необходимое условие для полной реализации стратегии развития кадрового потенциала образовательной организации. Определены цели и задачи работы администрации школы в данном направлении, описаны основные возможные действия преобразований в условиях сельской общеобразовательной организации. Исследователь предлагает полный перечень мероприятий по такому важному аспекту данной Программы как создание условий для полной профессиональной и личностной самореализации педагогических работников, развитие их инициативы, привлечение к активному участию в управлении школой.

Ключевые слова: сплочение школьного коллектива, кадровый потенциал, образовательная организация.

Стратегия развития кадрового потенциала в любой образовательной организации предусматривает большую работу по развитию личностного потенциала каждого работника школы как важнейшего фактора развития всей образовательной организации.

Школьный коллектив – уникальное социально-экономико-психологическое явление. Нельзя рассматривать развитие кадрового потенциала образовательной организации вне контекста развития всех участников образовательного процесса. Поэтому одной из составляющих стратегии развития кадрового потенциала является работа по сплочению всего школьного коллектива, образованного основными участниками образовательного процесса: педагогами, учащимися и их родителями (законными представителями).

Данный факт выводит на приоритетные позиции в деятельности руководителя образовательной организации работу, направленную не только на сплочение детского коллектива, но, прежде всего, на развитие интегративных процессов в школе, позволяющих через развитие школьного коллектива обеспечить все необходимые условия для развития каждого его члена. С другой стороны, развитие каждого члена школьного коллектива (личностное, творческое, профессиональное) влечет за собой и качественный скачок в развитии организации.

Именно сплоченный коллектив способен в короткий временной промежуток достичь наиболее высоких результатов в своей деятельности. Поэтому такая характеристика коллектива, как «сплоченность» является одной из основополагающих при выборе стратегии развития кадрового потенциала.

Разработанная Программа сплочения школьного коллектива МКОУ «СОШ №6» позволит образовательной организации решить ряд важных задач по развитию кадрового потенциала:

- повышение профессионального самосознания педагогических работников и их профессионального уровня;
- создание необходимых условий для профессионального и личностного роста педагогов через включение их в процессы управления образовательным процессом и образовательной организацией;
- создание условий для личностной, творческой и профессиональной самореализации педагогов школы;
- повышение эффективности деятельности образовательной организации.

Цель программы: создание эффективной системы работы по сплочению коллектива учащихся и педагогического коллектива.

Задачи программы:

- консолидация школьного коллектива;
- обеспечение условий для самореализации всех участников образовательного процесса;
- обновление содержания и методики организации воспитательной деятельности школы и обеспечение высокого уровня сплочения школьного коллектива;
- формирование и развитие средств эффективного общения всех участников образовательного процесса;
- развитие рефлексивных навыков участников образовательного процесса посредством включения их в аналитико-прогностическую деятельность;
- активизация и укрепление доверия учащихся и педагогов к себе, к другим людям, развитие их индивидуальности, расширение самосознания;
- повышение самооценки участников образовательного процесса через включение в школьную жизнь;
- создание эффективной системы работы по социализации учащихся через включение их в коммуникации различного уровня, привлечение к взаимодействию с социальными партнерами школы, социумом;

- организация взаимодействия учреждений дополнительного образования города и школы в решении задач воспитания молодого поколения;
- содействие развитию органов ученического самоуправления;
- организация работы по использованию современных форм активного сотрудничества школы и семьи в вопросах сплочения детского и педагогического коллектива;
- создание эффективно действующей системы сопровождения профессионального самоопределения обучающихся;
- внедрение в образовательный процесс школы проектной деятельности, содействующей формированию ключевых компетенций обучающихся, необходимых в меняющихся социальных условиях, способствующих эффективной социализации учащихся;
- обеспечение условий для профессионального и личностного роста педагогов школы;
- обеспечение социально-психологического сопровождения процесса сплочения школьного коллектива;
- формирование широкого поля взаимодействия ученического, педагогического и родительского коллективов, как фактора развития единого школьного коллектива.

Результатом реализации данной программы является консолидация школьного коллектива, сплочение вокруг одной цели: создание комфортной ситуации для развития, саморазвития и самореализации каждого участника образовательного процесса в полном объеме. Сплочение коллектива учащихся, их родителей, педагогов позволит поставить и решить задачи последующего развития как коллектива, школы в целом, так и каждого участника образовательного процесса в частности.

Создание нормативно-организационных, управленческих условий для реализации работы по сплочению школьного коллектива позволит регламентировать деятельность администрации школы, педагогических работников по сплочению школьного коллектива, систематизировать и упорядочить всю работу по реализации данной программы, определить важнейшие приоритеты и меры по решению задачи сплочения школьного коллектива. Также будет решена задача привлечения к участию в управлении образовательным процессом в школе на всех ступенях организации различных категорий участников образовательного процесса: учащихся, их родителей (законных представителей), педагогов.

Важнейшим результатом и основным индикатором реализации данной программы является развитие воспитательной компоненты образовательного процесса в школе. Качественное развитие воспитательной системы школы найдет свое отражение в развитии ученического самоуправления, в повышении количества и качества участия учащихся, педагогического коллектива, родительской общественности в жизни школы, а так же в развитии и совершенствовании системы дополнительного образования, сети социального партнерства школы.

Таким образом, в качестве основных индикаторов реализации программы по сплочению коллектива, подлежащих мониторинговым мероприятиям, можно выделить следующие:

- рост числа школьников, включенных в деятельность общественных объединений и органов ученического самоуправления;
- повышение уровня самооценки и самосознания участников образовательного процесса;
- позитивная динамика воспитанности и личностных образовательных результатов обучающихся (воспитанников) по принятым в системе критериям и показателям;
- повышение социального статуса участников образовательного процесса;
- повышение профессиональной компетентности педагогического коллектива;
- формирование и развитие системы учета достижений учащихся и расширение информирования участников образовательного о достигнутых результатах через размещение информации на школьном сайте, в газете «Ваше право»;
- развитие системы стимулов и поощрений для участников образовательного процесса;
- рост активности родительской общественности в участии в общественном управлении школой, в школьных мероприятиях;
- рост удовлетворенности родителей школьников качеством воспитательного процесса и дополнительных образовательных услуг;
- повышение роли семьи в вопросах воспитания коммуникативных способностей учащихся;
- развитие сети социального партнерства школы.

Данные индикаторы подвергаются количественной и качественной оценке с использованием имеющихся пакетов мониторинговых методик и процедур.

Реализация программы будет осуществляться в 3 этапа:

- 1 этап – 2014–2015 учебный год;
- 2 этап – 2015–2016 учебный год;
- 3 этап – 2016–2017 учебный год.

Для решения проблемы определены шесть основных направлений настоящей программы:

- организационно-управленческие меры;
- развитие воспитательной компоненты образовательного процесса через реализацию федеральных государственных образовательных стандартов;
- воспитание социально-активной личности через включение в систему общешкольных и городских мероприятий;
- работа с родителями по активизации их участия в образовательном процессе;
- совершенствование социально-психологического сопровождения процесса сплочения школьного коллектива;

– создание условия для полной профессиональной и личностной самореализации педагогических работников, развитие их инициативы, привлечение к активному участию в управлении школой;

– формирование широкого поля взаимодействия ученического, педагогического и родительского коллективов, как фактора развития единого школьного коллектива.

По каждому направлению реализации данной Программы разработан комплекс мер по ее реализации. Для настоящей статьи наиболее интересен раздел, посвященный созданию условия для полной профессиональной и личностной самореализации педагогических работников, развитие их инициативы, привлечение к активному участию в управлении школой.

Учитель, сам не участвующий в жизни школьного коллектива не способен сформировать и развить чувство сопричастности у своих учеников. Учитель, не ощущающий своей значимости в жизни коллектива педагогического, не станет лидером, сотрудником для своих учеников. Учитель, не состоявшийся как профессионал, не сможет вести за собой по дороге знаний своих учеников, обеспечивая им условия для проявления творческой активности каждого в коллективной работе по усвоению учебного материала дисциплины.

В качестве основных мероприятий по решению данного направления Программы предлагаются мероприятия, представленные в таблице 1.

Таблица 1

Перечень мероприятий по созданию условий для полной профессиональной и личностной самореализации педагогических работников, развитие их инициативы, привлечение к активному участию в управлении школой

№ п/п	Мероприятие	Срок реализации	Исполнитель
1.	Разработка и создание системы профессионального роста педагогов через включение их в курсовые мероприятия различного уровня, в том числе и дистанционные	2015–2017 годы	Администрация школы, рабочая группа
2.	Организация участия педагогов школы в различного уровня конкурсах профессионального мастерства, в том числе и дистанционных	В течение всего периода	Администрация школы, рабочая группа
3.	Разработка школьной системы мониторинга профессиональных затруднений и устранения их причин	В течение всего периода	Администрация школы, рабочая группа Социально-психологическая служба
4.	Разработка и проведение комплекса методических мероприятий по устранению профессиональных затруднений педагогов в организации работы по сплочению детского коллектива и работы с родительской общественностью	В течение всего периода	Администрация школы, рабочая группа Социально-психологическая служба
5.	Разработка и проведение комплекса мероприятий по выявлению личностных особенностей каждого педагога и интеграции учителей в школьный коллектив	В течение всего периода	Администрация школы, рабочая группа Социально-психологическая служба
6.	Создание творческих рабочих групп педагогов по текущим вопросам и проблемам организации образовательного процесса	В течение всего периода	Администрация школы, рабочая группа
7.	Разработка системы рейтинговой оценки деятельности педагогов	В течение всего периода	Администрация школы, рабочая группа Социально-психологическая служба
8.	Разработка и реализация системы стимулирования педагогов, достигших определенных успехов в вопросах организации образовательного процесса	2015 год	Администрация школы, рабочая группа Социально-психологическая служба
9.	Организация участия педагогов школы в управлении школой через участие в работе педагогического совета, методического совета, проблемных творческих групп	В течение всего периода	Администрация школы, рабочая группа
10.	Организация и проведение совместных досуговых мероприятий	В течение всего периода	Администрация школы, рабочая группа
11.	Организация и проведение совместных с учащимися и родителями спортивных праздников, субботников	В течение всего периода	Администрация школы, рабочая группа

Апробация данной программы на первом этапе ее реализации показал, что педагоги активно включились в ее реализацию:

- участие в подготовке и проведении педагогических советов, иницируя принимаемые управленческие решения;
- активное участие в подготовке и проведении методических мероприятий с включением в их подготовку и проведение учащихся школы способствовали сближению данных категорий образовательного процесса, что, в свою очередь, повысила авторитет педагогического коллектива в глазах учащихся, послужило фактором развития отношений «учитель – ученик»;
- проведена работа по совершенствованию системы морального и материального стимулирования;
- рейтинговая оценка педагогической деятельности позволила детализировать проблемные зоны в организации образовательного процесса и определить оптимальные пути их устранения с опорой на сильные стороны педагогического коллектива;
- сформирована оптимальная система методической работы, позволяющая устранить все имеющиеся профессиональные затруднения педагогов, предоставляющая им возможность участия во всех методических мероприятиях, а также условия для творческого развития и совершенствования каждого педагога школы и т. д.

Список литературы

1. Аристархов У.Н. Аттестация работников // Экономика и управление. – 2005. – №11. – С. 16–22.
2. Армстронг. М. Практика управления человеческими ресурсами. 8-е изд. переведен с англ: Под ред. С.К. Мордовина. – СПб.: Питер, 2008.
3. Арсеньев Ю.Н. Управление персоналом. Модели управления. – М.: ЮНИТИ-ДАНА, 2005.
4. Базаров Т.Ю. Кадровый менеджмент: теория и практика управления человеческими ресурсами. – Вып. 2. – М.: Институт практической психологии, 2010.
5. Бухалков М.И. Управление персоналом: Учебник. – М.: ИНФРА-М, 2005. – 368 с.
6. Варламова Е. Как и зачем обучают персонал // Кадровое дело. – 2005. – №2.

Сейтметов Ибрам Сейтметович
студент

Иваненко Ирина Анатольевна
канд. экон. наук

ГБОУ ВОРК «Крымский инженерно-педагогический университет»
г. Симферополь, Республика Крым

ЗНАЧЕНИЕ КИОТСКОГО ПРОТОКОЛА ДЛЯ МИРОВОГО РАЗВИТИЯ

Аннотация: работа рассматривает Киотский протокол как один из основных факторов развития мировой экономики.

Ключевые слова: Киотский протокол, Рамочная Конвенция ООН, парниковый эффект, мировая экономика, энергоэффективность, «зеленые источники», альтернативная энергетика.

В последнее время процесс изменения климата – один из ключевых на международных переговорах различных форматов. Существуют различные точки зрения о парниковом эффекте и его взаимосвязи с процессами загрязнения окружающей среды. Имеет место огромное количество мнений об опасности этого эффекта и его связи с глобальным потеплением температуры. Вопрос о снижении выбросов парниковых газов непосредственно влияет на экономическую деятельность национальных экономик так и на мировую экономику в целом [1, с. 25].

Киотский протокол к Рамочной Конвенции ООН по изменению климата имеет наибольший интерес для исследования по ряду причин:

1. Он является уникальным международным соглашением в сфере экологии, предусматривающим количественные показатели сокращения выбросов парниковых газов.

2. Имеющийся документ, закрепляет конкретные экономические механизмы, которые способствуют реализации соглашения и увеличивают инвестиционную привлекательность проектов по сокращению эмиссий.

Участие подавляющего числа государств одна из самых важных особенностей Киотского протокола. Исходя из этого можно регулировать экологическую обстановку в глобальном масштабе, что значительно влияет на вопросы международных экономических отношений.

При текущей конъюнктуре на мировых рынках энергоносителей, вопрос исследования рычагов Киотского протокола как инструмента для стабилизации выбросов парниковых газов и их последовательного снижения путем повышения энергоэффективности национальных экономик крайне актуален [2, с. 110].

Негативное влияние на окружающую среду крайне возросло во второй половине XX – начале XXI вв., в связи с довольно интенсивной экономической деятельностью и ростом мировой экономики. Выбросы парниковых газов в атмосферу и объем вырубки лесов существенно возросли.

Киотский протокол, который регулирует объем выбросов парниковых газов, очень значим для мирового развития, так как затрагивает сферу эффективности экономики в целом [1, с. 35]. На рост выбросов парниковых газов в атмосферу непосредственно влияет рост ВВП, обусловленный от-

сутствием изменений в сфере энергоэффективности и энергоснабжения. Примером может послужить Китай, который за последние два десятилетия удвоил количество выбросов в атмосферу. Наибольшее количество выбросов в атмосферу демонстрируют ведущие экономики мира.

В развитых странах уровень потребления тепла и электроэнергии на порядок выше, чем в остальных по двум причинам:

1. Более развитая экономика, большая потребность в электроэнергии.
2. Более высокий уровень частного потребления.

Доля альтернативной энергетики - важная характеристика общего состояния экологичности экономики. Всего около 2% является доля альтернативной энергетики. Для повышения этой доли, почти все развитые страны, включая США и Китай, разработали планы, которые должны повысить ее в 10 раз. Существует мнение, что развитые страны рассматривают налагаемые КП ограничения, как средство конкурентной борьбы, которое позволит их производителям теснить конкурентов по «экологическому признаку». То есть, это мнение заключается в том, что КП выгоден ТНК, которые давно ведут модернизацию производства [1, с. 29]. Международное соглашение в области предотвращения изменений климата не должно рассматриваться как сугубо экологические, они имеют влияние на политическую и экономическую ситуацию государств-участниц, так и мира в целом.

Для большинства компаний механизмы КП являются шансом привлечь дополнительные инвестиции и современные проекты и технологии. В связи с экономическим ростом необходимо все большее количество ресурсов, влекущее за собой повышение их стоимости и желание бизнеса и государств сделать более эффективной свою экономику [1, с. 37]. Есть объективные предпосылки для развития «зеленых технологий» и альтернативных источников энергии, не учитывая экологический фактор. В этом контексте КП рассматривается как дополнительная мотивация к модернизации и привлечения инвестиций. Не отталкиваясь от того какими целями руководствоваться – повышение энергоэффективности и экологичности в долгосрочной перспективе, не только положительно скажется на энергобезопасности и экономике, но станет дополнительным конкурентным преимуществом. С течением времени обеспечение экономики необходимыми ресурсами будет усугубляться, их стоимость будет расти, так как мировая экономика имеет тенденцию к росту.

Таким образом, Киотский протокол оказывает огромное влияние на мировую экономику и ее развитие, а также способствует модернизации экономик и повышению энергоэффективности.

Список литературы

1. Алиев Р.А. Влияние Киотского протокола на мировую экономику / Р.А. Алиев // [Текст] / Мир и политика. – 2012 – №3(66) – С. 25–38.
2. Вылегжанина Е.Е. Экологический ракурс недропользования: обобщение международно-правового опыта / Е.Е. Вылегжанина // [Текст] / – М: Проспект, 2011 – 128 с.

Синякина Александра Юрьевна
студентка
Стрекалова Светлана Александровна
доцент

ФГБОУ ВПО «Сибирский государственный
индустриальный университет»
г. Новокузнецк, Кемеровская область

СТАТИСТИКА ЭКОНОМИЧЕСКОЙ ПРЕСТУПНОСТИ ЗА 2014 ГОД

Аннотация: в данной статье автором рассмотрены статистика экономической преступности и расследование преступлений экономической направленности в условиях присоединения к РФ Крыма. Приведены данные по характеру преступлений (коррупция, мошенничество, фальшивомонетничество, контрабанда).

Ключевые слова: статистика, экономическая преступность, коррупция, мошенничество, фальшивомонетничество, контрабанда.

Присоединение к России Крымского федерального округа (КФО) – основное изменение в учете преступлений, произошедшее в минувшем году. Поэтому в итоговой сводке МВД общее количество преступлений дается в двух вариантах – с учетом КФО и без него.

А вот динамика преступности рассчитывается только по одной колонке – по России в ее старых границах.

Вместе с тем, вклад Крыма в экономическую преступность России, составляет менее 0,5%. В данном случае для нас важнее не столько рассчитать точные цифры, сколько выявить тенденции, и при анализе все равно как правило округляются. С другой стороны, имеющиеся цифры позволяют нам определить некоторые особенности именно крымской экономической преступности, о чем также речь пойдет ниже.

Общая характеристика экономической преступности по итогам 2014 года.

В 2014 году, согласно данным МВД РФ, экономическая преступность в России снижается. Всего зарегистрировано свыше 107 000 преступлений, это на 24% меньше, чем в 2013 году. Общее

снижение преступности составило 1,8%, то есть экономическая преступность продолжила снижение. Падает число преступлений почти по всем категориям, за исключением отмывания денег (рост на 32%) контрабанды (рост на 7%) и взяточничества (рост на 2,5%).



Рис. 1. Динамика общего числа экономических преступлений в 2007–2014-м годах

Наиболее распространенные преступления в России – преступления коррупционной направленности (свыше 30 000 зарегистрированных преступлений, или 28% от всех зафиксированных правонарушений). На втором месте остается мошенничества (около 21 000 преступлений, или почти 20%). На третьем месте фальшивомонетничества, но, в этом году их количество возросло на 21,5% и приблизилось к числу мошенничеств – 20 500. При этом доля фальшивомонетничеств, совершенных в крупном размере, по сравнению с прошлым годом упала на 9%. Любопытно, что в Крыму этот вид преступлений фиксируется чаще, чем в остальной части РФ – там на долю фальшивомонетничества приходится около 22% всех зарегистрированных преступлений, тогда как в остальной части России лишь 19%.

На четвертом месте присвоение и растрата – свыше 9 000 преступлений. Как в Крыму, так и в остальной части России частота совершения этого правонарушения одинаковая – примерно 8,5% от числа всех выявленных преступлений.

На пятом месте с почти десятикратным отрывом – нарушение авторских и смежных прав, по данному составу в минувшем году было возбуждено более 2 000 уголовных дел. Интересно, что в Крымском федеральном округе не зафиксировано ни одного такого преступления.

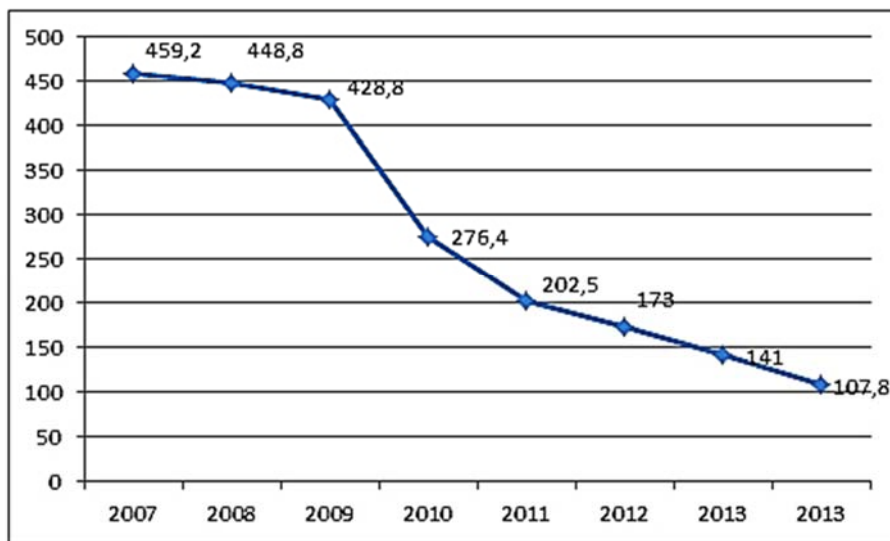

Рис. 2. Структура экономической преступности по итогам 2014 года

Статистика тяжких и особо тяжких экономических преступлений, а также преступлений, совершенных в крупном или особо крупном размере.

Хотя общая статистика совершения тяжких и особо тяжких преступлений, а также тех, которые были совершены в крупном размере или повлекли значительный ущерб, также демонстрирует явно выраженную тенденцию к снижению, сравнение их удельного веса в общем объеме преступности дает интересные результаты. Так, хотя количество тяжких и особо тяжких преступлений снизилось на 19,7%, их доля в 2014 году составила 61%, а в 2013 – только 57,8%.

То же справедливо в отношении преступлений, совершенных в крупном размере или причинивших значительный ущерб. В абсолютных цифрах их число снизилось почти на 15%, но если в позапрошлом году на их долю приходилось 21,2% всех преступлений, то в 2014-м – уже 23,7%. Таким образом, можно сказать, что, несмотря на снижение преступности, есть тенденция к тому, что она становится более серьезной.

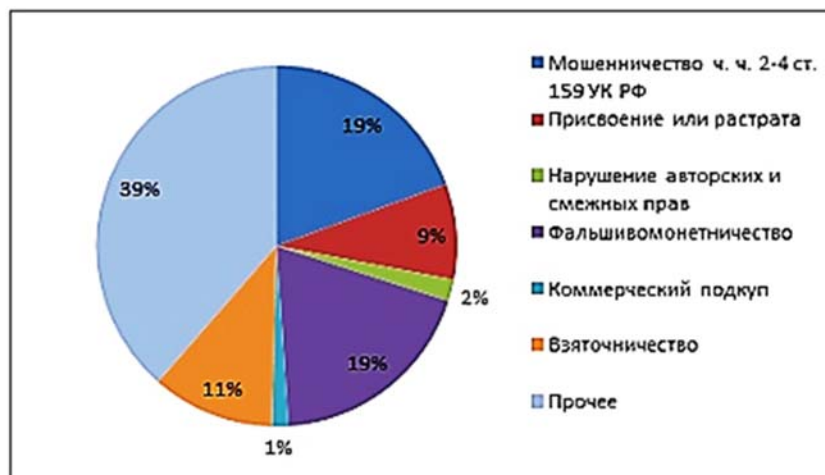

Рис. 3. Доля тяжких и особо тяжких преступлений, а также преступлений, совершенных в крупном размере или повлекших значительный ущерб, в общем объеме экономической преступности



Рис. 4. Доля преступлений, совершенных в крупном, особо крупном размере или повлекших значительный ущерб

Статистика выявления и расследования преступлений экономической направленности.

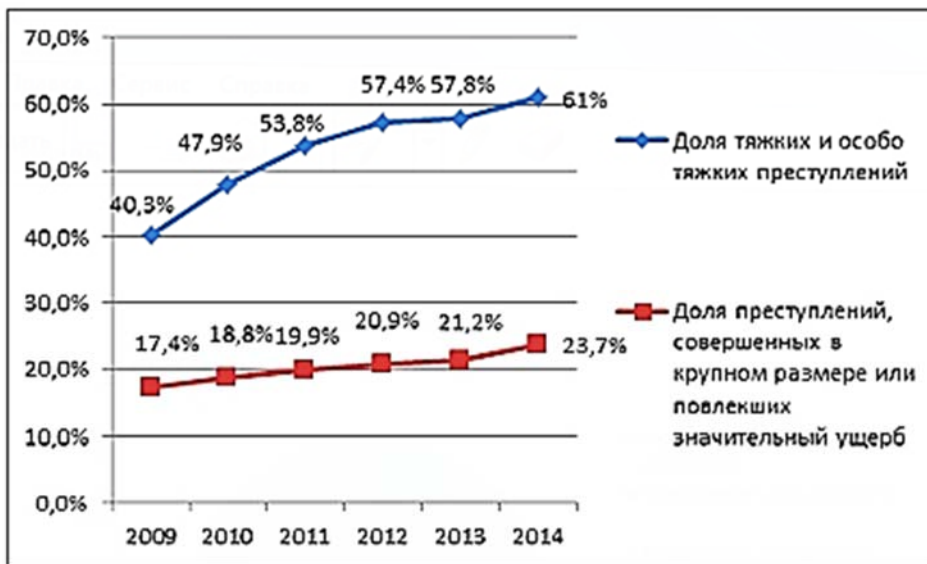
Почти 90% совершенных экономических преступлений выявляются сотрудниками МВД. Это немного ниже, чем в 2013 году (92%). Зато в минувшем году доля преступлений, выявленных таможенными органами, возросла в два раза, хотя по-прежнему осталась незначительной – 0,8%

преступлений против 0,4% в 2013. Вероятнее всего, это связано с ростом числа зафиксированных случаев контрабанды.

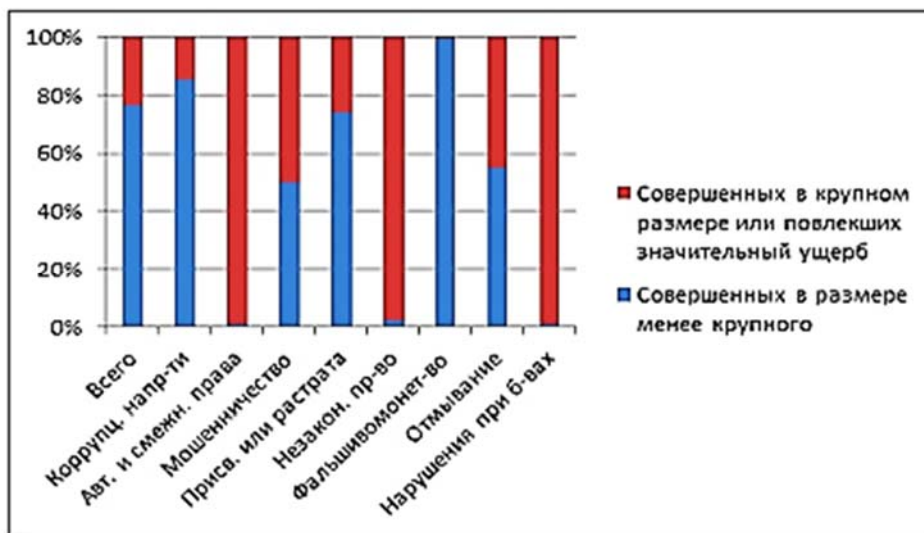
Список литературы

1. Кисунько Г.А. Проблемы экономической преступности в России / Г.А. Кисунько // Проблемы теории и практики управления. – 1997. – №1. – С. 36–40.
2. Кудрявцев В.Н. Генезис преступления. Опыт криминологического моделирования: учеб. пособие. – М.: Форум, 1998. – 216 с.
3. Лунеев В.В. Преступность XX века. Мировой криминологический анализ / В.В. Лунеев // Государство и право. – М., 1997. – №7.
4. Лунеев В.В. Тенденции преступности: мировые, региональные, российские / В.В. Лунеев // Государство и право. – 1993. – №5.
5. Показатели преступности в России [Электронный ресурс]. – Режим доступа: <http://crimestat.ru/> (Дата обращения: 6.05.2014).
6. Статистика экономической преступности за 2013 год (по данным МВД РФ) [Электронный ресурс]. – Режим доступа: <http://www.google.ru/url?sa=t&rct=j&q=&esrc=s&source=web&cd=1&ved=0CCYQfjAA&url=http%3A%2F%2Feconcrime.ru%2Fstat%2F8%2F&ei=1GZoU6mHHMWBOMa8gNgl&usq=AFQjCNH1hYt0znCA6vypR14SA-kt2Pw7Q&bvwm=bv.66111022,d.ZWU&cad=rjt> (Дата обращения: 6.05.2014)
7. Статистика экономической преступности за 2014 год (по данным МВД РФ). – Режим доступа: <http://econcrime.ru/stat/9/>

Степанова Вера Сергеевна

канд. экон. наук, доцент

Синельников Дмитрий Сергеевич

магистрант

ФГБОУ ВПО «Хабаровская государственная академия экономики и права»
г. Хабаровск, Хабаровский край

О СУЩНОСТИ ПОНЯТИЙ «БАНКОВСКАЯ УСЛУГА», «БАНКОВСКИЙ ПРОДУКТ»

Аннотация: на современном этапе в российском банковском законодательстве пока нет чёткого определения понятия «банковский продукт», также нет однозначного подхода к определению понятий «операция» и «услуга». Специфика банковской деятельности, например, в Федеральный закон «О банках и банковской деятельности» определяется на основе конкретного перечня банковских операций и сделок, при этом понятия «операция» и «сделка» употребляются как тождественные. Предлагаем читателю остановиться на рассмотрении сущности таких понятий, как: «банковская операция», «банковский продукт», «банковская услуга».

Ключевые слова: банковская операция, банковская услуга, банковский продукт.

На современном этапе в российском банковском законодательстве пока нет чёткого определения понятия «банковский продукт», также нет однозначного подхода к определению понятий «операция» и «услуга». Специфика банковской деятельности, например, в Федеральный закон «О банках и банковской деятельности» определяется на основе конкретного перечня банковских операций и сделок, при этом понятия «операция» и «сделка» употребляются как тождественные.

В связи с этим при лицензировании деятельности банка Банк России даёт право коммерческому банку на осуществление конкретных банковских операций, а банки при осуществлении деятельности, то есть при реализации операций продают банковские продукты и оказывают определенный перечень банковских услуг.

Предлагаем читателю остановиться на рассмотрении сущности таких понятий, как: «банковская операция», «банковский продукт», «банковская услуга».

Выполнение банковских операций – важная особенность деятельности современных банков всех стран мира. Операции банки выполняют на основании лицензии, выданной Банком России. Банковские операции можно условно разделить на традиционные и нетрадиционные. К традиционным банковским операциям относятся – депозитные, кредитные, расчётно-кассовые. Оттенок традиционности они приобретают, прежде всего, в том смысле, что исторически, на протяжении длительного времени переходят как наследие от одного поколения банков к другому. Эти операции являются самыми «древними» – их выполняли «старые» банкирские дома, выполняют и современные банки.

Традиционные банковские операции являются основными, но не единственными при осуществлении банками деятельности по обслуживанию клиентов. На основании положений выданной Центральный банком лицензии коммерческие банки могут совершать операции с ценными бумагами, валютные операции, операции с драгоценными металлами и др. Эти операции банки могут и не выполнять, поэтому они (операции) получили название – нетрадиционные. К нетрадиционным можно отнести: маркетинговые исследования по заказу клиентов, валютные операции, трастовые, консультационные, другие.

В условиях рыночной экономики все операции коммерческого банка классифицируются как: пассивные операции (деятельность банка по формированию ресурсной базы посредством привле-

ченных средств в целях их дальнейшего размещения), активные операции (операции банка по размещению привлеченных и собственных средств в целях получения дохода), активно–пассивные (комиссионные, посреднические операции, выполняемые банками по поручению клиентов за определенную плату – комиссию).

Осуществляя операции, банки реализуют клиентам банковский продукт. Однако, некоторые учёные (Егоров Е.В., Романов А.В., Романова В.А.) рассматривают банковский продукт, как любую услугу или операцию, совершаемые банком, то есть фактически отождествляют их. Пузырев М.В. и Дараган А.В. придают термину «банковский продукт» более тонкое значение, рассматривая его как набор услуг, предоставляемый банком его клиентам. Несколько уточнено это определение Тавасиевым А.М., Масленченковым Ю.С. и Дубанковым А.П.: «Банковский продукт – конкретный способ, каким банк оказывает или готов оказывать ту или иную услугу нуждающемуся в ней клиенту, то есть упорядоченный, внутренне согласованный и, как правило, документально оформленный комплекс взаимосвязанных организационных, технико-технологических, информационных, финансовых, юридических и иных действий (процедур), составляющих целостный регламент взаимодействия сотрудников банка (конкретных его подразделений) с обслуживаемым клиентом, единую и завершённую технологию обслуживания клиента» [3]. На основании вышеизложенного, можно сделать вывод: банковский продукт – это конкретный банковский документ, который производится банком для обслуживания клиента (для оказания определённых услуг).

С определением термина «банковская услуга» ситуация также неоднозначна. Мы согласны с мнением ряда авторов, утверждающих, что «сегодня отсутствует однозначное толкование термина «услуга», и причин тому можно назвать несколько. Одна из основных причин заключается в том, что действия, которые можно назвать услугами, многочисленны и разнообразны, так же, как и объекты, на которые направлены эти действия. Понятие «услуга», с нашей точки зрения, следует рассматривать с одной стороны – как деятельность, с другой стороны – как результат деятельности с целью удовлетворения потребностей. Также «услуга» – это нематериальные активы, характеризующиеся неосвязаемостью, несохраняемостью, неотделимостью от источника, непостоянством качества, ценностью, социальной адресностью, эстетичностью, информативностью» [2, с. 104–115].

Предполагаем, что сходство банковского продукта и услуги в том, что они призваны удовлетворять потребности клиента и способствовать получению прибыли как клиентом, так и банком. Так, например, вклад – банковский продукт, обслуживание вклада (ежемесячное начисление процентов, пополнение, частичное снятие средств и т.д.) – банковская услуга, и все это в совокупности – банковская операция «по привлечению денежных средств физических и юридических лиц во вклады (до востребования и на определенный срок)» [1]. И все это служит удовлетворению потребности клиента и получению им дохода. Другой пример – «открытие и ведение банковских счетов физических и юридических лиц» согласно ФЗ «О банках и банковской деятельности» [1] – операция, сам банковский счёт – продукт, а обслуживание по счёту (счёта) – услуга, но при этом и продукт, и услуга предполагают получение дохода в виде комиссионных уже непосредственно самим банком.

При этом, банковская услуга – это процесс обслуживания клиентов, т.е. выполнение банковских операций, а результат услуги – банковский продукт.

Следовательно, банк выполняет операции, осуществляет услуги и продаёт продукт. Клиент заказывает операции, потребляет услуги, покупает продукт.

Список литературы

1. О банках и банковской деятельности: ФЗ РФ от 02.12.1990 №395-1 (с изм. от 20.04.2015 г. №98-ФЗ) [Электронный ресурс]. – Режим доступа: <http://base.consultant.ru/cons/cgi/online.cgi?req=doc> (дата обращения: 21.05.2015).
2. Степанова В.С. О теоретических подходах к содержанию понятия «услуга»: materials of V international scientific conference on September 10–11, – 2014. – Prague: Vedecko vydavatelске centrum «Sociosfera-CZ», 2014. – 248 p.
3. Электронный ресурс. – Режим доступа: <http://www.bankquestions.ru/kows-568-3.html> (дата обращения: 30.05.2015).

Сухова Лидия Андреевна

студентка

Александрова Светлана Игоревна

студентка

Демиденко Татьяна Ивановна

канд. экон. наук, старший преподаватель

ФГБОУ ВО «Ростовский государственный экономический университет (РИНХ)»
г. Ростов-на-Дону, Ростовская область

ВЛИЯНИЕ КУРСА РУБЛЯ НА РОССИЙСКУЮ ЭКОНОМИКУ

Аннотация: в данной работе рассмотрены вопросы отражения основных причин укрепления и ослабления рубля, подчеркивания положительных и отрицательных изменений динамики национальной валюты, составления прогнозов на ближайшее будущее.

Ключевые слова: санкции, кризисное время, конфликт, стабилизация, корреляция, девальвация, геополитические риски, мораторий, сбалансированность.

Ни для кого не секрет, что Россия еще недавно остро переживала кризисное время: Запад ввел санкции, цены на нефть упали, усугубился украинский конфликт, в результате чего капиталы стали утекать, экономический рост замедлился, а рубль упал с 35 рублей за доллар до 80.

Сегодня ситуация улучшилась, и российская валюта укрепилась на 15% по отношению к доллару за первые 4 месяца 2015 года. Сейчас, она торгуется на уровне 53 рубля за доллар [1].

Одной из причин этого можно назвать то, что экономика России не замедлилась, как предполагалось из-за снижения цены на нефть с июня 2014 г. (114 долл. за баррель) по январь 2015 г. (48,5 долл. за баррель). Сейчас цены стабилизируются и на апрель 2015 г. цена нефти марки Brent составляет уже 65,6 долл. за баррель. Как отмечают эксперты, в 2015 г. ВВП России уже не будет сокращаться так сильно, как ожидалось, а в 2016 г. возможен и его рост.

Сегодня все чаще говорят об ослаблении корреляции между ценой нефти и курсом рубля. Как отмечает главный экономист Альфа-банка Наталья Орлова, это вызвано многими факторами: во-первых, данная взаимозависимость не так сильно чувствуется сегодня из-за масштабной девальвации в 2014 г., когда курс доллара вырос с 35 руб. в середине лета до 56 руб. к январю; во-вторых, на курс рубля сейчас влияют не нефтяные факторы: вливания Центробанка в российский банковский сектор и геополитические риски.

Поддержало рубль то, что в апреле не было крупных выплат по внешним долгам российскими компаниями, для чего им не пришлось покупать валюту под эти цели. Также, свою роль сыграло решение государства обязать нескольких крупных госкомпаний-экспортеров продавать валютную выручку.

Укрепление рубля к основным валютам во многом произошло и благодаря антикризисным мерам Центробанка РФ. Среди них можно выделить: временный мораторий на признание отрицательной переоценки по портфелям ценных бумаг организаций, совершенствование механизма предоставления кредитным организациям средств в иностранной валюте, расширение возможностей управления процентными рисками, подготовка мер по докапитализации кредитных организаций в 2015 году [2] и др.

Вообще, коррекцию курса рубля Владимир Путин назвал неизбежной. По его словам, это было сделано независимо от санкций и данная мера направлена, прежде всего, на оздоровление российской экономики и создание базовых условий для её дальнейшего развития. Так как если рубль все-таки будет серьезно падать, то одновременно будет увеличиваться наполняемость бюджета поступлениями от нефтегазовых компаний, которые заключают контракты в долларах, а налоги выплачивают в рублях. Курс рубля действительно сильно влияет на экономику страны. Так, если он будет снижаться, то это привлечет прямые иностранные инвестиции, необходимые для диверсификации экономики и уменьшения зависимости от сырьевых товаров и таким образом – поддержит экспортные отрасли, которые создают рабочие места в экономике России, находящейся в рецессии [3, с. 488]. Это поможет и сбалансировать бюджет, учитывая, что расходы правительства в рублях, а доходы от экспорта России в долларах.

Наряду с положительными последствиями ослабления рубля существуют также и отрицательные, такие, как: инфляция и слабый потребительский спрос. Люди стараются больше экономить, что в свою очередь негативно отражается на производстве и ведет к снижению экономической активности в стране в целом [1].

Если же курс рубля будет расти, то государство снизит процентные ставки, чтобы помочь экономике. А более низкие ставки, при прочих равных, создадут меньший спрос на российскую валюту, как на средство получения прибыли, и инвестиции пойдут в другие места.

Пока ожидается, что курс рубля будет низким из-за западных санкций, так как капитал зарубежных инвесторов, который мог бы прийти в Россию, заблокирован, а это, в конечном счете, предотвращает и рост рубля.

Как отметил глава Минэкономразвития Алексей Улюкаев, курс рубля будет колебаться на уровне 50 рублей за доллар. При этом он исключил возможность падения курса российской валюты до 70 рублей за доллар.

Предполагается, что с мая 2015 г. интерес к покупке иностранной валюты со стороны импортеров и населения может повыситься, однако не исключается и возможность понижения ключевой ставки ЦБ, что, конечно, окажет поддержку рублю. А «для «тонкой настройки» валютного рынка Банк России всегда может воспользоваться ставками рублевого и валютного РЕПО» [4].

Список литературы

1. Статья «Почему укрепление рубля является временным», опубликована на сайте «Ereport.ru» 21.04.2015, Источник – Seekingalpha.com, [Электронный ресурс]. – Режим доступа: <http://www.ereport.ru/news/1504211610.htm> (дата обращения 25.04.2015).
2. «О мерах Банка России по поддержанию устойчивости российского финансового сектора», Пресс-центр Банка России, [Электронный ресурс]. – Режим доступа: http://www.cbr.ru/press/pr.aspx?file=17122014_171432dkp2014-12-17T17_02_49.htm (дата обращения 30.04.2015 г.).
3. Merzlova M.P., Sharkova A.V. Impact of investment climate on formation and increase of fixed capital of enterprises. // Middle East Journal of Scientific Research. 2013 – Т.16 – №4 – С. 486–489.
4. Лосев А. Что будет с рублем после майских праздников // РБК Quote. [Электронный ресурс]. – Режим доступа: <http://rbcdaily.ru/economy/56294999>

ПРОБЛЕМЫ ФРАНЧАЙЗИНГА В РОССИИ

Аннотация: в статье рассмотрены некоторые теоретические аспекты франчайзинга, его роль в бизнесе, некоторая статистика, касающаяся франчайзинга, динамика роста франчайзинга в России и в мире. Были выявлены проблемы франчайзинга и способы их решения для более эффективного ведения бизнеса за счет франшизы.

Ключевые слова: франчайзинг, предпринимательство, франшиза, динамика, роялти, франчайзинговая система, бизнес, технологии, франчайзи, франчайзер.

В современном ведении бизнеса всё чаще встречается использование чужих технологий, которые уже являются известным брендом. Франчайзинг есть определенный вид отношений между хозяйствующими субъектами, основанный на передаче одной стороной (франчайзером) за установленную плату право на определенный вид предпринимательской деятельности другой стороне (франчайзи), который в дальнейшем будет использовать разработанную бизнес-модель ведения этой деятельности.

Точной статистики по количеству организаций, функционирующих по франшизе в России, не ведётся, по разным источникам их насчитывается от 300 до 1000. Число успешно функционирующих в России франчайзинговых компаний насчитывается около 40. Остальные компании, потерпевшие неудачи, функционируют не более 3х лет. По некоторым статистическим данным в настоящее время лидерами по времени пребывания на рынке являются франшиза кафе мороженого «Баскин Роббинз» (9,071 дней), франшиза магазина одежды «Sela» (8,706 дней), франшиза организационно бухгалтерской правовой системы «Кодекс» (7,827 дней), франшиза ресторана быстрого обслуживания «Subway» (7,610 дней) и др. [4].

Целью франчайзинга является использование одним партнером уже раскрученной известной торговой марки, получая возможность заработать, используя уже отлаженные бизнес-процессы и технологии. В то время как другой партнер, посредством деятельности первого партнера, завоевывает новые ранки, расширяя свой бизнес, сферы влияния, и, кроме всего, получая дополнительные взносы в рекламный фонд.

Такие партнерские отношения на Западе довольно прочные, основываются на взаимном уважении и решении общих задач. В России же возникающие противоречия не до конца проясняются при составлении сделки между партнерами, влекущие за собой множество проблем, оборачиваясь своеобразными ловушками – психологическими, юридическими и т.д. Ошибки российскими предпринимателями допускаются как при создании своей собственной франшизы, так и при приобретении и использовании прав на уже разработанную известную торговую марку.



Рис. 1. Сравнение количества франчайзинговых концепций на рынке и франчайзинговых точек России и зарубежных стран [4].

Из рисунка 1 видно, что в 2013 году довольно многие российские предприниматели осуществляют свою деятельность по франшизе, однако среди указанных стран мы далеко не первые.

С каждым годом количество франчайзинговых точек на российском рынке становится всё больше и больше, однако этот рынок претерпевает большие трудности из-за ряда регулярно возникающих проблем.

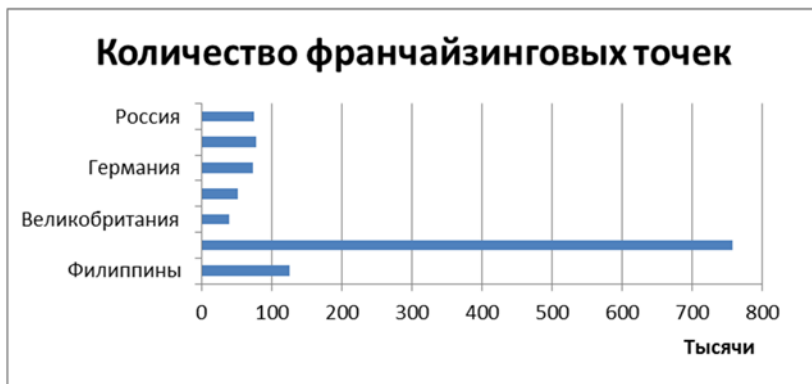

Рис. 2. Динамика франчайзинга в России за 2007–2013 гг. [4]

Франчайзинг, как и любой вид предпринимательской деятельности, связан с системой финансовых потоков. Основу этих потоков составляют:

1. Одноразовая оплата франшизы (паушальный платеж), которая предоставляет право франчайзи: пользоваться интеллектуальной собственностью франчайзера; открыть собственное предприятие по франшизе; получить стандартный набор услуг, необходимый для открытия предприятия.

2. Роялти – регулярные, обязательные платежи франчайзеру на покрытие его расходов, связанных с поддержанием и развитием франчайзинговой системы.

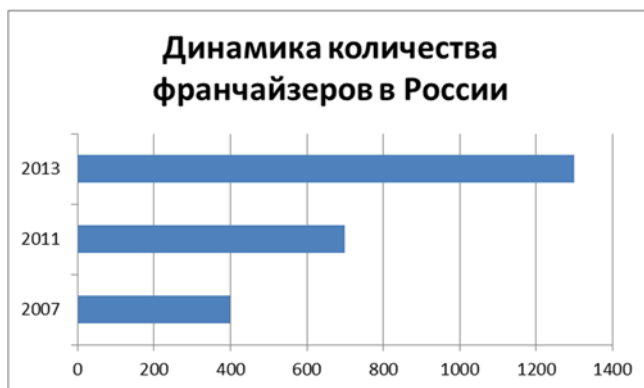
3. Отчисление в централизованный рекламный фонд.

4. Дополнительные платежи, направленные на покрытие стоимости дополнительных услуг.

Проблемы франчайзинга в России можно разделить на такие группы, как:

- экономические;
- организационно-правовые;
- социально-психологические проблемы.

К экономическим проблемам развития франчайзинга мы относим такие проблемы, как нестабильное развитие экономики в России, отсутствие у франчайзи стартового капитала, т.е. денежных средств для вхождения во франчайзинговую систему, а также отсутствие кредитов для такого рода предпринимательства.

Рассмотрим более подробно такую проблему, как отсутствие стартового капитала у потенциальных франчайзи, т.е. нехватка денежных средств для выкупа прав на франшизу.

К примеру, больших затрат требует обслуживание франшизы в сфере общепита и фитнес-услуг. Так, франшиза «Ростик'с – KFC» стоит 40900 долл. – это паушальный взнос, плюс к нему – ежемесячные роялти в размере 6% и 5-процентные отчисления в маркетинговый фонд от объема реализации. Для открытия заведения быстрого обслуживания «Ростик'с – KFC» в торговом центре необходимы инвестиции в размере от 250 тыс. долл., а для предприятия с отдельным залом площадью 250–300 кв. м размер инвестиций на оборудование и подготовку к открытию составит от 450–500 тыс. долл. [4].

Бутербродный ресторан Subway при размере паушального взноса за франшизу в 10 долл. тыс. и роялти 8% требует инвестиций от 108 тыс. долл. на фуд-кортах и порядка 250 тыс. долл. для отдельно стоящего здания. Для открытия японского ресторана «Якитория» только единовременный платеж составит более 300 тыс. долл. Свыше 1 млн. долл. требуется для открытия фитнес-клуба Golds Gym [4].

Такие объемы взносов и платежей потянет не каждый предприниматель, тем более начинающий.

Следующие основные проблемы франчайзинга в России на сегодняшний день – это правовые проблемы. Связано это с тем, что у франчайзинга нет подкрепляющей его правовой базы в нашей стране.

Только глава 54 Гражданского кодекса РФ утверждает, что «коммерческая концессия» это синоним слова «франчайзинг». «Франчайзинг» как понятие – много шире понятия «коммерческая концессия». Из-за отсутствия строгой правовой базы франчайзинг в России приходится основывать на комплексных договорах, т.е. на «обходных» приёмах, что трудно и невыгодно.

Таким образом, чтобы создать благоприятную среду для развития франчайзинга, необходимо внести изменения в существующее законодательство. Необходимо принять федеральный закон о франчайзинге, создать условия, при которых франчайзи смогут получать кредиты, например, под залог будущего бизнеса франчайзи и под гарантии франчайзера.

Очень хорошо организована поддержка франчайзинга в Великобритании, банк дает предпринимателю деньги, а государство берет на себя гарантии на 80% от суммы кредита.

Для решения этих проблем, необходимо достигнуть трёх целей:

- обеспечить доступность всей системы франчайзинга для контролирующих органов;
- создать возможность для удобного и адекватного применения правовых актов для всех участников данной системы;
- обеспечить реальную конкуренцию разных франчайзинговых систем на основе традиционной реализации продукции и услуг.

Таким образом, России необходима правовая система, куда бы вошли:

- созданный Федеральный закон «О франчайзинге в Российской Федерации»;
- законы об интеллектуальной собственности и ответственности за их нарушения;

– Гражданский кодекс РФ, в котором бы регулировалось само использование франчайзинговой системы.

Исследование показало, что франчайзинговая система не имеет конкретной правовой базы и нуждается в её разработке и доработке. Без законных оснований защита прав франчайзеров и франчайзи не сможет быть осуществлена.

Для выполнения поставленных задач необходимо создать федеральный закон и внести изменения в уже существующие законы.

Важнейшей социально-психологической проблемой франчайзинга является традиционное для нашей страны неуважение к интеллектуальной собственности. Решение этой проблемы требует соединения экономических и правовых воздействий, которые сделают неэффективным несанкционированное использование чужой интеллектуальной собственности. Также, развитию франчайзинга в России препятствует образовательная проблема, т.е. отсутствие полной необходимой базы знаний и способов их эффективных применений к решению различных проблем франчайзинговой деятельности. Решение образовательных проблем связано с необходимостью создания сети учебных заведений и консалтинговых центров по франчайзингу, что требует решения чисто экономических проблем. Благодаря решению образовательных проблем франчайзинга расширятся познания франчайзи в области права и экономики, они получат необходимые знания и навыки.

Также, помимо вышеизложенных проблем, исследование показало, что место имеет быть риск разорения организации, действующей по франшизе из-за непредсказуемого поведения франчайзера. Поэтому, при составлении договора между 2-мя партнерами, т.е. франчайзером и франчайзи, необходимо учесть все возможные угрозы и последствия, составив условия действий и обязательств в случае непредвиденных обстоятельств, чтобы избежать потери. Например, в случае ликвидации своей франшизы, франчайзер обязуется выплатить часть издержек франчайзи, если его стартовый капитал не успел полностью окупиться.

Результатом исследования является выявленные проблемы франчайзинга в российской практике и предложения действий по их решению. Существующие проблемы выступают главным препятствием к развитию франчайзинговой системы в России, и мало кто из предпринимателей решается взяться за ее развитие. Необходимо преодолеть появившиеся в силу своеобразности развития экономики России препятствия. Варианты решений нами описаны выше. Остаётся добавить, что решение проблем *развития франчайзинга в России* заключается в комплексном подходе к тому конгломерату, которыми они являются. Необходимо устранять не одну отдельно причину, а все, вызывающие замедленное развитие и неудачное функционирование франчайзинга в России, разработав полный комплекс эффективных мер.

Список литературы

1. Майлер А.З., Франчайзинг в России. Миф или реальность//Оборудование. Рынок. Предложение. Цены. – 2001 – №2(50) – с. 27.
2. Панюкова В.В. Преимущества и недостатки применения франчайзинга для российских предприятий//Маркетинг в России и за рубежом. – 2004 – №6 – с. 88.
3. Российская Ассоциация Франчайзинга «Что такое франчайзинг».
4. Сайт компании ФРАНКОН. [Электронный ресурс]. – Режим доступа: <http://www.franshiza.ru>. (Дата обращения: 04.05.2015 г.)

Тихонов Иван Андреевич
магистрант

Тихонова Лариса Евгеньевна
начальник управления социальной и воспитательной работы
ФГБОУ ВПО «Кемеровский государственный университет»
г. Кемерово, Кемеровская область

ФОРМИРОВАНИЕ СУБЪЕКТНОГО СОСТАВА УПРАВЛЕНИЯ ЧЕЛОВЕЧЕСКИМИ РЕСУРСАМИ В МУНИЦИПАЛЬНЫХ ОБРАЗОВАНИЯХ

Аннотация: в статье обозначены основные задачи, проблемы и пути решения в регулировании процессов управления человеческими ресурсами в муниципальных образованиях. Для улучшения качества человеческих ресурсов в муниципальных образованиях необходимо создание благоприятных условий. Эти условия состоят из двух основных факторов: уровня развития муниципального производственно-хозяйственного комплекса и качественных параметров «среды обитания».

Ключевые слова: человеческие ресурсы, муниципальное образование, социальная политика, трудовая деятельность.

В настоящее время управлению человеческими ресурсами на уровне муниципального района уделяется недостаточно много внимания. Основные задачи регулирования человеческих ресурсов, которые должны решаться на уровне района, это: сохранение численности населения, совершенствование структуры человеческих ресурсов, развитие позитивных ценностей установок населения.

Категория «человеческие ресурсы» является системообразующей категорией, характеризующей роль человека как фактора, от развития которого зависят социальная целостность и ценность любого муниципального образования.

При характеристике человеческих ресурсов муниципального образования в большинстве случаев важную роль играют демографические показатели: уровень рождаемости и смертности, в т. ч.

в младенческом возрасте, средняя продолжительность жизни, структура населения по половозрастным и национальным признакам и т.п. Квалификационные параметры определяются уровнем образованности населения, его квалификационной структурой, соответствием образования профилю занятости, стажем работы, уровнем и структурой занятости и т.п. Социально-личностные параметры характеризуются уровнем гражданской и социальной ответственности, социальной адаптивности, стремлением к партнерству с властью, коммуникативностью, творческими способностями, уровнем нравственности и т.п.

Следовательно, формирование качественных характеристик человеческих ресурсов представляет собой процесс приобретения «набора» свойств (параметров), каждый из которых определяется, как уже подчеркивалось выше, конкретными показателями. Этот процесс осуществляется под воздействием ряда факторов и условий. Часть из них связана с действием рыночных законов, другая - инициируется определенными субъектами. В последнем случае речь идет о процессе формирования качества человеческих ресурсов как о регулируемом процессе. В роли субъектов, осуществляющих регулятивные функции, выступают местные органы власти.

Муниципальное образование – это пространство, в границах которого для большинства людей протекают все стадии их жизненного цикла, формируются условия воспроизводства человеческих ресурсов и осуществляется сам процесс воспроизводства за счет реализации человеком своих производительной и потребительской функций. Поэтому главная задача органов местного самоуправления – создать благоприятные условия для развития человеческих ресурсов.

Формирование качества человеческих ресурсов в любом отдельном муниципальном образовании имеет двойственный характер. С одной стороны, это элемент (подсистема) общего процесса развития человеческих ресурсов области и страны в целом. Все мероприятия социальной политики, разрабатываемые на региональном и государственном уровнях (совершенствование системы образования и подготовки квалифицированных кадров, улучшение медицинского обслуживания, повышение материального благосостояния населения и т.п.) влияют на развитие человеческих ресурсов муниципалитетов. С другой стороны, этот процесс является относительно обособленным, поэтому на муниципальном уровне возникает ряд факторов и формируется ряд условий, которые могут иметь как позитивное, так и негативное воздействие на развитие человеческих ресурсов, в том числе формирование их качественных характеристик.

Активная социальная политика, осуществляемая органами местного самоуправления не только за счет средств местного бюджета, но и за счет различных внебюджетных источников, таких, как привлечение средств предприятий и предпринимателей путем заключения Соглашений о социальном партнерстве, создает благоприятные условия для развития человеческих ресурсов территории. Однако нерациональное использование финансовых средств, выделяемых из областного и федерального бюджетов на реализацию социальных программ и проектов, негативным образом отражается на развитии человеческих ресурсов, снижая уровень жизни населения конкретного муниципального образования и сокращая возможности улучшения его качественных характеристик.

Как видим, наличие большого количества субъектов, воздействующих на развитие человеческих ресурсов, придает системе регулирования сложный характер и способствует появлению такой проблемы, как определение соотношения между предметами регулирования, являющимися прерогативой различных уровней регулирования.

Решение этой проблемы связано с распределением функций регулирования между субъектами различных уровней и определением регуляторов, в первую очередь финансовых, которые являются основой выполнения вмененных функций. Например, согласно закону №131-ФЗ содержание школьных зданий и оплата топливно-энергетических ресурсов возложены на муниципальный район (соответственно финансирование осуществляется из муниципального бюджета), а зарплата учителей и обеспечение их методической литературой переданы в ведение областного бюджета. Разделение финансовых потоков между двумя уровнями, по логике, разделяет между ними и ответственность за состояние дел в образовании, которое является одной из основных сфер, формирующих качество человеческих ресурсов.

Созданные условия развития человеческих ресурсов, а также формирование их качественных характеристик в границах муниципальных образований определяются двумя важнейшими факторами:

- уровень развития муниципального производственно-хозяйственного комплекса;
- качественные параметры «среды обитания» населения, т.е. развитие социальной инфраструктуры экологическая обстановка, развитие коммунальной сферы, благоустройство и т.п.

Взаимосвязь качества человеческих ресурсов с уровнем развития муниципального производственно-хозяйственного комплекса и «среды обитания» позволяет обозначить еще одну черту, характеризующую специфику процесса регулирования развития человеческих ресурсов: механизм регулирования основных параметров этого процесса объективно «встроен» в общий механизм регулирования социально-экономических процессов в муниципальных образованиях.

Целью регулирования предметов, относящихся к дотрудовому периоду жизни человека, является формирование рабочей силы, соответствующей по своим качественным параметрам, таких как образование, квалификация, физическое развитие потребностям муниципального производственно-хозяйственного комплекса. Если эта задача не будет воплощаться в реальность, то неизбежным следствием этого будет дисбаланс между спросом и предложением на рынке труда и отток квалифицированного, экономически активного населения в другие районы и регионы. На рынке труда молодежи считается более уязвимой категорией. Развитие экономики, науки и информационных технологий предъявляет высокие требования к качеству рабочей силы.

Время занятия трудовой деятельностью предполагает урегулирование таких проблем, как занятость, социальное партнерство, уровень заработной платы, материальное стимулирование, условия труда, повышение квалификации кадров. Все эти проблемы находятся в сфере влияния всех уровней власти, хозяйствующих субъектов. Каждый из них в той или иной мере влияет на условия жизнедеятельности человека в трудовой период, формируя факторы развития рабочей силы.

В посттрудоустройственный период в качестве предметов регулирования выступают размеры и условия пенсионных выплат, формирование системы региональных и муниципальных льгот, социальное обслуживание пожилых людей, привлечение их к работе с молодыми специалистами. Это способствует связи поколений в структуре человеческих ресурсов муниципального образования, передаче молодежи профессиональных знаний и опыта.

В комплексной программе социально-экономического развития данному вопросу посвящены целые разделы. Однако, в настоящее время регулирование процесса формирования качества человеческих ресурсов муниципального образования отличается разовыми мероприятиями. В районах, как правило, отсутствует четко разработанная программа, ориентированная на достижение результата, т.е. повышение потенциала человеческих ресурсов, образованности, интеллекта, культуры, профессионализма, которые используются субъектами (своеобразными единицами человеческих ресурсов) в экономической деятельности на территории района, либо за его пределами. Работа за пределами района приобретает все большие масштабы. В связи с недостатком высоко оплачиваемых рабочих мест, довольно часто трудоспособное население работает «вахтовым методом».

Современный этап развития экономики страны, также и состояние региональных проблем, делает актуальным поиск новых подходов к решению задачи сохранения и развития человеческих ресурсов. Один из таких подходов - формирование комплексной модели регулирования процесса развития человеческих ресурсов в границах муниципального образования. Такую задачу органы местного самоуправления должны рассматривать как стратегическое направление их деятельности. Это позволит создать условия не только для полной занятости населения, но прежде всего для повышения уровня жизни, развития человека, повышения его качественных характеристик.

Конечным результатом совершенствования системы формирования качества человеческих ресурсов в муниципальном образовании является создание интеллектуального человеческого потенциала для решения задач развития местного сообщества, что, несомненно, положительно образумо отразится на развитии отдаленных областей и России в целом.

Основная идея управления человеческими ресурсами состоит в том, чтобы развивать желание и умение каждого работника работать с максимальной отдачей, мотивировав его и сделав так, чтобы он оказался в такой организационной позиции, где его возможности и квалификация использовались бы максимально полно. Практика управления человеческими ресурсами направлена на то, чтобы привлекать, отбирать, продвигать, вознаграждать, использовать, развивать, удерживать работников в соответствии со стратегией деятельности организации, потребностями работников и принципами справедливости.

В современной теории и практике управления существует достаточно разнообразный набор инструментов, позволяющих развивать человеческие ресурсы организации и управлять ими. На этой базе могут быть реализованы разные подходы к построению программ работы по управлению человеческими ресурсами. Вопрос организации этой работы – это вопрос точной постановки целей, формирования стратегий и программ работы, последовательности в их реализации.

Список литературы

1. Об общих принципах организации местного самоуправления в Российской Федерации: Федеральный закон Российской Федерации от 6 октября 2003 года № 131: принят Государственной Думой Федерального Собрания Российской Федерации 16 сентября 2003 г.; одобрен Советом Федерации Федерального Собрания Российской Федерации 24 сентября 2003 г. // Российская газета. – 2004. – 23 июня.

2. Формирование качества человеческих ресурсов на муниципальном уровне: теоретический аспект. [Электронный ресурс]. – Режим доступа: <http://cyberleninka.ru/article/n/formirovanie-kachestva-chelovecheskih-resursov-na-munitsipalnom-urovne-teoreticheskiy-aspekt>

Трефилова Марина Сергеевна
студентка

Меркулова Олеся Ивановна
студентка

Соболев Александр Павлович
студент

Бушмелева Галина Владимировна
канд. экон. наук, профессор

ФГБОУ ВПО «Ижевский государственный технический университет им. М.Т. Калашникова»
г. Ижевск, Удмуртская Республика

СИСТЕМА ВНУТРЕННЕГО КОНТРОЛЯ КАК ЭЛЕМЕНТ УПРАВЛЕНИЯ ОРГАНИЗАЦИИ

Аннотация: в данной статье рассмотрено понятие «внутренний контроль», его задачи, состав, система и методика внутреннего контроля и его влияние на качество ведения бухгалтерского учета. Реализация предложенных в работе мероприятий по устранению недостатков существующей системы внутреннего контроля на ФГУП, по мнению авторов, будет иметь положительный эффект и способствовать стабильности и финансовому благополучию.

Ключевые слова: внутренний контроль, контрольная среда, средства контроля, кадровая политика, система снабжения.

В соответствии с требованиями закона №402-ФЗ каждый экономический субъект обязан создать систему внутреннего контроля (СВК), поэтому с 01.01.2013 года этот вопрос формирования СВК является актуальным.

Существуют различные мнения по сущности внутреннего контроля на предприятиях, но следует прежде всего определиться с трактовкой в работе данного определения.

Система внутреннего контроля рассматривается в работе как совокупность организационной деятельности, применяемых руководством экономического субъекта для повышения результативности и эффективности ведения хозяйственной деятельности. Система состоит из следующих элементов: системы бухгалтерского учета; контрольной среды и средств контроля.

Система бухгалтерского учёта – это информационная система, результатом которой является формирование бухгалтерской отчетности, предназначенной для принятия экономических решений [1].

Контрольная среда – это деятельность заинтересованных лиц в оценке СКВ.

Средства контроля – это процесс оценки СКВ.

Таким образом, можно утверждать, что система внутреннего контроля направлена на принятие решений, которые являются основой процесса управления.

Оценим на примере одного предприятия систему внутреннего контроля.

Для детального изучения существующей системы внутреннего контроля, её положительных и отрицательных сторон, тестирование:

- состояния внутреннего контроля в системе бухгалтерского учета;
- надежности контрольной среды;
- надежности отдельных средств контроля.

При тестировании в качестве критериев выступают:

- существенность – характеризует наличие или отсутствие на предприятии того или иного средства контроля или метода проведения процедуры контроля;
- соответствие учётной политике предприятия и действующему законодательству – применяется, как правило, при оценке надёжности средств контроля;
- полнота – применяется при оценке системы бухгалтерского учёта и средств контроля путем выборочного наблюдения; данный критерий показывает отношение единиц выборки, обладающих необходимым признаком, ко всему объёму выборки.

Результаты оценки системы внутреннего контроля на предприятии показывают:

1. Постановка бухгалтерского учёта на ФГУП в целом находится на достаточно высоком уровне. Однако имеются и определённые недостатки, самым существенным из которых является недостаточная степень автоматизации бухгалтерского учёта.

2. Анализ контрольной среды выявил следующие недостатки:

- невысокая степень приоритетности системы внутреннего контроля;
- на предприятии не создана единая служба внутреннего контроля;
- большая численность бухгалтеров, в следствие того, что значительная часть учета ведется вручную;
- недостаточный уровень официального закрепления полномочий и ответственности работников;

- отсутствует эффективная политика по подбору кадров;
- довольно высокая текучесть кадров (в том числе, выполняющих функции внутреннего контроля) вследствие низкого уровня оплаты труда;
- слабый уровень подготовки и переподготовки кадров, повышения квалификации.

Оценка надёжности средств контроля показала, что недостаточно внимания на предприятии уделяется контролю за:

- правильным и своевременным документальным оформлением учётом приобретения ТМЦ (имеются случаи несвоевременного оприходования ТМЦ, отнесения их стоимости на счета учёта расходов без оприходования на склад и т. д.);
- обоснованностью, рациональностью и правильностью отражения в учёте расходования сырья и материалов на нужды производства;
- своевременным обновлением остатков в незавершённом производстве, соответствием фактических остатков незавершённого производства учётным данным (так, имеются случаи формального проведения инвентаризаций незавершённого производства);
- своевременным погашением задолженности покупателей за отгруженную продукцию, соблюдением поставщиками сроков поставки в случаях, когда договорами предусмотрена предварительная оплата.

В ходе оценки СКВ для устранения выявленных недостатков были предложены следующие мероприятия по совершенствованию системы внутреннего контроля ФГУП:

1. Основным мероприятием по совершенствованию системы бухгалтерского учёта ФГУП является комплексная автоматизация учёта всех финансово-хозяйственных операций, которая позволит уменьшить загруженность специалистов учета. Также это может привести к сокращению штата бухгалтеров и повышению уровня заработной платы, за счет перераспределения ФОТ. Вследствие повышения уровня жизни специалистов уменьшится текучесть кадров, повысится их профессионализм и квалификация.

Комплексную автоматизацию учётных процессов на предприятии можно осуществить одним из следующих способов:

- используя возможности имеющегося на предприятии вычислительного центра и достаточно высокую квалификацию работников этого отдела;
- внедрения на предприятии программ комплексной автоматизации типа «Галактика», «Парус», «R3» и др [2].

2. Для совершенствования контрольной среды ФГУП необходимо:
 - создание единой службы внутреннего контроля, которая бы подчинялась непосредственно генеральному директору, а не руководителю какого-либо подразделения. Это позволит избежать некоторых злоупотреблений со стороны должностных лиц;
 - пересмотр кадровой политики предприятия:
 - 1) введение системы проверки знаний, навыков работы претендентов на конкретное рабочее место;
 - 2) программа закрепления на предприятии перспективных молодых специалистов и работников наиболее востребованных профессий;
 - 3) формирование резерва руководящих кадров из состава наиболее квалифицированных работников;
 - 4) разработка и осуществление программы повышения квалификации и переподготовки работников.
3. Надежность средств контроля, применяемых на ФГУП можно повысить путем:
 - проведения «инвентаризации на дату, отличную от отчетной». При этом предполагается проведение инвентаризации в течение определенного периода времени до или после отчетной даты;
 - своевременной разработкой инструкций по обеспечению сохранности, ведению оперативного и складского учета различных видов имущества и корректировкой имеющихся в соответствии с изменениями законодательства и условий рынка;
 - разработки системы проверки знаний инструктивного материала по обеспечению сохранности, ведению оперативного и складского учета различных видов имущества материально-ответственными лицами и бухгалтерами;
 - в системе снабжения:
 - 1) осуществлять закупки товарно-материальных ценностей строго в соответствии с реальными потребностями производства;
 - 2) поощрять работников системы снабжения за своевременные закупки товарно-материальных ценностей надлежащего качества, соответствующих потребностям предприятия;
 - 3) ввести систему ответственности за производственные простои в связи с отсутствием необходимых сырья, материалов, комплектующих или их ненадлежащего качества;
 - 4) присвоение группы риска покупателю (заказчику) и установление параметров коммерческого кредита для предотвращения роста просроченной дебиторской задолженности и улучшения системы расчетов с покупателями (заказчиками);
 - 5) сформировать базу данных (досье) на поставщиков для установления постоянных деловых связей, исключить возможность заключения договоров со «случайными» контрагентами;
 - 6) установление персональной материальной ответственности должностных лиц, нашедших конкретных контрагентов, за выполнение последними своих обязательств по заключенным договорам.
- Реализация предложенных мероприятий по устранению недостатков существующей системы внутреннего контроля на ФГУП будет безусловно иметь положительный эффект и способствовать стабильности и финансовому благополучию.
- Таким образом, оценка СВК на примере одного предприятия позволяет констатировать, что СВК является необходимым элементом управления организацией.

Список литературы

1. Математические модели и информационные технологии в организации производства. – 2012. – №1. – С. 194–201.
2. Ученые ИжГТУ – производству. Тезисы докладов XXX научно-технической конференции (4 апреля 1996 г.): в 2 частях: посвящается 75-летию государственности Удмуртии. Ответственный за выпуск: Ревенко Н.Ф.; Государственный комитет РФ по высшему образованию, Ижевский государственный технический университет. – 1996. – С. 121–122.

Трубицына Ольга Сергеевна
заместитель начальника отдела
ФГБОУ ВПО «Московский государственный технологический университет «Станкин»
г. Москва

УПРАВЛЕНИЕ ЭНЕРГЕТИЧЕСКИМИ РЕСУРСАМИ КАК СПОСОБ ПОВЫШЕНИЯ КОНКУРЕНТОСПОСОБНОСТИ ПРОДУКЦИИ МАШИНОСТРОИТЕЛЬНОГО ПРЕДПРИЯТИЯ

Аннотация: в статье обоснована стратегическая значимость снижения энергоемкости производства, рассмотрены общие принципы управления энергетическими ресурсами и описаны необходимые этапы внедрения системы энергетического менеджмента.

Ключевые слова: энергоемкость, энергоэффективность производства, система энергетического менеджмента, энергетические потери, управление энергетическими ресурсами, энергетическое обследование.

В настоящее время проблема повышения энергоэффективности производства является одной из наиболее значимых для Российской экономики. Указом Президента Российской Федерации от 4 июня 2008 г №889 «О некоторых мерах по повышению энергетической и экологической эффек-

тивности российской экономики» была поставлена цель снижения к 2020 году энергоемкости валового внутреннего продукта (ВВП) по сравнению с 2007 годом не менее чем на 40 процентов. Особая острота вопроса снижения энергоемкости ВВП, как способа оздоровления экономики связана также с ослабившейся экономической обстановкой в стране.

Действительно, энергоемкость ВВП, рассчитанная путем деления общего энергопотребления страны на ее ВВП, является одной из наиболее показательных характеристик эффективности процессов передачи и преобразования энергии. В Российской Федерации, по данным Центра по эффективному использованию энергии, энергоемкость ВВП в 2–3 раза выше, чем в развитых странах мира. По данным Минэнерго России в 2013 году энергоемкость ВВП снизилась на 5%, однако динамика повышения энергетической эффективности все же отстает от аналогичного показателя в странах ЕС, США и Китае. Снижение энергоемкости ВВП получает особую значимость в условиях современной политической обстановки и активной государственной политики в сфере импортозамещения, для реализации которой необходимо учитывать не только возможность отечественной промышленности удовлетворить потребность населения, но и конкурентоспособность выпускаемой продукции.

Важно отметить, что около трети всей электроэнергии, потребляемой производственными предприятиями, приходится на машиностроительную отрасль. Причиной этого являются значительные потери на этапах передачи и преобразования энергии. Все энергетические потери, возникающие в производственной системе, связаны с преобразованием «полезной» энергии, которая могла бы использоваться при реализации технологического процесса, в энергию, не совершающую полезной работы. Так в результате нагрева проводов при протекании токов «полезная» электрическая энергия превращается в тепловую энергию, которую использовать в дальнейшем не представляется возможным. Также часть энергии переходит в потери:

- на преодоление силы трения между заготовкой и инструментом при реализации операций резания металлов;
- на образование электромагнитного поля асинхронного двигателя станка;
- в результате несовершенства кинематической системы станочного оборудования;
- и другое.

Однако, минимизация потерь, возникающих на машиностроительном предприятии, возможна. Для достижения максимальной энергетической эффективности производства необходимо наличие комплексной системы управления энергетическими ресурсами.

В настоящее время стандартом, определяющим структуру системы энергетического менеджмента (далее – СЭМ), является ГОСТ Р ИСО 50001–2012 «Системы энергетического менеджмента. Требования и руководство по применению», согласно которому СЭМ – набор взаимосвязанных или взаимодействующих элементов, используемых для разработки и внедрения энергетической политики и энергетических целей, а также процессов и процедур для достижения этих целей. Структура классической СЭМ представлена на рисунке 1.



Рис. 1. Структура СЭМ согласно ГОСТ Р ИСО 50001–2012.

Методология СЭМ, построенной в соответствии с ГОСТ Р ИСО 50001-2012, основана на замкнутом цикле постоянного улучшения Деминга, так называемом цикле PDCA («Plan-Do-Check-Act»).

Такая система включает в себя:

- этап планирования – проведение энергетического анализа, определение критериев, показателей энергетической результативности постановку целей и задач;
- этап исполнения – разработку и внедрение плана мероприятий для повышения энергоэффективности предприятия;
- этап проверки – мониторинг эффективности реализуемых мероприятий;
- этап корректировки – принятие мер по постоянному улучшению результативности СЭМ.

Система универсальна и может применяться независимо от вида используемой энергии.

Таким образом, применение ГОСТ Р ИСО 50001-2012 позволит организациям разработать стратегию, позволяющую повысить энергетическую эффективность, снизить потери энергии и сократить негативное воздействие на окружающую среду. Существенным преимуществом внедрения такой системы управления энергетическими ресурсами является повышение инвестиционной привлекательности компании.

В результате применение системы энергетического менеджмента позволит:

- снизить затраты на топливно-энергетические ресурсы;
- повысить имидж компании;
- повысить конкурентоспособность компании и выпускаемой ей продукции.

Однако указанный стандарт определяет исключительно общую структуру менеджмента энергетической эффективности, предпочтительную к применению в организациях – потребителях энергии, но не дает конкретных рекомендаций по проведению мероприятий, которые позволят снизить энергоемкость организации. СЭМ, основанная на ГОСТ Р ИСО 50001–2012, является универсальной и применимой для организаций любого вида организационно-правовой формы и направления деятельности.

При этом для организаций, имеющих ряд общих признаков, представляется возможным разработать рекомендации по внедрению и более конкретному применению системы управления энергоресурсами. Так Министерство образования и науки Российской Федерации разработало Ведомственный стандарт администрирования процессов и структур целостного создания и развития энергоменеджмента для повышения энергоэффективности системы профессионального образования Российской Федерации (далее – Ведомственный стандарт). Опираясь на методологию ГОСТ Р ИСО 50001-2012, ведомственный стандарт устанавливает требования к потреблению энергии, включая измерение, документирование, отчетность о функционировании, проектирование оборудования, систем и процессов их закупок, организационные, технические и финансовые мероприятия по энергосбережению, учет требований энергоэффективности при проведении капитального ремонта, строительства и реконструкции зданий. Также Ведомственный стандарт определяет требования к реализации образовательных программ, направленных на воспитание энергоэффективного поведения для студентов и персонала, имеющего доступ к энергоемким процессам.

По принципу общей направленности деятельности и схожей организационной структуры можно также объединить машиностроительные предприятия с государственным участием в организационной структуре. В процессе производства такие организации используют схожие процессы и технологические операции. При этом государственное участие в структуре организации накладывает ряд обязательств.

Так в соответствии с Федеральным законом от 23 ноября 2009 г. №261–ФЗ «Об энергосбережении и о повышении энергетической эффективности и о внесении изменений в отдельные законодательные акты Российской Федерации» (далее – Закон об энергосбережении) для организаций с государственным участием является обязательным проведение энергетического обследования, основными целями которого являются:

1. Получение объективных данных об объеме используемых энергетических ресурсов.
2. Определение показателей энергетической эффективности.
3. Определение потенциала энергосбережения и повышения энергетической эффективности.
4. Разработка перечня типовых, общедоступных мероприятий по энергосбережению и повышению энергетической эффективности и проведение их стоимостной оценки.

Однако применение только упомянутых стандартов не позволит решить задачи по энергосбережению и, как следствие, сокращению энергоемкости ВВП. ГОСТ Р ИСО 50001–2012 описывает только общую методологию снижения энергетических потерь, в то время как положения Закона об энергосбережении позволяют лишь определить область задач и стратегические ориентиры системы энергетического менеджмента. Вот почему представляется необходимым разработать как можно более универсальный организационно-экономический механизм управления энергетическими ресурсами на машиностроительных предприятиях с государственным участием. Такой механизм должен обеспечить рациональное использование энергетических ресурсов и в то же время гарантировать соответствие предприятия действующим законам и стандартам.

Список литературы

1. ГОСТ Р ИСО 50001–2012 «Системы энергетического менеджмента. Требования и руководство по применению».
2. Тульчинская Я.И. Научные основы проектирования объединенных систем энергетического менеджмента электроэнергетики России. – М.: Буки Веди, 2013 – 308 с.
3. Федеральный закон от 23 ноября 2009 г. №261–ФЗ «Об энергосбережении и о повышении энергетической эффективности и о внесении изменений в отдельные законодательные акты Российской Федерации».

Устинова Куннэй Семеновна
магистрант
Соловьева Анна Петровна
заведующая кафедрой

Финансово-экономический институт
ФГАОУ ВПО «Северо-Восточный федеральный
университет им. М.К. Аммосова»
г. Якутск, Республика Саха (Якутия)

СИСТЕМА ИПОТЕЧНОГО КРЕДИТОВАНИЯ В УСЛОВИЯХ ФИНАНСОВОГО КРИЗИСА

***Аннотация:** в статье анализируются проблемы ипотечного жилищного кредитования. Рассматриваются варианты приобретения жилья и возможности получения ипотеки, а также влияние финансового кризиса на ипотечное кредитование.*

***Ключевые слова:** ипотечное жилищное кредитование, система ипотечного кредитования, рынок недвижимости, финансовый кризис*

Актуальность темы: ипотечное кредитование в большинстве экономически развитых стран является не только основной формой улучшения жилищных условий, но и оказывает существенное влияние на экономическую ситуацию в стране в целом. Система ипотечного кредитования представляет сегодня сложный механизм, состоящий из взаимосвязанных и взаимозависимых подсистем. Актуальность исследования обусловлена во многом тем положением, которое занимает система ипотечного кредитования в национальной экономике. Именно ипотека позволяет согласовать интересы населения в улучшении жилищных условий, коммерческих банков и иных кредиторов – в эффективной и прибыльной работе, строительного комплекса – в ритмичной загрузке производства и государства, заинтересованного в общем экономическом росте, которому будет способствовать широкое распространение ипотечного кредитования населения. Особое место ипотечного кредитования в системе рыночной экономики определяется и тем, что оно является одним из самых проверенных в мировой практике и надежных способов привлечения внебюджетных инвестиций в жилищную сферу. Известно, что Соединенные Штаты Америки в 1936 году после великой американской депрессии вышли из глубокого кризиса во многом благодаря именно своей программе ипотечного кредитования. Многие политики, проводя аналогию, рассматривают подобную программу как способ выхода из экономического кризиса для России. Наконец, ипотечное кредитование оказывает огромное влияние на мотивацию человека, общественные процессы, протекающие в обществе – человек, имеющий в собственности жилье, заинтересован в стабильности общества.

Развитие ипотечного кредитования является одной из основных задач национальной программы социально-экономического развития во многих странах. Особую актуальность приобретает вопрос формирования и развития ипотечного жилищного кредитования в условиях финансового кризиса. Комплекс мер, направленных на стимулирование развития ипотечного кредитования связан и с необходимостью развития рынка недвижимости и фондового рынка, и с необходимостью проведения налоговой и пенсионной реформы, с банковской реформой и развитием банковского дела в стране.

Целью работы является выработка методических рекомендаций по совершенствованию финансового механизма ипотечного кредитования в условиях финансового кризиса.

Реализация поставленной цели требует решения следующих основных задач:

- изучить современное состояние ипотечного кредитования, теоретические основы и сложившуюся практику;
- проанализировать ситуацию в докризисный, кризисный и посткризисный периоды;
- исследовать влияние международного финансового кризиса на современный рынок ипотечного кредитования;
- раскрыть проблемы, влияющие на развитие ипотечного кредитования в стране;
- оценить роль государства в обеспечении устойчивости системы ипотечного кредитования в условиях финансового кризиса;
- осветить предложения по дальнейшему формированию эффективной системы ипотечного кредитования.

Гипотеза исследования: снижение цен на нефть, напряженность на валютном рынке и санкции, ограничивающие возможность привлечения средств на западных финансовых рынках, окажут влияние на развитие системы ипотечного кредитования, формирование сбалансированного первичного и вторичного рынков ипотечных кредитов, обеспечение баланса интересов кредиторов и заемщиков.

Проведенный обзор рынка жилья и ипотечного кредитования в России за первое полугодие 2014 года показал, что за шесть месяцев было выдано 448 536 ипотечных кредитов на общую сумму 769,5 млрд рублей, что в 1,3 раза превышает уровень января – июня 2013 года в количественном и в 1,4 – в денежном выражении.

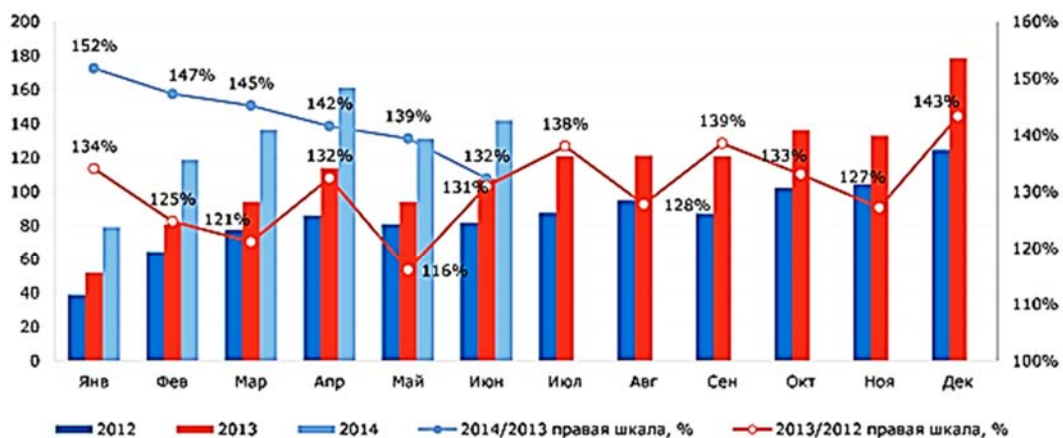

Источник: Банк России, расчеты АИЖК

Рис. 1. Динамика объема выдачи ипотечных кредитов (млрд руб.) и годовые темпы роста (%) в 2012–2014 гг., ежемесячно

Доля сделок с ипотекой выросла до очередного рекордного уровня: по данным Росреестра, 26,4% всех прав собственности, зарегистрированных в сделках с жильем в I полугодии 2014 г., приобретались с использованием ипотечного кредита. Оживление наблюдалось и на рынке жилья в целом – рост количества сделок с жильем по итогам полугодия составил 16% по отношению к I полугодию 2013 года (за 2013 год в целом количество сделок снизилось на 5%).



Источник: Росреестр, расчеты АИЖК

Рис. 2. Сделки на рынке жилья, 1 пг. 2010–1 пг. 2014 гг.

Развитие ипотечного рынка стало устойчивой базой для роста объемов жилищного строительства – в первом полугодии 2014 года построено 375,8 тыс. квартир общей площадью 29,4 млн кв. метров (+30% к соответствующему периоду предыдущего года), что во многом объясняется активным развитием ипотечного кредитования на первичном рынке жилья в 2012–2013 годах.

Анализ ценовой динамики рынка жилья говорит о том, что развитие ипотеки не приводит к формированию «пузыря» на рынке недвижимости – рост цен на жилье в I полугодии 2014 года по отношению к соответствующему периоду 2013 года в среднем составил 4,9%. С учетом зафиксированной в первом полугодии годовой инфляции на уровне 7% можно констатировать даже снижение реальных цен на жилье и, соответственно, рост его доступности для населения.



Источник: Росстат

Рис. 3. Индексы цен на рынке жилья и инфляция в 2007–2014 гг., %

В условиях напряженности на финансовых и валютных рынках недвижимость стала популярным объектом для инвестиций. Анализ банковской статистики говорит о том, что вложения в жилье стали восприниматься как альтернатива банковским депозитам. Так, по итогам первого полугодия 2014 года объем депозитов населения немного сократился, в то время как по итогам первого полугодия 2013 года наблюдался прирост депозитной базы примерно на 10%.

Вторым фактором роста ипотечного рынка стал реализовавшийся спрос будущих периодов. Многие граждане, собиравшиеся приобрести жилье для собственных нужд, но выжидавшие удобного момента для совершения сделки, поняли, что в краткосрочной перспективе ожидать улучшения условий не стоит, и решили не затягивать с покупкой жилья.

Данные Банка России по состоянию на 01.07.2014 года свидетельствуют о том, что уровень ставок по рублевым ипотечным кредитам, выданным в течение июня, составил 12,3%, что на 0,3 п.п. ниже уровня июня 2013 года.

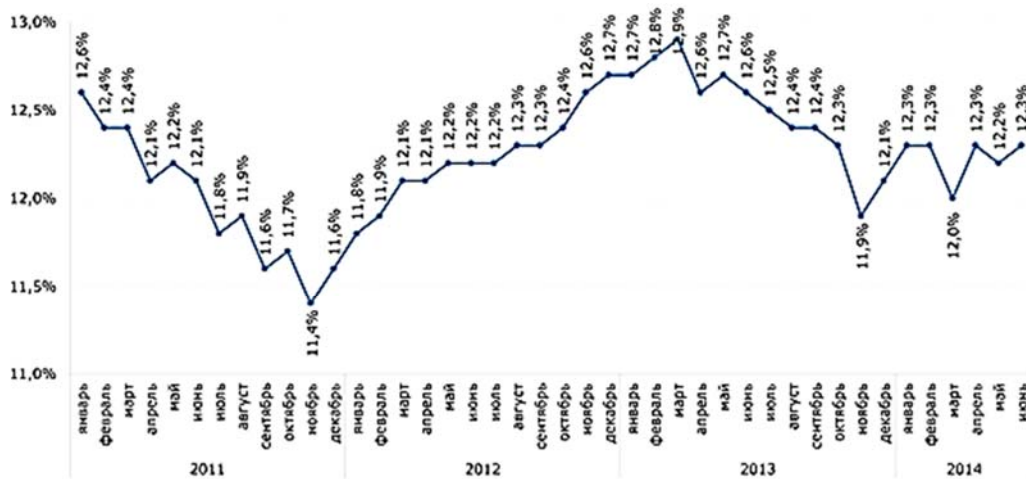

Примечание: по оценкам АИЖК, anomalно низкие значения месячной ставки выдачи в ноябре 2013 г. и марте 2014 г. явились следствием допущенных отдельными банками неточностей при заполнении форм отчетности и округлений. Фактические ставки выдачи составляли, по оценкам АИЖК, около 12,1 – 12,2% в ноябре 2013 г. и около 12,2 – 12,3% в марте 2014 г.
Источник: Банк России

Рис. 4. Ставки по ипотечным кредитам в рублях, выданным в течение месяца 2011–2014 гг., %

В январе – июне 2014 года средняя ставка выдачи по ипотечным кредитам в рублях составила 12,2%, что на 0,5 п.п. ниже уровня соответствующего периода 2013 года. Однако следует отметить общий рост стоимости денег в экономике, что отражается и на стоимости фондирования ипотечных кредитов. Последовательное повышение ключевой ставки, нестабильность на финансовых рынках и сложности в привлечении внешних заимствований неизбежно подталкивали банки к повышению ставок.

Существенное падение цен на нефть (до уровня 60 долл. за баррель) в условиях санкций, ограничивающих возможность привлечения средств на западных финансовых рынках, в середине декабря 2014 года совпало с периодом выплат российских компаний по имеющимся валютным обязательствам. Сочетание этих факторов на фоне ожидания дальнейшего снижения цен на нефть привело к резкому падению курса рубля и вызвало решение Банка России о повышении ключевой ставки с 10,5 до 17% годовых.

При текущем уровне ключевой ставки происходит резкий рост стоимости фондирования для банков, которые для привлечения средств населения вынуждены поднимать ставки по депозитам до 20% годовых в рублях.

В таких условиях банки вынуждены были оперативно пересмотреть ставки по ипотечным кредитам. Так, Сбербанк России повысил ставки по ипотечным кредитам до 14,5-16%, ВТБ24 – до 14,95%, а ряд небольших и средних банков – до 17-20%. Многие участники приостановили прием заявок на ипотечные кредиты и переносят сроки подписания кредитных договоров. Массовым явлением становятся случаи аннулирования уже полученных заемщиками одобрений о выдаче ипотеки.

Несмотря на ужесточение условий, банки по-прежнему отмечают высокий спрос на ипотечные кредиты, связанный, в первую очередь, с желанием граждан инвестировать имеющиеся у них средства. В условиях повышенного спроса о коррекции цен в сторону повышения объявляют и многие застройщики, что дополнительно стимулировало население не откладывать покупку жилья на следующий год.

По итогам 10 месяцев в стране выдан 797 181 ипотечный кредит на общую сумму 1 386,6 млрд рублей, что в 1,3 раза превышает уровень десяти месяцев 2013 года в количественном и денежном выражении.

В условиях существенного замедления экономики жилищное строительство в 2014 году являлось одной из самых успешных отраслей народного хозяйства, оказало значимый стимулирующий эффект для развития экономики в целом и внесло ощутимый вклад в динамику ВВП. Ввод жилья по итогам 10 месяцев 2014 года составил 56,1 млн кв. м (к соответствующему периоду 2013 года рост составил +23,7%), из которых 29,9 млн кв. м – индустриальное жилье (+35,9%). Не менее 40-50% сделок с жильем на первичном рынке совершаются при помощи ипотеки.

Однако ожидаемое в 2015 году сокращение объемов выдачи ипотечных жилищных кредитов и рост рисков снижения платёжеспособности заемщиков могут привести к существенному росту просрочек по ипотечным кредитам.

В силу сложившейся на рынке ипотечного жилищного кредитования ситуации, характеризующейся существенным повышением стоимости заемных средств для банков, снижением уровня конкуренции и ужесточением требований к заемщикам, ипотечные кредиты стали гораздо менее доступными для населения, особенно в регионах, где ипотеку поддерживали преимущественно мелкие и средние банки.

Именно отсутствием долгосрочных источников финансирования ипотечного кредитования обусловлена необходимость существенной государственной поддержки механизмов рефинансирования ипотечных кредитов, в том числе через государственный институт развития АИЖК, другие институты развития, Банк России, Фонд национального благосостояния, а также привлечение в этот сектор долгосрочных ресурсов государственных накопительных систем, в частности средств пенсионных накоплений.

В условиях кризиса основными приоритетами АИЖК должно быть следующее:

1. Финансовое обеспечение реализации программы «Жилье для российской семьи» путем реализации следующих специальных мер:

– страхование ОАО «СК АИЖК» ответственности застройщиков по договорам участия в долевом строительстве в целях привлечения средств граждан – участников программы и снижения рисков жилищного строительства;

– переориентация программы «Стимул» ОАО «АИЖК» на стимулирование строительства жилья экономического класса в рамках программы «Жилье для российской семьи», а также реализация запланированных ранее мероприятий по обеспечению финансирования инженерно-технической инфраструктуры в рамках программы «Жилье для российской семьи» в рамках кредитной линии Внешэкономбанка в размере до 54 млрд рублей;

– преимущественное рефинансирование закладных по социальному стандарту, предоставленных гражданам – участникам программы «Жилье для российской семьи».

2. Поддержка рынка ипотечного кредитования с целью сохранения платежеспособного спроса, а также инфраструктуры рынка ипотеки, особенно в регионах Российской Федерации. Приоритетом деятельности АИЖК по данному направлению будет рефинансирование кредитов, выданных на приобретение жилья экономического класса в новостройках.

Доступность ипотечного жилищного кредитования напрямую зависит от стоимости жилья, поэтому только расширением возможностей для кредитования трудно добиться повышения доступности жилья. При этом увеличение спроса населения за счет развития ипотечного кредитования и других различных механизмов жилищного финансирования без изменения прочих условий на рынке жилья и жилищного строительства объективно работает на рост цен на жилье. Необходимо повышать доступность жилья в первую очередь за счет:

– дифференциации рынка жилья, формирования нового сегмента жилья эконом-класса и содействия строительству такого жилья в объемах, соответствующих потребностям и спросу граждан со средними доходами;

- повышения доступности кредитных ресурсов для всех классов застройщиков на цели строительства жилья эконом-класса;
- снижения волатильности цен на жилую недвижимость за счет развития рынка жилья эконом-класса, расширения конкуренции, развития частных и коллективных инструментов инвестиций.

Ипотечное жилищное кредитование, как и любой другой вид кредитования, подвержено существенным рискам, особенно в периоды кризисов, и может являться эффективным инструментом решения жилищной проблемы для семей со средними доходами только при жестком соблюдении требований, ограничивающих склонность к рискованным операциям кредиторов, возрастающий в условиях растущего рынка.

Выделим наиболее актуальные предложения по дальнейшему развитию ипотечного кредитования, проработка и реализация которых имеет первостепенное значение для формирования эффективной системы ипотечного кредитования. К их числу относятся:

- создание условий для внедрения в банковскую деятельность жилищных накопительных вкладов;
- развитие системы государственной поддержки граждан на рынке ипотеки в сторону унификации и обеспечения адресной направленности;
- внедрение и развитие системы ипотечного страхования;
- формирование сбалансированного первичного рынка ипотечных кредитов, обеспечение баланса интересов кредиторов и заемщиков;
- обеспечение возможностей для рефинансирования ипотечных кредитов и развитие рынка ипотечных ценных бумаг;
- совершенствование деятельности АИЖК в условиях меняющихся внешних условий и характеристик жилищного рынка;
- развитие «обратной» ипотеки для пенсионеров.

Указанные меры поддержки банковского сектора должны оказать положительное влияние на устойчивость кредитных организаций и их возможности по ипотечному жилищному кредитованию.

Список литературы

1. Ассоциация российских банков: обзор рынка жилья и ипотечного кредитования в России [Электронный ресурс]. – Режим доступа: http://arb.ru/banks/analytics/obzor_rynka_zhilya_i_ipotechnogo_kreditovaniya_v_rossii-9836591/
2. Развитие рынка ипотечного жилищного кредитования и деятельность АИЖК. – №11. – 2014.
3. Аналитический отчет АИЖК за 3 квартал 2014 года
4. Разумова И.А. Ипотечное кредитование. 2-е изд. – СПб.: Питер, 2009
5. Официальный сайт Центрального банка Российской Федерации [Электронный ресурс]. – Режим доступа: <http://www.cbr.ru/>

Фатеева Светлана Викторовна
д-р филос. наук, профессор
Голодов Максим Александрович
канд. техн. наук, магистрант

Институт сферы обслуживания и предпринимательства (филиал)
ФГБОУ ВПО «Донской государственный технический университет»
г. Шахты, Ростовская область

АНАЛИЗ ПРОБЛЕМ РЕФОРМЕННЫХ ПРЕОБРАЗОВАНИЙ В СФЕРЕ ОБРАЗОВАНИЯ

Аннотация: *вопросы реформы, реформы в сфере высшего образования заслуживают особого внимания, так как сфера образования отвечает за формирование «будущего» интеллектуального потенциала страны. Поэтому анализ основных вопросов, изложенных в этой статье, позволит внести дополнительные изменения в процессе реформ.*

Ключевые слова: *реформа, образование, Болонский процесс, студент, преподаватель, интеллектуальный потенциал.*

На протяжении 30 лет в России идет реформа образования. Сам факт длительности этого процесса, с одной стороны, говорит о сложности реформируемого объекта, как части более общей социальной системы, а с другой – заставляет задуматься о том, почему реформа длится так долго и не является ли это признаком ее непродуманности, тем более что сегодня негативные следствия ее проведения выступают в явном виде. Реформа, которая длится слишком долго, неизбежно превращается в свою противоположность, то есть в своеобразную контрреформу. На это обращают внимание многие исследователи, прежде всего экономисты, говоря о «чередующихся волнах реформ» [1] как особой специфической черте общественного развития реформ в России, начиная с реформ Петра I. Именно здесь кроются истоки постоянно возникающего термина «модернизация», который выступает, как попытка связать два противоположных вектора развития. В результате «Россия на протяжении нескольких веков шла по пути неорганической модернизации или догоняющего развития. Но ни одна из её попыток осуществить догоняющую модернизацию полностью не удалась, и если в технологическом и социокультурном плане историческая ситуация порой складывалась благоприятно, то задачи политической модернизации всегда оставались камнем преткновения для реформаторов» [2]. Начало модернизации в большинстве своих случаев сопровождается идеологическим фейерверком обещаний и перспектив развития и умещается в достаточно

короткий временной промежуток, после чего начинается очередной «откат», сопряженный с критикой неподготовленных реформ. Это очень наглядно проявилось и в реформе образования. Для большинства учащихся, учителей и преподавателей образовательный процесс уже много лет проходит внутри постоянно изменяющейся системы, то есть в нестабильной и весьма некомфортной ситуации, значительно ухудшающей возможности их ориентации в образовательном пространстве. Нестабильность всегда сопровождается сменой и деформацией системы ценностей, что значительно влияет на духовное состояние личности, а значит, приводит к негативному воспроизводству данной ситуации в реальной жизни, а затем влияет уже и на саму систему ценностных предпочтений молодого поколения, вектор которых направлен в будущее. Когда длительность реформы стала запредельной, а результаты неопределёнными, она очередной раз оказалось терминологически вписанной в более широкий процесс «модернизации». Причем сама модернизация носит «догоняющий характер» и представляет собой достаточно неопределённый комплексный процесс преобразования всей социальной системы в основном по западным моделям развития. При этом не всегда осознаётся и тот факт, что процессы изменения должны учитывать не только общие тенденции развития, но и специфику собственной культуры. В противном случае модернизация превратится лишь в имитацию процессов преобразования, что часто и происходит [3]. Навязываемые модели развития (будь то экономика или образование), не адаптированные к условиям страны, чаще всего приводят к прямо противоположным результатам. Теоретические цели и модели необходимым образом должны корректироваться конкретными социокультурными условиями, что позволяет обеспечить устойчивость и своеобразие системы, и ее сопротивление «растворению» в иной культуре. Варианты модернизации в нашей стране, как правило, означали некий переход на западную модель развития. В политике это переход к демократическому устройству общества и к федеративному или региональному принципу распределения властных полномочий. В культуре это переход к плюралистичной и толерантной модели общества, основанной на распространении ценностей индивидуализма. В образовании – присоединение к Болонскому процессу в 2003 году, которое ознаменовало собой новый этап преобразований и выступило подтверждением стремлений идеологов реформы сделать высшее образование в России сопоставимым по всем формальным критериям с профессиональным образованием в странах Европы. Ратификация Декларации, подписанной в Болонье в 1999 году, стала также свидетельством населенности реформаторов трансформировать отечественное образование таким образом, чтобы оно в полной мере соответствовало запросам отечественной экономики и темпам ее развития. Именно такие приоритеты были заявлены в ряде официальных государственных документов. В первую очередь речь идет о «Концепции модернизации Российского образования на период до 2010 года», и развитии данных идей в «Концепции долгосрочного социально-экономического развития Российской Федерации на период до 2020 года».

Болонская модель базируется на принципах личной ответственности каждого человека за содержание и качество своего образования и предполагает существенную ломку устоявшихся в российской системе высшего образования отношений между преподавателем, студентом и вузом. Она дает им большую свободу, но одновременно требует и самостоятельности. В России воплощение в жизнь болонских принципов носит пока преимущественно очаговый характер: многие российские вузы активно включаются в европейскую интеграцию, но значительное их число все еще занимает выжидательную позицию. С 2009 г. происходит централизованный переход на многоуровневое высшее образование, который охватил все вузы РФ. Болонский процесс представляет собой глубокую образовательную реформу [4]. На этом пути у российских вузов есть серьезные проблемы, обусловленные целым рядом исторических обстоятельств и институциональных особенностей:

1. Переход к постклассическому университету, наблюдаемый в США, Канаде, Австралии, Великобритании и других странах, по сей день не получил развития в РФ.
2. Большинство российских вузов являются государственными.
3. К началу Болонского процесса в России существовала система одноуровневой подготовки дипломированных специалистов и двухуровневой подготовки научных кадров.
4. Технология образования, сложившаяся у нас в России и очень долгое время развивавшаяся в Советском Союзе, сегодняшней день существенно отличается от того, что происходит в университетах Европы, Америки, Японии, с точки зрения организации самого учебного процесса. У нас сложилась так называемая лекционно-семинарская система. Центром этой системы является лекция профессора, с последующим принятием итоговой аттестации по данным лекции.

Болонский процесс предлагает другую схему: здесь исчезает понятие предмета, но возникает образовательная программа. Эту образовательную программу должен сконструировать профессор. Он должен разъяснить студенту, почему ему нужно выбрать среди нескольких программ одну. Профессор в этом случае не является единственным носителем информации, но он является главным идеологом. Он определяет ключевые понятия. Он встречается со студентами на так называемых проблемных лекциях, пытаясь активизировать деятельность студентов в тех ключевых вещах, которые ему представляются в его программе наиболее важными. Далее идет сам процесс освоения этой программы, в которой доля самостоятельной работы студента очень велика. Встречаясь с преподавателем, студент пытается показать, что он эту образовательную программу освоил. Не в виде ответа на три вопроса в билете, а в виде тех целей, которые сформулированы в программе, и задач, которые удалось решить. Принимая во внимание специфику российского высшего образования, считаем, что следовало бы на начальном этапе вступления в Болонский процесс вести речь о формировании российского пространства высшего образования в качестве средства подготовки к равноправной конкуренции отечественной высшей школы с европейской.

Как показывает опыт, академическая мобильность студентов у нас в стране понимается, в первую очередь, как возможность для российских студентов продолжать образование в европейских университетах. Об обратном потоке мало кто задумывается. Вообще-то это неверное понимание. Академическая мобильность студентов – это движение в обе стороны. Это борьба вузов за

студентов, с которыми идут и соответствующие финансовые потоки. Естественными сдерживающими факторами участия региональных вузов в академической мобильности могут стать:

1. Недостаточная финансовая состоятельность большинства российских студентов, особенно обучающихся в региональных вузах.
2. Проблемы с признанием квалификаций и программ российских вузов в Европе.
3. Отсутствие отношений сотрудничества российских вузов и преподавателей с европейскими университетами и преподавателями.

Помимо перечисленных факторов многие исследователи отмечают, что ведущим фактором, затрудняющим реформирование российской высшей школы, является возникновение на данной основе противоречий между субъектами образовательной реформы. Среди таких противоречий являются дополнительные проблемы: средняя осведомленность преподавателей и студентов о происходящих изменениях в высшей школе, проблема низкой оплаты труда преподавателей, несоответствие школьных знаний вузовским требованиям, несоответствие квалификации выпускников требованиям работодателей, снижение роли теоретических дисциплин, которые относятся к фундаментальным знаниям, недостаточное количество квалифицированных преподавателей, высокая оплата за обучение, коррупция (последние две относятся к финансовым проблемам), низкое количество аудиторных занятий и т.д. [5]. Социологический опрос, проведенный в ряде вузов, показывает, что преподаватели в большинстве случаев не ожидают повышения качества образования в результате реформы (43,5%), либо затрудняются ответить на данный вопрос (35,9%), и лишь одна пятая часть считает, что качество может быть повышено в рамках реформы (20,6%). Среди ответов студентов наблюдается отчасти схожая картина: 35,4% студентов считают, что качество не будет повышено, 50,5% – затруднились с ответом, и лишь 14,1% уверены, что качество в результате реформы повысится. Такие низкие оценки, данные преподавателями и студентами направлению «повышение качества образования», могут быть интерпретированы как несогласие с той политикой и определенным набором мероприятий, которые проводятся для повышения качества. Также одной из проблем «повышения качества образования» является бюрократизация учебного процесса, а именно увеличение «бумажного» документооборота, резкое сокращение на кафедрах ассистентов и документоведов, за счет этого «острая нехватка» времени у профессорско-преподавательского состава для подготовки к лекционным, практическим и семинарским занятиям в части раскрытия основных изменений, происходящих в обществе, в законодательных актах, инновациях и т.д., не говоря уже о научных достижениях и открытиях. Данные проблемы еще более будут усугубляться по причине сокращения бюджетных расходов на сферу образования при неполной финансовой самостоятельности высших учебных заведений.

Вывод: с одной стороны, реформа российского высшего образования позволит «омолодить» профессорско-преподавательский состав, с другой стороны, вымывание «фундамента» приведет к потере не только «качества образования», но и к глобальным, невосполнимым потерям «подрастающего интеллектуального потенциала» страны.

Список литературы

1. Пантин В.И., Лапкин В.В. Волны политической модернизации в истории России. [Электронный ресурс]. – Режим доступа: <http://ss.xsp.ru/st/003/>
2. Баранов Н.А. Политические отношения и политический процесс в современной России. СПб, БГТУ, 2000. [Электронный ресурс]. – Режим доступа: http://virmk.narod.ru/U-DISCIPLINA/pol-process/U-posobie/BARANOV_PROCESS/22.htm
3. Миронов В.В. Проблемы реформирования российского образования. // Метафизика, – 2014 – №4(14).
4. Эминова Н.Э. Интеграционные процессы в отечественной сфере высшего образования // Креативная экономика – 2011 – №3(51).
5. Попов Д.П. Реформа высшего образования глазами преподавателей и студентов уральских ВУЗов: социологический анализ. // Вопросы управления, – №2(15) – 2011.

Черепанова Екатерина Олеговна

студентка

Стрекалова Светлана Александровна

доцент

ФГБОУ ВПО «Сибирский государственный
индустриальный университет»
г. Новокузнецк, Кемеровская область

САМЫЕ МАСШТАБНЫЕ НАВОДНЕНИЯ В РОССИИ ЗА ПОСЛЕДНИЕ 22 ГОДА

Аннотация: в данной статье авторами рассмотрены самые сильные удары стихии, произошедшие в России за последнее время, такие как наводнение, смерч, ливневые дожди. Приведены статистические данные о количестве пострадавших и размере нанесенного ударами стихии ущерба.

Ключевые слова: наводнение, ущерб, катастрофа, статистика.

Самое масштабное наводнение за последние 115 лет произошло на Дальнем Востоке в конце лета 2013 года. Паводок охватил пять субъектов Дальневосточного края, около 8 млн квадратных метров составила площадь этого наводнения. С начала наводнения было затоплено около 37 му-

ниципальных районов, около 235 населенных пунктов и около 13 000 жилых домов. Пострадавшими от наводнения оказались более 100 000 человек. Свыше 23 000 человек были эвакуированы. Больше всех пострадали Амурская область, Еврейская автономная область и Хабаровский край.

7 июля 2012 года наводнение достигло жителей таких городов, как Геленджик, Крымск и Новороссийск, также поселки Краснодарского края. Были нарушены системы газо-, энерго- и водоснабжения, железнодорожное и автомобильное движение. Погибли 168 человек, двое пропали без вести. Большинство погибших – в Крымске, в котором был самый сильный удар. В Крымске погибло 153 человека, свыше 60 000 человек были признаны пострадавшими. Полностью разрушены в Крымском районе 1,69 тысячи домов. Повреждено около 6,1 тысячи домов. Ущерб от наводнения составил более 20 миллиардов рублей.

В апреле 2004 года в Кемеровской области произошло наводнение из-за поднятия уровня рек Томь, Кондома и их притоков. Было разрушено более 6000 домов, 10 000 человек пострадали, 9 погибли. В городе Таштагол, находящемся в зоне наводнения, паводковыми водами были разрушены 37 пешеходных мостов, повреждено 80 километров областных и 20 километров муниципальных дорог. Также была разрушена телефонная связь.

Ущерб составил около 750 миллионов рублей.

В августе 2002 года в Краснодарском крае прошли ливневые дожди и смерч. В Анапе, Крымске, Новороссийске и 15 других населенных пунктах в зону затопления попали свыше 7 000 жилых домов и зданий. Стихией было повреждено 83 объекта ЖКХ, 20 мостов, 87 километров автомобильных дорог, 45 водозаборов и 19 трансформаторных станций. 424 жилых дома стихия разрушила полностью. Погибло 59 человек. Из опасных зон МЧС эвакуировали 2,37 тысяч человек.

В июне 2002 года катастрофическому наводнению в результате прошедших ливневых дождей подверглись 9 субъектов Южного федерального округа. Были затоплены 377 населенных пунктов. Стихией было разрушено около 13 000 домов, повреждено 40 000 жилых зданий и 445 учебных учреждений. Погибло 114 человек, еще 335 000 человек пострадали. Специалисты МЧС спасли в общей сложности 62 000 человек, более 106 000 жителей Южного федерального округа были эвакуированы из опасных зон. Ущерб составил 16 миллиардов рублей.

7 июля 2001 года в Иркутской области из-за сильных дождей ряд рек вышел из берегов и затопил 7 городов и 13 районов (всего 63 населенных пункта). Особенно пострадал город Саянск. По официальным данным, погибло 8 человек, пострадали 300 000 человек, было затоплено 4 600 домов.

В мае 2001 года в реке Лена уровень воды превысил максимум половодья и достиг отметки в 20 метров. В первые дни было затоплено около 98% территории города Ленск. Наводнение практически смыло Ленск с лица земли. Было разрушено более 3 300 домов, пострадали 30 800 человек. В результате этого страшного паводка в Якутии пострадало 59 населенных пунктов, подтоплено 5 200 жилых домов. Общий объем ущерба составил 7,08 миллиарда рублей, в том числе по городу Ленску – 6,2 миллиарда рублей.

16 и 17 мая 1998 года в районе города Ленска произошло сильное наводнение. Его вызвал затоп льда по нижнему течению реки Лены, в результате которого уровень воды повысился до 17 метров, при критическом уровне затопления города Ленска 13,5 метров. В зоне затопления оказались более 172 населенных пунктов с населением 475 000 человек. Из зоны затопления МЧС эвакуировали свыше 50 000 человек. В результате паводка погибли 15 человек. Ущерб составил 872 миллиона рублей.

В августе 1993 года в Бурятии сильное наводнение на реке Селенге повлекло за собой затопление 30 тысяч гектаров сельскохозяйственных угодий, 10 тысяч приусадебных и дачных участков, около 6 тысяч домов.

В июне 1993 года произошел прорыв глухой земляной плотины Киселевского водохранилища вблизи города Серова Свердловской области. От наводнения пострадало 6,5 тысячи человек, 15 человек погибло. Общий материальный ущерб составил 63 миллиарда рублей. Спасателям удалось эвакуировать 3 тысячи 700 человек, снять с крыш затопленных домов около 300 человек.

Список литературы

1. [Электронный ресурс]. – Режим доступа. – http://genezis.ucoz.ru/news/sluchai_ehvakucii_naselenija_pri_navodnenijakh_i_pavodkakh_v_rossii_v_2001_2012_godakh/2013-08-09-2450
2. Наводнение на Дальнем Востоке в 2013 году [Электронный ресурс]. – Режим доступа. – <http://ria.ru/spravka/20140720/1016605356.html>
3. Наводнение в Краснодарском крае в июле 2012 года [Электронный ресурс]. – Режим доступа. – <http://ria.ru/spravka/20130706/947654759.html>
4. [Электронный ресурс]. – Режим доступа. – <http://d.120-bal.ru/informatika/5325/index.html?page=70>

ЮРИСПРУДЕНЦИЯ

Беспалов Юрий Федорович

ученый секретарь

Научно-консультативный совет при Московском городском суде

д-р юрид. наук, профессор

ФГБОУ ВПО «Российская правовая академия Министерства юстиции РФ»

г. Москва

СЕМЕЙНО-ПРАВОВОЙ СТАТУС И МЕХАНИЗМ ПРАВОВОГО РЕГУЛИРОВАНИЯ УЧАСТИЯ РЕБЕНКА В СЕМЕЙНЫХ ОТНОШЕНИЯХ: ТЕОРЕТИЧЕСКИЕ И ПРАКТИЧЕСКИЕ АСПЕКТЫ

Аннотация: в статье исследуются семейно-правовой статус и механизм правового регулирования участия ребенка в семейных правоотношениях. Рассмотрены проблемы правового статуса и правового положения ребенка. Автор доказывает, что семейно-правовой статус ребенка недостаточно определен, а семейно-правовой механизм осуществления, охраны и защиты прав ребенка системно не урегулирован и остается неэффективным. Автором предложены пути решения выявленных проблем.

Ключевые слова: ребенок, семейно-правовой статус, самостоятельность ребенка, охрана прав ребенка, защита прав ребенка.

В соответствии с Декларацией прав ребенка, принятой 20.11.1959 Резолюцией 1386 (XIV) на 841-ом пленарном заседании Генеральной Ассамблеи ООН [1], Конвенцией о правах ребенка, одобренной Генеральной Ассамблеей ООН 20.11.1989 [2], Всеобщей декларацией прав человека, принятой Генеральной Ассамблеей ООН 10.12.1948 [3], а также Семейным кодексом Российской Федерации (Далее – СК РФ) [4] ребенок нуждается в особой защите, которую и обеспечивает государство, в частности, путем принятия соответствующих правил, регламентирующих осуществление ребенком своих прав.

Забота – явление многозначное. Нас интересует теоретический и практический аспект осуществления РФ заботы о ребенке.

Забота РФ о ребенке проявляется в различных формах: 1) принятие нормативных правовых актов, определяющих правовой статус ребенка, а также содержащих прямое указание о необходимости совершения действий в интересах ребенка; процедуру осуществления, охраны и защиты прав ребенка; запреты на совершение определенных действий, способных причинить вред ребенку, и другие; 2) создание системы органов и организаций, основной целью деятельности которых является обеспечение охраны и защиты прав ребенка; 3) проведение комплекса мер, в том числе научно-исследовательская деятельность, для эффективного осуществления прав ребенка; 4) обеспечение самостоятельности ребенка до объективно возможной и другие.

Правила, устанавливающие семейно-правовой статус ребенка, а также регламентирующие семейные отношения с участием ребенка, содержатся в нормативных правовых актах, как специально посвященных правовому статусу ребенка (СК РФ, Федеральный закон от 24.07.1998 №124-ФЗ «Об основных гарантиях прав ребенка в Российской Федерации» [5], Федеральный закон от 24.04.2008 №48-ФЗ «Об опеке и попечительстве» [6], Федеральный закон от 15.11.1997 №143-ФЗ «Об актах гражданского состояния» [7], Федеральный закон от 29.12.2012 №273-ФЗ «Об образовании в Российской Федерации» [8] и другие), так и в иных нормативных правовых актах, прямо не касающихся этих вопросов, однако устанавливающих общие положения для физических лиц. (Гражданский кодекс Российской Федерации [9], Гражданский процессуальный кодекс Российской Федерации (Далее – ГПК РФ) [10] и другие).

Вместе с тем семейно-правовой статус ребенка определен недостаточно, а семейно-правовой механизм осуществления, охраны и защиты прав ребенка системно не урегулирован, разрешены лишь отдельные аспекты и остается не эффективным как по причине неурегулированности некоторых отношений, так и по причине наличия противоречий в действующих правилах.

Так, недостаточно урегулирована процедура осуществления ребенком в возрасте до 10 лет права выражать свое мнение (ст. 57 СК РФ); процедура участия ребенка в сделках, отказ от наследства, отсутствуют четкие правила, позволяющие определить необходимость дачи согласия на совершение несовершеннолетним определенных сделок (ст. 60 СК РФ, ст. 26 ГК РФ); правила, позволяющие определить необходимое образовательное учреждение (ст. 63 СК РФ); в ряде норм СК РФ и ГК РФ говорится о правах, принадлежащих ребенку до рождения (с момента зачатия) (ст. 1163, 1166 ГК РФ), в то время как согласно п. 2 ст. 17 ГК РФ правоспособность гражданина возникает в момент его рождения и прекращается смертью и многие другие.

Проблемы семейно-правового статуса неблагоприятно сказываются и на правовом положении ребенка, так как негативно влияют на возникающие в результате осуществления прав ребенка правовые связи.

Как свидетельствует судебная практика дела, связанные с осуществлением, охраной и защитой прав ребенка далеко не редкость. Нарушаются права ребенка как его законными представителями, так и иными лицами, прямо или косвенно участвующими в осуществлении его прав. И это при

том, что «воспитательную дееспособность семьи следует рассматривать в качестве одного из решающих факторов стратегии национальной безопасности России» [11], а эффективность охраны и обеспечения прав несовершеннолетних не только повышает степень защищенности личности в государстве, престиж самого государства, но и решает более частные задачи [12].

К сожалению, неблагоприятное положение характерно ребенку не только в неполной семье, либо ребенку, оставшемуся без попечения родителей, но и полной семье. Интересы ребенка не всегда соблюдаются по различным причинам: недостатки законодательства, недобросовестность законных и иных представителей, иные препятствия для эффективного осуществления прав ребенка. В РФ действует 4 постановления Пленума Верховного Суда РФ, содержащих разъяснения по вопросам участия ребенка в правоотношениях (О применении судами законодательства при рассмотрении дел об усыновлении (удочерении) детей [13], О применении судами законодательства при разрешении споров, связанных с воспитанием детей [14], О применении судами законодательства при рассмотрении дел о расторжении брака [15], О применении судами Семейного кодекса Российской Федерации при рассмотрении дел об установлении отцовства и о взыскании алиментов [16]), а также обзор судебной практики по делам, связанным со взысканием алиментов на несовершеннолетних детей, а также на нетрудоспособных совершеннолетних детей [17].

Однако по многим вопросам применения семейно-правовых норм единообразие отсутствует.

Органы и организации, созданные для осуществления заботы РФ о ребенке действуют несогласованно, отсутствует координирующий орган.

Нельзя не отметить, что проводимых в РФ мероприятий, в том числе теоретических изысканий в сфере осуществления прав ребенка, явно недостаточно, а вопросов, подлежащих, в том числе, научному осмыслению, множество. Среди современных исследователей, научные работы которых посвящены решению проблем, возникающих по поводу осуществления прав ребенка, можно назвать Н.Р. Косевича [18], А.М. Нечаеву [19], И.Г. Король [20] и некоторых других.

Государственный доклад о положении детей и семей с детьми в РФ от 18 декабря 2014 г. не содержит многих направлений деятельности РФ по осуществлению прав ребенка.

В научных трудах ребенок рассматривается в качестве самостоятельного субъекта, а между тем приоритеты и перспективы научных изысканий в этой сфере на государственном уровне не определены.

Ребенок до достижения возраста 18 лет либо до признания его эмансипированным или до вступления в брак, не достигнув брачного возраста (18 лет), не обладает полной дееспособностью, а, следовательно, и самостоятельностью. Объем прав ребенка непосредственно связан с его самостоятельностью.

Самостоятельно он осуществляет лишь небольшой объем прав. Возникает вопрос о дальнейшем обосновании его самостоятельности как субъекта или сочетания самостоятельности и зависимости от законных и иных представителей, участвующих в осуществлении его прав.

Другой вопрос касается определения места и степени участия законных и иных представителей в осуществлении прав ребенка, и контроля за их действиями со стороны органов, образованных для обеспечения охраны его прав.

Данный вопрос актуален в связи с тем, что в настоящее время не редки случаи, когда законные и иные представители нарушают права и законные интересы ребенка. Законные и иные представители не обращаются за защитой нарушенного права ребенка; совершают сделки, не соответствующие интересам ребенка и другое.

Действующая в РФ система опеки во многом схожа с осуществлением прав законными представителями, в том числе родителями: эти органы также самостоятельно разрешают большое количество вопросов относительно ребенка по собственному усмотрению, что не редко влечет нарушение его прав.

Ясно одно: такое положение не отвечает интересам ребенка и явно требует совершенствования действующего законодательства.

Надо полагать, что следует расширить круг лиц, участвующих в осуществлении прав ребенка, наделить четкими полномочиями нотариуса, уполномоченного по правам ребенка в субъекте РФ и организации, целью которых является охрана прав ребенка в сфере осуществления его прав, а на органы опеки и попечительства возложить обязанность координирующего органа.

Совершенствовать необходимо действующую систему обременений осуществления ребенком своих прав. Надо полагать, что в основу совершенствования правового механизма необходимо положить критерий сочетаемости самостоятельности ребенка, заботы государства и добросовестности законных и иных представителей [21].

Правовой статус ребенка и его правовое положение одно из основных, рассчитанное на многие годы научных исследований, основной целью которого является эффективность осуществления, охраны и защиты прав ребенка. Данному направлению необходимо государственное одобрение и поддержка. Это направление деятельности должно быть основой государственной семейной политики РФ.

Список литературы

1. Декларация прав ребенка (Принята 20.11.1959 Резолюцией 1386 (XIV) на 841-ом пленарном заседании Генеральной Ассамблеи ООН) // Международная защита прав и свобод человека. Сборник документов. – М.: Юридическая литература, 1990. – С. 385 – 388.
2. Конвенция о правах ребенка // Сборник международных договоров СССР. выпуск XLVI, 1993.
3. Всеобщая декларация прав человека // Российская газета. №67, 05.04.1995.
4. Семейный кодекс Российской Федерации от 29.12.1995 № 223-ФЗ // Собрание законодательства РФ. 01.01.1996. – №1 ст. 16.

5. Федеральный закон от 24.07.1998 №124-ФЗ "Об основных гарантиях прав ребенка в Российской Федерации" // Собрание законодательства РФ. 03.08.1998. №31. ст. 3802.
6. Федеральный закон от 24.04.2008 № 48-ФЗ "Об опеке и попечительстве" // Собрание законодательства РФ. 28.04.2008. №17. ст. 1755.
7. Федеральный закон от 15.11.1997 №143-ФЗ "Об актах гражданского состояния" // Российская газета. №224. 20.11.1997.
8. Федеральный закон от 29.12.2012 № 273-ФЗ «Об образовании в Российской Федерации» // Собрание законодательства РФ. 31.12.2012. №53 (ч. 1). ст. 7598.
9. Гражданский кодекс Российской Федерации (часть первая) от 30.11.1994 № 51-ФЗ // Собрание законодательства РФ. 05.12.1994. №32. ст. 3301; Гражданский кодекс Российской Федерации (часть вторая) от 26.01.1996 № 14-ФЗ // Собрание законодательства РФ. 29.01.1996. №5. ст. 410; Гражданский кодекс Российской Федерации (часть третья) от 26.11.2001 №146-ФЗ // Парламентская газета. №224. 28.11.2001; Гражданский кодекс Российской Федерации (часть четвертая) от 18.12.2006 №230-ФЗ // Парламентская газета. №214-215. 21.12.2006.
10. Гражданский процессуальный кодекс Российской Федерации от 14.11.2002 №138-ФЗ // Собрание законодательства РФ. 18.11.2002. №46. ст. 4532.
11. Ильина О.Ю. Интересы ребенка в семейном праве Российской Федерации. – М.: Городец, 2006.
12. Макаров А.В. Уголовная ответственность за нарушение прав несовершеннолетних: автореф. дис. ... канд. юрид. наук. – М., 2001.
13. Постановление Пленума Верховного Суда РФ от 20.04.2006 №8 «О применении судами законодательства при рассмотрении дел об усыновлении (удочерении) детей» // Российская газета. №92. 03.05.2006.
14. Постановление Пленума Верховного Суда РФ от 27.05.1998 № 10 "О применении судами законодательства при разрешении споров, связанных с воспитанием детей" // Российская газета. №110. 10.06.1998.
15. Постановление Пленума Верховного Суда РФ от 05.11.1998 №15 «О применении судами законодательства при рассмотрении дел о расторжении брака» // Российская газета. № 219. 18.11.1998.
16. Постановление Пленума Верховного Суда РФ от 25.10.1996 №9 "О применении судами Семейного кодекса Российской Федерации при рассмотрении дел об установлении отцовства и о взыскании алиментов" // Российская газета. №212. 05.11.1996.
17. Обзор судебной практики по делам, связанным со взысканием алиментов на несовершеннолетних детей, а также на нетрудоспособных совершеннолетних детей // СПС КонсультантПлюс [Электронный ресурс]. – Режим доступа: http://www.consultant.ru/cabi/act/archive/new/?utm_campaign=attract_readers&utm_source=google.adwords&utm_medium=cpc&utm_term=Nov09&utm_cookie=92&gclid=CLChmYrNu8YCFaXVcgod_YoIGQ
18. Косевич Н.Р. Система законодательства Российской Федерации, гарантирующая права и интересы несовершеннолетних: научно-практическое исследование и судебная практика // СПС КонсультантПлюс [Электронный ресурс]. – http://www.consultant.ru/cabi/act/archive/new/?utm_campaign=attract_readers&utm_source=google.adwords&utm_medium=cpc&utm_term=Nov09&utm_cookie=92&gclid=CLChmYrNu8YCFaXVcgod_YoIGQ
19. Нечаева А.М. Семейное право: актуальные проблемы теории и практики. М.: Юрайт-Издат, 2007.
20. Король И.Г. Личные неимущественные права ребенка по семейному праву Российской Федерации: научно-практическое пособие. – М.: Проспект, 2010
21. См.: Касаткина А.Ю. Осуществление наследственных прав ребенка в Российской Федерации: дис. ... канд. юрид. наук. – М., 2014.

Давидян Борис Артемович
студент
Третьяк Мария Ивановна
канд. юрид. наук, доцент

ФГАОУ ВПО «Северо-Кавказский федеральный университет»
г. Ставрополь, Ставропольский край

О НЕКОТОРЫХ ВОПРОСАХ УГОЛОВНО-ПРАВОВОГО ПОНЯТИЯ ГЕНОЦИДА

Аннотация: в данной статье авторами рассматривается термин «геноцид» и дается его объяснение, которое необходимо для правильной квалификации преступного деяния. Затрагивается также вопрос общественной опасности и важности ответственности за данное преступление.

Ключевые слова: геноцид, статья 357 УК РФ, уголовное право, ответственность.

24 апреля 2015 года во всем мире вспоминали жертв геноцида армян произошедшего ровно 100 лет назад в Османской империи. Тогда погибли от резни и депортации мирного населения, по разным данным, от 1 до полутора миллиона армян, что составляло чуть менее половины численности всего армянского населения планеты. Спустя век это преступление признано всем прогрессивным человечеством геноцидом и вновь заставило задуматься о вопросах предотвращения и наказания за такого рода преступления. По словам Папы Римского Франциска, геноцид армян стал первым геноцидом XX века, а отсутствие должной ответственности век назад за подобное преступление позволило породить геноцид против евреев во время Второй Мировой войны, геноциды

в Камбодже, Руанде, Югославии и другие катастрофы прошлого столетия. Таким образом, правовое регулирование ответственности за геноцид является крайне актуальным во всем мире, в том числе и в России.

Статья 357 Уголовного кодекса Российской Федерации предусматривает ответственность за совершение геноцида. Однако, на наш взгляд, содержание данного преступления в теории уголовного права исчерпывающим образом до сих пор не определено. Так, объект преступления, предусмотренного ст. 357 УК является самостоятельным предметом изучения лишь нескольких научных статей. В связи с этим постараемся для начала провести анализ понятия геноцида. Согласно российскому уголовному закону, геноцидом признаются действия, которые направлены на полное или частичное уничтожение национальностей, этнической, расовой или религиозной группы как таковой. Далее определяются способы совершения геноцида, такие как убийство членов этой группы, причинения вреда их здоровью, насильственного воспрепятствования деторождению, принудительной передачи детей, насильственного переселения либо иное создание жизненных условий, которые рассчитаны на физическое уничтожение членов этой группы.

Общественная опасность данного преступления выражается в возможности полного прекращения своего существования определенной группы, которая отличается культурой, языком, обычаями, традициями и другими признаками от иных групп. Даже при совершении действий объективной стороны преступления, предусмотренного ст. 357 УК в отношении лишь части группы, то это наносит либо может иметь трудновосполнимый или даже невозможный характер. Поэтому геноцид, согласно нормам международного права, является преступлением международного характера, и считается преступлением против человечности. Российское же законодательство относит геноцид к особо тяжким преступлениям против мира и безопасности человечества.

Однако для правильной квалификации необходимо понимать, что означают термины «национальная группа», «этническая группа» и другие использованные в указанной в статье. Поскольку судебной практики и каких-либо толкований государственных органов на этот счет пока не существует, то нам необходимо обратиться к доктринальным размышлениям ученых, а также, руководствуясь ч. 4 ст. 15 Конституции России, к источникам международного права.

В отношении геноцида «национальная группа» может быть определена как исторически сложившаяся устойчивая общность людей, возникшая на базе общности языка, территории, экономической жизни, культуры и характера, развития национального самосознания или стабильное сообщество людей, которые разделяют правовые, социальные или культурные связи, основанные на гражданстве или прикреплении к месту их проживания или стране происхождения.

Этническая группа, по мнению В.В. Аванесяна – исторически образовавшаяся группа людей, объединенная генетическими, языковыми и культурными признаками [1]. Так же, на наш взгляд, во многих случаях «этническая группа» может представлять собой группу соотечественников (или бывших соотечественников) одного государства, народа, которые теперь проживают на территории другого. Характерно, что в процессе деятельности Международного трибунала по Руанде (МТР) этническая группа была определена – как группа, члены которой имеют общий язык и культуру, или группа, которая таким образом отличает себя (самоидентификация), или группа, которая выделяется другими, включая тех, кто совершает преступления». Таким образом, как нам представляется, при принятии решений МТР основывался как на субъективных, так и объективных оценочных категориях. То есть в основу было положено, как восприятие виновным лицом принадлежности своей жертвы к определенной группе, подлежащей уничтожению, так и самоопределение жертвы. Так же, характеризуя рассматриваемую группу, примечательным, на наш взгляд, является тот факт, что в ряде случаев, на уровне международных нормативно-правовых актов, общественно-опасные деяния, совершенные на основе этнической составляющей носят характер самостоятельного преступления. Так, в рамках Итогового документа Всемирного саммита 2005 г. было установлено «обязательство каждого государства защищать свое население от геноцида, военных преступлений, «этнических чисток» и преступлений против человечности».

Стоит отметить, что в науке утвердилось мнение, о том, что национальная и этническая группа обладают схожим признаком – члены этих групп, как правило, являются носителями одной историко-языковой культуры. Именно поэтому, при формулировании термина «геноцид» Р. Лемкин-ученый впервые употребивший термин- указывал только национальную и этническую группу, признавая всю группу потерпевшей от геноцида. Позднее, в виду особой значимости сохранения социальных групп, и, руководствуясь гуманистическими идеалами, стали защищаться уголовным законом, в том числе расовые и религиозные группы, которые в силу своей специфики и большого количества своих представителей, как правило, не имеют общей культуры [3].

Что касается расовой группы, мы согласны, что это – «исторически сложившаяся группа людей, характеризующаяся общностью наследственных физических особенностей: цвета кожи, глаз и волос, разреза глаз, строения век, очертания головы и т.д. Различают три основные группы рас: негроидную (экваториальную), европеоидную (европейско-азиатскую) и монголоидную (азиатско-американскую)». В своей книге «Американский Холокост» Д. Стэнрд заявлял, что истребление местных народов Северной и Южной Америки в «серии компаний», проводимых европейцами и их потомками, стало самым массовым актом геноцида в мировой истории ... в результате которого число американских индейцев с 1492 по 1900 г. сократилось на 98%, с 12 млн. до 237 тыс. человек [2].

Под религиозной группой понимают группу, члены которой разделяют одни религиозные убеждения, имеют общую конфессиональную принадлежность, единые формы вероисповедания или общие взгляды (убеждения). В данной связи, в качестве примера, можно проиллюстрировать

обвинительный приговор в отношении Здравко Толимира – бывшего заместителя, командующего армией боснийских сербов, который Международным трибуналом для бывшей Югославии (МТБЮ) был приговорен к пожизненному заключению. Толимир признан виновным в геноциде, военных преступлениях и преступлениях против человечности в связи с истреблением боснийскими сербами мусульманского населения в анклавах Сребреница и Жепя. Так, только в Сребренице в июле 1995 г. были убиты более семи тысяч мусульманских мужчин и мальчиков.

Таким образом, исходя из норм закона, мы можем убедиться, что потерпевшими от геноцида являются члены соответствующих групп.

Учитывая вышеизложенное, мы можем прийти к выводу, что общим критерием для всех групп может являться уровень определенной стабильности всех без исключения их членов. Несомненность их принадлежности к тем или иным группам устанавливается автоматически с момента рождения или приобретения ими в силу воспитания. Мы полностью солидарны с мнением, что решающим при «геноциде» будет являться тот факт, что национальные, этнические, расовые или религиозные группы как таковые защищаются от истребления, потому что они являются существенным социальным элементом человеческой жизни и фундаментальным моментом активности человека в любой точке мира.

Список литературы

1. Аванесян В.В. Геноцид: криминологическое и уголовно-правовое исследование: Монография. – М.: ФГКУ «ВНИИ МВД России», 2011.
2. Бадамшин И.Д. К вопросу об объекте геноцида // Евразийский Союз Ученых. – 2015. – №2. – С. 155–156.
3. Москалев Г.Л. Объект преступления, предусмотренного ст. 357 УК РФ (геноцид) / Г.Л. Москалев. // Вестник Пермского университета. – 2013. – №2. – С. 237–243.

Давидян Борис Артемович

студент

Шлюндт Надежда Юрьевна

канд. юрид. наук, доцент

ФГАОУ ВПО «Северо-Кавказский федеральный университет»
г. Ставрополь, Ставропольский край

МЕЖДУНАРОДНО-ПРАВОВОЕ РЕГУЛИРОВАНИЕ ОХРАНЫ ОКРУЖАЮЩЕЙ СРЕДЫ

Аннотация: в данной статье авторы поднимают актуальную проблему осуществления международно-правового регулирования охраны окружающей среды. Рассматриваются пути повышения эффективности охраны окружающей среды, решаемые путем межгосударственного взаимодействия на различных уровнях.

Ключевые слова: международное право, окружающая среда, экология, международные организации.

Сегодня в мире существует множество проблем, которые затрагивают различные сферы жизни общества. Каждое государство пытается решать их по мере своих возможностей. Однако в последнее время стало приходить понимание, что некоторые вопросы невозможно решить самостоятельно. К ним относится, прежде всего, защита окружающей среды. Это обусловлено тем, что окружающая среда не имеет государственных границ, а все естественные процессы в ней тесно взаимосвязаны. Понимание неэффективности решения экологических вопросов отдельными странами произошло во многом из-за усиливающихся угроз кардинального и необратимого изменения состояния окружающей среды, имеющих глобальный характер. Поэтому во второй половине XX века государства озаботились вопросами совместной защиты окружающей среды, которая выражается, прежде всего, в международно-правовой охране окружающей среды.

Под международно-правовой охраной окружающей среды следует понимать систему принципов и норм международного права принятых в рамках межгосударственного взаимодействия, регулирующих действия его субъектов (в первую очередь государств) по предотвращению, ограничению и устранению ущерба окружающей среде, а также по рациональному, экологически обоснованному использованию природных ресурсов.

«Окружающая среда» – достаточно широкое понятие, которое включает в себя 3 группы элементов: объекты живой среды (животный мир, растения); объекты неживой среды (водные объекты, почва, атмосферный воздух и др.); объекты среды, созданные человеком в процессе его деятельности (антропогенные объекты). В совокупности все это составляет систему окружающей среды, которая в зависимости от территории может быть подразделена на глобальную, региональную и национальную [2].

Для решения проблем на глобальном уровне используются площадки, объединяющие десятки и сотни стран мира, которые позволяют объединить природоохранительную деятельность всех заинтересованных государств, независимо от их политических позиций, определенным образом вычленив экологические проблемы из совокупности политических, экономических и других международных проблем. Главенствующая роль здесь, безусловно принадлежит Организации Объединенных Наций. Эта организация, созданная в 1945 году для поддержания мира и безопасности, сегодня имеет в своей структуре специализированные учреждения, которые активно занимаются

охраной и исследованием окружающей среды, такие как ФАО (продовольственная и сельскохозяйственная организация), ВМО (Всемирная метеорологическая организация), ВОЗ (Всемирная организация здравоохранения), МАГАТЭ (Международное агентство по атомной энергии). В рамках ЮНЕСКО (Организация Объединенных Наций по вопросам образования, науки и культуры) принята специальная программа «Человек и биосфера», в соответствии с которой государства-участники программы осуществляют слаженное взаимодействие по комплексным научным проблемам. Приоритетное направление – создание и дальнейшее развитие Всемирной сети биосферных резерватов, а говоря языком российского законодательства – особо охраняемых природных территорий. Таких объектов в рамках действия программы создано более 630 по всему миру. В Российской Федерации сегодня действуют более 40 таких резерватов. По мнению государств-участников программы, создание специальных территорий с особым правовым режимом будет способствовать сбалансированному и устойчивому взаимодействию человека и природы [3].

Страны мира, осознавая ценность и неделимость окружающей среды границами государств, присоединяются к глобальным договорам об охране окружающей среды, например, к Конвенции о трансграничном загрязнении воздуха на большие расстояния или к Конвенции об охране мигрирующих видов диких животных, принятых в 1979 году.

На наш взгляд, глобальные договоры в сфере экологии крайне необходимы, однако большую эффективность, как правило, показывают региональные договоры, которые регулируют более конкретно и детально отношения, складывающихся по поводу определенных объектов окружающей среды, например: Глобальная программа восстановления тигра или Рамочная конвенция по защите морской среды Каспийского моря, участником которых является Российская Федерация.

На региональном уровне действуют десятки организаций, в рамках которых государства объединяют свои усилия по охране окружающей среды в определенном регионе планеты: Европейский союз, Совет Европы, Организация экономического сотрудничества и развития, Азиатско-Африканский юридический консультативный комитет, СНГ и другие.

Их перечисленных организаций Россия входит в состав Совета Европы и Содружества независимых государств.

В рамках Совета Европы осуществляются мероприятия по охране и бережному отношению к окружающей среде в Европе, а также по сохранению и улучшению среды обитания и деятельности человека. Помимо этого, на площадке Совета Европы разрабатываются концепции комплексного обустройства и планирования территорий.

Другой важной организацией для России является Содружество Независимых Государств. В 2013 году в рамках данной организации было принято «Соглашение о сотрудничестве в области охраны окружающей среды государств-участников Содружества Независимых Государств», в рамках которого государства поставили цель сотрудничать в сфере разработки и принятия нормативных правовых актов, экологических норм и стандартов в области охраны окружающей среды. Страны начнут вести специальный кадастр природных ресурсов и совершенствовать систему государственного контроля (надзора) за состоянием окружающей среды. Помимо этого, в соответствии с Соглашением должны быть приняты меры для воспроизводства животных ресурсов, восстановления биологического разнообразия. Для исполнения этой цели, государства-участники должны объединять и сконцентрировать совместные усилия и ресурсы для должного эффективного межгосударственного взаимодействия в области охраны окружающей среды.

Отдельно стоит выделить неправительственные международные организации, ставящие своей целью охрану окружающей среды. Самые известные из них это МСОП – международный союз охраны природы (IUCN), Всемирный фонд охраны диких животных (WWF), «Greenpeace» и многие другие. Сегодня таких неправительственных экологических организаций более полутысячи во всем мире.

В настоящее время международно-правовая защита окружающей среды четко выделилась в системе общего международного права и стала самостоятельной сферой правового регулирования. Более того, предмет этого регулирования постоянно расширяется в связи с возникновением абсолютно новых видов и областей взаимодействия человека с окружающей средой. По сути, международно-правовое регулирование имеет своей целью предотвращение загрязнения природной среды, сокращение вредного воздействия и восстановление окружающей среды. Помимо этого, на международно-правовом уровне необходимо обеспечить рациональное использование природных ресурсов, а также разработать комплексный режим охраны исторических памятников и важных природных объектов. На международной площадке должно происходить научно-техническое сотрудничество стран мира, направленное на защиту окружающей среды.

Сегодня, международно-правовое регулирование защиты окружающей среды представляет собой систему, обладающей внутренней структурой и нормативной базой. Уже устоялся термин «международное право окружающей среды» (МПОС). Однако некоторые принципы и нормы МПОС некоторые ученые относят все еще к другим отраслям международного права, прежде всего, к воздушному и морскому. Это происходит, наверно, в связи с недостаточной конкретностью специальных принципов и норм. Такой подход на настоящий момент является уже достаточно устаревшим [1].

Представляется, что для полного завершения формирования МПОС в качестве самостоятельной отрасли международного публичного права, необходимо кодифицировать множество норм, касающихся защиты окружающей среды. Стоит отметить, что данный вопрос не один раз поднимался в рамках Программы ООН по окружающей среде (ЮНЕП). По нашему мнению, кодифицированный универсальный акт, созданный по аналогии с рядом других отраслей международного

права, позволит систематизировать уже сложившиеся в данной сфере нормы и принципы, тем самым позволив должным образом закрепить правовую основу для равноправного, взаимовыгодного сотрудничества стран в целях обеспечения экологической безопасности на всей планете.

Список литературы

1. Бринчук М.М. Экологическое право: учебник / М.М. Бринчук. – М.: ЭКСМО, 2010. – 610 с.
2. Колосов Ю.М. Международное право: учебник / Ю.М. Колосов, В.И. Кузнецов. – М.: Междунар. отношения, 1996. – 608 с.
3. Комиссия Российской Федерации по делам ЮНЕСКО / Вестник. – 2010. – №12. – С. 1

Денискин Сергей Сергеевич

студент

Худойкина Татьяна Викторовна

д-р юрид. наук, профессор, заведующая кафедрой

ФГБОУ ВПО «Мордовский государственный университет им. Н.П. Огарева»

г. Саранск, Республика Мордовия

МЕДИАЦИЯ В УГОЛОВНОМ ПРОЦЕССЕ

Аннотация: в данной статье авторы рассматривают актуальную проблему медиации в уголовном процессе. Обсуждаемые в статье вопросы касаются определения медиации, ее законодательному регулированию в уголовном процессе, а также применению процедуры медиации при разрешении уголовных дел.

Ключевые слова: медиация, юридический конфликт, уголовный процесс, уголовное законодательство, примирение, альтернатива судебного порядка.

Говоря о возникающих конфликтах уголовно-правового характера, нужно отметить: для того чтобы урегулировать некие конфликты, субъекты стараются найти адвоката, который правильно обеспечит нужный компромисс и выход из сложившейся ситуации. Как правило, адвокат старается решить юридический конфликт в судебном порядке, что не всегда является выгодным для обоих субъектов, вступивших в споры, а сами процессы могут проходить порой очень долгое время.

В нашей работе одним из альтернативных способов разрешения юридических конфликтов в уголовном процессе является медиация. В чем же специфические особенности данного института? Медиация – примирительная процедура, в основе которой лежат переговоры конфликтующих сторон с участием медиатора (посредника) с целью выработки взаимовыгодного соглашения сторон по спорным вопросам [1, с. 89]. Этот достаточно новый социальный институт на современном этапе активно стали применять и в уголовном процессе. По большому счету, медиация не может подходить для разрешения уголовно-правового конфликта, но определенные медиативные нормы и ее приемы в уголовном процессе, в частности по делам частного обвинения, можно с успехом применять. Таким образом, это позволяет выделить еще один вид медиации – медиацию в уголовном процессе.

Медиация – процедура примирения конфликтующих сторон путем их вступления в добровольные переговоры в присутствии нейтрального лица – медиатора (посредника) с целью достижения взаимопонимания и составления взаимоприемлемого соглашения [4, с. 60]. Если вести речь об использовании примирительных процедур в качестве способа разрешения конфликтов уголовно-правового характера, то в этом контексте службы примирения медиаторы могут осуществлять применение медиации в процессуальном праве в тех случаях, где оно непосредственно упоминается в законе [3, с. 70].

Рассматривая предысторию медиации, то мы видим, что в уголовных делах ее не было. Так, например, институт примирения с потерпевшим не был известен УК РСФСР, но достаточно широко использовался в дореволюционном российском уголовном законодательстве.

Современное российское уголовное законодательство имеет базовые нормативные предпосылки появления медиации в уголовных делах: ст. 76 УК РФ (уголовно-правовой институт освобождения от уголовной ответственности в связи с примирением с потерпевшим) и ст. 25 УПК РФ (уголовно-процессуальный институт прекращения уголовного дела в связи с примирением сторон) [2, с. 186].

Поэтому, по делам небольшой и средней тяжести в ходе судебного разбирательства возможно говорить о применении медиативной процедуры. Судья-медиатор не выносит решения или приговора, а используя определенные навыки медиативных способов разрешения конфликта, принимает меры к прекращению спора по воле сторон. Отличительной чертой процедуры особого порядка по основанию медиации должно стать ограничение в пределах назначаемого наказания, а именно: суд может назначить наказание в размере, не превышающем трех четвертей максимального срока или размера наказания. Важным является то, что на процедуру медиации в уголовном и уголовно-процессуальном плане на современном этапе развития нашего общества следует в большей степени обращать внимание, а именно установить законодательное регулирование уголовной медиации [5, с. 114].

Развитие данного института позволит говорить о более свободных, добровольных, толерантных отношениях между субъектами таких юридических конфликтов. Естественно, мы не говорим полностью о замене уголовного судопроизводства процедурами медиации или примирения, особенно когда речь идет о тяжких или особо тяжких преступлениях. Но даже при рассмотрении таких дел, на определенных стадиях расследования и дознания вполне уместно применять медиацию,

которая может способствовать более быстрому разрешению конфликта и добиться более выгодных и положительных результатов для обеих сторон данного уголовного дела. Следует отметить и то, что медиация и ее активное применение вполне может снизить латентность некоторых преступлений, например, преступлений в экономической сфере и других сферах, когда потерпевшие боятся обращаться в правоохранительные органы по различным объективным и субъективным причинам [6, с. 18]. Но и в этом случае, нужно обеспечить информирование граждан о возможности применения медиации, ее положительных результатах и выгоды.

Список литературы

1. Арутюнян А.А. Медиация в уголовном процессе. – М.: Берлин Инфотропик Медиа, 2013. – 200 с.
2. Брыжинский А.А., Худойкина Т.В. Общие задачи совершенствования негосударственного урегулирования конфликтов в Российской Федерации / Т.В. Худойкина, А.А. Брыжинский // Вестник Мордовского университета. – 2006. – №1. – С. 181–186.
3. Лукьяновская О.В., Мельниченко Р.Г. Основы юридической конфликтологии и медиации. – Волгоград: Изд-во ФГОУ ВПО ВАГС, 2011. – 96 с.
4. Худойкина Т.В. Мирное урегулирование и разрешение споров / Т.В. Худойкина // Московский журнал международного права. – 1998. – №2. – С. 52–60.
5. Худойкина Т.В., Брыжинский А.А. Проблемы и перспективы развития медиации / Т.В. Худойкина, А.А. Брыжинский // Правовая политика и правовая жизнь. – 2011. – №3. – С. 109–115.
6. Худойкина Т.В. Разрешение правовых споров и конфликтов с помощью примирительных процедур / Т.В. Худойкина // Мировой судья. – 2004. – №4. – С. 17–19.

Жужгов Игорь Владимирович

канд. юрид. наук, доцент

ФГАОУ ВПО «Северо-Кавказский федеральный университет»

г. Ставрополь, Ставропольский край

К ВОПРОСУ О ПОВЫШЕНИИ КАЧЕСТВА ЗАКОНОДАТЕЛЬСТВА И ПРАВОПРИМЕНЕНИЯ

Аннотация: количество принимаемых нормативно-правовых актов, возникающие противоречия между ними, сложности в сфере реализации норм права, обуславливают необходимость оптимизации методологической исследовательской базы в сфере проведения правовых исследований, в частности проведения мониторинга правового пространства и правоприменительной практики.

Ключевые слова: законодательство, правоприменение, методология, мониторинг, правовое пространство, правоприменительная практика.

Мониторинг правового пространства, в настоящее время, приобретает особое значение в связи с необходимостью достижения единства правового пространства Российской Федерации.

Количество принимаемых законов увеличивается, но при этом, имеет место нарастание числа не согласованных друг с другом, не скоординированных с нормами международного права нормативных правовых актов. Законодательная техника, примененная в некоторых законах, не совершенна.

Важнейшими задачами органов государственной власти Российской Федерации становятся обеспечение качества законодательства и правоприменения, а также оценка эффективности действия нормативно-правовых актов.

Для решения указанных проблем, современная юридическая наука разрабатывает мониторинг правового пространства, который представляет собой систему теоретических и эмпирических методов исследования, направленных на получение информации необходимой для обеспечения его оптимального состояния. При этом мониторинг правового пространства включает правовой мониторинг общественных отношений, мониторинг законопроекта, мониторинг закона и мониторинг правоприменения.

Многие теоретические положения мониторинга остаются спорными, так, например, нет единого подхода к пониманию сущности мониторинга правового пространства, продолжается обсуждение методов данной деятельности, отсутствует единая точка зрения на объекты мониторинга правового пространства. Недостаточно четко определены организационные вопросы мониторинга.

В мониторинге правового пространства, в той или иной степени, принимают участие органы всех ветвей и всех уровней государственной власти. Активно участвуют в этой работе органы местного самоуправления, институты гражданского общества, научные центры, средства массовой информации. Из-за того, что методологическая база мониторинга находится в состоянии развития, а также из-за отсутствия его правовой регламентации, затрудняется координация данной деятельности в масштабе государства и замедляется создание специализированного органа, осуществляющего мониторинг. Правовой статус и характер деятельности данного органа, а также порядок взаимодействия его с другими субъектами мониторинга не определены. Практика правоприменения требует создания системы подготовки специалистов мониторинга.

Рассмотрение указанных проблем и способов их разрешения будет способствовать деятельности по приведению законодательства Российской Федерации в соответствие с общественными потребностями, повышению качества нормативных правовых актов и правоприменения.

Овладение разработчиками законодательных актов методологией мониторинга будет способствовать гармонизации правового пространства России.

Мониторинг как теоретическое понятие – это система теоретических и эмпирических методов познания, образованная в результате слияния различных методологических концепций, применение которой возможно при исследовании различных объектов, независимо от предметного содержания, на всех этапах получения нового знания.

Мониторинг как система включает в себя следующие элементы: 1) сбор фактического материала; 2) оценивание; 3) контроль; 4) прогнозирование; 5) разработку приемов и способов приведения объекта мониторинга в оптимальное состояние.

Данные, полученные в результате прогнозирования, также подлежат оцениванию.

Для контроля в мониторинге нужно четко представлять: 1. Каким должно быть оптимальное состояние объекта; 2. Какие индикаторы будут говорить о достижении оптимального состояния объекта. При этом не вполне корректным представляется положение о том, что мониторинг имеет место везде, где фактическое сравнивается с намеченным.

Выделение анализа в качестве отдельного элемента мониторинга, равно как и указание на него в определениях понятия «мониторинг», не оправдано. Круг методов, используемых в мониторинге, не ограничен. Конкретные методы исследования определяются в зависимости от объектов мониторинга и направлений исследования.

Можно выделить следующие позиции относительно соотношения мониторинга и управления: 1) понятие «мониторинг» шире понятия «управление», как разновидность данной позиции можно выделить положение о том, что мониторинг включает в себя управление путем своевременного информирования о неблагоприятном развитии объекта мониторинга; 2) понятие «управление» шире понятия «мониторинг». Понятие «управление» шире понятия «мониторинг». Управление содержит в себе составляющие, которые лежат за пределами мониторинга, а мониторингу, в свою очередь, осуществляет ряд функций управления (оценки, анализа и др.). Также нельзя согласиться с тем, что мониторинг включает управление средой путем информирования людей о возможности наступления неблагоприятных ситуаций. Субъект управленческих решений может не совпадать с субъектом мониторинга. Мониторинг и управление имеют различные цели. Цель мониторинга заключается в получении информации необходимой для приведения и поддержания объекта мониторинга в оптимальном состоянии. Также цель мониторинга можно определить как получение информации необходимой для принятия управленческих решений.

Можно сделать вывод о наличии у мониторинга такого характерного признака как системность.

Мониторинг следует вводить в следующих ситуациях: а) состояние объекта мониторинга не оптимально; б) состояние объекта мониторинга имеет оптимальные показатели, но объект находится в развитии и в связи с этим, имеются опасения изменения состояния данного объекта в худшую сторону. Мониторинг должен осуществляться все время, пока состояние объекта не стало соответствовать тем требованиям, которые к нему предъявляются и пока существуют опасения изменения состояния объекта в худшую сторону.

Мониторинг способствует осуществлению обратной связи. При этом обратная связь обеспечивается информированием, но отнюдь не претворением в жизнь рекомендаций, выработанных в процессе мониторинга.

В процессе мониторинга правового пространства необходимо исследовать общественные отношения, законопроекты, законы, а также правоприменение.

Мониторинг правового пространства можно представить: 1) как систему таких элементов как сбор фактического материала, оценивание, контроль, прогнозирование, разработка приемов и способов обеспечения оптимального состояния правового пространства; 2) как систему правового мониторинга общественных отношений, мониторинга законопроекта, мониторинга закона, мониторинга правоприменения. Мониторинг правового пространства является мониторингом более высокого уровня, нежели составляющие виды мониторинга.

Для эффективного осуществления мониторинга правового пространства необходимо его правовое обеспечение, а также необходима разработка организации финансирования осуществления мониторинга, при этом финансирование должно быть бюджетным, что послужит одной из гарантий независимости и объективности структуры, осуществляющей мониторинг.

Кофанова Юлия Александровна
студентка

Сатина Эльвира Александровна
канд. юрид. наук, доцент

Институт права и национальной безопасности
ФГБОУ ВПО «Тамбовский государственный университет им. Г.Р. Державина»
г. Тамбов, Тамбовская область

ВОПРОСЫ ПРИМЕНЕНИЯ ПРИНЦИПА ДОБРОСОВЕСТНОСТИ

Аннотация: в данной статье авторы раскрывают определение понятия принципа добросовестности с использованием мнений различных ученых. Авторы проанализировали практику применения данного принципа судами при разрешении споров. Выделены основные проблемы при разрешении гражданских споров судами.

Ключевые слова: принцип добросовестности, ГК РФ, судебная практика, добросовестный приобретатель, трудовой спор.

Принцип добросовестности в гражданском праве появился сравнительно недавно. Появление данного принципа произошло с внесением поправок в Гражданский кодекс Российской Федерации

на основании Федерального закона от 30.12.2012 №302-ФЗ «О внесении изменений в главы 1, 2, 3 и 4 части первой Гражданского кодекса Российской Федерации» [3]. Разберемся, что представляет собой «добросовестность». Так, еще в Древнем Риме во II-I в. до н.э. римские деятели пытались дать определение данному понятию. Марк Туллий Цицерон дает следующее определение: «Справедливость в вопросах доверия именуется добросовестностью» [9]. В толковом словаре С.И. Ожегова добросовестным называют человека, честно и старательно выполняющего свои обязанности и обязательства [8, с.145]. Если рассматривать этимологическое происхождение данного термина, то можно заметить, что «добросовестность» образуется в результате слияния двух слов «добрая» и «совесть». Некоторые ученые призывают проводить дифференциацию между добросовестностью и доброй совестью. Так, в энциклопедическом словаре Ф.А. Брокгауза и И.А. Ефрона содержится следующее мнение: «В отличие от доброй совести, добросовестность означает субъективное состояние лица при совершении юридических актов, его неосведомленность об обстоятельствах, опороочивающих внешнюю или внутреннюю правомерность акта и могущих заставить честного в юридическом смысле человека отказаться от его совершения, несмотря на отсутствие формальных к тому препятствий» [6]. Гражданский кодекс Российской Федерации не содержит в себе определения понятия «добросовестность», но предельно ясно раскрывает категорию «добросовестный приобретатель». Им признается лицо, которое не знало и не могло знать о том, что лицо, у которого оно возмездно приобрело имущество, не имело права такое имущество отчуждать [1]. Как правило, законодательство всегда стремится к определенным понятиям, однако термин «добросовестность» считают абстрактным понятием. Однако некоторые ученые, в том числе и Г. Вердиян, считают абстрактность в законодательстве положительной тенденцией, так как к различным отношениям не всегда можно применить четкие и категоричные нормы права [7, с.14].

Принцип добросовестности можно проследить в некоторых положениях ГК РФ, рассмотрим некоторые из них. Самым ярким примером использования данного принципа является ст. 302 ГК РФ, которая предусматривает возможность виндикации вещи собственником у приобретателя данной вещи в зависимости от добросовестности приобретателя. Этот вопрос практики применения категории «добросовестный приобретатель» достаточно подробно раскрывается в письме Президиума ВАС от 13.11.08 №126 «Обзор судебной практики по некоторым вопросам, связанным с истребованием имущества из чужого незаконного владения». Следует отметить, что в соответствии с этим письмом, лицо остается добросовестным приобретателем и в том случае, если впоследствии оно узнало или должно было узнать об отсутствии правомочий у отчуждателя. Это замечание является крайне значимым, поскольку такое лицо получает защиту как добросовестный приобретатель по возмездному основанию, хотя бы обязанность по соответствующему договору и была им исполнена после утраты добросовестности [5].

В ст.173.1 о недействительности сделки, совершенной без необходимого в силу закона согласия третьего лица, органа юридического лица или государственного органа либо органа местного самоуправления одним из критериев, по которому предусмотрена возможность оспаривания сделок напрямую зависит от добросовестности сторон, поскольку сделка может быть признана недействительной, если будет доказано что одна из сторон знала или должна была знать об отсутствии на момент совершения сделки необходимого согласия такого лица или такого органа. Судебная практика признания недействительности сделок по этому основанию еще недостаточно развита, поскольку данное положение в ГК РФ появилось сравнительно недавно и было введено ФЗ от 07.05.2013 №100-ФЗ «О внесении изменений в подразделы 4 и 5 раздела I части первой и статью 1153 части третьей ГК РФ» [2]. Тоже самое можно сказать и о ст. 174, в соответствии с которой сделка может быть признана судом недействительной, в случаях, когда сторона сделки знала или должна была знать об ограничениях, установленных договором или положением о полномочиях лиц, действующих от имени юридических лиц.

Особое внимание в ГК РФ уделяется добросовестному поведению лиц, которые в силу закона или учредительных документов выступают от имени юридического лица и обязаны действовать в интересах этого юридического лица добросовестно и разумно (п.3 ст. 53 ГК РФ). Зачастую данное положение используется судами при решении трудовых споров. В пример можно привести дело №2-2451/11 от 29 августа 2011 года, которое разрешал Первомайский районный суд города Мурманска, и в соответствии с которым суд пришел к мнению, что, выступая от имени организации, руководитель должен действовать в ее интересах добросовестно и разумно. От качества работы руководителя во многом зависят соответствие результатов деятельности организации целям, ради достижения которых она создавалась, сохранность ее имущества, а зачастую и само существование организации. Кроме того, полномочия по управлению имуществом, которыми наделяется руководитель, и предъявляемы к нему в связи с этим требования предполагают в качестве одного из необходимых условий успешного сотрудничества собственника с лицом, управляющим его имуществом, наличие доверительности в отношениях между ними [10].

Таким образом, рассмотрев практику применения дел судами мы можем прийти к выводу, что разрешение гражданских дел приобретает новый смысл, в связи с появлением принципа добросовестности. Достаточно часто данный принцип рассматривается при разрешении трудовых споров между работниками и работодателями, но и не менее часто встречаются дела, в которых доказывается добросовестность приобретателя какой-либо вещи. Однако добросовестность порой бывает сложно доказать, так, согласно п. 38 Постановления от 29 апреля 2010 г. Пленума Верховного Суда Российской Федерации №10 и Пленума Высшего Арбитражного Суда Российской Федерации №22 «О некоторых вопросах, возникающих в судебной практике при разрешении споров, связанных с защитой права собственности и других вещных прав» – приобретатель признается добросовестным, если докажет, что при совершении сделки он не знал и не должен был знать о неправомерности отчуждения имущества продавцом, в частности принял все разумные меры для выяснения правомочий продавца на отчуждение имущества. Ответчик может быть признан добросовестным при-

обретателем имущества при условии, если сделка, по которой он приобрел владение спорным имуществом, отвечает признакам действительной сделки во всем, за исключением того, что она совершена неуправомоченным отчуждателем [4].

Список литературы

1. Гражданский Кодекс Российской Федерации (в ред. ФЗ от 5.05.2014 №99-ФЗ) [Текст] // Российская газета. – 2014. – №6373.
2. ФЗ от 07.05.2013 №100-ФЗ «О внесении изменений в подразделы 4 и 5 раздела 1 части первой и статью 1153 части третьей Гражданского кодекса Российской Федерации» [Текст] // Российская газета. – 2013. – №99.
3. Федеральный закон от 30.12.2012 №302-ФЗ (ред. от 04.03.2013) «О внесении изменений в главы 1, 2, 3 и 4 части первой Гражданского Кодекса Российской Федерации» [Текст] // Собрание законодательства Российской Федерации. – 2012. – №53(1). – Ст. 7627.
4. Постановление Пленума ВС РФ №10, Пленума ВАС РФ №22 от 29.04.2010 «О некоторых вопросах, возникающих в судебной практике при разрешении споров, связанных с защитой права собственности и других вещных прав» [Текст] // Российская газета. – 2010. – №109.
5. Информационное письмо Президиума ВАС РФ от 13.11.2008 №126 «Обзор судебной практики по некоторым вопросам, связанным с истребованием имущества из чужого незаконного владения» [Текст] // Вестник ВАС РФ. – 2009. – №1.
6. Брокгауз Ф.А., Ефрон И.А. Энциклопедический словарь Брокгауза и Ефрона // [Электронный ресурс]. – Режим доступа: <http://dic.academic.ru>
7. Вердиян Г. Морально-нравственная категория «добросовестность» в системе правовых понятий гражданского законодательства современной России [Текст] // Юридический журнал. – 2011. – №3. – С.13-26.
8. Ожегов С.И. Толковый словарь русского языка [Текст] / Изд. 18-е. М.: Русский язык. -1986. – 752с.
9. Цицерон. Речь в защиту Луция Корнелия Бальба: приложение / пер. В. О. Горенштейна // [Электронный ресурс]. – Режим доступа: <http://ancientrome.ru/antlit/cicero/oratio/balbus-f.htm>
10. Дело №2-2451/11 Первомайского районного суда города Мурманска. от 24 августа 2011г. // [Электронный ресурс]. – Режим доступа: <http://bsr.sudrf.ru/big/sudrf.html>

Кушнер Оксана Владимировна

магистрант

Золотухина Наталья Михайловна

д-р юрид. наук, профессор, заведующая кафедрой, Заслуженный юрист РФ

НОУ ВПО «Университет российской академии образования»

г. Москва

ЗЛОУПОТРЕБЛЕНИЕ КАК ПРЕДЕЛ ОСУЩЕСТВЛЕНИЯ ПРАВА

Аннотация: в статье рассмотрены основные проблемы определения юридической природы «злоупотребление правом». Проведено структурирование «злоупотребления правом» с учетом форм проявления и наступающих последствий, которые осуществлены на основе обзора юридической литературы, современного российского законодательства по проблемам, связанным со злоупотреблениями правом, а также анализ судебной практики.

Ключевые слова: злоупотребление правом, добросовестность, правовое поведение, недобросовестное поведение, последствия недобросовестного поведения.

Юридическая наука не содержит единого определения как «злоупотребление правом». Обзор юридической литературы, современного российского законодательства, немногочисленной судебной практики, сводится к установлению пределов гражданской правосубъектности (ст. 10 ГК РФ, ст. 12 ГК РФ, ст. 201 УК РФ).

Гражданская правосубъектность свойства лица, обладающего правами и обязанностями в сфере гражданского оборота (ст. 2 ГК РФ). Гражданская правосубъектность состоит из правоспособности (ст. 17,18 ГК РФ [1], ст. 53 ГК РФ) и дееспособности (ст. 21 ГК РФ, ст. 53 ГК РФ). Гражданская правоспособность означает способность быть субъектом гражданских прав и обязанностей, а также возможность иметь любое право или обязанность из допускаемых законом [2]. Под дееспособностью лица понимается способность приобретать и осуществлять гражданские права, создавать для себя гражданские обязанности и исполнять их (п. 1 ст. 21 ГК РФ). Гражданская дееспособность юридического лица возникает одновременно с его гражданской правоспособностью с момента государственной регистрации организации и обладает специальным содержанием [3]. В научной литературе отмечается, что сущность правоспособности, не в «праве», а в «способности» [4]. Учитывая вышеизложенное, правоспособность является основой сущности права, используемого для поставленных целей и потребностей субъекта, при этом дееспособность обеспечивает общественно-юридическое признание совершаемых субъектом действий [5].

Гражданский кодекс РФ указывает на то, что лица, осуществляющие свои права, свободны в своих действиях (ст. 9 ГК РФ), но в установленных пределах (ст. 10 ГК РФ). Притом, что их действия, как субъектов права, не должны причинять вред другим лицам, не должны препятствовать нормальному гражданскому обороту; они не должны обогащаться тем или иным образом за счет других участников гражданского оборота, т.е. должны быть добросовестными и разумными в условиях равенства сторон (ст. 1 ГК РФ).

Анализируя статью 10 ГК РФ, Волков А.В. обращает внимание на то, что эта статья, как норма прямого действия «работает» только в ситуации правовой неопределенности, когда либо отсут-

ствует соответствующая специальная норма права, регулирующая возникший казус, либо специальная действующая норма права не способна из-за своего юридического содержания (формализма, ошибок, пробелов) качественно разрешить стоящую перед ней задачу [4].

Рассматривая искивые заявления о злоупотреблении правом при совершении сделок, Верховный Суд РФ [6] предлагает следующий подход. Согласно п. 3 ст. 1 ГК РФ при установлении, осуществлении и защите гражданских прав и при исполнении гражданских обязанностей участники гражданских правоотношений должны действовать добросовестно. Никто не вправе извлекать преимущество из своего незаконного или недобросовестного поведения (п. 4 ст. 1 ГК РФ). В силу абзаца первого п. 1 ст. 10 ГК РФ не допускается осуществление гражданских прав исключительно с намерением причинить вред другому лицу, действия в обход закона с противоправной целью, а также иное заведомо недобросовестное осуществление гражданских прав (злоупотребление правом).

В случае несоблюдения данного запрета суд на основании п. 2 ст. 10 ГК РФ с учетом характера и последствий допущенного злоупотребления отказывает лицу в защите принадлежащего ему права полностью или частично, а также применяет иные меры, предусмотренные ст. 12 ГК РФ.

Согласно п. 1 ст. 168 ГК РФ сделка, нарушающая требования закона или иного правового акта, является оспоримой, если из закона не следует, что должны применяться другие последствия нарушения, не связанные с недействительностью сделки. В силу п. 2 ст. 168 ГК РФ, если из закона не следует иное, сделка, нарушающая требования закона или иного правового акта и при этом посягающая на публичные интересы, либо права и охраняемые законом интересы третьих лиц, ничтожна.

Злоупотребление правом при совершении сделки нарушает запрет, установленный ст. 10 ГК РФ, поэтому такая сделка признается недействительной на основании ст. 10 и 168 ГК РФ [7].

Арбитражные суды в рамках установления причинно-следственной связи, в большинстве случаев, указывали на то, что при заключении сделок, лица, исполнявшие функции единоличных исполнительных органов юридических лиц, при заключении договоров, руководствовались мотивами недобросовестности при: извлечении прибыли, сокрытии имущества, причинении вреда имущественным интересам, получении денежных средств, обходе закона с противоправной целью [8].

Принцип добросовестности и принцип недопустимости злоупотребления правом, являются основополагающими и отражают тенденции развития гражданско-правовой системы РФ, они способствуют укреплению единства норм права и правовых отношений, субъективного и объективного права. Вышеуказанные принципы устанавливают подход к толкованию и применению норм права, заполняют пробелы в праве, не оставляя принципы гражданского права не рассмотренными в силу несовершенства законодательства.

Рассмотрение принципов добросовестности и недопустимости злоупотребления правом являются правовым равенством для участников гражданских правоотношений.

Термин равенства сторон по своей сути содержит: независимость, свободу волеизъявления субъектов гражданского права, свободу взглядов и суждений, свободу договора, неприкосновенность собственности, а также соотношение сторон в рамках исполнения ими своих прав в рамках гражданского оборота. В принципе юридического равенства заключена основная сущность гражданско-правовой системы и через него она обретает всю свою юридическую жизнь.

Принцип юридического равенства участников гражданско-правовых отношений, по мнению ряда учёных, является одномоментно и методом цивилистического регулирования [9].

Юридическое равенство субъектов, справедливо отмечает О.А. Поротикова, нельзя назвать методом регулирования, поскольку оно есть его конечная цель. Цивилистика достигает этой цели, используя дозволительный метод регулирования, метод минимизации запретов, прием диспозитивности правовых норм, а также благодаря саморегулированию участниками своих имущественных отношений посредством договора [10].

Способы защиты гражданских прав в общем плане перечислены в статье 12 ГК РФ, а также содержатся непосредственно в самой статье 10 ГК РФ (отказ в защите права возмещение убытков). Нередки случаи, когда кредитор, обратившийся за защитой в суд, сталкивается со встречными требованиями должника, преследующими цель затянуть спор или уйти от ответственности.

Так, например, в денежных требованиях должник (ответчик по делу) заявляет иск о признании договора, по которому он уже получил и использовал товар, недействительным по мотиву мнимости сделки, её заинтересованности и т.п. Недобросовестный заявитель встречного требования о недействительности сделки обычно исполнение обязательства по сделке уже принял, но по определенным причинам не хочет делать встречного представления. У заявителя в этом случае нет действительного юридического интереса, кроме как выиграть время, попользоваться чужим имуществом, склонить контрагента к мировому соглашению, вместо товара вернуть компенсацию без денежной неустойки и т.п [11].

Интересная ситуация, когда злоупотребление правом на защиту происходит с использованием самой статьи 10 ГК РФ, с помощью которой теоретически можно аннулировать любое субъективное гражданское право, объявив, что его носитель выходит за пределы правоосуществления. Признание субъекта добросовестным либо недобросовестным означает по факту признание его поведения правомерным либо неправомерным. Однако за неправомерность в смысле недобросовестности не следует наказание, а применяются иные, более гибкие санкции, как-то: блокировка возникновения прав и обязанностей (ст. 157 ГК РФ), передача вещи в собственность (ст. 220, 302), возмещение доходов (303 ГК РФ), возмещение вреда (ст. 1103 ГК РФ), изъятие материального носителя исключительных прав (ст. 1252 ГК РФ), реституция и т.п.

Приведенные выше наказания за недобросовестные действия субъектов связаны с характером их поведения при реализации своих прав, их мотивы, а также нормы, которые ими были нарушены или превышены с целью создания видимости законной реализации своего субъективного права.

Таким образом, при злоупотреблении правом субъект всегда действует в рамках личных (общественный) интересов, неоправданности, нелогичности, лицемерности, недобросовестности, эгоистического умысла (вины) при видимости использования субъективного гражданского права (обязанности) на стадии установления, осуществления, защиты ими своих гражданских прав (исполнения обязанностей), наличие при этом правовой неопределенности, отсутствие специальной регулирующей нормы права.

Список литературы

1. Гражданский кодекс Российской Федерации (часть первая) от 30.11.1994 № 51-ФЗ (ред. от 11.02.2013) // Российская газета. 08.12.1994. № 238 - 239 // СПС «КонсультантПлюс» [Электронный ресурс]. – Режим доступа: http://www.consultant.ru/cabinet/archive/nw/?utm_campaign=attract_readers&utm_source=google.adwords&utm_medium=cpc&utm_term=nov09&utm_content=92&gclid=CP3lqPaVvMYCFcXacgodO6QI5w
2. Козлова Н.В. Правосубъектность юридического лица. – М., 2005. – С. 36, 37.
3. Иоффе О.С. Развитие цивилистической мысли в СССР (часть первая) // Избранные труды по гражданскому праву. 2-е издание, исправленное. – М., 2003. – С. 325–333
4. Волков А. В. О совершенствовании ст. 10 ГК РФ. Журнал Вестник СТАЛ, 2009.
5. Гражданское право. Учеб. в 3-х томах. Т 1 / Е.Н. Абрамова, Н.Н. Аверченко, Ю.В. Байгушева и др., под редакцией А.П. Сергеева. – М.: ТК Велби, 2009 – с. 148.
6. Обзор судебной практики Верховного Суда Российской Федерации № 1 2015, утв. Президиумом Верховного Суда РФ от 04.03.2015 (извлечение) // СПС «КонсультантПлюс» [Электронный ресурс]. – Режим доступа: http://www.consultant.ru/cabinet/archive/nw/?utm_campaign=attract_readers&utm_source=google.adwords&utm_medium=cpc&utm_term=nov09&utm_content=92&gclid=CP3lqPaVvMYCFcXacgodO6QI5w
7. Определение Верховного Суда РФ от 15.12.2014 по делу № 309-ЭС14-923, А07-12937/2012 (Судебная коллегия по экономическим спорам); Постановление Президиума ВАС РФ от 24.06.2014 № 3894/14 по делу № А36-408/2013
8. Постановление Президиума ВАС РФ от 11.02.2014 № 13846/13 по делу №А19-2903/10-58
9. Егоров Н.Д. Гражданское право как отрасль права // Гражданское право: Учебник/Под ред. Сергеева А.П., Толстого Ю.К. – М., 1998. Ч.1. – С. 8–9.
10. Поротикова О.А. Проблема злоупотребления субъективным гражданскими правом / О.А. Поротикова. – 2-е изд., и доп. – М.: Волтерс Клувер, 2008. – С. 34
11. Волков А.В. «Принцип недопустимости злоупотребления гражданскими правами в законодательстве и судебной практике (Анализ более 250 судебных дел о злоупотреблении правом)».
12. Братусь С.Н. Предмет и система советского гражданского права. – М., 1963. – С. 135.
13. Волков А.В. «Обход закона как наивысшая форма злоупотребления правом». Журнал «Гражданское право», №2, 2013.
14. Васьковский Е.В. Цивилистическая методология. Учение о толковании и применении гражданских законов. – М.: АО «Центр ЮрИнфоР», 2002. – С. 224.
15. Информационное письмо Президиума ВАС РФ от 25.11.2008г. № 127 «Об обзоре практики применения арбитражными судами ст. 10 ГК РФ».
16. Кудрявцев В.Н. Правовое поведение: норма и патология. – М.: Наука, 1982. С.42;
17. Общая теория государства и права. Академический курс в 2-х томах / Под ред. Марченко М. Н. Том 2. Теория права. – М.; Издательство «Зерцало», 1998. – С. 560.
18. Поротикова О. А. Проблема злоупотребления субъективным гражданским правом. – М.: Волтерс Клувер, 2007. – С. 10.
19. Садиков О.Н. Принципы нового гражданского законодательства СССР // Советское государство и право. 1991. – №10. – С. 20.
20. Тархов В. А. Гражданское право. Курс. Общая часть – Уфа: Уфимский юридический институт МВД, 1998. – С. 107.
21. Теория государства и права. Курс лекций / Под ред. Н.И. Матузова и А.В.Малько. – М.: Юристъ, 2001. – С. 524.
22. Теория государства и права. Учебник для юр. вузов и факультетов/Под ред. В.М. Корельского и В.Д. Перевалова. – М.: Издательская группа ИНФРА'М-НОРМАЛЭЭТ.С.ЧСН
23. Экимов А.И. Интересы и право в социалистическом Обществе. – Л. 1984. – С. 90.

Муратова Евгения Николаевна
канд. филол. наук, преподаватель
ФГКОУ ВПО «Волгоградская академия МВД РФ»
г. Волгоград, Волгоградская область

ВОЗМОЖНОСТИ «ВИРТУАЛЬНОГО ОТДЕЛА ПОЛИЦИИ» В РЕАЛИЗАЦИИ УГОЛОВНОЙ ПОЛИТИКИ (ИЗ ОПЫТА ПОЛИЦИИ ФРГ)

Аннотация: в данной статье авторами анализируются реалии современной немецкой уголовной политики. Раскрывается неоднозначность понятия «уголовная политика» в отечественной и зарубежной юриспруденции. Характеризуются основные принципы, отличительные черты и приоритеты немецкой уголовной политики на современном этапе. Интернет-служба полиции рассматривается как средство социального взаимодействия в ходе реализации уголовной политики.

Ключевые слова: уголовная политика, профилактика преступности, партнерство, обеспечение безопасности, коммунальная уголовная политика, виртуальный отдел полиции.

Понятие «уголовная политика» не является однозначным в современной российской и зарубежной юридической науке. В собственном смысле слова уголовная политика – это «политика государства в области борьбы с преступностью, реализуемая средствами уголовного права» [2].

Как отмечает И.А. Александрова, уголовная политика в широком смысле включает уголовно-правовую, уголовно-процессуальную, уголовно-исполнительную и криминологическую (профилактическую) составляющие [1]. Правоведы Германии причисляют к уголовной политике все политические действия и государственные меры, которые прямо или косвенно, принудительно или превентивно служат борьбе с преступностью и профилактике преступности. Следует отметить, что особое значение в немецкой концепции уголовной политики придается именно профилактике [4, с. 248–253; 7, с. 11].

Широкое толкование понятия уголовной политики подразумевает многочисленные точки пересечения с другими политическими сферами -социальной, молодежной, школьной политикой и т.д.

Современная уголовная политика Германии в течение последних десятилетий претерпела ряд серьезных изменений. Их первопричиной стали общественно-политические метаморфозы: объединение Германии, изменение мировой геополитической ситуации, свободное передвижение лиц и товаров, возмозжность электронной коммуникации в реальном масштабе времени, становление всемирной мобильности. Глобализация подлжает отныне не только экономика, но и социальные проблемы, переносимые миграционными потоками и, с недавнего времени, терроризмом.

Немецкая уголовная политика, по мнению ведущих специалистов в области права (К. Кунц, 1995, 2005; С. Prittwitz, 2008; Н. Putzke, 2006; Н. Zipf, 1980 и др.), характеризуется следующими отличительными чертами:

1. Большая дифференциация форм и средств по сравнению с более ранними этапами общественно-политического развития Германии.

2. Размывание границ между внешней и внутренней безопасностью, борьбой с внешними врагами и внутренней преступностью.

3. Изменение целей уголовной политики и иное толкование понятия «контроль преступности» как понятия уголовно-социологического [3].

4. Декриминализация отдельных видов поведения, считавшегося прежде преступным (например, некоторых деяний в области сексуального поведения), расширение возможности не преследовать преступника в уголовном порядке [3].

5. «Сыгранность» государства, полиции, частных, коммерческих, коммунальных и общественных организаций в реализации уголовной политики. «Партнерство» по обеспечению безопасности / «Sicherheitspartnerschaft» четко определяет участников и обязанности сторон по реализации уголовной политики [5, с. 9].

6. Мотивирование и нацеливание общественности (в том числе и средствами массовой информации) на взаимодействие с правоохранительными органами.

По результатам опроса населения Германии, тема преступности и борьба с ней входит в десятку самых насущных проблем немецкого общества («Top Ten»). Показателен пример, приведенный Карлом Кунцем: в детских комиксах Микки-Маус «мутирует» в супер-детектива, который беспощадно борется с преступниками, и поэтому он достоин подражания [5].

В рамках идеи «коммунальной уголовной политики» / «Community Policing» полиция не ограничивается неотложными действиями по отражению опасности и преследованию преступлений. Преступность, безопасность и порядок рассматриваются во взаимосвязи с другими социальными проблемами в обществе и каждой отдельной общине. Полицейское взаимодействие однозначно обращено в сторону профилактики правонарушений.

Максимальная приближенность полиции к гражданам становится возможной благодаря таким современным реалиям как официальный портал немецкой полиции «Polizei.de» [6], «Интернет-полиция», «виртуальный отдел полиции», «Интернет-служба» полиции. Традиционные методы и средства, обеспечивающие реализацию уголовной политики, дополняются новейшими техническими разработками. Например, немецкая полиция широкомасштабно использует возможности Центра программного обеспечения «INPOL-Land-POLAS-Competence-Center / IPCC». Цель создания данного центра – разработка, внедрение и поддержка компьютерных мобильных проектов для полиции и полицейской криминалистики.

Наряду с осуществлением непосредственных полицейских задач, к наиболее распространенным видам полицейской деятельности по реализации уголовной политики посредством «виртуального отдела полиции» относятся:

1. Информирование, просвещение населения и профилактическая работа.

2. Анализ и мониторинг деятельности сотрудников полиции.

3. Профорентирование (в том числе он-лайн-тестирование кандидатов) и организация производственной практики для обучающихся (с предоставлением учебных помещений и полицейских наставников) [см., например, www.polizei-sachsen.de].

Немаловажное значение имеет организация образовательной деятельности для сотрудников правоохранительных органов. Например, дистанционный модуль «Виртуальный отдел полиции» / «Virtuelle Dienststelle» – это часть дидактического концепта в профессиональной сфере «Полицейский менеджмент» в Немецкой Высшей школе полиции / «Deutsche Hochschule der Polizei / DHPol» (Северный Рейн-Вестфалия) [7]. Данный концепт (наряду со многими прочими составляющими) образует учебную среду, которая используется для подготовки курсантов (офицеров полиции – руководителей среднего и высшего звена). В ходе теоретической подготовки участники проекта изучают психологические основы полицейского менеджмента. Формирование управленческих навыков происходит на практических занятиях в ходе решения конкретных полицейских задач и реагирования на реальные критические ситуации, которые мотивируют и нацеливают курсантов принимать обоснованные управленческие решения.

Применительно к задачам, организации, кадровой и должностной структуре, сфере деятельности, виртуальный отдел полиции соответствует соответствующей полицейской единице на уровне района или города Виртуальный отдел полиции располагает патрульно-постовой службой с 4-мя оперативными группами, службой криминальной полиции с 4-мя комиссариатами и маленьким полицейским участком, который в определенной части города по требованию осуществляет розыскную деятельность и патрулирование.

В заключение отметим, что регулирование преступности и поддержание социального мира является целью современной уголовной политики. К ее приоритетам относятся превентивная деятельность и поиск оптимального соотношения наказаний с иными средствами, которые обеспечивают социальный порядок. Интернет-служба и виртуальный отдел полиции содействуют социальному взаимодействию в ходе реализации уголовной политики.

Список литературы

1. Александров А.И. Уголовная политика и уголовный процесс в российской государственности: история, современность, перспективы, проблемы / А.И. Александрова // Под ред. В.З. Лукашевича. – СПб.: Изд. гос. универ., 2003.
2. Егорова Н.А. Об антикоррупционной уголовной политике России на современном этапе / Н.А. Егорова // Российский криминологический взгляд. – 2007. – №4. – С. 138–140.
3. Касторский Г.Л. Современная уголовная политика в Германии / Г.Л. Касторский // Правоведение. – 1993. – №5. – С. 127–128.
4. Kaiser, Günther. Verbrechenskontrolle und Verbrechensvorbeugung. In: Kleineskriminalologisches Wörterbuch, hrsg. Von Günther Kaiser, Hans-Jürgen Kerner u.a., 2. vollst. neubearb. Auflage, C.F. Müller Juristischer Verlag, Heidelberg 1985, 508–513.
5. Kunz, Karl-Ludwig. Grundzüge der heutigen Kriminalpolitik / Kunz Karl-Ludwig // Neue Kriminalpolitik 17 (2005). Hef 4, 151–156.
7. Offizielle Seite der Polizei Startseite [Электронный ресурс]. – Режим доступа: <http://www.polizei.de>.
8. Schwind, Hans-Dieter. Kriminologie / Hans-Dieter Schwind. – 6. neubearb. unterweit. Auflage, Kriminalistik-Verlag, Heidelberg 1995.
9. Virtuelle Dienststelle der Polizei [Электронный ресурс]. – Режим доступа: <http://www.www.1.polizei.-nrw.de./virtuelle-dienststelle/Start/>.

Самарина Татьяна Петровна

канд. ист. наук, доцент
АНОО ВО «Одинцовский гуманитарный университет»
г. Одинцово, Московская область

ПРЕДВАРИТЕЛЬНЫЙ ДОГОВОР И ЗАВЕРЕНИЯ ОБ ОБСТОЯТЕЛЬСТВАХ: НЕКОТОРЫЕ ВОПРОСЫ СОВЕРШЕНСТВОВАНИЯ ДЕЙСТВУЮЩЕГО ГРАЖДАНСКОГО ЗАКОНОДАТЕЛЬСТВА

Аннотация: в статье рассматриваются некоторые вопросы изменений действующего законодательства в области правового регулирования договора.

Ключевые слова: гражданско-правовой договор, предварительный договор, публичный договор, рамочный договор, заверения об обстоятельствах.

Понятие и общие положения о договоре содержатся в главах 27-29 Гражданского кодекса РФ. В настоящее время обсуждается проект закона о модернизации ГК РФ (проект федерального закона о внесении изменений в части первую, вторую, третью и четвертую Гражданского кодекса РФ, а также в отдельные законодательные акты Российской Федерации [1]).

Некоторые изменения предполагается внести в положения ГК РФ о договоре, а некоторые уже внесены. В частности, в ст. 426 ГК РФ уточнено понятие публичного договора и более четко определены требования к его существенным условиям (например, условия об одинаковой цене товаров работ и услуг для потребителей соответствующей категории; в проекте также указывается, что иные условия публичного договора не могут быть установлены исходя из преимуществ отдельных потребителей или оказания им предпочтения, за исключением случаев, когда законами или иными правовыми актами допускается предоставление льгот отдельным категориям потребителей), более того, отказ лица, осуществляющего предпринимательскую или иную приносящую доход деятельность от заключения публичного договора при наличии возможности предоставить потребителю соответствующие товары, услуги, выполнить для него соответствующие работы не допускается. В случае уклонения лица, осуществляющего предпринимательскую деятельность от заключения публичного договора, другая сторона имеет право обратиться в суд с требованиями о понуждении заключения договора и требовать возмещения убытков [2]).

Помимо возможности заключения предварительного договора (ст. 429 ГК РФ) в ГК РФ введен новый вид договора, который широко применяется и применяется в предпринимательской деятельности как договор о намерениях, а именно рамочный договор (ст. 429.1. ГК РФ). Рамочный договор или договор с открытыми условиями – это договор, определяющий общие условия обязательственных взаимоотношений сторон, которые могут быть конкретизированы и уточнены сторонами путем заключения отдельных договоров, подачи заявок одной из сторон или иным образом на основании либо во исполнение рамочного договора. В чем же сходство и различие предварительного и рамочного договоров? Как известно, предметом предварительного договора является заключение основного договора, обязанность заключить договор возникает для обеих сторон предварительного договора; исполнение этой обязанности должно быть осуществлено по истечении установленного договором срока, в предварительном договоре должны быть все существенные условия будущего договора. Рамочный договор позволяет более гибко регулировать взаимоотношения сторон, заключать различные договоры в будущем, поскольку в нем могут быть определены общие условия обязательственных взаимоотношений сторон и нет необходимости в четком определении существенных условий будущих договоров.

Еще одна предполагаемая новелла – это: «заверение об обстоятельствах» (ст. 431.2 проекта ГК РФ [3]), суть которой в том, что «сторона, которая при заключении договора или после его заключения дала другой стороне недостоверные заверения об обстоятельствах, имеющих значение для заключения договора или его исполнения (в том числе относящиеся к предмету договора, полномочиям на его заключение, соответствию договора применимому к нему праву, наличию необходимых лицензий и разрешений, своему финансовому состоянию) обязана возместить другой стороне, разумно полагающейся на соответствующие заверения, причиненные этим убытки». Сравним содержание ст. 469, ст. 475 ГК РФ и ст. 431.2 Проекта ГК РФ.

В соответствии со ст. 469 ГК РФ продавец обязан передать покупателю товар, качество которого соответствует договору купли-продажи. При отсутствии в договоре купли-продажи условий о качестве товара продавец обязан передать покупателю товар, пригодный для целей, для которых товар такого рода обычно используется.

Если недостатки товара не были оговорены продавцом, покупатель которому передан товар ненадлежащего качества, вправе по своему выбору потребовать от продавца:

- соразмерного уменьшения покупной цены;
- безвозмездного устранения недостатков товара в разумный срок или возмещения своих расходов на устранение недостатков товара.

В случае существенного нарушения требований к качеству товара (т.е. в случае обнаружения неустранимых недостатков, недостатков, которые не могут быть устранены без несоразмерных расходов или затрат времени, или выявляются неоднократно, либо проявляются вновь после их устранения, и других подобных недостатков) покупатель вправе по своему выбору:

- отказаться от исполнения договора купли-продажи и потребовать возврата уплаченной за товар денежной суммы;

- потребовать замены товара ненадлежащего качества товаром, соответствующим договору.

Данная статья Проекта ГК РФ значительно дополняет и расширяет положения действующего ГК РФ о качестве товара. Кроме того, в ней речь идет не только о предмете договора и его качестве, но и о полномочиях стороны на заключение договора, наличии необходимых лицензий и разрешений.

Таким образом, в проекте ГК РФ и действующем гражданском законодательстве предъявляются более жесткие требования к добросовестности и разумности участников гражданского оборота, а также усиливаются и меры гражданско-правовой ответственности за недостоверные заверения контрагента (в качестве санкции предусматривается возможность взыскания причиненных убытков с недобросовестной стороны, а также возможность одностороннего отказа от договора).

Список литературы

1. Гражданский кодекс РФ Часть первая//Собрание законодательства Российской Федерации от 5 декабря 1994 г. № 32 ст. 3301 (в ред. от 08.03.2015 г.).
2. П. 4 ст. 445 Гражданского кодекса РФ. Часть первая//Собрание законодательства Российской Федерации от 5 декабря 1994 г. №32 ст. 3301 (в ред. от 08.03.2015 г.).
3. Гражданский кодекс Российской Федерации с изменениями, предусмотренными Проектом ФЗ «О внесении изменений в части первую, вторую, третью и четвертую Гражданского кодекса РФ, а также в отдельные законодательные акты Российской Федерации». – М.: Проспект, 2012.

Синцова Екатерина Владимировна

магистрант

Маркин Александр Валентинович

канд. юрид. наук, доцент, заведующий кафедрой

ФГБОУ ВПО «Тольяттинский государственный университет»
г. Тольятти, Самарская область

СОВЕРШЕНСТВОВАНИЕ ГОСУДАРСТВЕННОГО РЕГУЛИРОВАНИЯ В СФЕРЕ ЗАЩИТЫ ПРАВ АВТОРА НА РЕЗУЛЬТАТЫ ИНТЕЛЛЕКТУАЛЬНОЙ ДЕЯТЕЛЬНОСТИ

Аннотация: в статье рассмотрены современные подходы к правовому регулированию инноваций в отечественном законодательстве в части защиты прав разработчиков изобретений, создаваемых в рамках исполнения ими своих трудовых обязанностей; описаны существующие на практике правовые режимы служебных, первоначальных свободных и производных свободных изобретений, проанализированы их основные особенности; раскрыто соотношение прав разработчика и работодателя на конечные результаты интеллектуальной деятельности в зависимости от отнесения их к тому или иному правовому режиму.

Ключевые слова: правовое регулирование инноваций, результаты интеллектуальной деятельности, служебное изобретение, первоначальное свободное изобретение, производное свободное изобретение, исключительное право, патент, простая лицензия.

В современном мире отставание в развитии и совершенствования системы разработки и внедрения наукоемких технологий приводит к значительному снижению конкурентоспособности государства. В нашей стране необходимость стимулирования инновационных процессов ощущается особенно остро.

В сфере правового регулирования инноваций важнейшей задачей является обеспечение законодательной защиты прав разработчиков изобретений, а также инвесторов и заказчиков, которые обеспечивают необходимые условия для осуществления исследований.

496 Приоритетные направления развития науки и образования

В ходе анализа отечественного законодательства в данной области все возможные изобретения имеет смысл разделить на служебные, первоначальные свободные и производные свободные. Эти разновидности отличаются друг от друга, главным образом, по правовым основаниям получения статуса свободного изобретения и, по сути, содержанию правового режима.

К первоначальным свободным изобретениям следует отнести изобретения, созданные работником, но не являющиеся при этом служебными. В соответствии с п. 5 ст. 1370 Гражданского Кодекса РФ, «изобретение, полезная модель или промышленный образец, созданные работником с использованием денежных, технических или иных материальных средств работодателя, но не в связи с выполнением своих трудовых обязанностей или конкретного задания работодателя, не являются служебными...» [1].

В этом случае право на получение патента и исключительное право на такое изобретение будет принадлежать работнику. В свою очередь, работодатель вправе по своему желанию требовать предоставления ему либо простой лицензии (безвозмездно) на использование данного изобретения в собственных целях и на весь период действия исключительного права, либо возмещения затрат, которые были им понесены в процессе создания этого изобретения.

К производным свободным изобретениям относятся изобретения, которые имеют на момент создания все признаки служебного изобретения.

Согласно закону, служебное изобретение может изменить статус на «производное свободное изобретение», причем как без согласия работодателя (например, если работодателем не совершены действия по получению патента в установленный законом срок), так и в результате его добровольного волеизъявления. Согласно п. 4 ст. 1370 Гражданского Кодекса РФ, «если наниматель утрачивает права на получение патента на изобретение, то это право переходит работнику» [1].

Однако и в этом случае работодатель может иметь право использовать изобретение в своей деятельности на условиях простой (неисключительной) лицензии с выплатой разработчику (обладателю патента) денежной или иной компенсации, существенные условия которой должны быть определены в двусторонне договоре, который действует в течение всего срока действия патента.

Таким образом, на практике существует 3 отличающихся друг от друга (и даже взаимоисключающих) правовых режима:

- правовой режим служебных изобретений;
- правового режим первоначальных свободных изобретений;
- правовой режим производных свободных изобретений.

При этом правовые режимы изобретений, которые созданы разработчиком по собственному желанию, а также по заказу, по договору или контракту могут определенным образом взаимодействовать с перечисленными правовыми режимами (т.е. взаимоисключающими с ними не являются).

В российском законодательстве закреплено право автора на результаты инновационной (интеллектуальной) деятельности за непосредственным разработчиком, вне зависимости от принадлежности изобретения к тому или иному правовому режиму. Однако сам факт создания изобретения в результате выполнения разработчиком своих трудовых обязанностей автоматически приводит к появлению у его работодателя исключительного права на служебное изобретение, в том случае, если трудовым или иным гражданско-правовым договором не было предусмотрено иное.

Важным моментом является также и то, что исключительное право работодателя на служебное изобретение никак не связано со сроком, на который заключен трудовой или иной договор с разработчиком. Увольнение автора не приводит к возвращению ему исключительного права на изобретение.

Согласно действующему законодательству, работодатель обязан изъявить желание на закрепление за собой права собственности на служебное изобретение в течение 4-х месяцев с момента получения от разработчика уведомления о создании им данного объекта интеллектуальной собственности, однако срока, в течение которого это уведомление должно быть направлено, в нормативно-правовых актах не содержится.

Если же желание работодателя выражено не будет, то право на получение патента переходит к разработчику.

Перечисленные правила взаимодействия между разработчиком служебных изобретений и его работодателем могут быть изменены – в случае заключения между ними соответствующего договора.

В п. 3 ст. 1228 ГК РФ указано, что «исключительное право на результат интеллектуальной деятельности, созданный творческим трудом, первоначально возникает у его автора. Это право может быть передано автором другому лицу по договору, а также может перейти к другим лицам по иным основаниям, установленным законом» [1].

Как видно, в данном пункте подчеркивается гражданско-правовая природа прав разработчика на объекты интеллектуальной собственности, соответственно, налицо имеющаяся у автора возможность реализовывать эти права, например, посредством заключения коммерческого договора [2].

Согласно абз. 2 п. 2 ст. 1 ГК РФ «гражданские права могут быть ограничены только в силу закона и в той мере, в какой это необходимо в целях защиты основ конституционного строя, нравственности, здоровья, прав и законных интересов других лиц, обеспечения обороны страны и безопасности государства» [1].

Однако нормы ст. 1370 ГК РФ предоставляют работодателю (заказчику):

- право на получение патента;
- исключительное право на служебное изобретение;
- право использования свободного (первоначального и производного) изобретения в своей хозяйственной деятельности на условиях простой (неисключительной) лицензии.

В соответствии с п. 3 ст. 1370 ГК РФ «исключительное право на служебное изобретение, служебную полезную модель или служебный промышленный образец и право на получение патента принадлежит работодателю, если трудовым или иным договором между работником и работодателем не предусмотрено иное» [1].

Таким образом, налицо ограничение имущественных прав разработчика (субъекта интеллектуальной деятельности) на созданное им изобретение. Фактически за работодателем (заказчиком) закреплены права на служебное изобретение в силу закона и под условием.

Исходя из проведенного анализа действующих норм российского законодательства, можно сделать вывод о том, что, с одной стороны, текущая правовая защита разработчиков изобретений и иных результатов интеллектуальной деятельности недостаточна. С другой стороны, нет и возможности для ухудшения правового положения разработчика в силу трудового или иного договора, который заключен между автором как работником и заказчиком (работодателем).

Список литературы

1. Гражданский кодекс Российской Федерации. Части 1-4. По состоянию на 5 декабря 2014 года. М.: Омега-Л, 2014. – 558 с.
2. Ершов В.А., Кайль А.Н., Сутягин А.В. Постатейный комментарий к Гражданскому Кодексу Российской Федерации. М.: Гросс-Медиа. – 1446 с.

Старостин Владимир Петрович

канд. филос. наук, доцент

ФГБОУ ВО «Якутская государственная сельскохозяйственная академия»
г. Якутск, Республика Саха (Якутия)

БИОЛОГИЧЕСКИЕ ИСТОКИ КРИМИНАЛЬНОГО ПОВЕДЕНИЯ КАК ОБЪЕКТ ИЗУЧЕНИЯ (К ИСТОРИИ ПРОБЛЕМЫ)

Аннотация: в данной статье автор рассматривает достаточно спорную проблему о биологических основах девиантного поведения, затрагивая вопрос о возникновении проблематики в истории российской и мировой науки.

Ключевые слова: криминальное поведение, психология криминального поведения, биосоциология.

Представители различных научных дисциплин давно проявляют интерес к преступности. Но более всего это относится к попыткам научного объяснения преступности, основанные на давних философских дебатах, особенно в конце XIX века в связи с быстрым развитием биологических и социальных наук. Гораздо важными являются теории, созданные социологами, психологами, моралистами и психиатрами. Например, Лайтнер Уитмер, основатель клинической психологии читал курс лекций о криминальном поведении в университете штата Пенсильвания еще до основания первой психологической клиники в 1896 году, а Г. Стэнли Холл описал исследования несовершеннолетних в книге, опубликованной в 1904 году. Со временем педагогические, клинические и тюремные психологи начали оказывать систематические услуги следователям, судам и пенитенциарным учреждениям. Свой вклад внесли и русские и советские психологи и юристы. Например, С.В. Познышев в 1926 году издал в Ленинграде свой труд под названием «Криминальная психология: преступные типы. О психологическом исследовании личности как субъекта поведения вообще и об изучении личности преступников в частности» [4]. Справедливости ради надо отметить, что после первого издания, вновь книга появилась только в 2007 году. Хотя с 1904 вплоть до начала Великой Отечественной данный выдающийся русский юрист, психолог, профессор Московского Университета, Государственного Московского психоневрологического института и Международной академии наук в Тулузе издал 49 научных трудов. Так как вскоре разработки по судебной (криминальной) психологии были приостановлены и судебно-психологические исследования были прекращены до 1960-х гг., а проблематика предана забвению.

В своей книге Сергей Викторович рассматривает положения, изложенные Ломброзо в знаменитой книге «Новейшие успехи науки о преступнике» [2] и «Преступные типы». Критикуя Ломброзо Энрико Ферри писал: «Я настаиваю на преимущественном значении физиологии при диагностике преступного типа, потому что по одним аномалиям черепа или скелета можно отличить лишь дегенерата или вообще ненормального человека от нормального, но нельзя по одним этим признакам отличить преступника от дегенерата» [6, с. 58].

Отдавая должное деятельности Ломброзо Чезаре, принципиально критикуя конструктивно некоторые ненаучные взгляды итальянского исследователя, Познышев говорит о том, что наряду с нравственной черствостью и снижением чувствительности у прирожденных преступников соединяются непредусмотрительность, в силу чего они глухи угрозам уголовного закона, отсутствием нравственного чувства, сострадания, раскаяния и угрызений совести. У них развито неоправданное тщеславие, переходящее на мстительность и особая гордость. Страсти прирожденных преступность связано со страстью половой, страстью к игре, к лакомой еде и т.д., и они отличаются необузданностью, непостоянством и насильственностью. «Убийцы отличаются обыкновенно стеклянными, холодными глазами, налитыми кровью, большим, часто орлиным, загнутым вниз носом, развитыми клыками, челюстями и скулами» [4, с. 19]. Т.е. преступные лица имеют явные физические признаки, которые наглядно можно фиксировать.

Многие криминологи противятся признанию взгляда, что преступность может быть связана с биологическими характеристиками человека. В их аргументации имеется определенный смысл: биологическая позиция отражает представление о враждебной ущербности преступника и отвлекают внимание от криминогенных социальных условий и подспудно содержат возможность корректировки преступного поведения с помощью генной инженерии или психирургии.

После Второй мировой войны, с началом «холодной войны», военные психологи США, обеспокоенные нарастающим «вьетнамским синдромом» провели несколько секретных социально-психологических исследований по проверке готовности военнослужащих к началу военных действий. Однако, оказалось, что даже к высадке десанта на французское побережье было готово только примерно 15-17%. И только 2% высаженных были явно готовы к ведению активного боя, т.е. проявляли готовность стрелять (убивать) противника. Остальная часть чувствовала некоторое неудобство, прежде всего психологическое, в связи с возможностью убивать.

Исследование, проведенное среди солдат, воевавших во Вьетнаме, просто шокировало исследователей: результаты практически те же, но было выявлено, что около 2% военных испытывали крайнюю необходимость в психологической помощи, так как у них наблюдались ярко выраженные психологические проблемы. Возникает естественный вопрос: а не являются ли эти 2 процента, теми, кто были готовы убивать?

Когда люди совершают античеловеческие преступные деяния, мы их называем животными. А насколько это оправдано? Вспомните хотя бы слова Алешки Карамазова из «Братьев Карамазовых» Федора Достоевского о том, что у животных нет инстинкта братоубийства: да, они могут в каких-то обстоятельствах убить своего противника, даже съесть свое потомство. Но, ведь только люди могут, убив собрата по виду, повесить его голову на кол, чтобы угрожать своим соплеменникам. Только люди могут даже культивировать братоубийство, доказывая «священность» такого рода действия. А каинова печать – она разве не на людях, а не на животных?

Доказано, что, когда у человека возникает необходимость убийства, у него срабатывают те части мозга, которые отвечают именно за человеческие, а отнюдь не животные инстинктивные возможности. Возможно, что это и есть доказательство «окультуренности» братоубийства как вероятного выхода из ситуации, какими бы мотивами они ни руководствовались. Все сказанное напрямую относится и к пониманию судебной этики и психологии. Раскрывая нравственную сущность судьи, И. Бенедикс писал: «Личность судьи, его политические, социальные и чисто человеческие воззрения имеют для судебной практики чрезвычайно важное значение. Чем выше стоит его человечность, чем обширнее его жизненный опыт, чем интенсивнее его самокритика и самодисциплина, тем лучше, более справедливое... применение вверенных ему норм закона сделает он» [7, с. 41]. В истории человечества огромную позитивную роль сыграли системы табу, запретов, традиционных и религиозных предписаний. Но, как подчеркивает современный философ А.А. Мамедов, эволюционируя, люди ослабили действенность этих запретов, вырабатывая новые правила поведения [4, с. 32].

К концу XIX века наметился кризис позитивистской философии. Господство юридического позитивизма идея которого заключается в известной максиме «Законодатель всегда прав», печально сказало на правосудии в России. Сторонники так называемого «возрожденного естественного права» – П.И. Новгородцев, Е.Н. Трубецкой, И.В. Михайловский ратовали за воссоединение права, нравственности и свободы личности, который проходил на фоне общего кризиса государственности: «Право есть низший предел, некоторый минимум нравственности, для всех обязательный. Задача права... не в том, чтобы лежащий во зле мир превратился в Царствие Божие, а в том, чтобы он до времени не превратился в ад» [5, с. 25].

Теоретики возрожденного естественного права в начале XX века полагали, что «основу прочного правопорядка составляет свобода личности и ее неприкосновенность, право только там, где есть свобода личности». Б.А. Кистяковский подчеркивает неразрывную связь права и нравственности как основы русской философии права: «Нормы права и нормы нравственности в сознании русского народа живут в слитном состоянии... Определяя внешнее поведение, правовые нормы, однако, сами не являются чем-то внешним, так как живут прежде всего в нашем сознании и являются такими же внутренними элементами нашего духа, как и этические нормы. Только будучи выраженными в статьях законов или примененными в жизни, они приобретают и внешнее существование» [1, с. 17].

Можно сделать вывод, что наличие у человека сознания не освобождает его от биологических основ своих поступков; возможно, наоборот: биология делает действия и поведение индивида еще более инвариантным. Но если в профанической жизни наличие этого компонента может стать основой разнообразия человеческого феномена, то в каких-либо критических и экстремальных условиях такого рода действие может проявиться самым непредсказуемым образом.

Список литературы

1. Кистяковский Б.А. В защиту права / Вехи. – М., 1990.
2. Ломброзо Ч. Новейшие науки о преступнике / Пер. д-ра Раппопорта. – СПб.: 1892.
3. Мамедов А.А. Тоталитаризм и интеллектуальная свобода // Вестник Московского государственного университета культуры и искусств, 2010. – №6 – . С. 27–32.
4. Познышев С.В. Криминальная психология: преступные типы. О психологическом исследовании личности как субъекта поведения вообще и об изучении личности преступников в частности /Сост. И предисл. В.С. Овчинского, А.В. Федорова. – М.: ИНФРА-М, 2007.
5. Трубецкой Е.Н. Лекции по энциклопедии права. – М., 1913.

Троицкая Елена Викторовна

старший преподаватель

Новороссийский филиал ФГКОУ ВПО «Краснодарский университет МВД РФ»

г. Новороссийск, Краснодарский край

ФОРМИРОВАНИЕ ЭТНИЧЕСКОЙ ТОЛЕРАНТНОСТИ В ОБРАЗОВАТЕЛЬНОМ ПРОЦЕССЕ ВЫСШЕГО УЧЕБНОГО ЗАВЕДЕНИЯ СИСТЕМЫ МВД РОССИИ

Аннотация: в статье анализируются возможности образовательного процесса по формированию установок толерантного сознания и поведения при подготовке полицейского, навыков осуществления профилактики и противодействия различным проявлениям экстремизма в российском обществе.

Ключевые слова: экстремизм, противодействие, предупреждение, преступления экстремистской направленности, образовательный процесс, толерантность.

Произошедшие четыре года назад коренные изменения в деятельности органов внутренних дел изменения коснулись не только переименования милиции в полицию, очевидных организационных и кадровых изменений, но и породили необходимость в обновлении подходов к обучению и воспитанию самих полицейских.

Современный полицейский должен быть готов к работе с различными слоями общества, причем не только интеллектуально, но и психологически. Вступивший в силу с 1 марта 2011 года Закон о полиции прямо указывает на принцип уважения к национальным обычаям и традициям граждан, на необходимость учитывать культурные и иные особенности различных этнических и социальных групп, религиозных организаций, способствовать межнациональному и межконфессиональному согласию [4].

Такое требование к деятельности полицейского как нельзя своевременно, поскольку общество на современном этапе характеризуется взаимной нетерпимостью, озлобленностью, жестокостью, насилием и агрессивностью. Эти черты все чаще проявляются и распространяются среди молодежи, которая в силу своих возрастных особенностей становится благодатной средой для возвращения экстремистских идей. Экстремизм – это одна из тех опасностей, которая все больше угрожает человечеству [3]. И в этой обстановке очевидно, что «необходимой основой развивающихся процессов демократизации и интеграции, сокращения сфер человеческой деструктивности, насилия и нетерпимости» должна стать толерантность [1].

Толерантность – это сложное многоуровневое понятие, основными компонентами которого являются активная нравственная позиция и психологическая готовность к терпимости. В то же время, толерантность не есть всепрощение. Существуют границы толерантности – сохранение своей позиции по отношению к тому, к чему вообще нельзя относиться терпимо: как то – «нетерпимость к явлениям, в которых заложен разрушительный потенциал: преступности, терроризму, ксенофобии, расизму, антисемитизму и т.п., «нетерпимость к нетерпимости» [2].

Формирование установок толерантного сознания и поведения имеет особую актуальность в учебном процессе подготовки полицейского в условиях поликультурного и поликонфессионального региона, каковым является Северный Кавказ.

Полицейскому надлежит при исполнении своих должностных обязанностей учитывать культурные и иные особенности различных этнических и социальных групп, религиозных организаций, способствовать межнациональному и межконфессиональному согласию. Все это требует от полицейских особых навыков – толерантного взаимодействия и умения переводить конфликтные ситуации в правовое поле. Полицейский должен действовать, не допуская дискриминации, унижения граждан и одновременно понимать, что от его грамотных действий и поведения зависит не только нейтрализация потенциального конфликта, но и общая гармонизация жизненной среды.

Действия полицейских, плохо представляющих себе некоторые этноконфессиональные особенности группового или индивидуального поведения, неосведомленных о сценариях религиозных обрядов могут спровоцировать реакцию, трактуемую их участниками как этническая и конфессиональная дискриминация. При этом поведение полицейского воспринимается гражданами не как проявление личных качеств конкретного человека, а как позиция власти.

Толерантность как сложное личностное качество не является врожденным, оно может и должно воспитываться.

В современных условиях сохраняющейся социальной напряженности в обществе, продолжающихся межэтнических конфликтов, роста национального экстремизма формирование толерантной личности полицейского в образовании системы МВД становится требованием времени.

Именно период обучения в высшем учебном заведении становится периодом интенсивной и активной социализации человека, именно в это время происходит формирование основных черт характера, мировоззрения, убеждений и ценностей, чувства культурной идентичности человека, соответственно возрастает интерес к образу жизни, взглядам, ценностям других, является наиболее сензитивным периодом для формирования этнической толерантности.

В рамках вузовского образования как части общей образовательной системы возможно формирование гражданской активности и ответственности, правового самосознания, инициативности и самостоятельности личности, которая способна успешно взаимодействовать в поликультурном глобальном пространстве и эффективно противодействовать проявлениям интолерантности.

Этому во многом способствуют современные диалоговые и дискуссионные технологии обучения, возможность использования поликультурного и поликонфессионального содержания учебного процесса. В формировании толерантной личности трудно также переоценить значение применяемых активных методов обучения (деловая и ролевая игра, дискуссия, «круглый стол», мозговой штурм и др.), которые позволяют курсантам учиться высказывать не только свое мнение, но и терпимо, с уважением и пониманием, относиться к мнению своих товарищей.

Участие в вузовских и межвузовских конференциях по вопросам, направленным против проявления экстремизма, расизма, дискриминации, ксенофобии (написание статьи, подготовка соответствующей презентации, участие в форуме), вызвали большой интерес у курсантов и способствовали позитивным изменениям уровня этносоциальной толерантности.

Огромное значение для достижения поставленной нами цели формирования установок толерантного сознания и толерантного поведения курсантов имеет уже традиционное проведение фестивалей национальных культур, в ходе подготовки и проведения которых обучающиеся глубже узнают культуру, традиции и обычаи различных общин, а также стереотипы восприятия национальных аспектов поведения у того или иного народа России.

Естественно, далеко не все конфликты, в разрешении которых участвует полиция, имеют межэтническое или межконфессиональное происхождение, далеко не всегда этническая или конфессиональная принадлежность граждан провоцирует противоправные действия или мотивирует к совершению общественно опасного поведения.

Однако веление времени таково, что каждый сотрудник должен выполнять свою работу безукоризненно и профессионально, соблюдая нормы этики и морали, проводя активную позицию, направленную на профилактику и противодействие проявлениям экстремизма, а потому быть полезным обществу.

Поэтому только целенаправленная учебно-воспитательная деятельность, осуществляемая нами на занятиях, позволяет добиться не только позитивного роста основных составляющих толерантности у курсантов, но и высокого уровня профессиональной компетентности и психологических качеств личности.

Список литературы

1. Мукомель В.И., Э.А. Паин. Толерантность против ксенофобий / Под ред. В.И. Мукомеля и Э.А. Паина. – М.: Институт социологии РАН, – 2005. – 112 с. – С. 4.
2. Рамазанова М.М. Формирование этнической толерантности в образовательном процессе как средство противодействия национальному экстремизму [Электронный ресурс]. – Режим доступа: <http://www.ekstremizm.ru/publikacii/item/580>
3. Федеральный закон от 07.02.2011 №3-ФЗ «О полиции, ч. 3, ст. 7, «Российская газета», №25, 08.02.2011, «Российская газета», N 28, 10.02.2011.
4. Формирование этнической толерантности в образовательном процессе как средство противодействия национальному экстремизму. [Электронный ресурс]. – Режим доступа: <http://www.ekstremizm.ru/publikacii/item/580-formirovanie-etnicheskoy-tolerantnosti-v-obrazovatelnom-processe-kak-sredstvo-protivodeystviya-nacionalnomu-ekstremizmu>

Тутуков Альберт Юрьевич

канд. юрид. наук, начальник кафедры
Северо-Кавказский институт повышения квалификации (филиал)
ФГКОУ ВПО «Краснодарский университет МВД РФ»
г. Нальчик, Кабардино-Балкарская Республика

ОСОБЕННОСТИ ПРИМЕНЕНИЯ ОРГАНАМИ ВНУТРЕННИХ ДЕЛ ЗАКОНОДАТЕЛЬСТВА СУБЪЕКТОВ РОССИЙСКОЙ ФЕДЕРАЦИИ, УСТАНОВЛИВАЮЩЕГО АДМИНИСТРАТИВНУЮ ОТВЕТСТВЕННОСТЬ ЗА ОТДЕЛЬНЫЕ ВИДЫ АДМИНИСТРАТИВНЫХ ПРАВОНАРУШЕНИЙ

Аннотация: в данной статье автор поднимает актуальную проблему отсутствия устоявшихся правил применения административной ответственности органами субъектов Российской Федерации.

Ключевые слова: правила, РФ, субъекты РФ, органы РФ.

В настоящее время законодательными органами субъектов Российской Федерации разработаны и применяются нормативно-правовые акты, регулирующие административные правоотношения. Однако, серьезной проблемой становится отсутствие устоявшихся правил применения административной ответственности.

Проблема становится еще более серьезной, если в субъектах Российской Федерации отсутствуют устоявшиеся общие правила применения административной ответственности.

С точки зрения юридической науки применение норм права представляет собой процесс наделения определенных лиц (физических и юридических) субъективными правами, одновременно с наложением на них соответствующих юридических обязанностей в зависимости от соответствующей правовой ситуации.

Решение вопроса о применении административно-правовых норм при выборе вида административной ответственности носит правоохранительный юрисдикционный характер. Это определяет его направленность на охрану права от нарушений. В порядке юрисдикции реализуется подавляющее число правовых норм, регламентирующих основания возникновения и порядок возложения юридической ответственности. Применение административной ответственности – это правоприменительная, правоохранительная деятельность субъектов административной юрисдикции. Указанная деятельность реализуется посредством совершения определенных действий, в соответствии с предусмотренным законом процессуальном порядке.

Реализуется механизм применения административно-правовых норм посредством деятельности соответствующих субъектов исполнительной власти. То есть должностное лицо уполномоченного органа издает индивидуальный юридический акт, основанный на требованиях материальных либо процессуальных норм, которые издаются применительно к конкретным административным делам.

В общем виде, применение административной ответственности – это применение санкций административно-правовых норм.

Структура применения административной ответственности в субъектах Российской Федерации состоит из следующих элементов: 1) административно-деликтных норм, устанавливающих юридический состав административного правонарушения 2) административно-правовых норм, регламентирующих виды наказания и общие правила их назначения; 3) административно-правовых норм, устанавливающих принципы законодательства об административных правонарушениях; 4) субъектов правоприменения; 5) правоприменительных отношений, возникающих на основе административно-правовых норм, между субъектом правоприменения и субъектом правонарушения; 6) актов реализации прав и обязанностей участников правоотношений. Деятельность, связанная с изучением обстоятельств административных правонарушений и применением санкций к правонарушителям, входит в компетенцию соответствующих региональных юрисдикционных органов, их должностных лиц и протекает в процессуальной форме, т.е. в рамках правоприменительного процесса.

Единой формой применения административных законов субъектов, предусматривающих ответственность за правонарушение, является производство по делам об административных правонарушениях.

Одним из проблемных вопросов применения административной ответственности по региональным законам является составление протокола об административном правонарушении. В законе отсутствует единая форма протокола об административном правонарушении. В ряде законодательных актов субъектов Российской Федерации предложены примерные образцы и формы протокола об административном правонарушении. Однако представляется целесообразным внесение в протокол данных, перечисленных в ч. 2 ст. 28.2 КоАП РФ, и иных сведений в зависимости от их значимости для данного конкретного дела об административном правонарушении.

В качестве недостатка также можно отметить тот факт, что зачастую протоколы об административных правонарушениях составляются лицами, не имеющими юридического образования, что не может не сказаться на качестве заполнения. Необходимо отметить, что административное расследование по административным правонарушениям, предусмотренным законами субъектов РФ, не осуществляется.

Очень важным вопросом производства по делам об административных правонарушениях является своевременная уплата административного штрафа. Не исполнение в установленные сроки постановления о наложении административного наказания в виде штрафа обусловлено следующими обстоятельствами: 1) неплатежеспособность определенной части населения (пенсионеры, жители сельских районов); 2) отсутствие механизма ответственности за совершение такого рода противоправных деяний; 3) отсутствие должной заинтересованности должностных лиц юрисдикционных органов в пополнении местного бюджета за счет административных штрафов.

Список литературы

1. Стариков Ю. Н. Административное право. – С. 122, 378.

Для заметок

Научное издание

**ПРИОРИТЕТНЫЕ НАПРАВЛЕНИЯ РАЗВИТИЯ
НАУКИ И ОБРАЗОВАНИЯ**

Сборник материалов
V Международной научно-практической конференции
Чебоксары, 12 июня 2015 г.

Редактор *Т.В. Яковлева*
Компьютерная верстка и правка *А.А. Осипова*

Подписано в печать 03.07.2015 г. Формат 84х108/16
Бумага офсетная. Печать офсетная. Гарнитура Times.
Усл. печ. л. 52,92 Заказ К-16. Тираж 500 экз.
Центр научного сотрудничества «Интерактив плюс»
428005, Чебоксары, Гражданская, 75
8 800 775 09 02
info@interactive-plus.ru
<http://interactive-plus.ru/>

Отпечатано в Студии печати «Максимум»
ИП Яковлев А.В.
428005, г. Чебоксары, ул. Гражданская, 75
+7 (8352) 655-047
info@maksimum21.ru
www.maksimum21.ru